

SciELO<sub>0</sub>

REVISTA DO MUSEU PAULISTA

(SÃO PAULO)

1922

v. 13 pt. 1

SAÍDA

ENTRADA

*21/3/02* *maio 21/3/02*

REVISTA DO MUSEU PAULISTA

(SÃO PAULO)

1922

v. 13 pt. 1









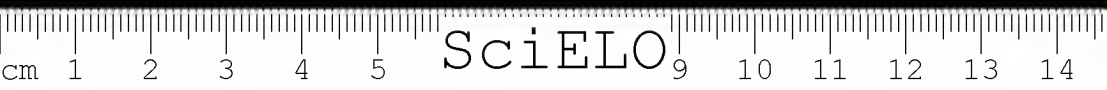



REVISTA  
— DO —  
MUSEU PAULISTA

TOMO XIII

Commemorativo do Primeiro Centenario  
da INDEPENDENCIA NACIONAL

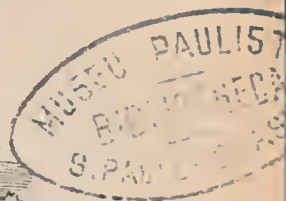
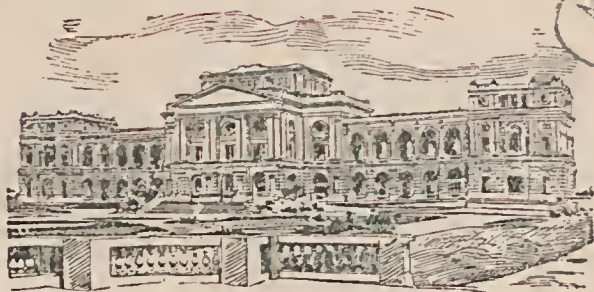

SÃO PAULO  
OFFICINAS DO "DIARIO OFFICIAL"  
1922





SciELO

## PREFACIO

---

Era nossa intenção distribuir o presente tomo da *Revista do Museu Paulista* exactamente na gloriosa ephemeride de 7 de Setembro. Mas o homem põe... O grave accidente succedido a um dos prelos do *Diário Official*, o abarrotamento de serviços em nossas officinas graphicas, fizeram com que se atrasasse a confecção do texto e das estampas do volume.

Salhe elle com mais de 1300 paginas e é o maior de toda a collecção, e se lhe demos tal extensão foi justamente para que melhor se assignalasse o «Tomo do Centenario». E se, ainda, mais não se encorpou, foi porque tivemos de nos cingir á rispidez do regulamento da União Postal Universal, que não admite, em transito pelos correios do mundo, impressos com um peso de mais de dous kilogrammos. Collaboração farta e excellente tínhamos em mãos para o avolumar sobremaneira ainda.

Material abundante e avultado tivemos pois de reservar para o tomo XIV, que já entrou para o prelo, pois desejamos intensificar, quanto possivel, a acção editorial do Museu Paulista, obedecendo ás instigações proprias e de todos quantos nos coadjuvam no Instituto do Ypiranga e ás do Governo do Estado de São Paulo, cujo titular da Secretaria do Interior, o Exmo. Sr. Dr. Alarico Silveira, tanto se tem sempre interessado pela prosperidade e o vigor das instituições scientificas a que superintende, apaixonado pela cultura como é.

Nos ultimos seis annos conseguimos distribuir quatro tomos da *Revista* com mais de 4.000 paginas, quando na primeira phase da publicação do



nosso órgão, em dezenove annos, se chegara apenas a cinco mil paginas. A nossa media annual orça por 680 paginas e a da primeira phase por pouco menos de trezentas.

Desejaríamos dar um volume de mil paginas annualmente, e bom material para tanto não nos escassearia. Longe disto. A questão é a da despesa e do accumulo de serviços no *Diario Official*, cuja gerencia faz, comtudo, o possivel para nos servir; é-nos muito agradavel proclamar-o.

Entregando á publicidade o presente tomo, é-nos tambem gratissimo exprimir aos nossos collaboradores quanto somos reconhecidos ao valioso contingente de suas memorias e artigos.

O nesso abalisado arachnologo Dr. Mello Leitão dá-nos a sua grande e exhaustiva memoria sobre as *Theraphosoideas do Brasil*, em que examina enorme material do nosso Museu, e mais dous pequenos artigos sobre a especialidade que lhe valeram tão bella reputação. Com a sua habitual mestria discorre o nosso provector zoologo e bom amigo Prof. Alipio de Miranda Ribeiro sobre os batrachios brasileiros, em quatro memorias valiosas, synthetizando trabalhos realizados no Museu Paulista. A revisão feita pelo Dr. Cesar Ferreira Pinto — o joven e já tão notado assistente do Instituto de Manguinhos — dos Hirudineos, no seu *Ensaio Monographico* é um dos melhores elementos do tomo e da collecção da *Revista*. E' tambem em parte trabalho do Museu, pois o Dr. Cesar Pinto manipulou largamente o nosso volumoso material.

Trabalhos igualmente do Museu são os do Sr. Prof. Adolpho Hempel, cuja reputação de coccidiologo é universal, em que se descrevem numerosas formas novas; do Sr. Julio Melzer, que dia a dia afirma o seu cabedal de coleopterologo; dos illustres hemipterologo P. Longinos Navás, e myrmecologo Dr. F. Santschi, que manipularam material do Museu Paulista, como tambem o fez o eminente especialista Dr. Treadwell em relação aos annelidos. Lembremos ainda, entre os trabalhos do Museu Paulista,

aquelle em que os dignos naturalistas do estabelecimento, Srs. H. Luederwaldt e J. Pinto da Fonseca descrevem a sua campanha de collecta de material e exploração da Ilha dos Alcatrazes e falam da biologia de varias aves brasileiras. Ainda precisamos mencionar os dous bons artigos do R. P. Frei Thomaz Borgmeier sobre os phorideos do Brasil, difficil grupo em que se especializou, e do Sr. Gregorio Bondar, que tanto tem estudado a biologia de nossos insectos nocivos, sobre alguns buprestideos brasileiros.

Até aqui a parte zoologica. A botanica está representada pelo artigo do Sr. Prof. F. Hoehne sobre novidades da flora matto-grossense, cheio da erudição que os seus leitores tanto lhe conhecem.

Em materia de ethnographia, a nossa *Revista* tem tido ultimamente a fortuna de publicar contribuições de primeira ordem, como as do saudoso Frei Mansueto de Val Floriania e Dr. Geraldo de Paula Souza sobre os Kainjgang, Frei A. Sala sobre os Cayapós, Cap. Pyreneus de Souza sobre os Nhambiquaras. No presente tomo publicamos tres contribuições de alta valia do eminente americanologo P. Dr. C. Tastevin, cuja reputação desde muito está feita pelas suas memorias sobre linguas amazonicas. A sua *Grammatica da Lingua Tupy* passa entre os nossos indianologos por primorosa, e será um dos maiores attractivos do presente tomo da *Revista*. Traduzindo-a para o portuguez, prestou o seu autor o melhor serviço á causa dos estudos da lingua brasileira.

Encerramos esta resenha com a noticia do *Enigma arcadio* do Sr. Prof. Alberto Childe, o erudito archeologo conservador do nosso Museu Nacional. É trabalho digno de seus numerosos antecessores.

Tal o numero e a importancia das memorias offerecidas que, ainda desta vez, tivemos de abrir mão da publicação da nossa bibliographia, que deverá occupar grande parte do tomo XIV, já no prelo, como dissemos.



Completa o volume o relatório, concernente ao anno de 1920, que sobre os serviços do Museu apresentamos ao Exmo. Sr. Secretario do Interior, Dr. Alarico Silveira,

Muito embora a grandes gentilezas e bons serviços já nos hajam, desde annos, habituado os dirigentes do *Diario Official*, não nos podemos furtar ao dever de lembrar quanto nos ajudaram na parte da impressão do presente volume, os srs. Horacio de Carvalho e Dr. Bento Lucas Cardoso, dignos Director e Gerente do organo official do Estado. O sr. Ruben da Cunha Leal, digno Chefe das Officinas, envidou todos os esforços para bem servir-nos, numa época em que a sua tenda de trabalho estava sobrecarregadissima de serviços varios e em que occorreu o accidente graças ao qual, durante varios mezes, se immobilizou o melhor dos seus prelos. E' de toda justiça prestar-lhes esta homenagem do nosso reconhecimento.

Aos seus dignos auxiliares srs. Paschoal Gonzalez, Ramiro Salgado e Antonio Correia Netto, tambem: devemos real solicitude para o bom andamento da elaboração do presente tomo.

E nem esqueçamos o interesse tomado pelo sr. Julio Moreira, chefe de officina da Encadernação, em fazer sahir promptamente um volume alentado como o tomo XIII da *Revista*.

A todos estes distinctos funcionarios os nossos muitos e sinceros agradecimentos

Affonso de E. Taunay,

Prof. na Escola Polytechnica de S. Paulo  
Director do Museu Paulista, em commissão.

S. Paulo, 24 de Dezembro de 1922.

## ÍNDICE GERAL DO TOMO XIII

PREFACIO. . . . .	Pagina 1
DR. C. F. DE MELLO LEITÃO — <i>Theraphosoideas do Brasil</i> . . . . .	» 1
HERMANN LUEDERWALDT E JOSÉ PINTO DA FONSECA — <i>A Ilha dos Alcatrazes</i> . . . . .	» 439
DR. C. F. DE MELLO LEITÃO — <i>Arachnideos da Ilha dos Alcatrazes</i> . . . . .	» 513
DR. C. F. DE MELLO LEITÃO — <i>Sobre uma aranha parasita de saúva</i> . . . . .	» 521
JULIUS MELZER — <i>Longicorneos do Brasil, novos ou pouco conhecidos</i> . . . . .	» 527
P. <sup>o</sup> DR. CONSTANTINO TASTEVIN — <i>Grammatica da lingua tupy</i> . . . . .	» 535
P. <sup>o</sup> DR. CONSTANTINO TASTEVIN — <i>Vocabulario tupy-portuguez</i> . . . . .	» 599
P. <sup>o</sup> DR. CONSTANTINO TASTEVIN — <i>Nomes de plantas e animaes em lingua tupy</i> . . . . .	» 687
P. LONGINOS NAVÁS, S. J. — <i>Algunos insectos del Brasil</i> . . . . .	» 765
JOSÉ PINTO DA FONSECA — <i>Biologias de aves brasileiras</i> . . . . .	» 775
ALÍPIO DE MIRANDA RIBEIRO — <i>A unica verdadeira rã do continente sul-americano</i> . . . . .	» 799
ALÍPIO DE MIRANDA RIBEIRO — <i>Elosia, Toch e os generos correlatos</i> . . . . .	» 811



ALÍPIO DE MIRANDA RIBEIRO — <i>Os hylodídeos do Museu Paulista</i> . .	Página 823
ALÍPIO DE MIRANDA RIBEIRO — <i>Basanítia lactea</i> . . . . .	» 847
CESAR PINTO — <i>Ensaio Monographico dos hirudíneos</i> . . . . .	» 853
ADOLPHO HEMPEL — <i>Hemipteros novos ou pouco conhecidos da familia Alcyrodidae</i> . . . . .	» 1119
ALBERTO CHILDE — <i>Enigma arcadio</i> .	» 1193
THOMAZ BORGMEIER, O. F. B. — <i>Uma nova especie termitophila de «Dor-niphora» Dahl (Diptera Phoridae) com uma lista de Phorídeos do Brasil até hoje conhecidos</i> .	» 1213
A. L. TREADWELL — <i>Duas novas especies de anelídidos polychetos do genero Nereis</i> . . . . .	» 1242
F. C. HOEHNE — <i>Novidades da flora Matto-grossense, do herbario da Commissão Rondon</i> . . . . .	» 1245
DR. F. SANTSCHI — <i>Description de quelques nouvelles fourmis du Brésil</i> . . . . .	» 1253
GREGORIO BONDAR — <i>Notas biologicas sobre alguns buprestídeos brasileiros do genero colobsgaster, salier</i> .	» 1265
P. <sup>o</sup> DR. C. TASTEVIN — <i>Corrigenda e additamentos à Grammatica Tupy e Vocabulario tupy-portuguez</i> .	» 1277
AFFONSO DE E. TAUNAY — <i>Necrologio de Frei Mansueto Barcatta de Val Floriana</i> . . . . .	» 1287
AFFONSO DE E. TAUNAY — <i>Relatorio ao Exmo. Sr. Secretario do Interior, referente ao anno de 1920</i> . .	» 1293

1

DR. MELLO LEITÃO.

Da Sociedade Brasileira de Sciencias

# Theraphosoideas do Brasil

( Com uma lista supplementar de todas as Theraphosoideas do Mundo ).





SciELO

## PREFACIO

---

Constitue a presente memoria a primeira de uma série que pretendo publicar sobre os arthropodos peçonhentos do Brasil.

Na ordem dos Araneidos, como, entre os vertebrados, na dos Ophidios, ha, ao lado de especies inteiramente innocuas, outras altamente peçonhentas; apenas, nessa ordem de Arachnideos, muito menos se conhece dos effeitos da peçonha sobre o homem e ha ainda, de mistura com observações criteriosas, muito de abusão e phantasia, bastando citar a bem conhecida lenda da *Tarentola*.

Apparece em nossa fauna uma especie muito peçonhenta, commum em toda região andina dos paizes neotropicos, especie responsavel por mais de um accidente lethal, a *Latrodectes mactans* (Fabr), pequena theridiida, sobre a qual ainda recentemente recebeu o Instituto Oswaldo Cruz uma consulta e pedido de sôro anti-peçonhento. Parecem igualmente possuidoras de peçonha, capazes de produzir accidentes mais ou menos graves, as lycosidas e as cténidas, havendo no Instituto de Butantan a reproducção em cêra de accidentes causados muito provavelmente por estas ultimas. O mallogrado João Florencio Gomes teve oportunidade de ensaiar a peçonha de uma aranha caçadora, commum nos arredores de Butantan, verificando-a cerca de dez vezes mais activa para o pombo que a peçonha borthropica. (1)

---

(1) Infelizmente ha nos arredores de Butantan duas especies muito communs, de facies muito semelhante para o leigo, a *Ctenus rufibarbis* (Perty) e a *Lycosa thorelli* (Keys.)

Quanto á peçonha das caranguejeiras é ainda questão aberta, havendo experiencias favoraveis á presença de um veneno activo nas glandulas cephalicas destas aranhas, e outras inteiramente negativas, desaccordo principalmente devido ao pouco conhecimento systematico dos pesquisadores, que certamente trabalharam com especies muito differentes. O escopo deste meu trabalho é facilitar a determinação segura de nossas caranguejeiras e permittir assim aos meus collegas medicos o estudo da peçonha de nossas especies mais communs. Sendo embora um trabalho de systematica pura, é igualmente um trabalho de zoologia medica, que dedico á memoria do grande herpetologo brasileiro Dr. João Florencio Gomes, a quem devo grande numero de aranhas de minha collecção particular.

20 — 6 — 20.

---

não me sabendo esse illustre e pranteado amigo dizer, ao me mostrar o vidro em que colleccionara o material, qual a especie ensaiada. Minha curta permanencia em S. Paulo e, depois, seu prematuro passamento, não permittiram a repetição da experiencia e a determinação segura de nossa especie peçonhenta.

---

# THERAPHOSOIDEAS DO BRASIL

PELO

DR. MELLO LEITÃO

DA SOCIEDADE BRASILEIRA DE SCIENCIAS

I

## INTRODUÇÃO

Os araneidos se dividem muito naturalmente em duas sub ordens: *Entomogastros*, com os generos exóticos *Liphistius*, Schiölte, 1849 e *Anadiastothele*, Simon, 1903 e HOLOGASTROS, com as demais aranhas. Todos os araneidos brasileiros pertencem á segunda sub-ordem, que se separa em duas tribus — PARALLELODONTES e ANTIDONTES, comprehendendo as primeiras duas superfamilias, as exóticas ATYPOIDEAS com tres familias (*Atypidae*, *Brachybothridae* e *Hemuridae*) e as THERAPHOSOIDEAS, objecto da presente memoria, com as sete familias *Paratropididae*, *Actinopodidae*, *Migidae*, *Ctenizidae*, *Dipluridae*, *Barychelidae* e *Ariculariidae*, sendo as *Migidae* exóticas. Destas familias as *Migidae*, *Ctenizidae*, *Dipluridae*, *Barychelidae* e *Theraphosidae* (*Ariculariidae*) já tinham sido isoladas em 1897 pcr Pocock, correspondendo as outras ás subfamilias de Simon. A subfamilia *Pycnotelinae*, creada por Chamberlin (1917) é aqui conservada como subfamilia das *Paratropididae*.

As *Theraphosoideas* correspondem aos generos *Mygale*, *Sphodros* e *Missulena* de Walckenaer. Para a revisão das *Theraphosoideas* brasileiras tive em mãos, além dos exemplares de minha colleção particular, o abundante material do Museu Paulista,

e algum do Museu Nacional, pelo que aqui deixamos registados nossos sinceros agradecimentos ao illustre director do Museu Paulista, Dr. Affonso d'E. Taunay, e ao Dr. Bruno Lobo, digno director do Museu Nacional.

---



## II

### Caractères geraes

As theraphosoidéas são todas aranhas de médio ou grande pórté (raramente de menos de um centímetro), sendo algumas aviculariidae os maiores arachnideos embolobranquios. As pequenas theraphosoidéas (quasi todas as trionychias e as Lycosidae) têm a facies geral das grandes dipnemones caçadoras (Lycosidae, Ctenidae), sendo, ao contrario, muito característica a facies das aviculariidae, objecto de tantas lendas e versões entre o povo, que se deixou impressionar por seu aspecto verdadeiramente terrífico. Quasi todas as theraphosoidéas são conhecidas pela designação vulgar de caranguejeiras, designação esta que o povo estende a toda aranha de mais de 2 centímetros de pórté, e certamente de muitos, senão de todos os casos de envenenamento, attribuidos á picada de caranguejeiras, são responsaveis as grandes especies de ctenos.

O cephalothorax das theraphosoidéas ora é baixo, largamente truncado adiante, de contorno subpentagonal, ora é um pouco mais elevado adiante, sendo a região cephalica fortemente convexa, sempre bem distincta da thoracica. Um pouco atraz do meio ha uma depressão transversal mais ou menos profunda, a chamada fovea thoracica, ora quasi circular, ora formando uma estria que póde ser direita, procurva (de concavidade anterior) ou recurva (de concavidade posterior). Da fovea thoracica partem as estrias thoracicas, geralmente bem accentuadas, sendo as mais profundas as que limitam a região cephalica. Os olhos são, nas especies brasileiras, sempre em numero de oito e ora occupam toda a largura da fronte (*Actinopodidae*), dispostos em duas filas quasi parallelas; ora se reúnem

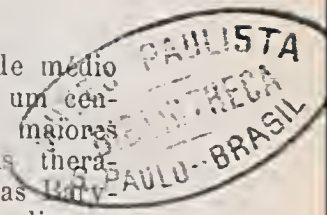

a certa distancia da borda do clypeo, em uma elevação ellyptica, de grande eixo perpendicular ao eixo do corpo, a *rima ocular*. Nesse agrupamento os olhos se dispõem mais communmente em duas filas que se oppõem por sua convexidade, a anterior procurva e a posterior recurva (*Aviculariidae*, *Barichelidae*). As *Idiopinae* têm os olhos dispostos de modo muito caracteristico, os dois médios anteriores situados junto á borda do clypeo, e os outros seis aggrupados na *rima ocular*, á distancia relativamente grande dos primeiros (sempre mais de tres vezes um diametro ocular). Os olhos médios anteriores são sempre do typo diurno, e os outros do typo nocturno.

O tegumento do cephalothorax ora é inteiramente glabro, coriáceo, luzidio (*Paratropididae* e *Actinopodidae*, certas *Ctenizidae*) ora é mais ou menos densamente revestido de pellos deitados, podendo haver, e n algumas especies, abundantes pellos mais longos, erectos, esparços. O colorido geral do cephalothorax varia do amarello testaceo ao negro, sendo o mais commun, nas especies glabras, o tom de mogno escuro e nas especies villosas o pardo, cor de pello de rato.

As cheliceras tem o plano de articulação perpendicular ao eixo do corpo, de modo que seu maior diametro continúa o eixo do corpo ou fórma com este um angulo muito obtuso. Ellas são regularmente convexas em sua face supero externa, sendo a face interna plana e a face inferior excavada em gotteira, para receber a garra, que se dobra no sentido dorso-ventral da chelicera, ao contrario do que succede em todas as dipneumones. Sobre esse character da flexão da garra creou Thorell em 1895 as designações *Parallelodontes* e *Antiodontes*, para as suas *Tetra—e Dipneumones*. As cheliceras das *Theraphosoidéas* (*Parallelodontes* de Thorell) são sempre um pouco curvas, de convexidade dorsal (geralmente direitas nas *Antiodontes*) e ora são glabras (nas especies de cephalothorax glabro), ora são villosas, mas este re-

vestimento pilloso nunca é homogêneo, havendo sempre linhas glabras longitudinaes, que dividem o dorso da chelicera em um certo numero de campos. Nunca tem as cheliceras a mancha basal, característica de muitas dipneumones. Em *Ariculariidae* exóticas ha, na face externa das cheliceras, cerdas modificadas, constituindo o aparelho estridulante do primeiro typo, de Pocock. Em *Dipluridae* nossas, da sub-familia *Trechoninae*, ha tambem uma parte do aparelho estridulante (os bacillos que fazem vibrar a lyra da coxa dos palpos) localizada na face externa das cheliceras.

Na extremidade apical das cheliceras ha, nas *Barychelidae*, *Actinopodidae* e *Ctenizidae*, espinhos negros, curtos, bacillares, seriados, dispostos em duas ou mais filas, formando o *rastello*. Esse rastello ora é forte, bem apreciavel, havendo para sua inserção uma apophyse saliente (*Barychelidae* e *Actinopodidae*), ora é constituído por espinhos fracos, pouco numerosos e de apreciação, ás vezes difficil (*Ctenizidae*). Na face inferior das cheliceras ha uma gotteira, limitada na borda interna por uma fila de dentes quasi do mesmo tamanho, e na borda externa por uma como crista, provida de densos pellos curvos para a base das cheliceras, seriados, geralmente de colorido vermelho-brasileo, mais claros na ponta. A garra das cheliceras é espessa na base, regularmente arqueada, de superficie, ás vezes, rugosa, e tendo, ao menos em nossas grandes caranguejeiras, um pequeno tuberculo junto á plagula articular.

O labio póde ser soldado ao esterno e immovel, tendo apenas uma simples estria sutural (*Paratropididae*, *Actinopodidae*) ou livre e movel, de sutura nitida (*Ctenizidae*, *Dipluridae*, *Barychelidae* e *Ariculariidae*). Elle póde ser arredondado ou levemente chaufrado no apice e raramente (*Actinopodidae*) muito mais longo que largo. Elle é pilloso em todas as especies, com uma escópula apical. Junto ao apice ha, na maioria das especies, pequeninos espinhos bacillares, ora reduzidos a dois

- ( *Actinopus*, etc. ) ora numerosos e seriados ( *Aviculariidae* ).

As ancas dos palpos são paralelas e sempre desprovidas de laminas maxillares, que se encontram em todas as Antiodontes: Estas ancas são muito semelhantes ás gnathobases dos Escorpiões e Pedipalpos, pouco differindo das ancas das pernas. A borda interna é sempre angulosa, prolongando-se, ás vezes, em uma saliencia apical. A borda interna é provida de uma densa escopula de longos pellos de colorido brilhante e ha. quasi sempre, junto á apophyse saliente apical interna, uma area provida de espinulas iguaes ás da peça labial. Em alguns generos taes espinulas são regularmente esparsas em toda extensão do segmento.

O esterno é largo e quasi sempre mais estreito adiante que atraz, quasi nunca (excepto *Anisaspis*) se extendendo entre as ancas do ultimo par de pernas, que são contiguas. Elle é sempre mais ou menos pilloso, apresentando 4 pares de depressões glabras, as sigillas externaes, correspondendo ás ancas das pernas, as duas primeiras sigillas são, ás vezes confluentes, formando uma gotteira arqueada, abaixo do labio; as outras sigillas ora são marginaes, ora mais ou menos remotas, especialmente as posteriores, um pouco maiores. As do segundo ou terceiro pares podem ser obsoletas.

O palpo é sempre muito desenvolvido e muito mais semelhante ás pernas ambulatorias que nas dipneumones, approximando-se das pernas anteriores por sua armadura de espinhos e pelas escopulas ( quando presentes ). As dimensões do palpo são mais ou menos as das pernas do terceiro par. Os órgãos copuladores são simples e muito homogeneos nas diversas familias, de modo que não podem ser aproveitados, como nas entelegynas, para caracterisação especifica.

As pernas são geralmente proporcionaes ao porte da aranha, nunca excedendo de cinco vezes o comprimento do corpo e raro sendo menores que este. Em alguns generos os machos são providos de pernas relativamente longas, delgadas, inermes ou quasi,

enquanto as fêmeas as possuem robustas, curtas, muito espinhosas (*Actinopus*, etc.).

Os tarsos ora terminam por duas unhas, geralmente providas de densos tufos de pellos de sustentação que se continuam, sem demarcação, com as escopulas que forram a face inferior dos tarsos e parte dos metatarsos, ora são armados de tres unhas, das quaes a média, muito menor, é, ás vezes, obsoleta ou de apreciação muito difficil. Nas Aviculariidas jovens a escopula subtarsal é sempre dividida longitudinalmente por uma faixa mais ou menos ampla de pellos maiores; taes pellos são ora caducos, ora persistentes de modo que em muitos generos conservam os adultos as escópulas divididas, enquanto nos outros as escópulas se tornam integras. Este caracter, aproveitado por Ausserer e seus successores pode dar logar, especialmente no estudo das fêmeas, á determinação generica erronea de muitas fórmas jovens, como succedeu a Keyserling. Ao tratarmos das Aviculariidas voltaremos a este caracter. A extremidade apical das tibias do primeiro par apresenta, no macho de alguns generos (*Magulla*, *Tmesiphantes*, *Hapalopus*, *Calopelma*, *Grammostola*, *Acanthoscurria*, etc.) uma apophyse simples ou bifida, de ramos iguaes ou não. Quando simples pode apresentar um forte rastello apical (*Acanthoscurria*).

Em *Acanthodon* ha, no apice das tibias e patellas do terceiro par, uma fila transversal de espinhos curtos, formando uma armação semelhante ao rastello das cheliceras. Simon assignalou, na borda apical interna dos metatarsos posteriores, uma ou mais filas de cerdas achatadas, dilatadas e contiguas na base, adelgaçadas e um pouco divergentes no apice, formando o que elle chamou o *pente*. A face posterior dos femures posteriores é, em certas *Aviculariidae*, provida de uma densa escopula velludosa. As pernas ora são glabras, ora mais ou menos densamente pillosas, havendo então, geralmente, faixas longitudinaes glabras que percorrem os femures, patellas, tibias e terço basal dos pro-

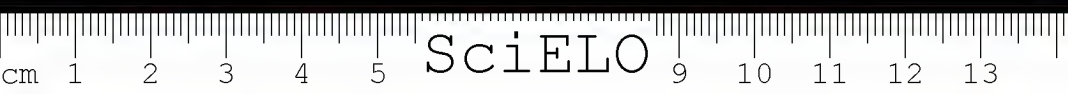

tarsos; taes faixas são, ás vezes, de colorido brilhante. E' nas coxas dos dois primeiros pares de pernas, como na dos palpos, que estão situados os apparelhos estridulantes das Theraphosoidéas, bem estudados nas Dipluridae e Aviculariidae, podendo ser aproveitados em ambas para distincção de séries ou de subfamílias. Nas Theraphosoidéas brasileiras o apparelho estridulante pode ser de tres typos, um dos quaes limitado ás *Dipluridas* e os dois outros ás *Aviculariidas*. Nas *Dipluridas* a lyra estridulante está situada na face anterior (ou interna) da anca dos palpos, abaixo da sutura longitudinal e é formada por pellos curvos, dilatados no apice e augmentando regularmente de dimensões na direcção apical; estes pellos bacilliformes são em numero de cinco (*Harmonicon*), sete a dez (*Thalerothele*, *Eudiplura*), quinze (*Euharmonicon*), ou dezeseite, com pequenas cerdas intercalladas (*Trechona*).

Nas *Aviculariidas* o orgão estridulante ora está situado na face interna (ou anterior) da anca do primeiro par de pernas, acima da sutura ou (*Grammostola*) acima e abaixo, formado por uma ou duas filas longitudinaes de espinhos bacilliformes; ora occupa os trochanteres do palpo e do primeiro par de pernas. Occupa a coxa em *Lasiadora* e *Grammostola*, e o trochanter em *Acanthoscurria*.

O abdomen é sempre molle em todas as Theraphosoidéas, e ovoide. Ora seu diametro transversal é igual ao do cephalothorax, ora menor, e sempre o diametro longitudinal é mais de vez e meia maior que o transversal, podendo mesmo ir de duas a tres vezes nas trionychias. O dorso póde ser mais ou menos achatado ou bem convexo. Os tegumentos pódeu ser lisos, com raras cerdas esparsas, como nas *Paratropididae* e *Actinopodidae*, ou apresentar uma densa camada de pellos protectores vellutinos, com cerdas erectas abundantes, esparsas ou em tufos, e ás vezes, de colorido diverso do dos pellos de revestimento. O colorido geral do abdomen é testaceo, bruno, cor de mogno ou negro, ás vezes com cerdas avermelhadas ou roseas; nas *Dipluridae* é



commum o abdomen negro com faixas ferrugineas ou brancas transversaes, parallelas.

O tuberculo anal é sempre bem desenvolvido, não existindo nunca nem vestigios de cólulo.

As fiandeiras são em numero de duas (*Neodiphthele*, *Anisaspoides* e *Anisaspis*), ou de quatro (\*). Quando ha duas apenas, estas são curtas, espessas, triarticuladas. Havendo quatro, duas são um pouco anteriores, approximadas, uniarticuladas e cyliadricas, correspondendo, por tanto, ás fiandeiras miêdas das aranhas dipneumones; as duas outras, posteriores, trisegmentadas, de comprimento e relativa proporção muito variaveis; o segmento apical ora é curto, subglobuloso, como encravado no segundo segmento (*Pycnotelinae*, *Actinopodidae* e *Barychelidae*) ora é mais longo e mais delgado que o segundo, e as dimensões destas fiandeiros pôdem ser medias ou longas; quando medias ellas são geralmente curvas para o dorso, dando á extremidade anal do abdomen aspecto muito caracteristico. Nas *Dipluridae* as fiandeiras posteriores podem alcançar ou exceder o comprimento do abdomen e são muito afastadas uma da outra.

Os estigmas dos saccos pulmonares são precedidos de placas semicirculares, de tom mais pallido que os tegumentos visinhos, estando situados os anteriores ao nivel da dobra epigastrica, e os dois oures bem para traz, sempre muito afastados.

Macho e femea são proximaamente do mesmo porte, mas as pernas do macho são sempre muito mais longas e mais delgadas, dando ao animal um porte bem mais elegante; suas tibias anteriores são, não raro, mais espessas que as dos outros pares de pernas, ou curvas.

Simon divide as Theraphosoidéas, segundo seus costumes, em tres typos:

1.º — Especies terricolas, cavando uma cóva de fôrma variavel fechada ou não por um opérculo (todas as familias providas de rastello nas cheliceras).

(\*) Nos generos exóticos *Hexathele* e *Scotinacus*, ha seis fiandeiras.

2.º — Especies que fiam uma teia de tecido condensado, em fôrma de toalha e terminada em um refugio tubiforme (*Dipluridae*).

3.º — Especies que se abrigam em um retiro qualquer, junto ao tronco das arvores, em baixo das pedras, sob bromeliaceas, etc., ou cavando uma cova rasa, muito simples, forrada por uma teia rudimentar (*Aviculariidae*).

A cova das especies terricolas é assim descripta por Simon : « La demeure typique des Aviculariides maçonnes consiste en un tron cylindrique plus ou moins profond dont les parvis, très lisses son formées d'un mortier composé de terre fine mêlée de salive, assez dur pour s'opposer à toute infiltration et pour s'isoler de la masse qui l'entoure ; ces parvis sont, de plus, tapissées d'une toile blanche et fine, formant quelquefois un fourreau indépendant, mais le plus souvent adhérant à la terre. Sa partie supérieure qui s'évase légèrement et régulièrement, est fermée par l'opercule. Cet opercule est toujours formé de toile et de terre, il est très variable dans sa forme et sa consistance, il est toujours au moins du diamètre du terrier et est attaché par une charnière sur l'un des côtés de son orifice, presque toujours du côté le plus élevé pour qu'il retombe et se referme par son propre poids, ce qui est facilité par l'inclinaison du terrain choisi. La face interne de l'opercule est poli avec autant de soin que les parvis du terrier et garnie d'une toile semblable, tandis que sa face extérieure est grossière et raboteuse ; dans le but de dissimuler sa demeure le constructeur imite sur sa porte toutes les inégalités du terrain voisin ; chez les espèces qui travaillent dans les endroits herbus, l'opercule est même surmonté de mousses et de petites plantes en pleine végétation qui n'y viennent pas accidentellement, mais qui y son apportées souvent de très loin ».

Nossas observações sobre rastelliferas brasileiras confirmam, em suas linhas geraes, a descripção supra.

Ha no Brasil 177 Theraphoisodéas distribuidas por 61 generos. Simon, em 1892, calculou em 487,



as espécies de Theraphoisodéas do globo; juntando a estas mais de novecentas espécies descriptas de então para cá, podemos calcular em cerca de 1.400 o numero de espécies conhecidas, o que dá para a fauna brasileira cerca de 13 por cento do cómputo universal.

Actualmente o numero de generos de Theraphoisodéas é de 309 dos quaes 53 descriptos depois da publicação da Hist. Nat. des Araignéés de Simon (2.<sup>e</sup> edition).

As seis familias brasileiras se separam facilmente pelos caractéres da chave abaixo.

### CHAVE

- A — Tarsos desprovidos de tufo subungueaes de pellos de sustentação; os tarsos geralmente providos de tres unhas.
- B — Labio immovel, soldado ao esterno.
- C — Cheliceras armadas de rastello. (Olhos dispostos em duas filas occupando toda a largura da frente) — *Actinopodidae*.
- CC — Cheliceras desprovidas de rastello. (Olhos agrupados em um tuberculo frontal couico) — *Paratropididae*.
- BB — Labio movel, separado do esterno por uma sutura.
- C — Cheliceras armadas de rastello. (Fiandeiras geralmente curtas ou mediocres) — *Ctenizidae*.
- CC — Cheliceras desprovidas de rastello. (Fiandeiras sempre muito longas) — *Dipluridae*.
- AA — Tarsos providos de densos tufo subungueaes de pellos de sustentação. Todos os tarsos com duas unhas. Labio sempre livre, separado do esterno por uma sutura.
- B — Cheliceras armadas de um rastello. (Fiandeiras posteriores curtas, de segmento apical muito menor que o intermedio subglobuso; ás vezes só duas fiandeiras) — *Barychelidae*.
- BB — Cheliceras desprovidas de rastello. (Fiandeiras posteriores mediocres, de segmento apical igual ao intermedio ou pouco menor, afilado) — *Aviculariidae*.
-

**Actinopodidae — Nov.**

*Actinopodinae* — Simon — Hist. Nat. Ar. 2<sup>e</sup> édition, 1892, vol. I, p. 78, e vol. II, p. 877, 1903.

*Pachyloscelinae* — Simon — Ann. Soc. Ent. France, 1889, p. 174.

As Actinopodidae são aranhas de medio porte, de tegumentos subglabros, terrícolas.

O cephalothorax é pouco mais longo que largo, muito elevado adiante, na região cephalica, que se não estreita no clypeo. A região thoracica é baixa, plana, estreitada para traz. e com uma profunda fosseta muito procurva.

Os olhos occupam toda largura da fronte e estão dispostos em duas filas, a anterior direita e a posterior mais ou menos recurva.

As cheliceras são armadas de um poderoso rastello, ás vezes sustentado por uma apophyse apical interna, obtusa.

O labio é soldado ao esterno, mais longo que largo, com poucos espinulos apicaes. As ancas dos palpos são curtas e largas, quasi quadradas, de angulo supero-interno sempre saliente. Esterno allongado, tendo de cada lado tres sulcos.

Pernas da femea curtas e robustas, havendo na face inferior dos tarsos espinhos seriados; a tibia e a patella do terceiro par de pernas têm o dorso armado de fortes espinhos dispostos em rastello; os tarsos nunca têm escópula. O macho tem as pernas relativamente longas e delgadas, havendo sob os tarsos ralas escópulas. Os palpos do macho são muito longos, de tibia allongada e fusiforme e tarso pequeno, quasi arredondado, excavado em cupula



para inserção do bilbo. São todos terrícolas, Dos quatro generos de que é formada esta sub-familia: *Actinopus* — Perty, 1833; *Missulena*, Walckenaer, 1805, *Neocteniza* Pocock, 1895 e *Stasinopus* Simon, 1893 só o primeiro é representado no Brasil, por 11 especies.

Gen. ACTINOPUS — Perty — 1833

Typo. *A. tarsalis* — Perty

*Actinopus* — Perty — Del. Ann. 1833, p. 198.

*Pachyloscelis* — Lucas — Ann. Soc. Ent. France, 1834, p. 361.

*Cratoscelis* — Lucas — Ann. Soc. Ent. France, 1834, p. 362.

*Sphodros* — Walckenaer — Ins. Apt. 1837, Vol. I. p.

*Actinopus* — C. Koch — Die Arachideu, 1842, Vol. X, p. 105.

*Pachyloscelis* — Ausserer — Verh. z. b. Ges. Wien, Vol. XX, 1871, p. 138.

*Actinopus* — Ausserer — Verh. z. b. Ges. Wie, Vol. XXI, 1871, n. 138.

*Aussereria* — Holmberg — Ann. Soc. Argent. 1881, p. 170.

*Pachyloscelis* — E. Simon — Ann. Soc. Ent. France, 1889, p. 174.

*Pachyloscelis* — Keyserling — Sp. Amer. Brasil Sp. 1891 p. 3.

*Actinopus* — E. Simon — Hist. Nat. Ar. (2.<sup>a</sup> ed.), 1893, p. 80.

*Actinopus* — F. Cambridge — Proc. Zool. Soc. London, 1896 p. 730.

Cephalothorax curto, de região cephalica muito acclive, não atenuada adiante; região thoracica baixa, truncada atraz.

Olhos anteriores em fila subrecta (*A. tarsalis*), ou procurva (*A. paranensis*), os medios iguaes aos lateraes (*A. fructus*), um pouco menores (*A. tarsalis*) ou um pouco maiores (*A. paranemis*), aproximados um do outro e bem afastados dos lateraes, que são levemente proeminentes. Fila de olhos posteriores um pouco mais estreita que a anterior, tendo, de cada lado, dois olhos subcontiguos; os olhos medios muito menores que os lateraes.

Cheliceras pouco mais curtas que a região cephalica, de angulo apical interno muito saliente, armadas de um forte rastello de dentes pequenos; garra robusta, com um tuberculo basal mais ou menos nitido.

Labio muito mais longo que largo, soldado ao esterno, estreitado para o apice, que é obtuso, armado, nas femeas, de pequenas cuspides e inermes nos machos.

Ancas dos palpos subquadradas, de angulo apical interno saliente e de borda interna com uma densa escópula; nas femeas a area basal interna é, como a zona apical do labio, armada de numerosas cuspides pequeninas; nos machos os maxillares são inermes.

Esterno mais longo que largo, muito estreitado adiante, formando uma como gotteira atraz do labio, apresentando mais para traz tres depressões allongadas e convergentes.

Nas femeas as pernas são curtas e robustas ( IV, III, I, II ), de tarsos e metatarsos armados de numerosos espinhos; femures do terceiro par mais espessos que os posteriores. Tibias do segundo par levemente convexas, armadas de numerosos espinhos. Patellas e tibias do terceiro par com um grande numero de espinhos curtos e robustos, dispostos em series transversas e formando rastellos apicaes. Patella do terceiro par mais longa que a tibia.

Nos machos as pernas ( IV, I, II, III, ou IV, I, III, II ), são muito mais longas, de tarsos muito levemente escopolados. Tibias do terceiro par iguaes ou mais longas que as patellas. Metatarsos armados de numerosos espinhos; tibias muticas. Patellas do terceiro par com filas longitudinaes de curtos espinhos na face dorsal e com um rastello. Palpos muito longos.

Area geogr. : America tropical.

O genero *Actinopus* é representado no Brasil por 11 especies.

#### 1 — *ACTINOPUS CRASSIPES* ( Keyserling )

*Pachiloscelis crassipes* — Keyserling — Spinnen Amerikas, Sp. 1891, p. 3, pr. 1, f. 1.

*Actinopus crassipes* — F. Cambridge — Proc. Zool. Soc. London. 1896, p. 732.

*Actinopus crassipes* — Simon — Boll. Museu Torino, 1897, Vol. XII, n. 270, p. 2.

♀ 19,6 mm. sem as cheliceras; com as cheliceras 24 mm.

Cephalothorax e cheliceras côr de mogno escuro, sendo a parte media da região thoracica levemente mais clara e ha, em alguns exemplares, na face superior das cheliceras, estreita linha longitudinal um pouco mais clara. O labio, a gotteira esternal, os maxillares, os trochantêres e femures das pernas são de um mogno mais claro. Os outros segmentos das pernas e os palpos são pardos ou pardo avermelhados. O abdomen tem o dorso pardo escuro e o ventre mais claro.

Cephalothorax com algumas cerdas esparsas, erectas, um pouco mais numerosas adiante da fila de olhos anteriores.

Cheliceras com uma fila longitudinal de cerdas erectas, vermelho-escuras, mais abundantes junto ao apice.

Olhos anteriores em fila mui levemente procurva, os médios um pouco meiores, separados entre si pouco mais de um diametro e distantes dos lateraes cerca de 4 diametros. Olhos posteriores em fila bem recurva, os medios muito menores, separados dos lateraes mais de um diametro destes ultimos, e a igual distância dos medios e lateraes anteriores.

Rastello das cheliceras negro, com 4 dentes rombos. Garra espessa, quasi negra, com um pequenino tuberculo sub-basal. Margem inferior do sulco ungueal com 4 fortes dentes negros, subiguaes; margem superior com tres.

Ancas dos palpos de angulo interno bem pronunciado, tendo na borda interna uma franja de longos pellos vermelhos incurvos; face inferior com cuspulas muito numerosas, dispostas quasi regularmente em series. Labio com alguns pellos vermelho-cervinos, tendo no apice onze a treze cuspulas.

Face inferior dos tarsos e metatarsos de todas as pernas muito espinhosa, os espinhos mais robustos nas pernas anteriores. Tibia dos dois pares anteriores com espinhos numerosos; as dos dois



ultimos pares muticas. Patellas anteriores com tres espinhos apicaes externos; patellas do segundo par com duas cerdas espiniformes; as dos dois ultimos pares de face inferior mutica. A face superior dos segmentos dos dois pares anteriores de pernas é mutica; no terceiro par as patellas e tibias têm um grande numero de espinhos curtos e robustos, formando um rastello apical, havendo nas tibias um espinho basal; nos metatarsos ha duas filas longitudinaes de espinhos semelhantes. Unhas superiores com um forte dente basal.

Palpos com espinhos numerosos na face inferior dos tarsos e dos dois lados das tibias; patellas com tres longos espinhos na metade basal e tres menores na metade apical, todos na face interna, e um apical na face externa.

O typo foi descripto sobre exemplares de Taquara do Mundo Novo — Rio Grande do Sul, onde foram colhidos por Hermann von Ihering. Simon examinou exemplares de Asuncion — Paraguay. A presente re-descripção é feita sobre um exemplar do Museu Paulista (n. 70), apanhado em Ypiranga — S. Paulo.

2 — *ACTINOPUS DUBIOMACULATUS*, sp. n.

♂ — 8,5 mm., com as cheliceras.

Cephalothorax e cheliceras castanho-escuros, sendo a região cephalica um pouco mais escura; abdomen negro-azulado, com uns reflexos flavos; esterno, labio e maxillares bruneos, as coxas das pernas posteriores e a zona media dos metatarsos dos dois primeiros pares pardo-amarellados; tarsos e metatarsos posteriores flavos; ventre bruneo-negro; as 4 fiandeiras e o tuberculo anal pardos, bem como a area epigastrica, entre os saccos pulmonares anteriores.

Cephalothorax glabro. Cheliceras com uma linha longitudinal de pellos curtos e com pellos setiformes apicaes; garra das cheliceras avermelhada.

Abdomen pouco pilloso.



Olhos anteriores em fila levemente procurva, os medios menores que os lateraes, separados entre si um diametro e menos de tres dos lateraes. Olhos posteriores em fila mais levemente recurva, os medios duas vezes menores que os lateraes e contiguos a estes.

Labio e ancas dos palpos inermes, estas com uma fimbria de pellos pardos.

Tarsos dos dois ultimos pares de pernas com uma densa escópula e quasi inermes, sendo os do ultimo par armados de um espinho inferior submediano. Todos os metatarsos e tibias, e bem assim os tarsos anteriores, muito espinhosos. Patellas e tibias do terceiro par com um rastello apical de curtos espinhos; patellas posteriores com alguns espinhos granuliformes; as tibias posteriores de dorso mutico.

Palpos muito semelhantes aos de *Actinopus tarsalis* Perty.

Typo — No Museu Paulista, em cuja colleção tem o n. 140. Colligido em Franca (E. de São Paulo) pelo Sr. E. Garbe.

3 — ACTINOPUS FRACTUS — sp. n.

♂ — 14 mm. sem as cheliceras.

Cephalothorax e cheliceras negro-brilhantes. Abdomen negro-fusco, opaco, pubescente. Pernas, palpos, esterno, labio e maxilares fulvo-negros. O ventre apresenta na base, entre os saccos pulmonaes anteriores, uma bella mancha fulvo-amarellada-clara.

Olhos anteriores grandes, iguaes, em fila mui levemente procurva, os médios separados entre si menos de um diametro e um pouco mais de tres diametros dos lateraes. Olhos posteriores em fila recurva, os medios muito menores (menos de um terço dos lateraes), situados na base dos lateraes, a que são quasi contiguos.

Cephalothorax glabro.

Cheliceras de dorso glabro mas com uma fila transversal de longas cerdas, ao nível dos dois terços externos do apice, sendo a zona do rastello pil-



losa. Labio e ancas dos palpos inermes, estes com uma fimbria de pellos avermelhados.

Tarsos dos dois ultimos pares de pernas com densas escópulas de pellos flavos e com espinhos curtos apenas na borda anterior. Metatarsos e tibias de todas as pernas muito espinhosos. Patellas dos dois primeiros pares muticas; patellas do terceiro par com um tufo de espinhos na face anterior e forte rastello apical uniseriado; as tibias desse mesmo par com forte rastello apical, alguns espinhos sub-apicaes e um pequeno espinho apical dorsal. Patellas posteriores com uma area longitudinal de curtos espinhos, e sem fila apical transversa, formando rastello; dorso das tibias posteriores mutico.

Palpo menos longo e mais espesso que nas outras especies; patella curva, cylindrica; tibia fusiforme, mais dilatada no terço basal, levemente attenuada para o apice; tarso muito cerdoso; forma e inserção do bulbo como nas outras especies.

*Hab.* Franca. E. de S. Paulo. Coll. E. Garbe.

*Typo.* Um macho, com rupturas no cephalothorax e nas cheliceras; da collecção do Museu Paulista.

#### 4 — ACTINOPUS LUTEIPES (Keys.)

*Pachyloscelis luteipes* — Keyserling — Spinnen, Am. — Brasil. Spinnen, 1891, p. 5.

*Actinopus luteipes* — F. Cambridge — Proc. Zool. Soc. London, 1896, p. 730.

♂ — 9,2 mm. com as cheliceras.

Cephalothorax e cheliceras vermelhos e o abdomen cinzento amarellado.

Cheliceras com uma fila longitudinal de fortes cerdas na face anterior. e no apice, junto á inserção da garra, com o rastello de espinhos curtos.

Olhos anteriores, em fila procurva, os médios mais de duas vezes menores que os lateraes, separados entre si pouco mais de um diametro e distantes dos lateraes tres diametros. Olhos posteriores em fila recurva, os medios do mesmo tamanho que os medios anteriores, e separados dos lateraes menos de um diametro.



Labio, ancas dos palpos e esterno como em *Actinopus crassipes* Keys.

Pernas curtas; os femures, patellas e tibias dos dois pares posteriores de pernas mais espessos que os das pernas anteriores. Todos os femures e patellas dos dois pares anteriores muticos; patellas dos dois ultimos pares com um forte rastello apical de espinhos curtos. Tibias anteriores com alguns espinhos na face inferior; tibias do segundo par com espinhos curtos, numerosos, na face externa; tibias do terceiro par com espinhos numerosos na face externa e no apice.

Metatarsos e tarsos dos dois primeiros pares com espinhos curtos, numerosos, na face inferior; metatarsos do terceiro par com um espinho; tarsos dos dois ultimos pares com espinhos numerosos, mais curtos que os dos tarsos anteriores.

*Hab.* Rio de Janeiro.

Esta especie me é desconhecida em natureza. A presente redescricao é resumida da descricao original de Keyserling (*loc. cit. pags. 5 e 6*). Cambridge, aliás, considera esta especie como a forma joven de *Actinopus crassipes*.

#### 5 — ACTINOPUS NATTERERI (Auss.)

*Actinopus nattereri* — Doleschall — in Manuscr.

*Pachyloscelis nattereri* — Ausserer — Verh. Zool. Bot. Gesels. Wien — 1871 — V. 21, p. 139.

*Actinopus nattereri* — F. Cambridge — Proc. Zool. Soc. London — 1896, p. 830.

♀ — 12 mm.

Cephalothorax. cheliceras, labio, ancas dos palpos, esterno e pernas avermelhados; abdomen fusco.

Cephalothorax glabro.

Olhos anteriores em fila procurva, os medios cerca de duas vezes menores que os lateraes. Os olhos medios anteriores separados entre si cerca de diametro e meio, e distantes dos lateraes cerca de tres diametros. Olhos lateraes posteriores a cerca de um diametro dos lateraes anteriores.

Cheliceras muito convexas.



Esta especie me é desconhecida em natureza, sendo a presente descripção transcripta de Ausserer.

*Hab.* Rio Negro ( Estado do Amazonas ).

6 — ACTINOPUS PARANENSIS — sp. n.

♂ — 12.2 mm. sem as cheliceras.

Cephalothorax e cheliceras negro-fulvos; face superior das coxas das pernas e trochanteres e femures das pernas e palpos e patellas dos palpos pouco mais claros; os outros segmentos pardo-fuscos. Ancas dos palpos, labio, esterno e coxas das pernas ( face esternal ) pardo-fuscos; tibias dos palpos pardo-testaceas, escuras na base; tarsos escuros. Abdomen pardo-acinzentado. Garra das cheliceras fulvo-escura.

Cephalothorax glabro.

Olhos anteriores em fila nitidamente procurva, os olhos medios levemente maiores, separados entre si cerca de meio diametro e cerca de tres diametros dos lateraes. Olhos posteriores em fila recurva, um pouco mais estreita que a anterior, os medios muito menores e contiguos aos lateraes.

Cheliceras pouco pillosas, de pellos um pouco mais abundantes adiant. Rastello de dentes muito pequenos e aproximados. Garra das cheliceras com um pequeno tuberculo basal. Margem inferior do sulco ungueal com cinco dentes, occultos por uma franja de pellos pardos.

Ancas dos palpos muticas, com uma longa fimbria de pellos pardos, incurvos. Labio mutico.

Pernas dos dois primeiros pares com as tibias e patellas muticas, metatarsos e tarsos armados lateralmente de numerosos espinhos. Pernas do terceiro par com as patellas providas, na face dorsal, de algumas filas longitudinaes de espinhos curtos, do lado anterior, e, no apice, com uma fila transversal, formando um rastello; as tibias com uma fila apical, formando um rastello dorsal. Pernas posteriores de tibias muticas e patellas providas de uma area enspulosa longitudinal anterior. Unhas superiores dos tarsos com um forte dente basal; unha inferior quasi obsoleta.



Abdomen apresentando no dorso uma longa faixa curta de cerdas espiniformes; o resto viloso.

Palpos muito allongados, de femures levemente incurvos e delicados; patella delgada na base, dilatando-se para o apice, cerca de tres vezes mais longa que larga; tibia cerca de duas vezes mais longa que a patella, fusiforme, de base parda e com um estreito annél avermelhado apical; tarso subglobuloso, bifido e excavado no apice, para inserção do bulbo. Hab: Paraná. Typo: em minha collecção. Coll. - Hermes Lima.

7 — ACTINOPUS PICEUS (Auss)

*Pachyoscelis piceus* — Ausserer -- Verh. zool. bot. Gesellschafts. Wien — 1871-21-p. 139-pr. — 1--f. 7.

*Actinopus piceus* — F. Cambridge — Proc. zool. Soc. London — 1896 — p. 730.

♀ — 8, 7 mm. Thorax e cheliceras fusco-negros; pernas, palpos, labio e maxillares e esterno bruneos; abdomen bruno-negro.

Cephalothorax glabro, a região cephalica muito lisa e brilhante; a região thoracica baixa, rugosa.

Olhos anteriores muito grandes, em fila pouco procurva, os medios em uma pequena elevação, pouco menores que os lateraes, separados entre si: cerca de um diametro, e distantes tres diametros dos lateraes. Olhos posteriores em fila recurva, os medios muito menores e contiguos aos lateraes, que são bem menores que os lateraes anteriores, e separados destes cerca de dois diametros.

Cheliceras lisas, de pêllos pouco abundantes. Rastello de dentes pequenos, pouco numerosos, em uma apophyse forte; e com longas cerdas. Margem inferior do sulco ungueal com dentes.

Labio, ancas dos palpos e esterno como em *Actinopus crassipes* Keys.

Pernas (4, 3, 1, 2) espessas. Face inferior de todos os tarsos e metatarsos muito espinhosa, sendo os das pernas anteriores mais robustos. Tibias dos dois primeiros pares de pernas muito espinhosas, e as posteriores muticas. Patellas dos dois pares

anteriores com algumas cerdas espiniformes; as dos pares posteriores com rastello apical de espinhos curtos. Metatarsos do terceiro par de pernas com duas filas longitudinaes de espinhos curtos, na face dorsal.

O typo, descripto por Ausserer, tinha apenas a indicação — Brasil. A presente redescipção é feita sobre um exemplar de Campina-Grande, Parahyba do Norte.

8 — ACTINOPUS PRINCEPS Chamberlin

*Actinopus princeps*. Chamberlin — Bull. Mus. Comp. Zool. Harvard Coll. 1917 — Vol. 61, p.

♀ — 16 mm.

Cephalothorax castanho-escuro ou um pouco chocolate avermelhado. Cheliceras quasi negras, com orlas de cerdas vermelhas. Pernas castanho-escuras. Esterno e ancas das pernas castanhos, mais claros. Labio e ancas dos palpos mais escuros que o esterno. Abdomen bruneo, de ventre um pouco mais claro.

Fovea thoracica profunda, fortemente procurva; região thoracica com uma impressão punctiforme, logo adiante da borda posterior.

Olhos medios anteriores separados entre si menos de um diametro e quasi dois diametros dos lateraes. Olhos lateraes anteriores duas vezes maiores que os medios anteriores, e estes um pouco menores que os lateraes posteriores.

Esterno mais largo atraz e estreitado para diante, a sigilla anterior média muito profunda e nitidamente deprimida; sigillas pares allongadas.

Labio longo, convexo, de borda anterior convexa, semicircular; o apice com cuspides numerosas, em filas transversaes.

Palpos com varios espinhos curvos e irregulares dos lados, dirigidos para baixo, dispostos em mais de duas séries nas tibias, patellas e tarsos; femures com fortes cerdas mas sem verdadeiros espinhos.

Unhas dos tarsos com dois dentes muito pequenos, proximos.

Todos os metatarsos e tarsos com uma fila de fortes espinhos de cada lado; patellas dos dois primeiros pares de pernas muticas; as dos dois pares posteriores com espinhos numerosos, curtos, fortes, em duas filis transversaes.

*Hab.* — Rio de Janeiro.

Esta especie me é desconhecida em natureza.

9 — ACTINOPUS RUFIPES (Lucas)

*Pachyloscelis rufipes* — Lucas — Ann. Soc. entom. —

France — 1834 — p. 361.

*Cratoscelis rufipes* — Lucas — Ann. Soc. entom. —

France — 1834 — p. 362 — per. 7 — f. D 2.

*Actinopus rufipes* — Lucas — Ann. Soc. entom. — Fran-

ce — 1837 — p. 376.

*Sphodros lucasi* — Walckenaer — Ins. apt. 1837 — Vol.

I — p. 251; vol. II, p. 437.

*Actinopus rufipes* — Lucas — Expéd. Castelnau — 1857

— p. 15.

*Actinopus rufipes* — F. Cambridge — Proc. Zool. Soc.

London — 1896 — p. 730.

♀ — 22 mm.

Toda aranha bruneo-escura, de colorido uniforme, o cephalothorax revestido de pêllos fulvos; esterno de tons avermelhados.

Olhos anteriores em fila levemente procurva, os medios separados entre si um diametro e á cerca de tres dos lateraes.

Rastello das cheliceras formado por 5 fileiras de pequenos espinhos negros.

Ancas dos palpos e labio muticos.

Patellas anteriores muticas, as do terceiro par com um rastello apical e algumas filis anteriores de curtos espinhos; patellas posteriores com 2 filis apicaes de curtos espinhos. Tibias do terceiro par com um rastello apical e tibias posteriores muticas.

*Hab.* — Minas Geraes.

10 — ACTINOPUS TARSALIS, Perty

1. *Actinopus tarsalis* — Perty — Delectus Animalium

— Coll. Spix et Martius — 1833 — p. 197, pr.

XXXIX. f. 6.

4. *Actinopus tarsalis* — C. Koch. Die Arachniden — 1842. vol. IX, p. 101, pr. CCCXXIII, f. 753.
5. *Actinopus tarsalis* — Ausserer — Verh. Zool bot Ges in Wien — 1871 — Vol. 21 — p. 141.
2. *Pachyloscelus tarsalis* — Lucas — Magazin de Zoologie — 1836 — Cl. VII, pr. 1.
3. *Sphodros tarsalis* — Walckenaer — Ins. Apt. 1842 — Vol. 2 — p. 437.
6. *Actinopus tarsalis* — F. Cambridge — Proc. Zool. Soc. London — 1896 — p. 730.

Sendo esta especie o typo do genero, aqui transcrevemos a descripção original de Perty: « *Totus nigro fuscus, glaber, vir nitidulus, oculi flavicantes, pellucidi. Patpi fusco-nigri, articulo ultimo brunneo. Pedes omnes fusco-nigri, tarsis rufis, subtus castaneus, nitidulus.* »

♂. — 0,6 mm.

Cephalothorax, cheliceras e dorso do abdomen negro-fuscus; o cephalothorax glabro e o abdomen um pouco pilloso. Pernas e palpos fulvo-escuros, cor de mogno, bem como o esterno, o labio e os maxillares.

Olhos anteriores em fila levemente procurva, os medios separados entre si um diametro e pouco mais de tres diametros dos lateraes. Olhos posteriores em linha levemente recurva, os medios menores (cerca de 3/5 dos lateraes), separados dos lateraes menos de um diametro.

Rastello das cheliceras formado de pequenos dentes granuliformes.

Ancas dos palpos com uma tumbria de pellos flavescents, muticas, labio mutico.

Patellas anteriores muticas; as do segundo par com um espinho inferior apical; as do terceiro par com duas filas longitudinaes de curtos espinhos e uma fila pouco abundante, apical, formando o rastello; as posteriores com as filas longitudinaes mas sem rastello apical. Todas as tibias, metatarsos e tarsos armados, em baixo, de espinhos fortes, erectos, numerosos; no apice das tibias do terceiro par ha, no dorso, um rastello de curtos espinhos dispostos em duas filas transversaes obliquas.

Palpos longos, de patellas claviformes; tibias cerca de duas vezes maiores que as patellas, fusi-formes; tarso sub globuloso, bifido, bulbo muito vo-lumoso, de estylete espiralado, e tendo sob o esty-lete uma pequena apophyse.

*Hab.* — O typo foi descripto do Piaulhy. Na collecção do Museu Paulista ha um exemplar, sob n. 165, collido em S. Paulo sobre o qual é calcada a presente redescricção.

11 — ACTINOPUS WALLACEI F. Cambr.

*Actinopus wallacei* — F. Cambr. — Proc. Zool. Soc. London — 1896 — p. 728 — pr. 35, f. 18.

♀ — 25 mm. com as cheliceras.

Cephalothorax bruneo-testaceo claro, a região cephalica mais escura; base e centro da região thoracica testaceo-pallido. Base das cheliceras muito escura, revestida, no dorso e no apice, de longas cerdas roseas.

Abdomen amarello-ocre-pardo, quasi nú, apre-sentando apenas finas cerdas esparsas. Esterno tes-taceo-pallido; labio, coxas das pernas e maxillares, e face superior dos outros segmentos das pernas mais escuros; face inferior dos segmentos das per-nas testaceo-pallidos.

Região thoracica bilobada atraz, com uma im-pressão de cada lado, para os angulos basaes.

Olhos anteriores em fila levemente procurva, os medios muito pequenos, afastados entre si cerca de dois diametros e tres vezes mais distantes dos lateraes. Olhos medios posteriores reniformes, de grande eixo nitidamente maior que o diametro dos lateraes posteriores.

Rastello das cheliceras formado por numerosos espinulos; o sulco ungueal armado de quatro fortes dentes na margem externa, seis na interna e com cuspides intermediarias entre as duas ordens.

Esterno com cinco pares de sigillas claramente assignaladas: o primeiro par na base do labio, de cada lado; o segundo par na base do labio, coale-scentes, formando um sulco longitudinal profundo;

os tres ultimos pares longitudinaes, o central coalescente, formando uma depressão central profunda. Labio armado de algumas cuspulas granuliformes; ancas dos palpos com cuspulas muito numerosas.

Palpos com a patella armada de dois pequenos espinhos apicaes externos e com 5 ou 6 longos espinhos na face interna; tibia e tarso armados de ambos os lados com espinhos irregulares, numerosos.

Tarsos e metatarsos dos dois primeiros pares de pernas com espinhos numerosos em sua face posterior; os do terceiro par de pernas com pequenos espinhos numerosos, dos dois lados, bem como os tarsos posteriores; os metatarsos posteriores com um ou dois espinhos apicaes. Tibias do primeiro par com alguns espinhos na face posterior, e um ou dois na face anterior; as do segundo par com espinhos posteriores numerosos e de face anterior mutica; as do terceiro par com espinhos numerosos dos dois lados e no apice, formando um rastello. Patellas dos dois primeiros pares muticas; as do terceiro par com espinhos numerosos, formando um rastello apical; as posteriores com espinhos externos numerosos e cinco ou seis apicaes internos. Pernas 4, 3, 2-1.

*Hab.* Santarém — Pará.

\* \* \*

As onze especies de *Actinopus* acima descriptas podem ser separadas pela seguinte chave :

A — Patellas anteriores muticas :

B — Labio cuspuloso :

C — Patellas do segundo par com um espinho apical interno; olhos medios posteriores reniformes, de maior diametro maior que o dos olhos lateraes posteriores — *wallacei*.

CC — Patellas do segundo par muticas; olhos medios posteriores eiculares, muito menores que os lateraes :

D — Abdomen fusco — *nattereri* :

DD — Abdomen pardo :



E — Cheliceras avermelhadas ; abdomen claro — *luteipes*.

EE — Cheliceras quasi negras ; abdomen escuro — *princeps*.

BB — Labio mutico :

C — Olhos medios anteriores iguaes ou um pouco maiores que os lateraes anteriores :

D — Abdomeu fusco-negro, opaco, pubescente — *fractus*.

DD — Abdomen pardo aciuzeutado — *paranensis*.

CC — Olhos medios anteriores bem menores que os lateraes :

D — Cephalothorax revestido de pellos fulvos ; abdomen pardo-escuro — *rufipes*.

DD — Cephalothorax glabro ; abdomeu fusco-negro :

E — Tarsos do ultimo par de pernas com um espinho inferior, submediano — *dubiomaculatus*.

EE — Tarsos do ultimo par de peruas de face inferior mutica — *tarsalis*.

AA — Patellas anteriores espiuhasas :

B — Olhos medios anteriores quasi iguaes aos lateraes, postos em uma pequena elevação — *piceus*.

BB — Olhos medios anteriores bem menores que os lateraes, e não elevados — *crassipes*.



## Paratropididae — Fam. nova

As *Paratropididae*, são, como as da familia precedente, aranhas de médio porte. O cephalothorax é pouco mais longo que largo, não tão elevado adiante, quanto nas *Actinopodidae*.

Os olhos são muito proximos, reunidos em uma pequena elevação frontal proeminente, e convexa. As cheliceras são desprovidas de rastello apical.

O labio é, como na familia precedente, soldado ao esterno, quadrado, de area apical armada ou não de numerosas cuspulas; as coxas dos palpos (maxillares) ora são semelhantes ás das *Actinopodidae* (*Pycnothelinae*) ora são providas de uma longa apophyse-angular, dirigida para diante. O esterno é mais largo que longo, e sem impressões.

Tarsos desprovidos de fasciculos subungueaes, mas a terceira unha é, ás vezes, obsoleta.

Quatro fiandeiras, sendo as superiores ás vezes allongadas, lembrando as das *Aviculariidae*, outras vezes curtas, de segmento terminal subglobuloso; ou apenas duas.

Dividem-se as *Paratropididae* em duas sub-familias:

A — Fiandeiras posteriores allongadas, de segmento apical sempre longo e terete, mais longo que o basal; terceira unha presente nos tarsos dos dois primeiros pares; maxillares sempre providos de longa apophyse angular — PARATROPIDINÆ.

AA — Fiandeiras posteriores curtas, de segmento apical globuloso, muito curto; terceira unha

ausente em todos os tarsos; maxillares, ás vezes desprovidos de apophyse saliente — Pycnothelinæ.

PARATROPIDINÆ — Simon — 1893

As Paratropidinæ têm o labio armado de numerosas cuspulas. As coxas dos palpos de angulo muito saliente; os tarsos dos dois primeiros pares de pernas providos de uma pequena unha entre as unhas superiores, que são longas e delgadas. Fiandeiras posteriores de tres segmentos, os dois basaes iguaes, o apical mais delgado e mais longo. Tem dois generos: *Paratropis*, Simon — 1889, e *Anisaspoides*, F. Cambridge — 1896, que se distinguem pelos caractères seguintes:

- \* — Quatro fiandeiras; cephalothorax convexo — *Paratropis*.
- \*\* — Duas fiandeiras; cephalothorax baixo — *Anisaspoides*.

PARATROPIS — Simon — 1889

TYPE: *P. scrupea* — Simon

*Paratropis* — Simon — Ann. Soc. entom. Fr. — 1889 — p. 214.

*Paratropis* — F. Cambridge — Proc. Zool. Soc. London — 1896 — 723.

*Paratropis* — Simon — 1892 — Hist. Nat. Ar. — Vol. I — pag. 78.

Cephalothorax de região cephalica moderadamente convexa; a fovea thoracica profunda, procurva, muito proxima da borda posterior.

Olhos proximos, elevados em um tuberculo commum (rima ocular); os anteriores em linha quasi recta, pouco separados e equidistantes, os medios maiores que os lateraes. Olhos posteriores em linha recurva, os medios menores.

Labio quadrado, de apice cortado em linha direita e com filas transversaes de numerosas granulações.

Pernas allongadas (4, 1, 2, 3), as anteriores um pouco mais robustas. Tarsos anteriores armados de espinhos e posteriores muticos; as unhas superiores longas e delicadas, com um dente junto da base; nos tarsos anteriores ha uma pequeninha unha inferior, ausente nos dos dois pares posteriores; no apice dos tarsos ha de quatro a seis cerdas papilliformes.

Quatro fiandeiras; as inferiores pequenas e contiguas; as superiores longas, com os dois primeiros segmentos sub-iguaes, o terceiro mais longo e tere.

Duas especies brasileiras.

PARATROPIS PAPILLIGERA F. Cambr.

*P. p.* — F. Cambridge — Proc. Zool. Soc. London — 1896 — p. 723, pr. 34, ff. 1, 6, 8, 23 e pr. 35, t. 17.

♂ — 12. 75 mm.

Cephalothorax quasi circular, vermelho-brunco e granuloso. Região cephalica provida de tres linhas longitudinaes de finas cerdas ruivas, mais densas junto á area ocular; região thoracica revestida de linhas convergentes de taes cerdas, a borda orlada de cerdas ruivas. Fovea thoracica profunda, procurva.

Abdomen brunco-escuro, com quatro filas longitudinaes dorsaes de 8 a 9 pequenos tuberculos, cada qual com uma cerda bacilliiforme ruiva, plumosa; lados finamente tuberculados, com cerdas ruivas esparsas. Ventre avermelhado-pallido, rugoso. Fiandeiras posteriores amarello-pallidas, de dorso-fusco, o segmento apical duas vezes maior que o basal.

Cheliceras vermelho-bruncoas, revestidas de cerdas ruivas na face dorsal; lados com uma série unica de cerdas curtas; sulco ungueal de bordas com uma franja de cerdas ruivas, sendo a da borda externa mais densa.

Esterno fulvo-pallido, mais largo que longo, com uma como crista transversal pouco atraz da base do labio.

Ancas dos palpos fulvo-pallidas, franjadas de cerdas ruivas, tendo no angulo interno numerosas cuspides. Rima ocular tuberculiforme. Fila de olhos anteriores levemente procurva, os medios maiores que os lateraes, e separados um terço de diametro. Olhos médios posteriores menores que os lateraes.

Labio quadrado, obliquo, com uma impressão basal pouco nitida, a borda anterior com filas transversaes de numerosas cuspides.

Ancas das pernas fulvas; os outros segmentos das pernas dos dois primeiros pares bruneas; nas pernas dos dois ultimos pares o femur, a patella e tibia são bruneos, o metatarso e o tarso são fulvo-pallidos. Femures dos dois primeiros pares com alguns espinhos, mais numerosos nos femures do terceiro e quarto pares. Patella e tibia anteriores dilatadas, a ultima com alguns pellos setiformes na face inferior. Todos os metatarsos e tarsos providos de numerosas cerdas espiniformes, havendo verdadeiros espinhos nos dois ultimos pares. Tarsos sem escópulas, mas com cerdas esparsas numerosas. Tarsos anteriores (I e II) com tres unhas e posteriores com duas.

Palpo bruneo-escuro; a patella geniculada, a tibia espessa, franjada do lado externo com cerdas setiformes duras; tarso tres vezes menor que a tibia, curto, globuloso, de bulbo comprimido, piriforme, com o estylete curvo para baixo e para fóra, um pouco maior que a tibia.

♀ 12 mm.

Cephalothorax, abdomen e pernas quasi inteiramente incrustados de pequeninos grãos cinzentos esfarinhados, occultando quasi inteiramente a côr vermellio-brunea e a superficie granulosa do cephalothorax.

Abdomen, esterno, labios e coxas dos palpos iguaes aos do macho.

Olhos anteriores em fila ligeiramente recurva.



Pernas mais curtas e mais grossas que no macho ; os tarsos anteriores com uma dupla série de 6-7 pequenas cuspides, de cada lado, na face inferior ; tarsos do segundo, terceiro e ultimo pares de pernas sem espinhos, com cerdas espiniformes. Metatarsos anteriores com espinhos curtos, grossos, granuliformes, na face inferior ; os do segundo par com alguns espinhos apicaes e outros na face inferior ; metatarsos dos dois ultimos pares formados de numerosos espinhos. Todas as tibias armadas de numerosos espinhos bacilliformes na face inferior.

Sulco ungueal de bordas franjadas de cerdas ruivas e o fundo do sulco ornado de uma dupla série de dentes conicos ; borda interna com 14 dentes e borda externa com dez.

*Hab.* : Santarém — Pará.

Esta especie me é desconhecida em natureza, sendo a presente descripção resumida de F. Cambridge.

♀ — *PARATROPIS SANGUINEA*, sp. n.

♀. 14 mm

Cephalothorax, cheliceras, labio, maxillares, esterno, palpos e pernas amarellos. O cephalothorax apresenta uma orla de cerdas rubras e filas convergentes duplas de cerdas rubras ; cheliceras com cerdas rubras dorsaes, mais abundantes junto á base da garra. Abdomen allaranjado, com quatro filas longitudinaes de seis a sete tuberculos negros, cada qual com uma forte cerda erecta ; ventre roseo na area epigastrica, as fiandeiras superiores pardas, de segmento apical infuscado.

Olhos anteriores em fila procurva, os medios quasi duas vezes maiores que os lateraes. Olhos posteriores em fila recurva, os medios muito menores.

Cheliceras com uma dupla franja de cerdas rubras nas margens do sulco ungueal ; a borda interna é armada de numerosos dentes pequeninos e a borda externa de 6, muito mais fortes.

Labio quadrado, obliquo, com duas filas de pequenas cuspides.

Esterno mais largo que longo, com uma crista angulosa logo abaixo da base do labio.

Primeiro par de pernas de femures e patellas muticos, tibias com um pequeno espinho apical externo; metatarsos e tarsos com espinhos curtos bacilliformes, numerosos, de cada lado, em filas longitudinaes, na face inferior.

Segundo par de pernas como o primeiro, havendo no dorso das tibias algumas cerdas espiniformes. Pernas dos dois ultimos pares de femures armados no dorso de 4-5-4 espinhos dorsaes, em tres filas longitudinaes; patellas e tibias com algumas cerdas espiniformes; metatarsos e tarsos muito espinhosos.

*Hab.*: Alto Juruá — Amazonas.

*Typo*: Em minha collecção. Coll. por Alvaro Leitão.

A outra especie *Paratropis scruposa*, Simon 1889, é de Pebas (Perú).

ANISASPOIDES — F. Cambridge — 1896

*Typo* A. gigantea — F. Cambridge.

*Anisasporides* — F. Cambridge — Proc. Zool. Soc. London — 1896, pg. 726.

*Anisasporides* — Simon — Hist. Nat. Araiguées — 1903 Vol. 2.º, pg. 876.

Cephalothorax baixo, de fovea thoracica procurva, profunda; e região cephalica convexa.

Olhos anteriores em linha direita, os medios menores que os lateraes. Olhos posteriores em fila recurva, os medios muito menores.

Labiõ quadrado, armado de linhas transversaes de numerosas cuspulas. Ancas dos palpos de angulo apical interno muito saliente; parte basal com cuspulas numerosas.

Pernas como em *Paratropis*. Tarsos dos dois primeiros pares com tres unhas e os dois ultimos pares com duas.

Duas fiandeiras de tres segmentos, os dois basaes subiguaes e o apical um pouco mais longo.

Deste genero só é conhecida até agora a especie *typo*, que me é desconhecida em natureza, e da qual vae o resumo da descripção original.



3 — ANISASPOIDES GIGANTEA — F. Cambridge

A. g Fr. Cambridge — Proc. Zool. Soc. London, 1896,  
p. 726, pr. 34, pls. 2 e 22.

♀ 12 mm. 75.

Cephalothorax um pouco mais longo que largo, vermelho-brunco, finamente granuloso e tão incrustado de areia fina, de modo a obliterar quasi completamente todos os traços de finas cerdas ruivas, de que ha tres linhas convergentes na região cephalica, linhas convergentes na região thoracica e uma orla marginal em torno do cephalothorax. Fovea thòracica profunda, procurva.

Abdomen com quatro ordens de tubérculos, cada tuberculo com uma cerda bacilliforme allongada, no apice.

Rima ocular globulosa, tuberculiforme. Olhos medios anteriores um pouco menores que os lateraes e formando com estes uma linha recta. Olhos medios posteriores muito pequenos, quasi em contacto com os lateraes, que são elipsoides.

Esterno mais largo que longo.

Labio quadrado, a zona apical armada de numerosas cuspulas.

Ancas dos palpos de angulo apical interno prolongado em longa apophyse espiniforme, a face anterior armada de pequenas cuspulas, mais estreitamente unidas junto ao angulo basal interno, e orladas com uma densa franja de cerdas ruivas.

Os tarsos e metatarsos dos dois primeiros pares de pernas são armados, na face inferior, de duas series de espinhos curtos, pares, obliquos; os dos dois pares posteriores apresentam na face inferior duas series de longos espinhos fortes; os tarsos dos dois primeiros pares com tres unhas. Tibias com tuberculos glandulares.

Fiandeiras de segmentos basaes iguaes, e segmento apical um quarto mais longo que os basaes.

Cheliceras semelhantes ás de *Paratrepsis papilligera* Cambr, mas ha na borda interna do sulco ungueal 14 dentes pequenos e na borda externa 7,

maiores. (Disposição semelhante à armadura das cheliceras de *Paratropis sanguinea*, MELLO LEITÃO).

*Hab.*: Breves (Estado do Pará).

\* \* \*

PYCNOTHELINAE — Chamberlin, 1917

As Pycnothelinae têm o labio inerme ou provido de raras cuspulas apicaes; as coxas dos palpos de apophyse reduzida ou nulla; todos os tarsos com a terceira unha obsoleta; as fiandeiras posteriores de segmento apical menor que os dois outros, subglobuloso. Possui dois generos — *Pycnothele*, Chamberlin, 1917 e *Anisaspis*, Simon, 1891, facilmente distinctos.

\* — Quatro fiandeiras; angulo das coxas dos palpos não saliente; unha dos tarsos com uma dupla fileira de dentes — *Pycnothele*.

\*\* — Duas fiandeiras; angulo das coxas dos palpos bem saliente; unhas dos tarsos com um dente basal — *Anisaspis*.

\* \* \*

PYCNOTHELE — Chamberlin, 1917 (emend.)

Typo: *P. perditus* — Chamb.

*Pycnothele* — Chamberlin — Bull. Mus. Comp. Zool. Harvard Coll. 1917, Vol. 61, p. 25.

Cephalothorax allongado, oval, de região cephalica baixa; fovea thoracica transversa ou levemente procurva.

Tuberculo ocular proeminente e convexo. Fila de olhos anteriores fortemente procurva, os olhos reunidos, separados entre si menos de meio diametro; olhos medios muito grandes, muito maiores que os outros. Fila de olhos posteriores direita ou recurva; olhos lateraes não muito separados dos lateraes anteriores; olhos medios posteriores muito menores.

Labio soldado ao esterno, com um estreito sulco na base, truncado, com espinhos apicaes. Ancas dos palpos longas, não prolongadas em apophyse na ex-

tremidade distal, com uma pequena area de escópulas basaes.

Tarsos sem a terceira unha, e unhas pares com duas filas de dentes. Todos os tarsos com escópulas basaes. Metatarsos dos dois primeiros pares de pernas com escópulas basaes; os dos pares posteriores sem escópulas. Todas as pernas fortemente espinhosas.

Fiandeiras anteriores curtas, claviformes e contiguas. Fiandeiras superiores curtas, de segundo segmento menor que o primeiro e terceiro muito menor que o segundo, arredondado.

Tibia das pernas anteriores do macho sem traços de apophyse apical; e os metatarsos anteriores cylindricos, delgados e direitos.

Deste genero, que me é desconhecido em natureza, só ha descripta a especie typo.

#### 4 — PYCNOTHELE PERDITUS — Chamberlin

P. p. — Chamberlin — Bull. Mus. Comp. — Zool. Harvard Coll. — 1917 — Vol. 61 — p. 27

♂ — 29 mm. Pernas — 4, 1, 2 — 3,

♀ — 59 mm. Pernas — 4, 1, 3, 2.

Tegumento do cephalothorax, pernas, palpos e cheliceras castanhos, ás vezes, em parte fuscas. Pubescencia brunea, de brilho cuprico ou bronzeado. Cerdas das pernas curtas, obliquas, bruneo-escuras. Abdomen com uma espessa pubescencia velludosa, brunea; cerdas moderadas ou curtas, numerosas, bruneo-avermelhadas, de tons de cobre.

Tuberculo ocular grande, abrupta e consideravelmente elevado. Area ocular quasi duas vezes mais larga que longa (40: 21) No macho a fila anterior é fortemente procurva, de olhos medios muito grandes, excedendo seu diametro o dos lateraes na proporção de 8: 5. Olhos lateraes posteriores iguaes aos lateraes anteriores, e os medios muito menores (3: 5), quasi a igual distancia dos lateraes e medios anteriores. Na femea a proporção dos olhos medios anteriores para os lateraes é de 9: 7.

Lábio largo com cuspulas dispostas em uma fila transversal na extremidade apical. Cuspulas ou espinhos nas bases das ancas dos palpos, pouco numerosos e formando uma pequena area.

Pernas da fêmea bem mais fortes que as do macho, e as dos dois primeiros pares mais robustas que as dos pares posteriores; os femures do segundo par são os mais grossos. Metatarsos dos dois pares anteriores com escópulas basaes; os dos pares posteriores sem escópulas. Pernas com espinhos numerosos, os dos metatarsos e tibias dos dois ultimos pares conspicuos, numerosos e fortes; no macho os metatarsos anteriores são abruptamente mais delgados que as tibias.

Os palpos do macho têm a tibia curta e estreitada para o apice. O bulbo é comprimido, grande, de estylete muito curto, direito e acicular; ha uma delgada placa, partindo de sua face externa na base e se extendendo, como uma aza, sobre a porção adjacente do bulbo; ha uma outra aza semelhante, correspondendo á superficie caudal, existindo entre as duas varias quilhas a ellas paralelas.

*Hab*: Mendes (Estado do Rio de Janeiro).

ANISASPIS — SIMON — 1894

TYPO — *A. tuberculata* — Sim

*Anisaspis* — Simon — Proc. Zoo. Soc. London — 1891 — p. 549.

*Anisaspis* — Cambridge — Proc. Zool. Soc. London — 1896 p. 728.

*Anisaspis* — Simon — Hist Nat Ar. 1893 — Vol. I p. 78.

Cephalothorax baixo, de fovea obsoleta.

Olhos quasi como em *Paratropis*, porém mais aproximados e subcontiguos.

Lábio levemente mais longo que largo, de apice arqueado, com granulações não muito numerosas.

Pernas allongadas (4, 1, 2, 3), as anteriores um pouco mais robustas. Tarsos anteriores armados de espinhos e posteriores muticos; unhas superiores longas e delgadas; unha inferior pouco visível.

vel. Duas fiandeiras apenas, de segmento basal curto e grosso, o medio mais longo e cylindrico, o ultimo muito menor que o medio e conico.

Uma unica especie, que me é desconhecida em natureza. Segue a traducção da descripção original de Simon.

♂ — ANISASPIS TUBERCVLATA Simon

A. t — Simon 1891 — Proc Zool. Soc. London — p. 550

A. t. — F. Cambridge — 1896 — Proc. Zool. Soc. London p. 728 pr. XXXIV ff 3-5.

♀ — 4 a 6 mm.

«Cephalothorax oval curto, baixo, com uma como crista longitudinal, rugoso, fusco escuro, todo revestido de pellos erectos, curvos e de escamas cor de ferrugem, e ornado, na linha mediana, de pellos brancos curvos, dispostos em uma só fila adiante e em duas filis atraz. Rima ocular pequena, quasi circular, elevada. Olhos agglomerados.

Abdomen pequeno, truncado adiante, levemente dilatado e obtuso atraz, fusco, inteiramente revestido de escamas cor de ferrugem e decorado de tuberculos obtusos bacilliformes, dispostos em series transversas: na margem anterior quatro, os medios maiores que os outros; depois seis tuberculos menores biseriados, e os posteriores com oito tuberculos semelhantes quadriseriados. Fiandeiras testaceas. Esterno fulvo, levemente rugoso e provido de longas cerdas claviformes.

Labio e ancas dos palpos fulvas. Pernas olivaceo-escuras, com tons fuscas, de femures espessos, providos de pequenos tuberculos seriados, patellas e tibias levemente angulosas, um pouco deprimidas em cima, todas as tibias com 2 espinhos dorsaes: o primeiro delicado e arqueado, o outro erecto e claviforme, e a face inferior com varios espinhos semelhantes; tarsos e metatarsos cylindricos, delicados, com cerdas erectas e robustas na face dorsal.

Hab: Pará. — (S. Vicente).

## Ctenizidae — Pocock — 1897

*Ctenizidae* — Pocock — 1897 — Proc. Zool. Soc. London — p. 724.

*Ctenizidae* — F. Cambridge — 1903 — Biol. Cent. Amer. (Araneida) Vol. II p

*Ctenizinae* Simon — Hist. Nat. Ar. Vol. I — p. 85 e Vol. II p. 884.

Aranhas de medio porte, de tegumentos ora subglabros, ora pillosos. São consideradas por Simon como as Theraphosoidéas terrícolas mais normaes,

Cephalothorax lembrando um pouco o das Actinopodidae, porém mais baixo.

Olhos reunidos todos em um tuberculo frontal (*Ctenizinae*) ou formando dois grupos: um anterior, com os dois olhos lateraes anteriores, e outro, muito afastado, de seis olhos reunidos em um tuberculo (*Idiopinae*).

Cheliceras armadas de forte rastello.

Labio livre, nitidamente separado do esterno por uma sutura, coxas dos palpos mais longas que largas, parallelas, sem apophyse angular.

Dividimos os Ctenizidae em duas sub-familias; *Idiopinae*, correspondentes ás *Idiopae* de Simon, e *Ctenizinae*, comprehendendo os grupos de Simon *Cyrtaucheniae*, *Bemmeriae*, *Amblyocarenae* e *Nemesiae*. Os restantes oito grupos não são encontrados na fauna brasileira.

As duas sub-familias se distinguem pela disposição e arranjo dos olhos.

A — Olhos em dois grupos sendo um anterior de dois e outro posterior de seis — *Idiopinae*.

Ad — Olhos em um grupo unico, no tuberculo ocular — *Ctenizinae*.

\* \* \*

IDIOPINAE — Pocock — 1897

*Idiopinae* — Pocock — 1897 — Proc. Zool. Soc. — p. 729.  
*Idiopete* — Simon — Hist. Nat. Ar. Vol. I — p. 89; Vol. II p. 838.

As *Idiopinae* são bem caracterizadas pela disposição dos olhos, distribuidos em dois grupos: o primeiro, formado dos dois olhos lateraes anteriores, quasi contiguos, postos muito adiante dos outros, junto á borda frontal; o outro grupo, formado de seis olhos, bem afastado da borda frontal, e disposto em um pequeno tuberculo.

Tibias anteriores das machos armadas de um duplo esporão apical, supero-interno. Todos os tarsos levemente escopolados.

Esterno com dois pares de sigillas, dos quaes o primeiro marginal.

As Idiopinae são representadas no Brasil por dois generos:

- \* — Olhos anteriores em pequena elevação simples, pouco apreciavel; esterno mais longo que largo; labio inerme ou com poucas cuspides — *Idiops*.
- \* — Olhos anteriores em um tuberculo conspicio e bilobado; esterno mais largo que longo; labio armado de numerosas cuspides — *Pseudidiops*.

\* \* \*

IDIOPS — Perty — 1833

TYPE — *I. fuscus* — Perty

*Idiops* — Perty — 1833 — Del. Anim — p. 197- Pr. 39 f. 5.

*Sphasus* — Walckenaer — 1837 — Ins. Apt. — Vol I p. *Acanthodon* — Guérin — 1838 — Rev. Zool. Soc. Cuv. p. 10.

- Acanthodon* — Guérin — 1839 — Voyage Favorito — Zool. — Vol. V. p. 161.  
*Idiops* — Cambridge — 1870 — Proc. Zool. Soc. London — p. 101.  
*Idiops* — Ansserer — 1871 — Verhand. Zool. Bot. Gessel. Wier.  
*Acanthodon* — Simon — 1893 — Hist. Nat. Ar. Vol. I p. 91.  
*Idiops* — Simon — 1893 — Hist. Nat. Ar. Vol. I p. 91.  
*Idiops* — Simon — 1903 — Hist. Nat. Ar. Vol. II p. 889.

Cephalothorax liso, alto, de região cephalica muito convexa, gradativamente declive para a frente e deprimido atraz dos olhos.

Os olhos do grupo frontal grandes, obliquos, ovalares e mais ou menos proeminentes. Os seis olhos do segundo grupo occupam uma area transversa cerca de duas vezes mais larga que longa. Olhos medios anteriores iguaes ( ♀ ) ou bem maiores ( ♂ ) que os lateraes posteriores; olhos medios posteriores muito menores que os lateraes, mais separados entre si que destes ultimos, e formando com elles uma linha mais ou menos procurva.

Labio quasi quadrado, muito obtuso, de apice mutico ou arinado de algumas cuspulas grossas e dispostas em fila transversal unica. Ancas dos palpos mais ou menos cuspulosas.

Rastello das cheliceras levemente proeminente, mas sem apophyse de sustentação.

Disposição das pernas como em *Actinopus*: delgadas e alongadas no macho; muito curtas e grossas na femea. Tibias do macho com duplo esporão apical. Unhas superiores dos tarsos com dois a quatro dentes basaes.

Tegumento de cephalothorax não raro granuloso.

Simon, em 1893, separa os dois generos *Idiops* — Perty e *Acanthodon* Guérin. Em 1903, a paginas 888 do segundo volume de sua magistral Historia Natural das Aranhas, diz elle :

« J'ai reçu une femelle, qui, je crois, se rapporte a l'*Idiops Germaini* E. Sim, dont je ne connaissais que le mâle; elle en diffère par les yeux

du second groupe. moins inégaux et beaucoup plus espacés, ne différant en rien de ceux des *Acanthodon*; les deux genres *Idiops* et *Acanthodon*, reposant sur un caractère sexuel, sont à réunir; mais ce genre *Idiops* doit cependant être restreint aux espèces américaines (*I. Petitii* Guérin, *argus*, *fulripes* E. Sira., *santaremia* Fr. Cambr. et probablement *I. Rhodei* Karsch et *Bonapartei* v. Hasselt.

Hewitt, estudando Theraphosoideas Africanas, descreve, de 1911 a 1916, varias especies como pertencentes aos generos *Idiops* e *Acanthodon*, que elle separa. Não sei que fundamentos teve Hewitt. Por minha parte, no que diz respeito ás especies americanas, concordo plenamente com a opinião de Simon, por isso que nenhuma femea conheço com a fórmula ocular de *Idiops* Perty, e nenhum macho com a de *Acanthodon* Guérin.

Ha no Brasil cinco especies de *Idiops*, das quaes uma inédita.

\* \* \*

#### 1 — *IDIOPS FUSCA*, Perty

*Idiops fusca* Perty. 1833, Del. Animal, p. 198, pr. 39. f. 5

*Sphasus idiops* — Walckenaer — 1837, Inst. Apt. Vol. 1, p. 379.

*Idiops aculeata* — Walckenaer — Id. Ibid. p. 379.

*Idiops fusca* — O. Cambridge — 1870, Proc. Zool. Soc. London. p. 103.

*Idiops fusca* — Ausserer — 1871, Verhandl. Zoel. bot. Gesells. Wien, p. 149.

*Idiops fusca* — Simon — 1892, Hist. Nat. Ar. Vol. I, p. 92.

♂ 10 mm. Esta especie me é desconhecida em natureza, e das descrições que della temos ainda é a original de Perty a mais completa, e que aqui transcrevo no original: « *Totus nigrus-fuscus, opacus; coxis testaceis, tarsis rufis. Aspectu primo Actinopo tarsali similis, sed structura et oculorum situ totus diversa. Brunneo-fusca, opaca. Palpi-brunnei. Pedes omnes coxis flavidis, femoribus et tibiis fuscis, tarsis rufis. Subtus brunneo-testaceus.* Hab. Piauhy.

2 — *IDIOPS GERMAINI*, Simon

*I. g.* Simon — *Hist. Nat. Ar.* 1892, vol. I, pg. 92.

♂. 14 mm. ♀. 12 mm.

Cephalothorax fusco-avermelhado escuro, de tegumento com varias granulações pequenas. Abdomen de dorso negro, ventre fulvo e intensamente pilloso. Esterno, labio e coxas dos palpos fulvo testaceos, tendo o labio o apice fusco. Pernas fusco-avermelhadas, de tarsos e metatarsos mais claros, fulvos.

Olhos da area posterior subcontiguos e muito desiguaes no macho; mais separados e menos diferentes em tamanho na femea.

Labio e ancas dos palpos, no macho, muticos.

Pernas do macho longas e delicadas. Tibas do primeiro par cylindricas, armadas de duas pequenas apophyses apicaes subiguaes, na borda interna. Todos os segmentos armados de espinhos pequenos, pouco abundantes. Todos os tarsos com escópulas e uma dupla série de pequenos espinhos. Unhas superiores dos tarsos com 3 a 4 dentés muito desiguaes. Pernas da femea curtas e muito espessas. Metatarsos e tarsos com espinhos curtos, deniformes, muito numerosos, lembrando a armação das pernas dos actinopos.

Palpos do macho longos, de tibia oval-allongada, levemente deprimida no apice e provida de uma pequena area semi circular muito espinhosa; bulbo de estylete simples, muito delgado.

*Hab.*: Estado do Rio. A presente descripção é calcada sobre exemplares de Mendes.

3 — *IDIOPS NILOPOLENSIS*, sp. n.

♀. 18 mm.

Cephalothorax pardo--avermelhado, liso, brilhante, com alguns pellos esparsos na região cephalica. Cheliceras cor de mogno claro, com tres faixas longitudinaes de curtas cerdas negras, cada faixa formada por duas filas de linhas parallelas. Labio, ancas dos palpos, esterno e coxas das pernas pardos; estas de cerdas muito abundantes. Pernas pardas.

Abdomen de dorso fusco e ventre pardo escuro, com a região epigastrica fulva ao nível do sulco genital.

Olhos do grupo frontal postos em um forte tuberculo levemente bifido; olhos medios anteriores do grupo posterior pouco maiores que os lateraes dos quaes estão separados diametro e meio e entre si pouco mais de um diametro; olhos medios posteriores muito menores, separados entre si cerca de tres diametros e a menos de dois diametros dos lateraes, com os quaes formam uma linha nitidamente procurva. Area dos olhos medios um pouco mais estreita para diante.

Rastello das cheliceras formado por quatro fileiras de fortes dentes negros.

Labio um pouco mais longo que largo, estreitado para o apice, que é armado apenas de duas cuspides. Ancas dos palpos com espinulos numerosos, sendo os da metade interna bem maiores e mais negros, havendo outros, muito menores, no terço médio; borda interna com uma fimbria de longos pêllos flavescentes.

Pernas com cerdas irregulares, esparsas na face inferior de todos os segmentos; faces lateraes lisas; face superior com tres linhas longitudinaes de curtas cerdas negras, seriadas. Metatarsos e tarsos armados de abundantes espinhos curtos, negros, dispostos em fila, de um e outro lado, na face inferior.

*Hab.* — Nilopolis (Estado do Rio de Janeiro)  
Coll. Blanc de Freitas. Typo: em minha collecção.

#### 4 — IDIOPS PETITII (Guérin)

*Acanthodon petiti* — Guérin — 1838 — Arachn Voyage Favorite — Coll. VIII, p. 3, pr. 15.

*Acanthodon petiti* — Walckenaer — 1842 — Ins. Apt. — Vol. II — p. 434.

*Idiops petiti* — O. Cambridge — 1870 — Proc. Zool. Soc. London, p. 107.

*Idiops petiti* — Ausserer — 1871 — Verhand. Zool. bot. Gesellsch. Wier, p. 149.

*Acanthodon petiti* — Fr. Cambridge — 1896 — Proc. Zool. Soc. London — p. 732, pr 34, ff. 9 a 12.

♂ — 30 mm. ♀ — 27 mm.

Cephalothorax, cheliceras, labio, ancas dos palpos, palpos e pernas bruno-castanho-vivos, brilhantes, parecendo envernizados. Abdomen velludoso, bruno-pallido, opaco. Em alguns especimens o ventre apresenta manchas amarellas, esparsas. Pernas com linhas longitudinaes mais escuras.

Cephalothorax oval allongado, comprimido e elevado adiante, achatado dos lados e atraz, de tegumentos coriaceos, brilhantes.

Olhos do grupo frontal grandes, maiores que os posteriores na femea, situados em um tuberculo rombo e ligeiramente bifido. Grupo dos outros olhos muito afastado, em uma eminencia mais larga que longa. No macho os dois olhos medios anteriores são grandes, sub-contiguos, muito maiores que os lateraes; na femea são um pouco menores e mais afastados, sendo comtudo menos distantes entre si que dos lateraes.

Palpos do macho longos, armados. na face inferior, de espinhos curtos, fortes, formando um como rastello. Palpos da femea guarnecidos de pellos negros, longos, formando linhas longitudinaes.

Labio do macho mutico; o da femea com duas cuspulas apicaes. Ancas dos palpos pouco espinulosas, com uma finbria interna mais ou menos densa, de cerdas avermelhadas. Cheliceras com o rastello formado de grossos espinhos; sulco ungueal arnado de 8 dentes conicos, fortes, na margem interna e 5 menores na borda externa, que é provida de uma franja de abundantes cerdas ruivas.

Pernas longas no macho, mais curtas e robustas na femea, de espinulação semelliante á das outras especies. Unhas superiores dos tarsos com um ou dois dentes basaes.

*Hab.*: Santarém — Estado do Pará.

♂ — IDIOPS SANTAREMIA F. Cambr.

*Acanthodon santaremia* F. Cambridge — 1896 — Proc. Zool. Soc. London, p. 733, pr. 34, f. 13.

♀ — 16 mm.



Cephalothorax pardo-allaranjado-escuro; cheliceras infuscadas no apice, o resto da côr do cephalothorax; esterno, labie, ancas dos palpos, palpos e pernas de igual colorido. Abdomen verde-azeitona, pardacento, de fiandeiras mais pallidas.

Cephalothorax com a região cephalica maior que a região thoracica e fortemente convexa.

Olhos anteriores situados em um grande tuberculo bilobado; o grupo posterior em una rima baixa, oval-transversa. Olhos medios anteriores pouco maiores que os lateraes.

Cheliceras providas de um rastello formado por numerosos dentes conicos, fortes, projectando-se além do apice. Sulco ungueal com ambas as margens franjadas de cerdas avermelhadas; margem interna com uma fila de onze dentes fortes e irregulares e o fundo do sulco com una curta serie de pequenos dentes.

Labio quadrado, com dois espinhos fortes, apicaes, transversalmente dispostos. Ancas dos palpos de angulo apical levemente proeminente e armado de um grupo de 5 ou 6 espinhos negros, curtos, fortes; angulo basal interior com uma serie curva de 5 ou 6 espinhos semelhantes aos do angulo apical.

Pernas de tarsos e metatarsos muito espinhosos. Unhas superiores do tarso com um pequeno dente basal. Fiandeiras superiores de segmento medio igual á metade do basal e terminal igual á metade do segundo.

*Hab.* : Santarém (Estado do Pará).

Esta especie me é desconhecida em natureza, sendo a presente descripção resumida da original de Fr. Cambridge.

### **Pseudidiops**, E. Simon — 1889

Typo: *P. opifex* Simon

*Pseudidiops* — Simon, 1889, Ann. Soc. Ent. France, p. 215.

*Dendricon* — Cambridge, 1890, Proc. Zool. Soc. London, p. 623.

*Pseudidiops* — Simon, 1893, Hist. Nat. Ar. vol. I, p. 92.

Deste genero que me é desconhecido em natureza dá Simon a seguinte diagnose :

Differe de *Idiops* por ter os olhos anteriores elevados em um grande tuberculo obtuso e bilobado; o esterno convexo atraz e mais largo que longo, muito estreitado para diante; o labio com cuspulas muito numerosas, dispostas em varias séries e as âncas dos palpos com espinhos mais numerosos.

Ha deste genero uma especie brasileira.

6. — *PSEUDIDIOPS ROSTRATUS* Cambridge

*Dendricon rostratum* — Cambridge, Proc. Zool. Soc. London, 1889, p. 250, fs. 1 a 5, e 1890, p. 623. pr. 53 f. 2

♀. 15 mm.

Cephalothorax e cheliceras negro-piceos. Pernas mais pallidas, de tons olivaceos. Abdomen bruneo-purpureo-escuro.

Região cephalica muito proeminente. Olhos em dois grupos separados; os dois anteriores em uma eminencia bifida, junto à borda anterior da cabeça; os outros seis a alguma distancia. Os medios anteriores deste segundo grupo são muito grandes, bem maiores que os lateraes; os medios posteriores são muito pequenos e formam com os lateraes uma fila bem procurva, e separados destes cerca de um diametro.

Pernas 4, 1, 3, 2 ou 4. 1, 2, 3.

Fiandeiras superiores biarticuladas.

Cambridge falla de outro especimen examinado, de tom amarello-pardo, comprimento e largura do cephalothorax um pouco differentes, olhos mais aggrupados e de posição relativa differente. A aranha era menor.

Se ambos os exemplares examinados eram de femeas adultas, podemos considerar na especie duas variedades distinctas, para as quaes proponho as designações :

*Pseudidiops rostratus rostratus*, para a variedade negro-picea; e,

*Pseudidiops rostratus dubius*, para a variedade amarello-brunea.

*Hab.* : Estado da Bahia.

**Ctenizinae, Simon — 1892**

Ctenizinae, Simon — Hist. Nat. Ar. vol. I., p 85  
e vol. II, p. 884

As *Ctenizinae, sensu strictu*, têm os oito olhos aggrupados em uma pequena rima ellyptica transversal, no que se distinguem nitidamente das *Idiopinae*. Correspondendo estas ás *Idiopeae* de Simon, comprehendem aquellas os 12 restantes grupos, dos quaes apenas quatro representados no Brasil e dos outros oito, só quatro neo-tropicaes.

Na chave seguinte comprehendemos os oito grupos neo-tropicaes, pela possibilidade evidente de serem encontradas, especies a elles pertencentes, em territorio brasileiro. O grupo das *Bemmereae* foi, naturalmente, subdividido, ficando nesse grupo os generos africanos, sendo destacado o genero americano *Psellignus*, de tegumentos pubescentes e unhas armadas de dentes numerosos e biseriados (caractêres que o afastam de outras *Bemmereae*) para constituir um grupo autonomo.

A — Abdomen corueo ou coriaceo, truncado posteriormente, formando atrás uma area circular, radialmente estriada — *Cyclocosmieae*. (\*)

AA — Abdomen normal :

B — Tibias do terceiro par de pernas fortemente depressas na base: sigillas esternaes marginaes ausentes — *Pachylomereae*. (\*)

BB — Tibias normaes; sigillas esternaes marginaes presentes.

C — Fovea thoracica fortemente procurva :

CC — Fovea thoracica recurva ou direita (unhas dos tarsos com uma dupla fileira de dentes) — *Nemesiae*.

D — Fiandeiras superiores de segmento apical mais longo que os dois basaes e acuminado.

DD — Fiandeiras superiores de segmento apical igual ou menor que o segundo :

---

(\*) Os grupos marcados com este signal não foram encontrados ainda no Brasil.

E — Labio tão largo quão longo; unhas dos tarsos com uma fila unica de dentes — *Rhytidicoleae*. (\*)

EE — Labio mais longo que largo: unhas dos tarsos com uma dupla fileira de dentes — *Aporoptychaeae*. (\*)

E — Sigillas esternuaes posteriores conspicuas, quasi medianas, mais proximas uma da outra que das margens do esterno — *Cyrtaucheniae*

EE — Sigillas esternuaes posteriores pequenas ou mediocres, quasi margiuaes, muito afastadas uma da outra:

F — Fiandeiras superiores de segmento apical igual e mais delgado que o medio; olhos medios anteriores iguaes ou menores que os lateraes — *Amblyocareneae*

FF — Fiandeiras superiores de segmento apical muito meior que o seguido labio; muito mais largo que longo — *Pselligmeae*.

### *Cyrtaucheniae*, Simon — 1893

*Cyrtaucheniae* — Simon 1893 — Hist. Nat. Ar.  
Vol. I pg. 101 (pars)

*Cyrtaucheniae* — Simon. 1903. Hist. Nat. Ar.,  
Vol II pg. 897

As *Cyrtauchenias* comprehendem as *Ctenizinae* de tarsos e metatarsos anteriores providos de espessas escopulas; cheliceras arredondadas, sem prolongamento angular; sigillas esternuaes posteriores muito conspicuas, quasi medianas, proximas uma da outra e mais afastadas das bordas, grupo ocular trapezoide, muito mais estreito adiante, sendo, de cada lado, os olhos lateraes anteriores e posteriores separados entre si menos de um diametro: tibias anteriores do macho sem esporão apical. Este grupo é representado no Brasil apenas por seu genero typo.

**Cyrtauchenius, Thorell — 1870**

Typo: C. TERRICOLA (Lucas)

*Cyrtocephalus* — Lucas, 1845 — Ann. Soc. Entom. France,  
p. 58 (ad partem)

*Mygale* — Lucas, 1848 — Expl. scient. Algérie Ar. (ad partem)

*Cyrtocephalus* — Lucas, 1848 — Id. Ibid

*Cyrtauchenius* — Thorell, 1870 — Eur. Spid. p. 165 (ad partem)

*Cyrtauchenius* — Berkau, 1880 — Verzedr... Brazil, Ar. p. 14

*Dolichosceptrus* — Simon, 1888 — Act. Soc. Linn. Bordeaux,  
p. 383

*Cyrtauchenius* — Simon, 1893 — Hist. Nat. Ar. vol. I, p. 104

Cephalothorax allongado e glabro. Area ocular quasi tres vezes mais larga que longa e muito mais estreita adiante que atraz. Olhos anteriores dispostos em linha fortemente procurva, quasi equidistantes, os lateraes maiores que os medios. Olhos medios posteriores pequenos, quasi a igual distancia dos medios anteriores e dos lateraes posteriores, e muito separados de quaesquer delles. Olhos lateraes posteriores muito maiores que os medios e muito pouco menores que os lateraes anteriores.

Labio e ancas dos palpos muticos. Esterno longo, de grandes sigillas aproximadas.

Fiandeiras superiores de segmento medio um pouco mais espesso que longo e segmento apical subglobuloso.

A femea tem pernas robustas; os tarsos dos dois primeiros pares de pernas com dois pequenos espinhos lateraes ou muticos; tarsos posteriores com a face externa muito espinhosa; metatarsos anteriores armados de espinhos na face inferior e, não raro, na face interna. Unhas dos tarsos anteriores com dentes numerosos, dispostos em dupla série; as dos tarsos posteriores muticas ou com dois ou tres pequenos dentes submedios. As tibias anteriores são armadas de espinhos uniseriados, na face inferior, e os tarsos do terceiro par apresentam no dorso numerosos espinhos (5 a 7) uniseriados.

O macho tem as pernas longas, de tarsos e me-

tatarsos delicados. os anteriores com pequenas escópulas. A tibia anterior é desprovida de apophyse apical e armada de numerosos espinhos. Os olhos anteriores são muito menos afastados e quasi iguaes, e o cephalothorax é armado de espinhos junto á borda posterior.

Ha deste genero, no Brasil, uma unica especie descripta, que me é desconhecida em natureza.

7. — CYSTAUCHENIUS MACULATUS Bertkau

. C. m. Bertkau 1880 — Verzeich. Brasil Ar. p. 14—pr.

1 f. 4

♀. 9,5 mm.

Cephalothorax amarello, de tuberculo ocular negro. Cheliceras amarellas de garra vermelha. Labio, coxas dos palpos, esterno; palpos e pernas amarellas. Abdomen vermelho-brunco-escuro, sara-pintado em cima e dos lados de manchas amarellas, mais numerosas dos lados e dispostas atraz em tres ou quatro filas transversaes curvas; ventre e fian-deiras amarello-claros.

Area ocular mais de duas vezes mais larga que longa. Olhos anteriores dispostos em fila recurva.

Cheliceras providas, na face dorsal, de densas cerdas. Margem interna do sulco ungueal com sete dentes e a externa com uma fimbria de longos pellos.

Ancas dos palpos com uma area pauci-espinulosa no angulo basal interno; labio quasi quadrado, levemente mais largo que longo.

Pernas curtas (4, 1--3, 2) com escópulas pouco densas nos metatarsos anteriores e quasi nullas nos posteriores; todas as tibias e metatarsos bem espinhosos. Unhas superiores dos tarsos com dentes grandes, uniseriados

*Hab.*: Therezopolis (Estado do Rio de Janeiro) ou S. João d'El-Rey (Estado de Minas-Geraes).



**Amblyocarenea**, Simon — 1903

*Cyrtachenier* - Simon — 1893 — Hist. Nat. Ar.

Vol I — pg. 101 (ad partem)

*Amblyocarenea* — Simon — 1903 — Hist. Nat. Ar. Vol II —  
pg. 899

As *Amblyocareneas* têm, como as *Cyrtachenias*, os tarsos e metatarsos anteriores providos de escópulas e as cheliceras sem apophyse angular. Diferem destas por ter as sigillas esternas posteriores exiguas, marginaes, muito afastadas entre si; a area ocular rectangular (a fila de olhos anteriores tão larga quanto a posterior), embora de olhos lateraes anteriores e posteriores ainda muito approximados. Tibias anteriores do macho armadas de apophyse apical simples.

Este grupo é representado no Brasil apenas pelo genero *Stenoterommata*.

**Stenoterommata** — Holmberg — 1881

Typo: *S. platense* Holmb

*Stenoterommata* — Holmberg — 1881 — An.

Sec. Cient. Argent., pag. 126

*Stenoterommata* — Simon — 1886 — Bull. Soc.

Zool. France — p. 173

Cephalothorax espesso, muito mais longo que largo, pouco pilloso, de região cephalica ampla e convexa; fovea thoracica muito procurva, mediocre ou pequena.

Area ocular menos de duas vezes mais larga que longa, parallelá, as duas fileiras oculares da mesma largura. Fila de olhos anteriores levemente procurva, os medios menores ou iguaes aos lateraes. Olhos posteriores em linha quasi direita, os medios contiguos aos lateraes. Olhos lateraes anteriores e posteriores separados entre si menos de meio diametro.

Cheliceras de apice arredondado, os dentes do rastello pequenos, numerosos e irregularmente dispostos.

Labio muito mais largo que longo, de apice armado de quatro ou cinco cuspides, dispostas em fila transversal unica. Ancas dos palpos com uma grande area basal interna ricamente espinulosa.

Esterno de sigillas posteriores pequenas, allongadas e sublineares, muito afastadas entre si e quasi alcançando as bordas do esterno.

Pernas curtas e robustas. Os tarsos e metatarsos dos dois pares anteriores curtos, robustos, quasi iguaes, com escópulas não muito densas e os metatarsos com um espinho unico mediano ou com espinhos numerosos; tarsos posteriores com muitas cerdas, muticos. Unhas superiores com uma dupla fileira de dentes numerosos.

Fiandeiras superiores de segmento apical igual ao medio e um pouco mais delgado.

Este genero é representado no Brasil por uma unica especie.

S. — STENOTEROMMATA GOUNELLEI SIMON

S. g. — Simon — 1886 — Bull. Soc. Zool. Fr. p. 573.

♀ — 12 mm.

Cephalothorax fusco, com longos pellos cinzentos pouco abundantes, a região cephalica com pellos fulvos mais abundantes na parte media. Abdomen oblongo, de dorso fusco-testaceo, tendo na parte posterior quatro a cinco arcos transversaes e muito angulosos; o ventre é mais claro, testaceo-pardacento. Fiandeiras testaceo-pardacentas. Cheliceras negras. Esterno, labio, ancas dos palpos e pernas fusco-olivaceos ou avermelhados.

Rima ocular separada da borda do clypeo cerca de um diametro de um dos olhos medios anteriores ou um pouco menos.

Olhos anteriores equidistantes, quasi iguaes e separados entre si menos de um diametro. Olhos medios posteriores pequenos, angulosos, quasi quadrados, menores que os anteriores.

Tibias dos dois primeiros pares de pernas muticas, as pernas posteriores espinhosas: as do ter-

ceiro par com um espinho dorsal, que falta ás do ultimo par. Patellas do terceiro par com tres espinhos na face anterior e um na posterior; patellas posteriores com um espinho na face posterior e nenhum na anterior. Metatarsos dos dois primeiros pares com pequenas escópulas apicaes, e com dois espinhos apicaes e um submedio na face inferior; metatarsos dos dois ultimos pares muito espinhosos.

*Hab.*: — Minas Geraes

### **Pselligmeæ — Tribu nova**

*Cyrtauchenier* — Simon — 1893 — Hist. Nat.

Ar. — Vol. I p. 101 (ad partem)

*Benmereæ* — Simon — 1903 — Hist. Nat. Ar.

Vol. II p. 894 (ad partem).

As *Pselligmeas* estabelecem a tranzição das *Cyrtauchenias* e *Amblyocareneas* para as *Nemesias*. Como nos dois primeiros grupos os tarsos e metatarsos anteriores são densamente escopulados, e as cheliceras são arredondadas e sem apophyse angular.

Como nas *Amblyocareneas* as sigillas esternas posteriores são exiguas, marginaes, muito afastadas entre si e a area ocular é rectangular.

Differem dellas por ter o segmento apical das fiandeiras bem menor que o segundo, os olhos medios anteriores maiores que os lateraes e o labio ainda mais largo. Tibias anteriores do macho muticas. Este grupo é representado no Brasil por dois generos, que facilmente se distinguem :

A — Rima ocular pouco mais larga que longa; sigillas esternas posteriores pequenas — *Pselligmus*.

A A — Rima ocular 3 vezes mais larga que longa; sigillas esternas posteriores conspicuas — *Ctenochelus*.



**Pselligmus** — Simon — 1892

Typo — *P. infaustus* Sim

*Pselligmus* — Simon 1892 — Ann. Soc. entom.  
France — p. 273

Cephalothorax oval-allongado, pouco convexo, pubescente, de fovea profunda e procurva.

Rima ocular pequena, convexa, cerca de um terço mais larga que longa. Olhos muito aproximados; fila de olhos anteriores levemente procurva, os olhos equidistantes, pouco separados, os medios maiores que os lateraes. Fila de olhos posteriores direita, os medios menores, mais aproximados dos lateraes que entre si e menores que elles; olhos lateraes posteriores não muito menores que os lateraes anteriores, allongados e obliquos, pouco separados destes ultimos; os olhos medios posteriores são allongados na femea, circulares no macho.

Labio muito mais largo que longo, de apice obtuso, armado, na femea, de alguns espinhos uniseriados; mutico ou com duas pequenas cuspides no macho. Ancas dos palpos com uma pequena area basal interna, armada de numerosas cuspides.

Sigillas posteriores do esterno pequenas, submarginas, muito separadas.

Pernas da femea mediocres; os tarsos e metatarsos anteriores com densas escópulas. Todos os tarsos muticos; os metatarsos armados de varios espinhos; as tibias dos dois primeiros pares muticas.

Pernas do macho allongadas; as escópulas dos metatarsos menos densas; todos os tarsos e metatarsos como na femea; tibias dos dois primeiros pares com um ou dois espinhos inferiores; tibias anteriores sem esporão apical.

Unhas dos tarsos dos dois primeiros pares com

duas filas de numerosos dentes; a unha inferior dos primeiros pares de pernas muito reduzida, quasi obsoleta nas pernas anteriores.

Este genero é, até o presente, representado apenas por sua especie typo.

9 — PSELLIGMUS INFAUSTUS — Simon

P. i — Simon, — 1892 — Ann. Soc. Entom. France,  
p. 273

♀ — 15 mm. ♂ — 18 mm.

Cephalothorax fusco testaceo, densamente revestido de longos pellos fulvos, sedosos. Abdomen fusco no dorso, sarapintado de pontos amarellados, dispostos em duas filas; ventre amarellado pallido na femea: fulvo claro no macho. Cheliceras fusco-negras ou fulvo-escuras. Esterno, labio, coxas dos palpos e pernas pardo-escuras, os metatarsos e tarsos do macho amarellados.

Olhos anteriores em fila procurva, equidistantes, os medios v. z e meia maiores que os lateraes. Olhos posteriores em linha direita, os medios menores, em curto bastonete na femea, circulares no macho; separados entre si cerca de tres diametros e a pouco mais de um diametro dos olhos médios anteriores e dos lateraes posteriores.

Labio muito mais largo que longo; no ápice do labio da femea ha 6 a 7 pequenas cuspulas em fila unica; no do labio do macho ha apenas duas grossas cuspides negras. Ancas dos palpos com uma fimbria de pellos roseos e uma área basal de muitas cuspides serialadas.

Pernas da femea com as tibias dos dois primeiros pares muticas; metatarsos com dois robustos espinhos uniseriados (1—1) e dois espinhos apicaes; patellas do terceiro par com tres pequenos espinhos uniseriados, na face externa; tibias do terceiro par com dois espinhos de cada lado e um espinho dorsal submediano; tibias posteriores com

dois espinhos do lado interno e com espinhos apicaes ; metatarsos dos dois ultimos pares muito espinhosos.

Pernas do macho com as tibias dos dois primeiros pares de pernas com dois espinhos inferiores uniseriados e um espinho dorsal submediano ; patellas com uma cerda espiniforme dorsal ; patellas dos dois ultimos pares com 1—2 espinhos apicaes externos ; armadura das tibias e metatarsos dos dois ultimos pares de pernas semelhante á da fema.

O exemplar typo. uma fema, foi descripto por Simon, das Ilhas dos Abrolhos, nas costas do Estado da Bahia. A presente redescripção é calcada sobre um casal recebido de S. Salvador, Estado da Bahia, no Continente.

\* \* \*

**Ctenochelus** (1) n. g.

Typo: *C. maculatus* sp. n.

Cephalothorax baixó, allongado, de fovea thoracica be u procurva.

Rima ocular quasi 3 vezes mais larga que longa. Olhos anteriores ( vistos de cima ) em linha quasi direita, eguaes, equidistantes. Olhos lateraes iguaes ; os medios posteriores mediocres.

Rastello das cheliceras com cerdas numerosas, dispostas sem ordem.

Labio chaufrado, semi-circular, mais largo que longo, mutico nos dois sexos. Ancas dos palpos com uma grande area basal, de cusculas muito numerosas. Sgillas esternaes posteriores, allongadas, transversaes, grandes, submarginaes.

Tarsos e metatarsos anteriores com escófulas até a base, estas com 2 espinhos.

Fiandeiras de segmento basal maior que o medio, o apical muito menor que este ultimo.

---

(1)  $\chi\tau\epsilon\nu\acute{\epsilon}\varsigma$  — pente ;  $\chi\tau\lambda\pi$  — pinça (cheliceras).

10 — CTENOCHELUS MACULATUS (1) sp. n.

♂ — 31 mm.

Cephalothorax e pernas castanho-fulvos; cheli-  
ceras quasi negras; esterno cõr de mogno.

Abdomen pardo com manchas claras numero-  
sas; ventre amarellado.

Cephalothorax baixo, allongado, de fovea tho-  
racica bem procurva.

Olhos anteriores em fila pouco procurva, iguaes  
separados uns dos outros um diametro; olhos la-  
teraes iguaes, separados cerca de um diametro.

Sigillas esternaes posteriores transversaes, sepa-  
radas da margem menos de um diametro e entre  
si cerca de 3 diametros.

Metatarsos anteriores medioeres, escopolados  
até a base, com um espinho apical e um inferior.  
Unhas com uma dupla fila de 5 dentes. Metatarsos  
dos dois ultimos pares com 2—2—2 espinhos infe-  
riores e 1—1 de cada lado; tibias posteriores com  
espinhos apicaes e 1—1 posteriores: as do terceiro  
par com os espinhos apicaes e 1—1 anteriores.

*Hab.*: S. Paulo.

*Typo*: no Museu Paulista (N. 166).

\* \* \*

**Nemesiæ** — Simon — 1903

*Nemesiæ* — Simon — 1893 — Hist. Nat. Ar. Vol. I,  
pag. 110 (ad partem)

*Nemesiæ* — Simon — 1903 — Hist. Nat. Ar., Vol.  
II, pg. 906

As *Nemesias* se distinguem das outras tribus  
de *Ctenizinae* americanas por terem a fovea thora-  
cica direita ou recurva. São representadas no Brasil  
por quatro generos (*Hermacha* — Simon — 1888;  
*Rachias*, Simon, 1891, *Petropolisia*, Mello Leitão,  
1918, e *Hermachura* g. n.) separavéis pelos caracté-  
res da seguinte chave:

---

(1) Manchado.

A — Ancas dos palpos (ao menos na femea) com uma área basal com cuspulas numerosas :

B — Ultimo segmento das fiandeiras igual ao medio.

C — Ultimo segmento das fiandeiras igual ou menor que o médio ou pouco menor, e acumuado. Olhos anteriores quasi iguaes, bem separados e formando uma linha muito procurva — *Hermacha*.

CC — Ultimo segmento das fiandeiras muito menor que o médio e conico. Olhos anteriores muito aproximados, formando uma linha pouco procurva, os médios muito maiores que os lateraes — *Rachias*.

BB — Ultimo segmento das fiandeiras muito maior que o médio — *Hermachura*.

AA — Ancas dos palpos muticas uos dois sexos. (Ultimo segmento das fiandeiras pouco menor que o médio, conico. Olhos anteriores em fila levemente procurva, os médios um pouco menores) — *Petropolisia*.

\* \* \*

### *Hermacha* Simon — 1888

Typo — *H. caudata* Simon

*Hermacha* — Simon — Act. Soc. Linn. Bordeaux — 1888, pag. 407

*Nemesia* — Bertkau — 1880 — Verzeichnis der Brasil Ar. — pg. 17

*Hermacha* — Simon — Hist. Nat. Au. 1893, p. 114

Cephalothorax pouco alto, de região cephalica convexa e fovea thoracica levemente recurva, larga, quasi circular, ás vezes. Região ocular pouco mais larga que longa. Olhos anteriores em fila muito procurva, quasi iguaes, e bem separados. Olhos posteriores em fila direita ou levemente recurva, os lateraes pouco menores que os lateraes anteriores e pouco distantes delles (geralmente menos de um diametro).

Cheliceras sem apophyse apical, de rastello pouco distincto, constituído por denticulos pouco abundantes e quasi setiformes.

Lábio mais largo que longo, mutico ou com dois a tres pequenos dentes apicaes. Ancas dos palpos com uma área basal interna profusamente cuspulosa.

Pernas mediocres; os tarsos e metatarsos dos dois primeiros pares de pernas, bem como os tarsos dos palpos da femea, densamente escopulados; tarsos dos dois ultimos pares de pernas sem escópulas e muticos. Unhas superiores dos tarsos com uma dupla fileira de dentes. Tibias anteriores do macho teretes, com um delicado esporão apical.

Tem o genero *Hermacha* 4 especies brasileiras, das quaes uma inédita.

A — Olhos lateraes posteriores ovaes ou circulares; pubescencia normal.

B — Fovea thoracica recurva; corpo amarellado:

C — Abdomen menor que o cephalothorax, de pubescencia fusca — *anomala*.

CC — Abdomen igual ao cephalothorax, de pubescencia fulva — *fossor*

BB — Fovea thoracica subcircular; corpo negro — *leporina*

AA — Olhos lateraes posteriores reniformes; pubescencia de tons metallicos — *Iricolor*.

#### 11 — HERMACHA ANOMALA (Bertk)

*Nemesia anomala* — Bertkau — 1880 — Verzeichniss der Brasil. Ar. — p. 17 — pr. I f. 3

*Hermacha anomala* — Simon — 1893. Hist. Nat. Ar. p. 114

♀ — 8 mm.

Cephalothorax amarello-pardacento; cheliceras da côr do cephalothorax, de garra fulva; labio, coxas dos palpos, esterno, palpos e pernas pardo-amarellados. Abdomem pardo, de pubescencia fusca, o ventre mais claro e as fiandeiras amarello-claras.

Cephalothorax allongado, de fovea thoracica recurva; o tegumento liso, não muito brilhante e com pellos brancos esparcos.

Olhos todos pequenos, pouco diferentes em tamanho, occupando uma area rectangular. Fila de olhos anteriores bem procurva, os olhos equidistantes, separados entre si cerca de um diametro. Olhos



lateraes posteriores a dois terços de diametro dos lateraes anteriores.

Cheliceras de rastello formado por espinhos molles, setiformes, poucos e irregularmente dispostos; a margem interna do sulco ungueal com sete dentes quasi iguaes: a margem externa com uma fimbria de pellos roseos.

Labio curto, mais largo que longo, mutico; ancas dos palpos com uma fimbria semelhante á das cheliceras, e com uma area basal abundante em cuspulas.

Abdomen curto. Fianadeiras com o segmento apical quasi igual ao medio e acuminado.

O exemplar typico foi descripto por Bertkau de Pedra Agú, Estado do Rio de Janeiro. E' especie relativamente frequente no Sul do Brasil. Nunca encontrei o macho.

#### 12 — HERMACHIA FOSSOR (Bertk)

*Nemisia fossor* Bertkau — 1850 — Verzeichniss.  
der Brasil. Ar. p. 19 — pr I — f. 4

*Hermacha fossor* Simon — 1893 — Hist. Nat.  
Ar — Vol. I p. 114

♀ — 10,5 mm

Cephalothorax amarello, de região cephalica mais escura e rima ocular fulva. Cheliceras fulvas, de garra quasi negra. Labio, esterno e coxas dos palpos pardacentos. Palpos e pernas amarellos. Abdomen fulvo, de ventre um pouco mais claro e fianadeiras com os dois primeiros segmentos amarello claros e segmento apical fulvo.

Cephalothorax de fovea thoracica bem recurva. Area ocular rectangular, vez e meia mais larga que longa. Olhos anteriores mediocres, os medios levemente menores, um pouco mais afastados entre si que dos lateraes. Olhos medios posteriores pequenos, ovaes.

Cheliceras de rastello de espinhos fracos, setiformes; margem interna do sulco ungueal com 8 dentes.

Labio de apice mutico. Ancas dos palpos com uma longa fimbria na borda interna e com uma area



triangular basal, de numerosas cuspides. Esterno densamente pilloso, mais longo que largo.

Abdomen maior que na especie precedente, de comprimento igual ao do cephalothorax.

Hab: O mesmo da especie precedente, sendo muito mais rara.

13 — HERMACHIA LEPORINA — Simon

*II. l.* — Simon — 1891. *Am. Soc. Entom. Fr.* p. 303

♂ — 10 mm.

Cephalothorax negro, revestido de longos pellos fulvos, deitados. Abdomen negro, densamente revestido de pellos fulvos. Cheliceras, esterno, labio, coxas dos palpos e as pernas fuscas, com pellos fulvos, hirsutos.

Região cephalica do cephalothorax bem convexa. Fovea thoracica quasi circular.

Olhos anteriores pouco desiguales, os medios um pouco menores, esphericos, mais separados um do outro que dos lateraes; olhos medios posteriores ovaes, os lateraes um pouco maiores.

Tibias anteriores não espessadas no apice, que é armado de uma apophyse espiniforae longa, delicada, um pouco arqueada; face inferior dessas tibias com 2—1 espinhos longos, e face interna com um espinho submediano. Metatarsos dos dois primeiros pares com escópulas ralas e muitos espinhos. Tarsos delicados: os quatro anteriores com escópulas inteiras, bastante densas; os quatro posteriores com escópulas ralas e revestidas de cerdas numerosas. Tibias e metatarsos posteriores com espinhos muito numerosos. Patellas do terceiro par com tres espinhos externos e um apical interno; patellas posteriores só com o espinho apical.

Palpos de tibia mais longa que a patella, levemente adelgada para o apice, com longos pellos na face inferior e com dois espinhos apicaes; tarso pequeno e obtuso, o bulbo espiralado, longo, com uma crista baixa e laciniosa, mais curta que o lóbo e aguda no apice. *Hub.* *Therzopolis.*

Esta especie me é desconhecida em natureza.

14 — HERMACHA TRICOLOR — sp. n.

♀ — 32 a 37 mm.

Cephalothorax fulvo, côr de mogno claro nos exemplares menôres, bem mais escuro nos maiores, quasi glabro, com pellos flavos. Cheliceras fulvo escuras ou quasi negras, com tres faixas de pellos, de tons metallicos e esverdeados os da base, roseos os dos dois terços apicaes. Pernas da côr do cephalothorax; na face dorsal dos femures dos palpos e do primeiro par de pernas ha linhas longitudinaes de pellos deitados, metallicos, esverdeados; nos outros segmentos pellos roseos. Esterno fulvo, quasi glabro, com pellos fulvos. Labio e ancas dos palpos do mesmo colorido, as ancas dos palpos com longos pellos roseo-flamineos na face ventral, curvos, maiores que os da fimbria interna. Abdomen pardo, com manchas escuras muito abundantes e confluentes; nos dois terços anteriores do dorso ha uma linha mediana escura; na metade posterior do dorso ha, de cada lado, tres faixas transversaes, pouco obliquas para traz e para baixo, que começam a pequena distancia da linha mediana; atraz dessas faixas ha, no limite posterior da linha escura mediana uma linha transversal escura, fortemente recurva. Ventre pardo-amarellado uniforme ou fulvo. Fiandeiras pardas.

Cephalothorax baixo, pouco mais longo que largo (14×11), de fovea thoracica ampla, profundo, transversa.

Rima ocular menos de 2 vezes mais larga que longa. Olhos anteriores iguaes, em fila bem procurva, os lateraes salientes, um nada mais distantes dos medios que estes entre si. Olhos medios posteriores circulares, grandes, pouco menôres que os lateraes, a que são contiguos; estes são reniformes e separados dos lateraes anteriores mais de meio diametro.

Labio quasi tão longo quão largo, mutico. Ancas dos palpos com uma pequena area de cuspides basaes pouco numerosas e occultas entre os longos pellos.



Segmento basal das tiandeiras bem maior que o medio; este sensivelmente igual ao apical, que é acuminado.

Todos os femures e patellas muticos, bem como os tarsos. Tibias anteriores com dois espinhos na face anterior e na posterior, as do 2.º par com dois espinhos anteriores, 1 posterior e 1-2 inferiores, estes apicaes; as dos 2 ultimos pares com 3 espinhos posteriores. Metatarsos anteriores com 2-1-2 espinhos inferiores; os do 2.º par com 1-2-2 espinhos inferiores e os dos 2 ultimos pares com 3 espinhos anteriores, 3 posteriores, 2-2-2 inferiores e um verticillo apical. Tarsos e metade basal dos metatarsos dos 2 primeiros pares escopulados.

·*Hab.*: Blumenau — Sta. Catharina. Typo. No Museu Nacional.

**Rachias** — Simon — 1892

Typo: *R. dispar* (Simon)

*Hermacha* — Simon — 1891 — Ann. Soc. Entom.  
Fr. — p. 303 (ad partem).

*Rachias* — Simon — 1892 — Hist. Nat. Ar. Vol.  
I p. 114

Differe de *Hermacha* a que é afim, por ter a area ocular compacta, os quatro olhos anteriores grandes, pouco separados, quasi equidistantes, e, ao menos no macho, os medios maiores que os lateraes, formando uma linha menos procurva; os olhos lateraes das duas filas pouco desunidos; o rastello das cheliceras de dentes mais robustos, bastante numerosos, mas curtos; o labio e as ancas dos palpos muticos no macho; o labio da femea com duas ou tres cuspulas e as ancas dos palpos com uma area basal muito espinhosa; as pernas da femea curtas e robustas, os tarsos e metatarsos anteriores com escópulas inteiras e densas, até a base dos segmentos; os tarsos posteriores com escópulas ralas e cortadas por uma linha de cerdas; as pernas do macho longas, muito delicadas nos segmentos apicaes, muito espinhosas; os tarsos posteriores com espinhos dos dois lados; as tibias anteriores sem apo-



physe apical; a unha inferior das pernas anteriores nulla ou muito reduzida, a das pernas posteriores pequenas; fiandeiras superiores espessas, de segmento apical muito mais curto que o segmento medio.

Ha uma unica especie descripta deste genero.

### 15 RACHIAS DISPAR ( Simon )

*Hermacha dispar* Simon — Ann. Soc. Entom. France,  
1891, p. 304.

*Rachias dispar* — Simon — Hist. Nat. Ar. 1892 —  
Vol. 1 — p. 116

♀ — Cepth — 8,5 mm. ♂ — Cepth — 7,8 mm.

Cephalothorax negro, revestido de longos pellos amarello-olivaceos, pallidos, deitados, havendo na parte cephalica pellos mais densos, formando uma larga faixa. Abdomen oval, negro, de pubescencia fulva, sarapintado de numerosas manchas quasi circulares, amarello-escuras. Chelicera, esterno, labio e coxas dos palpos quasi negros. Pernas fusco avermelhadas, de femures quasi negros.

Fovea de cephalothorax grande, transversa, ampliada de ambos os lados. Rima ocular convexa, os olhos apinhados. Ras ello das cheliceras formado de dentes curtos, numerosos, dispostos sem ordem. Tibias dos dois primeiros pares da femea com um unico espinho apical na face interna; os metatarsos com dois espinhos na face inferior, uniseriados e dois apicaes.

Cephalothorax do macho mais baixo e mais largo. Olhos medios anteriores muito maiores que os outros. Cheliceras muito menores, os dentes do rastello mais largos e menos numerosos. Labio e maxillares muticos. Pernas longas, muito delicadas nas extremidades, olivaceas, de femures ennegrecidos na face dorsal, muito espinhosos: os tarsos dos dois ultimos pares espinhosos; as tibias anteriores sem apophyse apical; os metatarsos anteriores delicados, levemente arqueados.

Palpos mediocres, fulvos, de femur fusco, tibia mais longa que a patella, levemente ovalar, com longos cilios na face inferior e quatro longos espi-



nlics, e com dois espinhos mais curtos do lado interno e dois ou tres em cima. no apice; tarso oval curto; bulbo com um lóbo deprimido, piriforme, o estylete quasi igual ao lóbo, farto, levemente arqueado, ponteagudo e provido, na margem inferior, junto ao apice, de um espaço provido de papillas membranosas, com pellos curtos.

*Hab.* : Therezopolis (Estado do Rio de Janeiro).

### **Hermachura** (1) — g. n.

Typ. H. Luedervaldti sp. n.

Cephalothorax pouco elevado, de região cephalica bem convexa e fovea thoracica transversa, direita.

Rima ocular duas vezes mais larga que longa. Olhos anteriores em fila fortemente procurva, os medios muito menores que os lateraes, quasi equidistantes. Olhos lateraes posteriores maiores que os medios anteriores; olhos medios posteriores grandes, contiguos aos lateraes, com os quaes formam, por suas bordas anteriores, uma linha direita.

Rastello formado por espinhos muito fracos, setiformes.

Labio bem mais largo que longo, com uma fila de fortes cerdas apicaes. Ancas dos palpos com uma grande area basal de numerosas cuspides. Esterno pouco mais longo que largo, de sigillas posteriores marginaes, pouco nitidas. Fiandeiras superiores muito espessas, maiores que a metade do abdomen, de segmento basal grande, o medio pequeno e o apical bem maior que o medio, quasi tão longo como o basal.

### 15 — HERMACHURA LUEDERWALDTI — sp. n.

(fig. - 37 a 40)

♀ — 10, 5 mm.

Cephalothorax, cheliceras, labio, ancas dos palpos, esterno e pernas pardo-fulvescentes, com pellos

---

*Hermacha* — genero conhecido, τῷβω — cauda. Pelo tamanho maior das fiandeiras.

negros; abdomen negro-fusco, com pellos claros esparços; as fiandeiras pardas; a rima ocular negra.

Rima ocular duas vezes mais larga que longa. Olhos anteriores em fila mui fortemente procurva, os medios duas vezes menores que os lateraes. Olhos lateraes posteriores menores que os lateraes anteriores; medios posteriores grandes, iguaes aos medios anteriores, contiguos aos lateraes posteriores e separados meio diametro dos medios anteriores. Lateraes anteriores e posteriores quasi contiguos.

Cheliceras com 7 dentes na margem interna do sulco ungueal. Labio bem mais largo que longo, com uma fila apical de fortes cerdas. Anca dos palpos com uma area basal de numerosas cuspides. Fiandeiras superiores, vistas pelo ventre, aparentemente de 4 segmentos, os dois primeiros iguaes, o terceiro um nada maior e o apical quasi igual aos dois primeiros reunidos.

Pernas 4, 1, 3, 2. Tarsos dos dous primeiros pares de pernas e metade apical dos metatarsos anteriores com densas escópulas. Tibias dos dois primeiros pares de pernas e patellas I, II e IV muticadas; tibia dos dois ultimos pares muito espinhosas. Patellas do terceiro par com 1-1-1 espinhos na face anterior. Metatarsos anteriores com 1-1 espinhos inferiores; os do segundo par com 1-2 espinhos inferiores e tres apicaes, sendo o medio muito pequeno. Metatarso dos dois ultimos pares com espinhos numerosos.

*Hab*: Itatiaya. Coll. H. Luederwaldt, a quem é dedicada a especie.

Typo — No Museu Paulista

### **Petropolisia Mello-Leitão**

Typo: *P. aurea* Mello-Leitão

*Petropolisia* Mello-Leitão — Rev. Soc. Bras. Sciencias  
1919 — Vol. III p.

Cephalothorax oval, baixo, de região cephalica bem convexa; fovea thoracica grande, transversa, direita.



Olhos anteriores em linha levemente procurva os medios um pouco menores, mais proximos entre si que dos lateraes. Olhos medios posteriores quasi contiguos aos lateraes. Olhos lateraes das duas filas contiguos.

Rastello das cheliceras formado por numerosos espinhos fracos, setiformes, irregularmente dispostos.

Labio mais longo que largo, mutico, chanfrado, de apice concavo. Ancas dos palpos muticas.

Esterno de sigillas posteriores pequenas, circulares, duas vezes mais afastadas entre si que das bordas do esterno.

Tarsos dos dois primeiros pares escopolzados até a base: os metatarsos só nos dois terços apicaes. Tarsos dos dois primeiros pares muticos; as dos dois ultimos com dois pares de espinhos fracos inferiores. Unha impar ausente nos tarsos dos dois primeiros pares, pequena mas bem apreciavel nos dois ultimos.

O genero *Petropolisia* é affim aos generos *Hermacha* e *Rachias* Simon, e *Lepthercus* Purcell, tendo como *Rachias* Simon as unhas impares dos tarsos dos dois primeiros pares de pernas ausentes ou quasi nullas, e os tarsos posteriores espinhosos, differre deste por ter as ancas dos palpos muticas na femea e o segmento apical das fiandeiras pouco menor ou igual ao segmento medio; de *Hermacha* Simon differre pelas ancas dos palpos muticas e pelos tarsos posteriores armados de espinhos; de *Lepthercus* Purcell se afasta por ter as unhas impares anteriores nullas ou quasi. De todos se distingue pelo labio nitidamente mais longo que largo.

Especie unica:

16 — PETROPOLISIA AUREA Mello-Leitão  
(Figs. 1, 2, 3 e 2f)

P. a. — Mello - Leitão Rev. Soc. Bras. Sciencias 1919  
Vol. III p.

♀ — 32, 5 mm.

Cephalothorax pardo-fulvo; cheliceras fulvo-negras. Pernas pardo-escuras, com linhas longitudinaes.

nias. Esterno pardo-infuscado; labio e ancas dos palpos pardo-negros. Ancas das pernas pardo-infuscadas. Abdomen pardo-amarellado, com manchas fuscas e fulvas muito abundantes e irregularmente dispostas; no dorso ha duas estreitas linhas longitudinaes parallelas de pequenas manchas testaceas. Fiandeiras pardas: as superiores percorridas, em sua face ventral, por uma delgada linha longitudinal escura, que começa na metade basal do primeiro segmento e se dilue no segmento apical. Palpos da côr das pernas.

Cephalothorax inteiramente revestido de pequenos pellos deitados, doirados; região ocular nua, havendo na parte anterior da rima ocular e na borda anterior da região cephalica algumas cerdas negras erectas.

Cheliceras com uma faixa longitudinal nua, e o resto do segmento basal revestido de pellos deitados, doirados, e abundantes cerdas erectas, de pontas roseas; margem interna do sulco ungueal armado de nove dentes seriados, negros, os extremos um pouco menores e aumentando gradativamente, sendo os 5 medios maiores, quasi iguaes.

Olhos anteriores em linha levemente procurva, os medios menores, separados entre si dois terços de diametro e a um diametro, mais ou menos, dos lateraes, que são salientes. Olhos posteriores em fila recurva, os lateraes duas vezes maiores que os medios, a que são contiguos.

Labio mais longo que largo, mutico. Ancas dos palpos muticas, com uma densissima fimbria de pellos avermelhados.

Palpos de tarsos densamente escopolados e com dois espinhos obliquos: tibias com 3-1-3 fortes espinhos na face inferior.

Pernas anteriores com os femures e patellas muticos; tibias com um espinho na face anterior e 1-1 na inferior; metatarsos com 2-1-2 espinhos inferiores; tarsos com densas escópulas e muticos. Pernas do segundo par com os femures e patellas muticos; tibias com 1-1-1 espinhos inferiores e 1-1

na face anterior; metatarsos com 2-2-2 espinhos inferiores, um médio, na face anterior, e um apical, na posterior, ao nível dos dois últimos inferiores; tarsos como nas pernas anteriores. Pernas do terceiro par com os femures com um pequeno espinho dorsal, no terço apical e um pequeno rastello apical, de curtos espinhos uniseriados, na face anterior; patellas como as posteriores; tibias com um espinho mediano dorsal, 1-1 na face anterior, 1-1 na posterior e 2-1-2 inferiores, sendo os dois últimos apicaes; metatarsos com espinhos dispostos em tres verticillos, um apical; tarsos com escópulas pouco densas e com dois fracos espinhos no terço medio da face inferior. Pernas posteriores com os femures armados de um rastello de espinhos mais abundantes que o dos femures do terceiro par; patellas com duas faixas obliquas, duas, parallelas, limitando uma terceira, de espinhos bacilliformes, mais abundantes na base, onde ha, além disso, uma area espinulosa, anterior á primeira faixa glabra; tibias com 2-1-3 espinhos inferiores e 1-1 na face anterior; metatarsos com espinhos inda mais numerosos que os do terceiro par; tarsos com escópulas ralas e com 1-1-1 espinhos fracos inferiores, e outro um pouco mais robusto, na face anterior. Tarsos dos 3 primeiros pares com duas unhas; os posteriores, com 3.

Fiandeiras de segmento basal um pouco menor que o medio; este igual ao apical, que é acuminado.

*Hab*: Petropolis.

*Coll*: Altino de Azevedo Sodré.

*Typo* — Em minha collecção.

## VI

DIPLURIDÆ — 1897 — Pocock

**Dipluridae** — Pocock — Proc. Zool. London, 1897

*Diplurinae* — Simon — Hist. Nat. Ar. — 1893, Vol. I, p. 174 e 1903, vol. II, p. 960

Simon estuda as dipluras depois das avicularias, das quaes elle as approxima. Parece-me, porém, que são ellas typos nitidamente divergentes,



existindo afinidade maior e mais estreita entre dipluras e ctenizas, que entre dipluras e avicularias. De facto a facies, a disposição das escopulas nos tarsos, a denteação das unhas superiores são idênticas em umas e outras e nos últimos generos de ctenizas (*Hermacha* e alguns affins) têm a disposição das fiandeiras inferiores idêntica á das dipluras (Ex.: as *Hermachas* africanas). O rastello já fraco, e, ás vezes pouco apreciavel, de certas ctenizas está a mostrar que certos representantes da familia tendem a abandonar os habitos terrícolas. Foi tendo em consideração taes argumentos que removi as dipluras para este logar, ao lado das ctenizas, e antes das duas familias de dionychias.

As *Dipluridae* são aranhas de grande, médio ou pequeno porte.

O cephalothorax, pouco elevado. lembra o dos ctenos. A fovea thoracica é sempre transversa. Os olhos estão agrupados em uma rima ocular e, nas especies brasileiras, sempre em numero de oito (\*)

As cheliceras são mediocres, não muito robusta e desprovidas de rastello.

Ha entre as cheliceras e ancas dos palpos, em alguns generos, um aparelho estridulante, constituido nas cheliceras por algumas cerdas rigidas, irregulares e, na face anterior das ancas dos palpos, abaixo da sutura e na metade basal, um numero variavel de 5 a 17 cerdas curvas, seriadas, em forma de clava, formando uma como lyra. Para os generos providos desse aparelho estridulante fôrmo a nova subfamilia *Trechoninae*.

O labio e as ancas dos palpos ora são muticos, ora providos de numerosas cuspides. O labio é quadrado ou mais largo que longo. As ancas dos palpos são normaes.

O esterno é plano, largo, de sigillas pequenas, obliquas, quasi marginaes.

As pernas são geralmente delicadas e mais ou menos allongadas, sendo sempre os metatarsos muito

---

(\*) Reduzidos a seis nos generos exóticos *Accola* e *Masteria*.

delicados, relativamente. As tibias anteriores dos machos podem ser armadas de apophyse apical ou de um grupo de espinhos dentiformes. Não ha fasciculos subungueaes, e as unhas superiores dos tarsos são armadas de numerosos dentes, em uma ou duas series.

As fiandeiras são em numero de quatro em todas as especies brasileiras (havendo seis fiandeiras no exotico *Hexathele* Ausserer). As superiores são sempre muito afastadas e longas, não raro excedendo o tamanho do abdomen.

Separo os oito generos de Dipluridae brasileiros em duas sub-familias, tomando como caracter distinctivo a presença ou ausencia, nas ancas dos palpos, da lyra estridula.

Ancas dos palpos desprovidos de lyra — *Diplurinae*.

Ancas dos palpos providos de lyra — *Trechoninae*.

\* \* \*

### **Diplurinae** — Simon — 1893 (ad partem)

*Diplurinae* — Simon — Hist. Nat. Ar. 1893  
Vol. I p. 174 e 1903, — Vol. II p. 960 (ad partem)

As *Diplurinae* se dividem em dois grupos: *Diptureae* e *Macrothelvae*.

### **Diptureae** — Simon (ad part.)

As diptureas têm as fiandeiras superiores iguaes ou menores que o abdomen, as fiandeiras inferiores separadas entre si dois diametros ou pouco mais; os tarsos muticos e providos de escopulas; as unhas superiores dos tarsos com uma dupla fileira de dentes. Com dois generos brasileiros:

— Tarsos flexuosos; fiandeiras superiores iguaes em comprimento ao abdomen; olhos anteriores em linha procurva ou direita — *Diplura*.

— Tarsos direitos; fiandeiras superiores duas vezes menores que o abdomen; olhos anteriores em linha recurva — *Fufius*.

\* \* \*

**Diplura** — C. Koch 1850

Typo: *D. macrura* — C. Koch

*Diplura* — C. Koch — 1850 — Uebers. Ar. Syst. Vol. V  
pag. 75.

*Diplura* — Simon — 1893 — Hist. Nat. Ar. — Vol. I p. 178 ;  
1903 — Vol. II — p. 963

Cephalothorax baixo, de fovea levemente recurva. Rima ocular cerca de duas vezes mais larga que longa, separada da borda frontal cerca de um diametro dos olhos lateraes. Olhos anteriores grandes, proximos, equidistantes, em linha levemente procurva, subiguas ou os medios pouco maiores. Olhos medios posteriores pequenos, quasi contiguos aos lateraes posteriores e aos medios anteriores. Lateraes anteriores e posteriores pouco separados, estes um pouco menóres.

Labio convexo, pouco mais largo que longo, mutico ou quasi. Ancas dos palpos armadas de uma pequena area basal, com cuspides numerosas.

Pernas longas e delicadas, de tarsos muito delicados e mais ou menós flexuosos, os anteriores com pequenas escópulas, os outros desprovidos de escópulas, muito abundantes em cerdas e com espilhos longos e numerosos. Unha inferior longa.

Piandeiras superiores do comprimento do abdomen, de tres segmentos quasi iguaes, o ultimo mais delgado e direito. Piandeiras inferiores separadas dois ou tres dia metros.

Tibias anteriores do macho com uma pequena apophyse apical simples.

Duas especies brasileiras.

1 — **DIPLURA BICOLOR** — SIMON

D. b. — Simon — 1889 — Ann. Soc. entom. France  
p. 215

♀ — 15 mm.

Cephalothorax fulvo-avermelhado pallido, com ralos pellos fulvos. Rima ocular convexa, negra. Abdomen oblongo, negro, com poucas cerdas, a

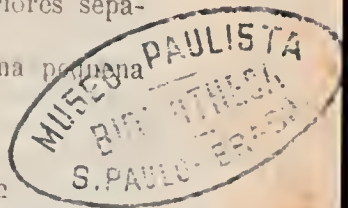

parte posterior do dorso com pontos amarelos esparsos, e o ventre sarapintado de amarellado. Fiandeiras fusco-amarelladas. Esterno, labio, ancas dos palpos e das pernas fulvo-avermelhados. Pernas fusco-olivaceas, com longas cerdas.

Olhos anteriores subiguales, os medios circulares, os lateraes allongados; medios posteriores ovaes e direitos; os lateraes posteriores um pouco menores que os anteriores.

Tibias dos dois primeiros pares de pernas com 1-1 longos espinhos setiformes na face inferior, dois apicaes e um na face interna. Metatarsos das mesmas pernas com 3-3 espinhos mais robustos, na face inferior. Tarsos com cerdas numerosas e escopulas ralas.

*Hab*: Caraça — Minas Geraes.

2 DIPLURA GYMNOGNATHA → Bertkau

D. g. — Bertkau — 1880 — Verzeichnis der... Brasil  
Ar. p. 21 pr. I, f. 5.

— 27 mm. (com as fiandeiras).

Cephalothorax vermelho-brunco, revestido de pellos sedosos, amarelos, e com cerdas salientes, bruneas, na borda; região cephalica pouco pillosa. Cheliceras vermelho-brunco-escuras, revestidas de pellos amarelos e cerdas brunco-escuras, a face externa com tres linhas longitudinaes nuas. Labio, externo e ancas dos palpos e pernas da côr do cephalothorax; as ancas dos palpos com vinte cuspides basaes e o esterno cordiforme, com uma dupla sutura sinuosa sob o labio; metatarsos com dez a quatorze anneis. Abdomen pardo amarellado, o ventre mais claro.

Rima ocular duas vezes mais larga que longa. Olhos anteriores em fila procurva, os medios menores que os lateraes. Olhos lateraes anteriores e posteriores quasi contiguos, os posteriores menores.

Cheliceras fortes; a borda externa do sulco ungueal com uma densa fimbria de pellos avermelhados; borda interna armada de 11 denticulos, os seis

primeiros contíguos, o setimo um pouco separado e os restantes novamente contíguos; os medios são os maiores.

Ancas dos palpos com uma area basal cuspidosa, com cerca de 20 cuspides. Labio um pouco mais largo que longo.

Pernas (4, 1, 2, 3) longas e fortes. Tarsos e metatarsos dos dois primeiros pares de pernas com densas escópulas. Unhas superiores dos tarsos com duas filas de dentes.

Fiandeiras superiores mais curtas que o abdomen.

O typo foi descripto por Bertkau de Pedra Açu, Rio de Janeiro. É especie relativamente commum no Sul do Brasil.

### *Fufius* — Simon — 1888

Typo: *F. atramentarius* — Sim

*Fufius* — Simon — 1889 — Ann. Soc. entom. France.  
p. 213

*Phrissaeia* — Simon — 1892 — Ann. Soc. entom.  
France — p. 274

*Phrissaeia* — Simon — 1893 — Hist. Nat. Ar. Vol. I,  
p. 100

*Hapalothele* — Simon — 1893 — Hist. Nat. Ar. Vol. I,  
p. 181

*Fufius* — Fr. Cambridge — 1896 — Proc. Zool. Soc.  
London.

*Fufius* — Simon — Hist. Nat. Ar. Vol. II 1903. p. 967

Olhos anteriores equidistantes, dispostos em linha recurva, os medios maiores que os lateraes. Fovea thoracica recurva.

Labio tão largo quão longo ou um pouco mais longo que largo, nutico ou com poucas cuspides apicaes. Ancas dos palpos muito espinhosas.

Tarsos anteriores delicados e teretes; metatarsos anteriores densamente escopulados na metade apical. Todos os tarsos com tres unhas; as superiores com uma dupla fileira de numerosos dentes. Tibias anteriores do macho armadas de apophyse apical.

Fiandeiras superiores alcançando apenas ou ul-

trapassando de pouco metade do comprimento do abdomen.

Duas especies brasileiras, ambas da Amazonia, e que me são desconhecidas em natureza.

3 FUFUS ALBOVITTATUS ( Simon )

*Hapalathele albovittata* — Simon — 1891. Ann.  
Soc. entom. France. p. 306

♂ — 8 mm.

Cephalothorax negro-opaco, escassamente revestido de longos pellos fulvos pallidos. Abdomen negro, com uma linha mediana dorsal inteira, de pellos prateados. Cheliceras negras, com uma faixa basal de pellos prateados. Esterno, labio e ancas dos palpos e pernas fusco-escuros, estas de metatarsos mais claros e tarsos testaceos. Mandibulas superiores negras, de segmento apical amarellado.

Olhos anteriores em linha levemente recurva, próximos, equidistantes, os medios quasi duas vezes maiores que os lateraes. Olhos melios posteriores muito pequenos, allongados, direitos, os lateraes ovaes e pouco separados dos lateraes anteriores.

Labio mutico.

Pernas pouco allongadas, de tarsos pouco espessados na base, com escópulas muito ralas. Tibias anteriores espessas, ovaes, com duas series de 3-3 espinhos em baixo e uma apophyse apical forte, de apice desigualmente bifido. Metatarsos anteriores delicados, curvos na base, onde apresenta dois tuberculos geminados.

Palpos mediocres, de femur comprimido, quasi direito; tibia mais longa e pouco mais espessa que a patella, estreitada na parte apical; tarso pequeno; bulbo simples com um estylete muito delicado, curto e curvo no apice.

Hab: Mamios.



4 — FUFIVS ( PHRYSSECTOIDES ) AURICOMIS ( Simon )

*Hapalothele auricomis* — Simon — 1891. Soc. entom.

France. p. 305

*Fufius auricomis* — F. Cambridge — 1896. Proc. Zool.

Soc. London — p. 750. pr. 35. ff. 4, 6, 8, 10.

♂ — 12,5 mm.

Cephalothorax e base das cheliceras negros, revestidos de finos pellos doirados. Esterno, ancas dos palpos e das pernas anteriores bruneo-piceo-escuros. Femures das pernas e dos palpos negros, de apice roseo; patellas quasi negras; tibias das pernas negras, as dos palpos um pouco mais claras; metatarsos e tarsos fuscos. As tibias e metatarsos com dois anneis negros, um apical e outro quasi na base. Ancas das pernas e trochanteres revestidos, em cima, de pellos doirados. Abdomen bruneo-piceo, com uma faixa mediana dorsal de finos pellos doirados, menos abundantes na região posterior.

Cephalothorax finamente granuloso; fovea thoracica profunda, recurva.

Olhos anteriores em linha pouco recurva, equidistantes, os medios bem-maiores que os lateraes. Olhos medios posteriores bacillares, pequenos; os lateraes ovaes.

Esterno finamente granuloso, com pequenos tubérculos esparcos e de sigillas bem visiveis. Labio mais longo que largo, com duas ou tres pequenas cuspides apicaes. Ancas dos palpos finamente granulosas, base muito abundante em cuspides, borda interna com densa fimbria de cerdas avermelhadas.

Primeiro par de pernas de patellas armadas com seis ou oito espinhos na face inferior; tibias com 5-5 espinhos na face inferior e dois ou tres de cada lado e de apophyse apical simples, conica, ponteaguda, dirigida para diante e para fóra; metatarsos muito curvos, com dois espinhos na face inferior e dois apicaes, e com uma pequena apophyse apical conica, muito fórte; tarsos com escópulas ralas. Pernas dos tres outros pares de tibias e metatarsos com espinhos dispostos em serie, na face inferior.



Fiandeiras superiores iguaes apenas á quarta parte do comprimento do abdomen ; o segmento basal maior e os outros dois iguaes.

♂ — 12 mm.

Cephalothorax e base das cheliceras bruneo-piceo-escuros, o cephalothorax com linhas convergentes de pellos doirados ; a base das cheliceras com uma faixa dorsal e duas linhas lateraes externas, estreitas, de finos pellos doirados e com alguns pellos negros esparcos. Abdomen revestido de densa pubescencia côr de chocolate. Palpos bruneo-piceo-escuros. Pernas da côr dos palpos, de femures manchados de negro, patellas ennegrecidas no apice, tibias e metatarsos com um anel negro apical e outro sub-basal ; face dorsal de todos os segmentos com pellos doirados esparcos. Unhas superiores dos tarsos dos dois primeiros pares de pernas com duas series de dentes, e as dos das pernas posteriores com uma serie unica. Labio com 5 ou 6 cuspides apicaes.

*Hab.* : — Santarém — Pará.

Estas duas especies do genero *Fufius* Simon, se distinguem por um certo numero de caractères sufficientemente importantes, para justificar a creação para *Fufius auricomis* de um novo subgenero *Phryssecioides*, caracterisado pelo tamanho das fiandeiras (um quarto do comprimento do abdomen, quando em *Fufius* s. str. alcança ou ultrapassa a metade) e pela presença, nas tibias anteriores do macho, de uma apophyse apical conica, simples (bifida, de ramos desiguaes, em *Fufius*, s. str.)

#### Macrotheleae — Simon

Ao macrotheleas são desprovidas de escopulas sob os metatarsos e tarsos e as unhas superiores têm sempre uma fila unica de dentes. Tarsos posteriores armados de espinhos. Fiandeiras superiores sempre maiores que o abdomen ; as inferiores separadas entre si cerca de quatro diametros. Labio mutico ou com poucas cuspides. Sigillas esternaes

pequenas quasi iguaes e marginaes; fovea thoracia pequena, circular ou transversa e direita. Metatarsos posteriores com espinhos numerosos e sem rastello. Este grupo é representado no Brasil pelos generos *Ischnothele* e *Evagrella*.

A -- Segmento apical das fiandeiras mais longo que os dois basaes reunidos — *Ischnotele*.

A A — Segmento apical das fiandeiras pouco mais longo que o medio — *Evagrella*.

**Ischnothele** — Ausserer — 1875

Typo: *I. caudata* Ausserer

*Mygale* — Walckenaer — 1837 — Ins. Apt.  
Vol. 1 p. 231

*Pezionyx* — Simon — 1864 — Hist. Nat. Ar. —  
1.º édit p. 68

*Pezionyx* — Taczanowski — 1873 — Actae Soc.  
Entom Ross — p. 100

*Ischnothele* — Ausserer — 1875 — Verh. zool.  
bot. Gesellsch. Wien. p. 163

*Schismatthele* — Karsch — 1879 — Zeitsch.  
f. ges. Naturwiss — p. 544

*Ischnothele* — Karsch — 1879 — Zeitsch. f. ges.  
Naturwiss — p. 546

*Macrothele* — Bertkau — 1808 — Verzeich.  
der ... Brasil Ar. — 188 p. 26

*Entomothele* — Simon — 1888 — Ann. Soc.  
entom France — p. 246; 1889, p. 216

*Thelecoris* — Simon — 1891 — Proc. Zool. Soc.  
London — p. 551

*Thelecoris* — Simon — 1891 — Actes Soc.  
Bordeaux — p. 321

*Macrothele* — F. Cambr — 1892 — Biol. Centr.  
Americana — Arach — Vol. I p. 92

*Thelecoris* — Simon — Hist. Nat. Ar. — 1893  
— Vol I p. 187

*Ischnothele* — F. Cambr — 1897 — Biol. Centr.  
Americana — Arach — Vol. II p. 38

*Ischnothele* — Simon — Hist. Ar. — 1903 —  
Vol II. p. 968

Cephalothorax curto, largo e baixo; fovea thoracica profunda, pequena, quasi direita; as estrias cephalicas profundas.

Rima ocular mais de duas vezes mais larga que longa, muito convexa em sua parte mediana.

Olhos anteriores grandes, aproximados, em linha ligeiramente procurva, iguaes ou os medios um pouco maiores. Olhos medios posteriores bem pequenos, allongados, direitos ou obliquos. Olhos lateraes anteriores e posteriores quasi contiguos, subiguaes ou os posteriores menores.

Esterno pouco mais longo que largo. Labio mais de duas vezes mais largo que longo, mutico. Ancas dos palpos densamente espinulosas na base.

Pernas (4, 3, 1, 2) curtas e robustas, de segmentos apicaes delicados, e tarsos deprovidos de escopulas e armados de espinhos. Unhas superiores dos tarsos posteriores longas, com uma unica fila de 5 a 7 dentes.

Fiandeiras superiores mais longas que o abdomen, o segundo segmento maior que o basal, e o apical maior que os dois primeiros reunidos, muito afilado e flexuoso.

Tibia anterior do macho com uma unica apophyse apical; metatarso geralmente provido, na face inferior, de dois pequenos tuberculos. Tarso do palpo muito allongado, delicado e terete, levemente espessado na base, acima do bulbo; a tibia ovoide.

Tres especies brasileiras:

5 — ISCHNOTHELE ANNECTENS (Bertkau)

*Macrothele annectens* Bertkau — 1880 — *Verzeichniss der Brasil Ar.* p. 26.

*Macrothele annectens* — Petrunkevitch — 1909 *Proc. Amer. Mus. Nat. Hist.* Vol. XXIX, p. 77

♀ — 13 mm. com as fiandeiras.

Cephalothorax amarello-escuro com linhas negras convergentes. Cheliceras, labio, esterno, ancas dos palpos e pernas amarello-escuros, estas de segmentos apicaes mais claros. Abdomen de dorso e lados fulvo-escuros, côr de mogno, com uma larga faixa mediana clara, com dois pequenos ramos obliquos, no terço posterior do dorso; ventre amarello; abundantes e longos pellos escuros erectos, em todo abdomen.

Fovea thoracica profunda, direita.

Olhos anteriores em linha levemente procurva, iguaes, os medios separados entre si pouco mais de um diametro e a cerca de um diametro dos lateraes. Olhos medios posteriores allongados, muito menores que os lateraes; estes levemente menores que os lateraes anteriores, dos quaes estão separados menos de um diametro.

Labio bem mais largo que longo, mutico; ancas dos palpos com uma area basal de numerosas cuspides e com uma densa fimbria de pellos roseos.

Cheliceras com uma serie de 8 dentes negros, fortes, na margem externa do sulco ungueal e com 6 na interna.

Tibias anteriores com 2-1-2 espinhos na face inferior e dois de cada lado; metatarsos com 2-2-2 espinhos inferiores e tarsos com 2-2 e um de cada lado. Pernas dos dois ultimos pares mais espinhosas. Fiandeiras superiores levemente maiores que o abdomen, de segmento apical maior que os dois basaes.

O typo foi descripto por Bertkau sobre um exemplar mal conservado, proveniente de Pedra Açu (Rio de Janeiro).

A presente redescipção é calcada sobre um exemplar (♀) de minha collecção, apanhado na Tijuca (arredores do Rio de Janeiro).

6 — ISCHNOTHELE GUYANENSIS (Walck)

*Mygale guyanensis* — Walckenaer — 1837 — Ins. apt.  
Vol. I p. 231

*Pezionyx guyanensis* — Simon — 1864 — Hist. Nat.  
Ar. p. 68

*Pezionyx guyanensis* — Taczanowski — 1873 — Horae  
Soc. Entom. Ross — p. 100

*Entomothele guyanensis* — Simon — 1889 — Ann. Soc.  
Entom. France — p. 216

*Thelechoris guyanensis* — Simon — 1891 — Proc. Zool.  
Soc. London — p. 551.

*Ischnothele guyanensis* — F. Cambridge — 1897 Biol.  
Centr. Amer. — Aracho. Vol. II p. 38 pr. 219

I. g. — Banks — 1906 — Bull. Am. Mus. Nat. Hist — f. 918

♀ — 12 mm.

Cephalothorax fusco-escuro, revestido de longos pellos branco-cinzentos. Cheliceras, labio, ester-

no e ancas dos palpos da côr do cephalothorax, sem a pubescencia acinzentada. Pernas fusco-amarelladas de segmentos apicaes mais claros, com alguns pellos brancos e longos pellos negros hirsutos. Abdomen negro, de longa pubescencia cinzenta, com uma faixa mediana amarellada, da qual partem obliquamente para os lados quatro linhas estreitas, do mesmo colorido. Ventre amarellado-escuro; as fiandeiras fuscas.

Fovea thoracica profunda, levemente procurva.

Olhos anteriores grandes, quasi equidistantes, os medios um pouco maiores. Olhos medios posteriores pequenos e allongados; olhos lateraes posteriores menores que os anteriores, distinctamente separados destes.

♂ — 12 mm.

Colorido igual ao da femea.

Pernas mais longas e mais espinhosas; tibia e patella mais espessas. Tibias anteriores com uma apophyse apical obtusa, um pouco comprimida, com 3 a 5 fôrtes espinhos; metatarsos anteriores com um tuberculo fusco-negro basal ou com dois pequenos espinhos. Tarsos do segundo par de pernas com 2-2-2-2 fortes espinhos na face inferior.

Tibia dos palpos mais longa e mais espessa que a patella, oval, de face inferior muito convexa na base e deprimida no apice; tarso pouco mais curto que a tibia, muito delgado, de bulbo basal; este é pyriforme invertido, de estylete filiforme e arqueado.

*Hab.*: — Amazonia. Fóra do Brasil vive das Guyannas até o Mexico

7 — ISCHINOTHELE SIEMENSI — F. Cambridge

I. s. — F. Cambridge — Proc. Zool Soc. London  
— 1896 — p. 762 pr. XXXV, fls. 7, 9, 15

♀ — 18 mm.

Cephalothorax bruneo-amarellado, com uma larga orla marginal de pellos amarello-avermelhado-pallidos. Cheliceras bruneo-negras. Esterno, labio



e ancas dos palpos, ancas e trochanteres das pernas bruneo-amarellados, as ancas posteriores com uma orla amarella. Abdomen negro ou bruneo-escuro, com uma faixa longitudinal dorsal branco-prateada, occupando as tres quartas partes posteriores do abdomen, faixa larga na frente, estreitada para traz e com 4 ou 5 ramos curtos, obliquos para traz, de cada lado. Ventre bruneo-pallido. Fiandeiras bruneas. Pernas de femures e patellas fusco-negros; tibias, metatarsos e tarsos bruneo-allaranjado-escuros; femures com longos pellos na face ventral.

Margem externa do sulco ungueal das cheliceras com dez fortes dentes; margem interna com 8 ou 9.

Rima ocular baixa; fila de olhos anteriores um pouco procurva, os ollios medios separados entre si meio diametro e á mesma distancia dos lateraes. Olhos lateraes ellypsoides, distinctamente separados, os anteriores um pouco maiores.

Esterno com quatro pares de sigillas visiveis, o primeiro na base do labio, os outros marginaes. Labio mutico. Ancas dos palpos cuspulosas.

Fiandeiras superiores iguaes ao abdomen; os segmentos basaes iguaes, o apical maior que os dois outros reunidos, flexuoso, caudiforme.

*Hab.* — Pará e Amazonas.

### **Evagrella** — g. n.

Typo: *E. Garbei* sp. n.

Cephalothorax baixo, de fovea thoracica transversal direita. Rima ocular duas vezes mais larga que longa. Olhos anteriores em fila mui levemente recurva, quasi direita, approximados, os medios bem maiores que os lateraes. Olhos medios posteriores muito menores que os medios anteriores, contiguos aos lateraes. Lateraes anteriores e posteriores contiguos.

Cheliceras fracas. Labio mais largo que longo e mutico. Anca dos palpos com uma pequena area basal espinulosa. Esterno largamente chanfrado adiante, quasi tão largo quão longo.

Pernas longas, 4,1,3,2 sem escópulas. Unhas superiores longas e fracas, com duas fileiras de dentes.

Fiandeiras inferiores mais de quatro vezes separadas entre si. As superiores menores que o abdomen, de dois segmentos basaes iguaes, e o apical maior.

Uma unica especie. ,

8 EVAGRELLA GARBEI sp. n. (Fig. 35 e 36)

♀ — 11,5 mm.

Cephalothorax e cheliceras fulvos. Ancas dos palpos, labio, esterno e pernas testaceos. Abdomen coccineo com 5 grandes manchas allongadas, paralelas, obliquas para baixo e para traz, de cada lado do dorso.

Cephalotorax baixo, de fovea thoracica direita.

Rima ocular duas vezes mais larga que longa.

Olhos anteriores subcontiguos, separados entre si menos de meio diametro, os medios muito maiores. Olhos medios posteriores circulares, contiguos aos lateraes, separados entre si tres diametros dos olhos medios anteriores.

Cheliceras com sete dentes na margem interna do sulco ungueal. Labio mais largo que longo, mutico. Ancas dos palpos com 14 cuspides basaes (3-7-4).

Pernas dos dois primeiros pares muticas; as dos dois ultimos pares tem nas tibias 1 espinho anterior, um posterior e 1-1 inferiores e nos metatarsos um verticillo apical.

*Hab.*: S. Paulo. Coll. E. Garbe. Typo — Museu Paulista (N. 158-a).

\*  
\*  
\*

**Trechoninae** — subfam-nova

As Trechoninae se caracterizam pela lyra estridulante, presente na face interna das ancas dos palpos. Compreendem os generos *Trechona*, *Euharmonicon*, *Eudiplura*, *Achetopus*, *Taunayella*,

---

(1) Dedicada ao sr. Garbe, que colleccionou o typo.

*Thalerothele e Harmonicon*, todos representados no Brasil e que se podem separar pelos caractéres abaixo :

A — Lyra de mais de 15 ou mais cerdas claviformes.  
(Fiandeiras superiores de tres segmentos proximatemente iguaes ).

B — Tarsos anteriores de escópula inteira e deusa.  
(Fiandeiras superiores apenas iguaes á metade do abdomen. Lyra de, pelo meuos, 17 cerdas claviformes, com varias cerdas menóres, intercaladas ; base da lyra sinuosa. ) -- *Trechona*.

BB — Tarsos anteriores de escópula pouco densa e dividida por uma dupla serie de cerdas. (Fiandeiras superiores iguaes ao comprimento do abdomen. Lyra de 15 cerdas claviformes, sem cerdas menóres intercaladas ; base da lyra direita.) — *Euharmonicon*.

AA — Lyra de menos de dez cerdas claviformes.

B. — Tarsos anteriores de escópula inteira e deusa :

C. — Fiandeiras superiores menores que o abdomen. ( Olhos anteriores em fila direita ou levemente recurva ). — *Eudiplura*.

CC — Fiandeiras superiores iguaes ou maióres que o abdomen.

D — Olhos anteriores em linha levemente recurva. ( Lyra de 7 cerdas. Olhos medios anteriores muito maiores que os lateraes ). — *Taunayella*.

DD — Olhos anteriores em linha levemente procurva ( Lyra de 8 cerdas. Olhos medios anteriores menóres que os lateraes ) — *Achetopus*.

BB — Tarsos anteriores de escópula pouco densa e dividida por uma faixa de cerdas maiores :

C — Fiandeiras superiores mais curtas que o abdomen e de segmento apical quasi igual ao medio. Lyra de 7 a 10 cerdas claviformes e de base curva. — *Thalerothele*.

CC — Fiandeiras superiores iguaes em comprimento ao abdomen e de segmento apical mais longo que o medio e muito afilado. Lyra de 5 cerdas claviformes. — *Harmonicon*.



**Trechona** — C. Koch — 1850

Typo — *T. venosa* ( Latr. )

*Mygale* — Latreille — 1830—Annal. Trav. Acad. Sc. p. 80

*Mygale* — Walckenaer — 1835—Ann. Sc. Entom. France  
p. p. 23 e 637

*Mygale* — Walckenaer — 1837 — Ins. Apt. Vol. I p. 221

*Mygale* — C. Koch — 1842 — Die Arach. Vol. IX p. 60-  
pr. CCCIX, f. 729

*Trechona* — C. Koch — 1850 — Uebers. Arach. Syst.  
Vol. V, p. 75.

*Trechona*—Bertkau—1880—Verzeich. der Brasil. Ar-p. 30

*Trechona* — Pocock — 1896 — Ann. Mag. Nat. Hist. —  
Vol. 17 — p. 177

*Trechona* — Simon—1903—Hist. Nat. Ar. Vol. II — p. 964

Cephalothorax pouco convexo.

Olhos anteriores quasi iguaes, em linha mui levemente procurva, ou direita, equidistantes. Rima ocular mais de duas vezes mais larga que longa.

Cheliceras com 7 a 8 cerdas rigidas, espessadas na base, dispostas na face externa.

Labio com 1 a 3 caspides apicaes uniseriadas. Ancas dos palpos com uma serie de, pelo menos, 17 cerdas claviformes, com varias cerdas menóres de permeio, formando o apparelho estridulante.

Fiaadeiras superiores duas vezes menóres, em comprimento, que o abdomen, e de tres segmentos iguaes.

Pernas longas e robustas. Os tarsos e metatarsos dos dois primeiros pares de pernas densamente escopulados, de escópulas inteiras; os metatarsos com tres ou quatro espinhos. Tarsos posteriores com escopulas que, nas pernas do terceiro par, se extendem até o terço basal dos metatarsos e, nos ultimos metatarsos, occupam só a metade apical ou fallham. Unhas superiores com duas series de numerosos dentes.

Duas especies brasileiras :

9 — TRECHONA ADSPERSA — Bertkau

T. a. — Bertkau — 1880 — Verz. der. . . Brasil. Ar. p. 30,  
pr. I. f. 9

♂ — 11 mm.

Cephalothorax amarello-pallido, de larga faixa marginal e rima ocular negras; estrias cephalicas negras e uma fina linha negra ao nivel da fovea thoracica. Cheliceras, labio, ancas dos palpos, esterno e pernas amarello-pallidas. Abdomen fulvo-escuro, de ventre mais claro, amarellado junto aos estigmas pulmonares; o dorso do abdomen apresenta pequenas manchas amarellas, dispostas em filas transversaes, na metade posterior do abdomen, e mais numerosas dos lados. Fiandeiras amarello-pallidas. Cephalothorax revestido de pellos sedosos.

Cephalothorax oval, de fovea profunda, pequena, transversa. Rima ocular mais de duas vezes mais larga que alta. Olhos anteriores grandes, equidistantes, em fila nitidamente procurva.

Margem interna do sulco ungueal das cheliceras com 8 dentes fortes, iguaes.

Tibias anteriores dilatadas com 2-2 espinhos na face inferior e uma pequena apophyse apical conica.

Fiandeiras superiores iguaes em comprimento á metade do abdomen.

Palpos mediocres, de tibia duas vezes maior que a patella, com duas filas de longas cerdas espiniformes na face inferior; tarso menor que a patella, de apice arredondado; bulbo em quilha, de apice recurvo e estylete filiforme.

*Hab.*: Estado do Rio de Janeiro.

10 — TRECHONA VENCSA (Latreille) — Figs. 17, 18

*Mygale venosa* Latreille — 1830 — Anal. Fran. Acad. s. c. p. 80

*Mygale zebra* Walckenaer — 1835 — An. Soc. Ent. Franc.  
p. 23 e 637.

*Mygale zebra* Walckenaer — 1837 — Ins. Apt. vol. I, p. 22.

*Mygale zebra* C. Koch — 1842 — Die Arachniden. Vol IX  
p. 60, pr. CCCIX, f. 729



*Trechona zebra* C. Koch — 1850 — Uebers. Ar. vol. V, p. 75

*Trechona venosa* F. Cambridge. 1896 — Proc. Zool. Soc. London

*Trechona zebrata* Pocock — 1896 — An. Mag. Nat Hist. vol. 17, p. 177.

♀. 35 mm, sem as fiandeiras.

Cephalothorax pardo-escuro, de pubescencia negra em filas radiantes e, adiante da rima ocular, seis cerdas negras, dirigidas para frente. Cheliceras fulvas, com pellos flavos e cerdas negras misturados e duas faixas longitudinaes n'as. Esterno, labio, ancas dos palpos e das pernas pardo-fulvescentes, claros, com pellos setiformes negros, erectos.

Abdomen do dorso quasi negro, com sete faixas curvas, inclinadas, dos lados, para fóra e para traz, as quatro primeiras interrompidas no meio, todas c'ôr de ferrugem. Ventre pardo uniforme e fiandeiras pardo-escuras.

Pernas pardo-fuscas; os femures com tres estreitas linhas longitudinaes glabras, pardo-avermelhadas; patellas com uma larga linha longitudinal e outra estreita, iguaes ás dos femures; tibias com duas estreitas linhas semelhantes e que se fundem em uma só no terço basal dos metatarsos, continuando até o apice dos tarsos. Todos os segmentos com cerdas negras.

Olhos anteriores em fila direita, equidistantes, separados entre si menos de um diametro, os medios levemente menores. Olhos medios posteriores muito menores, largamente separados entre si, subcontiguos aos lateraes.

Cheliceras com 8 a 10 dentes negros, fortes, contiguos, na margem interna do sulco ungueal.

Labio com um unico denticulo apical. Ancas dos palpos com uma pequena area basal de cuspides negras e com uma densa fimbria de pellos flavos na borda interna.

Tarsos dos tres primeiros pares de pernas e metatarsos dos dois primeiros com densas escópulas; ha uma pequena escópula no apice dos metatarsos do terceiro par e sob os tarsos posteriores. Tibias



anteriores com dois espinhos apicaes, em baixo, um anterior e uma forte cerda espiniforme mediana na face inferior; tibias do segundo par com um espinho apical e uma cerda espiniforme mediana, na face inferior. Tibias dos dois pares posteriores de pernas com 2-2-2 espinhos na face inferior, 1-1 deitados na face anterior e 1-1 na posterior. Metatarsos anteriores com 1-1-1-2 espinhos na face inferior, sendo o primeiro basal e os dois ultimos apicaes; metatarsos do segundo par de pernas com 2-2-2 espinhos na face inferior; os dos dois ultimos pares com um verticillo apical e mais tres espinhos na face inferior, tres na anterior, dois na posterior e dois dorsaes.

*Hab.*: Esta especie se estende das Guyannas ao sul do Brasil. O exemplar que serviu á presente redescricção pertence á minha collecção e foi collido em Petropolis pelo sr. Altino de Azevedo Sodré. Na collecção do Museu Paulista ha um outro exemplar, um pouco maior, já muito descobrado pela má conservação, e collido mesmo nos arredores do Ypiranga, pelo sr. E. Garbe.

**Euharmonicon**, Mello-Leitão — 1919

*Euharmonicon*, Mello-Leitão — 1919 — Rev. Soc. Bras.  
Sc. III. vol. p.

Cephalothorax pouco elevado. Fovea toracica profunda, quasi circular.

Olhos anteriores em fila bem procurva, os medios maiores que os lateraes e quasi equidistantes. Olhos medios posteriores muito menores que os lateraes, dos quaes estão separados cerca de um diametro. Rima ocular menos de duas vezes mais larga que longa.

Labio mais largo que longo, levemente chanfrado, com uma a tres cuspides apicaes. Ancas dos palpos com uma pequena area espinulosa basal. Lyra das ancas formada por 15 cerdas curvas, bem claviformes, sem cerdas menores intercaladas.

Pernas (IV, I, II, III) longas, de tarsos flexuosos, os anteriores providos de escópulas divididas por uma dupla série de cerdas. Tibias anteriores



do macho com uma apophyse apical espiniforme; metatarsos com um tuberculo basal.

Fiandeiras superiores de comprimento igual ao do abdomen, de tres segmentos subiguaves, o segmento apical mais delgado. Fiandeiras inferiores separadas entre si cerca de tres diametros.

Representado no Brasil pela especie typo :

11 — EUHARMONICON STUDIOSUM, Mello-Leitão —  
Figs. 19, 20, 21, 22, 32, 33 e 34

E. s. — Mello Leitão — 1919 — Rev. Soc. Bras. Sc. vol. III.

♂. 11,2 mm.

Cephalothorax, cheliceras, pernas e palpos cor de mogno; esterno, ancas das pernas, labio e ancas dos palpos um pouco mais claros. Cephalothorax com venulações mais escuras e uma orla marginal de cerdas negras. Abdomen fusco, opaco; ventre fulvo--escuro. Fiandeiras inferiores pardo--claras; fiandeiras superiores com os dois segmentos basaes pardo-fulvescentes e segmento apical testaceo; o lado externo das fiandeiras é percorrido por uma linha negra que vae até o terço basal do segmento apical.

Fovea thoracica profunda, semicircular. Olhos anteriores em fila bem procurva, os metlios um pouco maiores, separados entre si cerca de um diametro e um pouco mais dos lateraes.

Cheliceras com densas franjas de pellos flavos nas duas bordas do sulco ungueal; a borda interna armada de 9 dentes negros, seriados.

Labio cerdoso, com duas pequenas cuspides apicaes. Ancas dos palpos com uma pequena area basal de pequenas cuspides e com uma franja interna de pellos mais claros que os das cheliceras.

Esterno com cerdas negras esparsas; ha duas grandes sigillas sob o labio e separadas entre si cerca de um quarto de seu maior diametro; para traz ha mais tres pares de sigillas marginaes, tocando quasi a borda esternal.

Pernas anteriores de femures com quatro espinhos erectos, curvos, no meio da face dorsal e

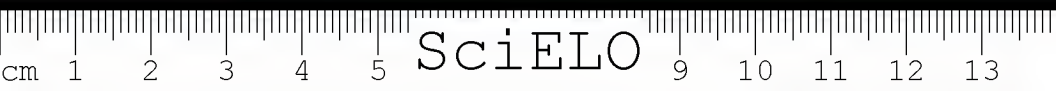

mais 1—1 espinhos muito menores, junto á face posterior; patellas com um espinho dorsal apical esterno; tibias com uma apophyse apical interna terminada por um forte espinho, e com dois pequenos espinhos na face externa e 1—1 na face inferior; metatarsos com cerdas numerosas deitadas e dois longos espinhos na face externa e um subapical na face inferior, havendo no terço basal da face interna um pequeno tubérculo rombo. Pernas do segundo par de femures com espinhos dorsaes, sendo quatro na linha mediana, tres do lado interno (anteriores) e dois do lado externo (posteriores); patellas com um espinho basal na face externa e dois espinhos apicaes desiguaes; tibias com 2—2 espinhos dorsaes, 1—1—1—2 na face inferior e dois na face interna; metatarsos com dois espinhos na face interna e 1—1—1—1—2 na inferior.

Pernas dos dois pares posteriores de femures como no segundo par; patellas com tres espinhos dorsaes, sendo dois internos e um externo; tibias e metatarsos com espinhos numerosos, verticillados.

Palpos de tibia pouco mais longos que a patella, armada de dois espinhos; tarso muito pilloso, mais longo que largo; bulbo piriforme de estylete recurvado.

*Hab.*: Funil — S. Paulo.

*Typo* — no Museu Paulista.

### **Eudiplura** — Simon — 1893

*Typo*: *E. rogenhöferi* (Auss.)

*Diplura* — Ansserer — 1871 — *Verhand. Zool. Bot. Gesellsch. Wien* — p. 179

*Eudiplura* — Simon — 1895 — *Hist. Nat. Ar. Vol. 1*, p. 179 e 1903, *Vol. II*, p. 964

Cephalothorax baixo de fovea, profunda transversal. Rima ocular mais de duas vezes mais larga que longa. Olhos anteriores em fila direita, iguaes e equidistantes. Olhos posteriores médios, semicirculares, contiguos aos lateraes. Olhos lateraes an-



teriores e posteriores contiguos. Ancas dos palpos com a lyra formada por 7 a 9 cerdas claviformes, e sem a pequena área basal de pequeninas cuspides. Labio mutico. Pernas muito longas e delicadas, de tarsos e metatarsos flexuosos. Tarsos anteriores com densas escópulas inteiras; os posteriores de escópulas mais ralas e divididas por uma faixa longitudinal de cerdas. Fiandeiras superiores um pouco menores que o abdomen, de segmento apical muito mais longo que o médio.

EUDIPLURA ROGENHÖFERI ( Ausserer )

*Diplura rogenhöferi* — Ausserer — 1871 — Verhand  
bot. zool. Gesels. Wien — p. 63

♀ 23 mm. ( 38 mm. com as fiandeiras ).

Cephalothorax, cheliceras, ancas dos palpos, labio, esterno e pernas amarello bruneo-sujas, o thorax e as cheliceras mais escuros; todas estas partes densamente revestidas de pellos sedosos, amarellados; as cheliceras, o labio, o esterno, as ancas dos palpos e as pernas com cerdas negras esparsas. Abdomen bruneo, com seis faixas transversaes, esbranquiçadas, curvas, de convexidade anterior e ramos lateraes obliquos para traz e indo até quasi ao ventre; este é bruneo-claro uniforme. Todo abdomen densamente revestido de pellos sedosos, entre os quaes ha numerosas cerdas negras erectas. Fiandeiras pardo-amarelladas.

Cephalothorax baixo, de fovea thoracica triangular profunda. Ancas dos palpos e labio muticos. Rima ocular duas vezes mais larga que longa. Olhos anteriores em fila levemente recurva, os médios pouco maiores que os lateraes, separados menos de meio diametro. Ancas dos palpos com a lyra formada por 9 cerdas claviformes. Tarsos de todas as pernas e metatarsos dos dois primeiros pares providos de escópulas, sendo as dos tarsos dos dois ultimos pares divididas por duas filas longitudinaes de cerdas. Metatarsos dos dois pares anteriores com uma dupla fila de espinhos na face

inferior; metatarsos posteriores com espinhos mais numerosos.

Fiandeiras superiores iguaes em comprimento ao abdomen, de segmento apical mais delgado e bem mais longo que o segmento intermediario. Ausserer não dá a localidade brasileira de proveniencia de sua especie. O adulto me é desconhecido em natureza mas encontrei nas collecções do Museu Paulista dois jovens, provavelmente desta especie.

**Taunayella** (1) — g. n.

Typo: *T. taunayi* — sp. n.

Cephalothorax baixo, de fovea profunda, transversal. Rima ocular mais de duas vezes mais larga que longa. Olhos anteriores equidistantes, em linha recurva, os medios muito maiores que os lateraes. Olhos posteriores em fila quasi direita, os medios semi-circulares, muito menores que os lateraes, os quaes são contiguos. Olhos lateraes anteriores e posteriores contiguos,

Labio mutico. Ancas dos palpos com uma area basal cuspulosa; lyra da face interna formada por sete cerdas curvas claviformes, duas menores, as outras iguaes; base da lyra direita.

Fiandeiras inferiores separadas entre si cerca de tres diametros; as superiores maiores que o abdomen, de segmento apical maior que o medio.

Tibia do macho com uma apophyse apical espiniforme. Escopulas dos tarsos anteriores e inteiras.

Este genero é muito affim a *Eudiplura*, do qual differe pelo tamanho das fiandeiras.

Especie unica :

13 — *TAUNAYELLA TAUNAYI* — sp. n.

Figs 13, 14, 15, 16, 23

♂ — 16 mm. com as fiandeiras

Cephalothorax baixo, cor de mogno claro, coberto de pellos sedosos, prateados, deitados e com

---

(1) Em honra ao prof. Affonso d'E. Tauuay, director do Museu Paulista.

uma orla completa de cerdas negras. Cheliceras um pouco mais claras que o cephalothorax. Esterno, labio, ancas dos palpos e das pernas pardo-amarellados. Pernas do mesmo colorido do cephalothorax. Abdomen fusco, abundantemente provido de cerdas fulvas; dorso de colorido uniforme; dos lados ha duas faixas claras, obliquas para traz e para baixo. Fiandeiras pardas, muito pillosas.

Cephalothorax baixo, de fovea thoracica profunda.

Rima ocular mais de duas vezes mais larga que longa. Olhos anteriores equidistantes, em fila mui levemente recurva, os medios muito maiores que os lateraes, separados menos de meio diametro. Olhos posteriores em fila quasi direita, os medios semi-circulares, muito menores que os lateraes, a que são contiguos. Olhos lateraes anteriores e posteriores contiguos.

Cheliceras apresentando na margem interna do sulco ungueal dez dentes, os dois primeiros iguaes, contiguos e os oito restantes mais separados e alternando regularmente um dente muito pequeno com um maior.

Ancas dos palpos com uma area basal de pequeninas cuspides; lyra da face interna formada por sete cerdas curvas, claviformes. Labio mutico.

Pernas anteriores de femures com uma fila de quatro cerdas espiniformes curvas, na face dorsal; patellas muticas; tibias com 2 espinhos na face anterior, 1-1 na inferior e uma apophyse apical robusta, em forma de aculeo de roseira; metatarsos curvos, com um espinho na face anterior, 2-1 na inferior, e, nessa mesma face, uma pequena apophyse romba no terço basal; tarsos ilexuosos, muticos. As pernas do segundo par faltavam no exemplar typo. Pernas dos dois ultimos pares de femures com duas series de curtos espinhos dorsaes; patellas com um espinho na face posterior nas do terceiro par e com um espinho de cada lado nas posteriores; tibias e metatarsos muito espinhosos, os espinhos dispostos em verticillos.

Fiandeiras do comprimento do abdomen.



Palpos de patella pouco mais longa que larga ; tibia fusiforme, quasi duas vezes mais longa que a patella ; tarso pequeno, de bulbo apical, globuloso e com o estylete bem longo.

♀ — 10,5 mm.

Differe do macho por não ter as faixas claras lateraes obliquas dos lados do abdomen e apresentar tres series transversaes de pequenas manchas claras no meio do dorso. Fiandeiras superiores como no macho e muito pintalgadas. Fiandeiras inferiores fusiformes.

Typo: ♂ — Na collecção do Museu Paulista.

♂ — n. 158 ; ♀ — n. 163

Hab: Varias localidades de S. Paulo

Coll: E. Garbe.

### **Achetopus — Tullgren — 1905**

Typo: *A. erlandi* Tullgr.

Cephalothorax baixo, fovea thoracica profunda e recurva.

Rima ocular cerca de duas vezes mais larga que longa. Olhos anteriores em fila levemente procurva, os medios bem menores e mais separados entre si que dos lateraes. Olhos medios posteriores quasi contiguos aos lateraes, bem menores que os medios anteriores.

Labio mais largo que longo, mutico. Ancas dos palpos muticas, com a lyra de oito cerdas claviformes que vão augmentando regularmente de comprimento ; base da lyra direita.

Tarsos anteriores com escópulas inteiras. Fiandeiras do comprimento do abdomen, o segmento apical um pouco maior que o medio.

Tibias anteriores do macho sem apophyse apical.

Especie brasileira :

14 — **ACHETOPUS PARALLELUS** — sp. n. (Figr. 7, 8, 9)

♀ — 22 mm. com as fiandeiras.

Cephalothorax fulvo-claro, revestido de escassa pubescencia testacea, com algumas cerdas negras, esparsas. Rima ocular negra.



Cheliceras fulvo-escuras, com pellos amarellados. Labio, esterno, ancas dos palpos e pernas da côr do cephalothorax. Abdomen testaceo, de densa pubescencia flava e apresentando na metade posterior do dorso tres linhas paralelas, obliquas para traz e para os lados, de pequenas manchas fuscas; na metade anterior algumas outras irregularmente dispostas. Ventre e fiandeiras testaceos.

Cephalothorax baixo de fovea thoracica profunda, recurva.

Rima ocular duas vezes mais larga que longa. Olhos anteriores em fila levemente procurva, os medios quasi duas vezes menores que os lateraes, separados destes um diametro e entre si diametro e meio. Olhos medios posteriores reniformes, muito pequenos, contiguos aos lateraes.

Cheliceras fracas, com oito dentes na margem inferior do sulco ungueal.

Labio mais largo que longo, mutico. Ancas dos palpos muticas; lyra de base direita com 8 cerdas claviformes que augmentam da base da anca para o apice.

Pernas longas. Femures e patellas muticos. Tibias anteriores com 2-1-2 espinhos inferiores; as do segundo par com 1-2-2 espinhos inferiores e um anterior; as dos dois ultimos pares com dois pequenos espinhos apicaes. Metatarsos dos dois primeiros pares com 2-2-2 espinhos inferiores e 2 de cada lado; os dos dois ultimos pares com um verticillo apical e varios espinhos irregularmente dispostos.

Fiandeiras superiores iguaes ao abdomen, de segmento apical um pouco maior que o medio.

*Hab* : Paraná.

*Typo* : Em minha collecção.

*Coll* : Hermes de Barros Lima.

**Thalerothele** — Bertkau — 1880

*Typo* : *Th. fasciata* Bertkau

*Thalerothele* — Bertkau — 1880 — Verzeich der Brasil Ar. p. 23

*Diplura* — Simon — 1893 — Hist. Nat. Ar. Vol. I p. 179



*Meloëus* — F. Cambridge — 1896—Proc. Zool.  
Soc. London 1896

*Thalerothele* — Simon — 1903 — Hist. Nat. Ar.  
Vol. II p. 963

Cephalothorax pouco elevado, de fovea thoracica recurva.

Rima ocular mais de duas vezes mais larga que longa. Olhos anteriores equidistantes, em linha direita ou mui levemente procurva, os medios maiores. Olhos medios posteriores contiguos aos lateraes e muito menores, allongados; os lateraes posteriores iguaes ou maiores que os lateraes anteriores.

Cheliceras com um pente externo de 6 a 8 cerdas basaes.

Labio mais largo que longo, geralmente mutico. Ancas dos palpos com uma area basal de poucas cuspides e com a lyra de base concava, formada por sete a dez cerdas claviformes.

Pernas allongadas, de tarsos delicados e flexuosos, providos de escopulas ralas e divididas por uma dupla serie de cerdas.

Fiandeiras superiores mais curtas que o abdomen de segmento apical igual ou pouco maior que o medio.

Quatro especies brasileiras.

A — Abdomen de dorso manchado ou estriado :

B — Lyra de sete ou oito cerdas :

C — Fiandeiras superiores menores que o abdomen — *fasciata*.

C C — Fiandeiras superiores maiores que o abdomen — *nigra*.

BB — Lyra de dez cerdas — *sanguinea*.

AA — Abdomen de dorso uniformemente colorido — *uniformis*.

15 — THALEROTHELE FASCIATA, Bertkau ( Fig. 10 )

T. F — Bertkau — 1880 — Verzeichniss der... Brasil Ar. p.  
24, pr. I, f. 6.

*Diplura fasciata* — Simon — 1889 — Ann. Soc. Entom. France  
p. 188.

♀. 14 mm.

Cephalothorax, cheliceras, labio, ancas dos palpos, esterno, pernas e palpos pardo-amarellados; rima



ocular e margem do clypeo mais escuros; garra das cheliceras quasi negra, de apice e base vermelhos.

Abdomen vermelho-brunco-escuro no dorso e dos lados; o ventre amarello-claro, mais escuro junto às fiandeiras.

Lados do abdomen com pequenas manchas amarellas esparsas; o dorso apresenta de cada lado uma fila de manchas claras ou amarellas, esparsas, redondas, ou mais ou menos irregulares, encadeadas ou separadas, todas mais ou menos do mesmo tamanho ou as medias maiores. Fiandeiras pardo amarelladas, as superiores de face ventral mais escura.

Cephalothorax baixo, de fovea thoracica profunda e bem recurvada.

Rima ocular cerca de tres vezes mais larga que longa. Olhos anteriores equidistantes em fila direita, os medios bem maiores. Olhos medios posteriores ellypticos, grandes, quasi contiguos aos lateraes que são do mesmo tamanho dos olhos lateraes anteriores.

Cheliceras com oito dentes na margem inferior do sulco ungueal e com longas cerdas na face esterna, havendo na base seis ou sete tuberculos dentiformes na base, com cerdas rijas, formando o pente.

Labio quasi quadrado, pouco mais largo que longo, mutico. Ancas dos palpos com uma pequena area basal, com seis ou sete cuspides. Lira de 8 cerdas claviformes quasi iguaes.

Fiandeiras menores que o abdomen, de segmento basal um pouco maior, os dois outros iguaes em comprimento, sendo o apical mais delgado.

*Hab.*: Especie commum na America do Sul, de Venezuela até o Sul do Brasil ( Santa Catharina ).

16 THALEROTHELE NIGRA — F. Cambridge (fig.12)

*Melodeus niger* — F. Cambridge — 1896 Proc. Zool. Soc. Lon p. 759 — pr. XXXIII, fl. 25

*T. n.* — Petrunkevitch — 1909 — Bul. U. S. Nat. Mus. vol. p. ♀. 20 mm.

Cephalothorax côr de sepia, revestido de pubescencia sedosa avermelhada. Cheliceras negras, de pubescencia avermelhada. Ancas dos palpos, labio, es-



terno e pernas bruneo-escuros, de pubescência sedosa castanha, revestidos de pelos negros espaçados. Abdomen castanho e revestido de cerdas pardas e apresentando no dorso uma dupla série de cinco faixas transversaes avermelhadas, obliquas para baixo e para traz, as tres ultimas interrompidas na extremidade, onde se transformam em manchas irregulares, perto das fiandeiras. Fiandeiras pardo-escuras.

Cephalothorax baixo, de fovea thoracica fortemente recurva.

Rima ocular tres vezes mais larga que longa. Olhos anteriores em fila direita, os medios um pouco menores. Olhos medios posteriores piriformes, pequeninos, contiguos aos lateraes. Olhos lateraes posteriores maiores que os lateraes anteriores.

Cheliceras armadas de doze dentes conicos fortes na margem inferior do sulco ungueal; margem superior com uma densa franja de pelos avermelhados; na face externa ha, junto á base, 6 cerdas isoladas, sub marginaes.

Labio mutico, bem mais largo que longo.

Ancas dos palpos com uma area basal de poucas cuspides; lyra formada por sete cerdas fortes, claviformes, curvas e uma, um pouco menor, junto á sutura mediana.

Pernas de femures e patellas muticos; tibias dos dois primeiros pares com alguns espinhos na face inferior, as dos dois pares posteriores com alguns espinhos de ambos os lados e com cerdas espiniformes na face inferior. Metatarsos dos dois primeiros pares de pernas com 2-1-2-2 espinhos na face inferior; espinhos mais numerosos nas pernas dos dois ultimos pares. Tarsos curtos, levemente curvos e estriados transversalmente, com falsas suturas. Unhas superiores com uma dupla serie de 7 dentes.

Fiandeiras superiores maiores que o abdomen, (12:11), os tres segmentos proxivamente iguaes.

*Hab*: Santarém — Pará.

Esta especie e a seguinte me são desconhecidas em natureza.



17 — THALEROTHELE SANGUINEA (F. Cambridge) Fig. 11

*Melodeus sanguineus* — F. Cambridge — 1896  
Proc. Zool. Soc. London — p. 758 — pr. XXXIII  
— ff 1, 4, 7

T. s. — Simon — 1903 — Hist Nat. Ar. p. 963

♀ — 24 mm.

Cephalothorax vermelho-allaranjado brilhante, revestido de pellos curtos, avermelhados, sedosos. Cheliceras, labio, ancas dos palpos e esterno pardo-escuros, revestidos de pellos negros. Pernas pardo-amarelladas, mais escuras na extremidade e revestidas de finos pellos negros e de pubescencia avermelhada. Abdomen negro, revestido de densa pubescencia sedosa, com pellos negros erectos e ornado, de cada lado, de duas filas longitudinaes de faixas obliquas para baixo e para traz, transversaes, allaranjado escuras, que cessam junto ao ventre, todo de colorido uniforme, com espessa pubescencia cor de pello de rato.

Cephalothorax baixo, de fovea thoracica profunda, recurva.

Rima ocular tres vezes mais larga que longa. Olhos anteriores em linha direita, os medios maiores, circulares, os lateraes ellypticos. Olhos medios posteriores ovaes, pequenos, contiguos aos lateraes. Olhos lateraes posteriores menores que os lateraes anteriores.

Cheliceras armadas na borda interna do sulco ungueal de 11 dentes negros, fortes e borda externa com uma franja de cerdas avermelhadas; face externa com oito certas basaes rijas, isoladas.

Labio mutico. Ancas dos palpos com uma fila basal unica de pequenas cuspides; lyra da face interna formada por 10 fortes cerdas claviformes. Esterno com pellos negros inseridos em pequenos tuberculos e de pubescencia avermelhada.

Pernas dos dois pares anteriores de femures e patellas muticos, tibias com tres espinhas do lado interno, junto ao apice; metatarsos com duas filas inferiores de espinhos: 5-6 nos das pernas anteriores

e 3-7 nos do segundo par; tarso com uma estria dorsal e com escópulas ralas. Pernas do terceiro par de femures muticos; patellas com um ou dois espinhos; tibias com alguns espinhos de ambos os lados; metatarsos com espinhos numerosos; tarsos sem escópulas. Pernas posteriores como as do terceiro par, excepto as patellas que são muticas.

Fiandeiras superiores mais curtas que o abdomen. (11:13) de segmento basal mais longo, os outros dois iguaes.

*Hab*: Santarém — E. do Pará

18 — *THALEROTHELE UNIFORMIS* — sp. n. (Fig. 4)

♂ — 14 mm.

Cephalothorax, cheliceras, esterno, ancas dos palpos, labio e ancas das pernas pardo amarelados; as pernas e os palpos levemente fuscos. Abdomen fusco, de tons vermelhos-ferrugineos, o ventre mais claro e as fiandeiras com um rico pontilhado branco. Não ha no abdomen as faixas ou linhas de manchas das outras especies.

Cephalothorax baixo, de fovea thoracica recurva.

Rima ocular cerca de tres vezes mais larga que longa. Olhos anteriores equidistantes, em linha direita, iguaes em tamanho, os medios circulares e os lateraes ellypticos.

Olhos medios posteriores circulares, menos de metade dos lateraes, aos quaes são contiguos.

Cheliceras com duas faixas longitudinaes nuas, o resto revestido de cerdas negras, havendo na face externa, junto ao sulco ungueal, na base, sete cerdas isoladas; margem interna do sulco ungueal com oito dentes negros, fortes.

Labio mais largo que alto, chanfrado, mutico. Ancas dos palpos com uma pequena area cuspulosa basal; lyra da face interna formada por nove cerdas curvas, claviformes.

Pernas dos dois primeiros pares de femures muticos, patellas muticas com algumas cerdas espiniformes curvas apicaes, tibias com 1-2 espinhos na



face inferior e metatarsos com 2-2 espinhos inferiores.

Pernas dos dois ultimos pares de femures muticos, patellas com alguns espinhos apicaes, tibias e metatarsos com espinhos numerosos.

Fiandeiras menóres que o abdomen, segmento basal e apical iguaes, o medio um pouco menór.

*Hab.*: S. Paulo.

Typo — No Museu Paulista. Coll. E. Garbe.

**Harmonicon** F. Cambridge 1896

Typo. II. rufescens F. Cambridge

*Harmonicon* — F. Cambridge — 1896 — Proc.

Zool. Soc. London p. 755

*Harmonicon* — Simon — 1903 — Hist. Nat. Ar,

Vol. II, p. 963

Cephalothorax pouco elevado, de fovea thoracica recurva.

Rima ocular mais de duas vezes mais larga que longa. Olhos anteriores em linha procurva, os medios nitidamente menóres.

Cheliceras com quatro cerdas basaes, formando o pente do aparelho estridulante.

Labio mutico. Ancas dos palpos com uma pequena area cuspulosa basal; lyra da face interna formada de cinco cerdas curvas, claviformes.

Pernas longas e delgadas, os tarsos dos dois primeiros pares nitidamente escopulados, as escopulas divididas por uma fila longitudinal de longas cerdas. Tarsos, posteriores cerdosos, não escopulados.

Fiandeiras superiores iguaes ou um pouco mais longas que o abdomen, o ultimo segmento maior que os outros e muito afilado.

Tibias anteriores do macho com um grande tuberculo apical externo, armado de forte espinho curvo, metatarsos anteriores com um tuberculo semelhante, bem menór, na metade basal.

Uma especie brasileira, que me é desconhecida em natureza.



19 HARMONICON RUFESCENS F. Cambridge

*H. r.* — F. Cambridge — Proc. Zool. Soc. London  
p. 756. pr. XXXIII. ff. 3, 6; pr. XXXV, ff. 2, 3

♀ — 27 mm.

Cephalothorax allaranjado, baço, quasi nú. Cheliceras allaranjadas, revestidas de pellos negros. Labio e ancas dos palpos amarellados, com longas cerdas negras. Esterno e pernas amarellas, baços, sombreados de pardo, com cerdas e curtos pellos negros. Abdomen avermelhado, revestido de finos pellos negros, mais numerosos adiante. Fiandeiras avermelhadas.

Cephalothorax de fovea thoracica levemente recurva.

Rinna ocular tres vezes mais larga que longa. Olhos anteriores em fila procurva, os medios bem menóres que os lateraes, mais separados entre si ( $3/4$  de diametro) que dos lateraes ( $1/2$  diametro).

Olhos medios posteriores pequenos, ellypticos, quasi contiguos aos lateraes.

Cheliceras com o sulco ungueal armado de doze dentes conicos fortes na margem interna e de doze pequenas cuspides seriadas no fundo da gotteira; margem esterna do sulco ungueal com uma franja de pellos avermelhados.

Labio mais largo que longo, com cerdas negras, mutico; ancas dos palpos com uma pequena area cuspalosa basal e com a lyra da face interna formada de cinco fortes cerdas curvas, claviformes. Esterno com pellos negros esparsos, sub-marginaes; sigillas distinctas, sub-marginaes.

Pernas longas e delgadas; as dos dois primeiros pares com os femures e patellas muticos, tibias com um ou dois espinhos na face inferior e metatarsos com 5-6 espinhos inferiores. Pernas dos dois ultimos pares de femures com algumas cerdas espiniformes (provavelmente verdadeiros espinhos nos femures do ultimo par); patellas muticas, tibias com uma dupla serie de 3-3 espinhos de cada lado; metatarsos abundantes em espinhos.



Fiandeiras superiores tão longas como o abdomen, de segmento apical maior e mais delicado, os dois basaes iguaes.

*Hab.*: Santarém (Estado do Pará).

\* \*

Dos onze generos brasileiros de Dipluridae são limitados exclusivamente á nossa fauna os seis seguintes: *Eragrella*, *Euharmonicon*, *Eudiplura*, *Tannayella*, *Thalerothele* e *Harmonicon*; tres, são neotropicos: *Trechona* (com uma especie da Colombia), *Achetopus* (com uma especie da Bolivia) e *Fufius*; os dois restantes, *Diplura* e *Ischnotele* tem representantes em todas as regiões tropicaes.

As *Trechoninae*, constituem uma subfamilia exclusivamente Sul-Americana. (\*)

## VII

### **Barychelidae** — Pocock — 1895

*Barychelidae*: — Pocock — 1895 — Proc. Zool. Soc. London — p.

*Barychelinae* — Simon — Hist. Nat. Ar. 1893  
Vol. I p. 115, 1903 — Vol. II p. 908

As *Barychelidae* são aranhas de medio ou pequeno porte.

O cephalothorax é pouco elevado. Os olhos estão agrupados em uma rima ocular, de proporções entre os diâmetros variaveis com os grupos.

As cheliceras são armadas de rastello, ás vezes fraco e de difficil observação, outras vezes forte, bem apreciavel.

Labio geralmente mutico, bem como as ancas dos palpos, que são normaes.

---

(\*) *Mygale stridulans* Wood Mason 1875, de Assam, pela descripção de seu aparelho estridulante parece pertencer a esta subfamilia, em genero affim a *Thalerothele*.

·Esterno plano, largo. de sigillas pequenas e marginaes.

Pernas curtas ou mediocres, os tarsos armados apenas de duas unhas (ás vezes muito pequenas) e com espessos tufos sub-ungueaes que se continuam com densas escópulas divididas, nas pernas posteriores, por estreita faixa de cerdas.

Fiandeiras reduzidas a duas apenas (*Diplotheleae*) ou em numero de quatro, as superiores curtas, espessas, de segmento apical pequeno, quasi arredondado. A's vezes (*Diplotheleae*) o tubérculo anal é muito desenvolvido, chitinisado, o que constitue uma excepção de todas as *Theraphosoidéas*.

Os machos têm as tibias anteriores providas de apophyse apical interna, com um ou dois espinhos curvos.

As *Barychelidae* brasileiras se distribuem pelos tres primeiros grupos de Simon, que se podem distinguir de accordo com a seguinte chave.

A — Duas fiandeiras; tuberculo anal conspicio: —  
*Diplotheleae*.

A A — Quatro fiandeiras; tuberculo anal obsoleto;

B — Rima ocular tão ou mais longa que larga  
*Barycheleae*.

B B — Rima ocular bem mais larga que longa —  
*Leptopelmateae*.

### **Diplotheleae — Simon -- 1903**

As diplotheleas têm o cephalothorax pouco convexo, de fovea procurva. O labio é mítico e muito mais largo que longo. As fiandeiras inferiores não existem e o tubérculo é muito desenvolvido, bem visível em baixo, entre as fiandeiras. Este grupo, formado por Simon para um genero da Asia (*Diplothele*) e dois de Madagascar (*Cestotrema* e *Acropholius*) é representado no Brasil pelos generos

*Diplotheopsis* Tullgren, 1905 e *Neodiplothele* Mello-Leitão, 1971

A — Olhos anteriores em fila levemente procurva, equidistante os medios um pouco menores — *Neodiplothele*.

A A — Olhos anteriores em fila fortemente procurva, os medios maiores e mais afastados — *Diplotheopsis*.

**Neodiplothele (1) — Mello - Leitão — 1917**

Typo: *N. irregularis* — Mello-Leitão

*Neodiplothele* — Mello-Leitão — 1917 Broteria  
(Serie Zool.) — vol. XV, p. 76

Cephalothorax convexo, de fovea thoracica profunda, levemente procurva.

Rima ocular cerca de duas vezes mais larga que longa e bem mais estreita adiante. Olhos em duas filas. Olhos anteriores grandes, equidistantes, em fila levemente procurva, os medios um pouco menores. Olhos posteriores muito menores que os anteriores, em linha levemente recurva, os medios bem menores, muito separados, e a igual distancia dos olhos medios anteriores e lateraes posteriores.

Cheliceras robustas, providas de um rastello formado por numerosos espinhos negros, allongados. Labio mutico, muito mais largo que longo. Ancas dos palpos com poucas cuspides basaes, uniseriadas.

Esterno pouco mais longo que largo com pequenas sigillas marginaes. Pernas com espinhos em todas as tibias e metatarsos. Metatarsos dos dois primeiros pares de pernas e todos os tarsos com escópulas. Unhas pequenas, menores que os fasciculos ungueaes.

Duas fiandeiras, de segmento basal maior e mais espesso que os dois outros reunidos; segmento apical muito curto.

Tubérculo anal longo.

Uma unica especie.

---

(1) νέος — novo: διπλοθελε — genero conhecido.

1 — NEODIPLOTHELE IRREGULARIS (2) Mel

lo-Leitão (Fig. 28 a 31

, *N. i.* — Mello-Leitão — 1917 — Broteria (Serie Zoologica) Vol. XV p. 77. ffs 19, 20, 21.

♀ — 16 mm.

Cephalothorax mosqueado de negro e branco, com uma faixa longitudinal mediana e duas linhas marginaes claras, testaceas. Cheliceras, mosqueadas de negro e bruneo, com cerdas negras esparsas, de rastello negro e garra avermelhada. Pernas, abdomen e fiandeiras mosqueados de bruneo e negro. Esterno, ancas das pernas e dos palpos e labio pardo-amarellados com cerdas negras numerosas, esparsas.

Cephalothorax convexo, de fovea thoracica profunda, levemente procurva.

Rima ocular quasi duas vezes mais larga que longa e mais estreita adeante. Olhos anteriores equidistantes, grandes, os medios levemente menóres, separados entre si e dos lateraes cerca de um diametro. Olhos posteriores muito menores, em fila recurva, os medios a pouco mais de um diametro dos lateraes posteriores e dos medios anteriores.

Rastello das cheliceras formado por varias series de espinhos negros, fortes, bacillares. Margem interna do sulco ungueal com 8 dentes.

Labio 3 vezes mais largo que longo. Ancas dos palpos com quatro cuspides basaes.

Pernas anteriores com 1-1 espinhos longos na face inferior das tibias e 2-1 na face inferior dos metatarsos. Pernas do segundo par com 1-1 espinhos na face inferior, e um de cada lado, no terço apical; metatarsos com 2 espinhos basaes, na face inferior.

Pernas dos dois ultimos pares tendo nas tibias um espinho de cada lado e dois apicaes e nos me-

---

(2) — Irregular



tatarsos espinhos numerosos, os apicaes verticillados. Tarsos menores que os metatarsos.

Duas fiandeiras curtas, grossas, tri-articuladas.

*Hab.*: Campina-Grande (Paralyba do Norte).

### **Diplothelopsis** (1) Tullgren — 1905

Typo *D. ornatus* Tullg.

*Diplothelopsis* — Tullgren, 1905 — Arkiv f. Zoöl — Vol. II  
N. 19, p. 4

Cephalothorax oval, de região cephalica muito elevada. Fovea thoracica profunda, muito levemente procurva.

Rima ocular baixa, muito mais larga que longa. Olhos anteriores em fila fortemente procurva, os medios bem maiores, mais separados entre si que os lateraes. Olhos lateraes anteriores e posteriores contiguos e iguaes; os medios posteriores menores e contiguos aos lateraes.

Pernas curtas, armadas de fortes espinhos.

Cheliceras com rastello formado de dentes conicos, curtos e fortes, numerosos.

Labio mais largo que longo, mutico. Ancas dos palpos com duas pequenas cuspides basaes.

Duas fiandeiras curtas e robustas, de segmento apical globuloso. Tuberculo anal conico.

Uma especie brasileira.

### 2. *DIPLOTHELOPSIS HASTATUS* (2) — sp. n. fig. 25 a 27

♀. 18 mm.

Cephalothorax pardo-avermelhado; chelicera um pouco mais escura, de rastello formado por fortes espinhos negros. Esterno, labio, ancas despalpos e pernas flavos.

---

(1) *διπλοτύχη* — genero conhecido; *εψίς* — vista aspecto.

(2) Em ferro de lança.

Abdomen pardo-cinereo, pintado de manchas claras e fuscas e com uma faixa longitudinal negra no meio do dorso, muito larga adiante, afilando para traz; de cada lado partem tres ramos obliquos para baixo e para traz. Ventre e fiandeiras de colorido uniforme.

Cephalothorax de fovea thoracica pequena e muito levemente procurva.

Rima ocular menos de duas vezes mais larga que longa e mais estreita adiante. Olhos anteriores em fila fortemente procurva, os medios muito maiores, separados entre si quasi dois diametros e a menos de um diametro dos lateraes. Olhos medios posteriores muito pequenos, reniformes, contiguos aos lateraes.

Cheliceras de rastello formado por fortes dentes conicos, numerosos; margem interna do sulco ungueal com oito dentes em série.

Labio duas vezes mais largo que longo, mutico. Ancas dos palpos com duas pequenas cuspides basaes.

Pernas de femures muticos: patellas com dois ou tres espinhos apicaes dorsaes, as patellas posteriores com abundantes cerdas espiniformes. Tibias dos dois primeiros pares com 1-2 espinhos inferiores e um de cada lado; tibiae dos dois primeiros pares sem espinhos inferiores e com um ou dois dorsaes. Metatarsos anteriores com 2-1-2 espinhos inferiores e 1 de cada lado; metatarsos dos dois ultimos pares com 2-2-2 espinhos inferiores, 1-1 de cada lado e um verticillo apical.

*Hab.* : Alto Juruá.

*Coll.* : Alvaro Leitão.

*Typo.* : Em minha collecção.

### Barycheleae

As Barycheleas brasileiras se reduzem aos dois generos *Homocoptacis* e *Iliophthalma*. Os caracteres do grupo, aqui reunidos, são tirados, portanto, do exame desses dois generos.



As barycheleas têm a rima ocular tão ou mais longa que larga. Olhos anteriores em linha mui fortemente procurva. Fovea thoracica procurva. Cheliceras com o rastello formado por cinco a sete fortes dentes uniseriados. Labio mutico ou com algumas cuspides apicaes; area basal das ancas dos palpos pouco cuspusa. Esterno mais longo que largo. Pernas da femea curtas e robustas; as do macho longas, de tibias armadas de apophyse apical.

Os dois generos brasileiros se separam:

\* — Cheliceras de apice proeminente e providas de uma apophyse muito obtusa; rastello de 5 dentes, labio, ás vezes, com cuspides apicaes — *Homœoplacis*.

\*\* — Cheliceras de apice normal; rastello de 6 a 7 dentes; labio sempre mutico — *Idiophthalma*.

### **Homœoplacis (1) Simon 1892**

Typo: *H. pentodon* Simon

*Homœoplacis* Simon 1882 Ann. Soc. entom.  
Fr. p. 275

*Homœoplacis* Simon 1892 Hist. Nat. Ar.  
Vol. I p. 120

Cephalothorax espesso, quasi igualmente estreitado adiante e atraz, a fovea procurva.

Rima ocular pouco mais longa que larga e bem mais estreita adiante.

Olhos lateraes anteriores grandes, situados na margem anterior, separados menos de um diametro; olhos anteriores um pouco maiores, quasi contiguos. Olhos posteriores pequenos, em linha recta, os medios menôres e contiguos aos lateraes.

Cheliceras um pouco proeminentes, com uma apophyse romba, com um rastello de 5 dentes fortes, uniseriados.

Labio mais largo que longo, com pequenas cuspides apicaes ou mutico. Ancas dos palpos com

---

(1) ζμωός — semelhante, γλάξ — placa.

poucas cuspides uniseriadas na base. Esterno plano, mais longo que largo.

Pernas da fema curtas e robustas, as anteriores muito pouco espinhosas, as posteriores bastante; todos os tarsos e os quatro metatarsos anteriores com densas escópulas, sendo as dos tarsos posteriores divididas por uma linha de cerdas. Pernas do macho mais longas e delicadas, de tibia anterior cylindrica, muito espinhosa, com uma curta apophyse apical, provida de longo espinho agudo e curvo; metatarsos delicados, com uma escópula rala e com uma forte espinho.

Duas especies brasileiras.

### 3. HOMEOPLACIS AUSTENI (1) Cambr.

H. a. Cambridge 1896 Proc. Zool. Soc. London  
p. 735, pr. XXXIV, fs. 14, 15, 16-a e 16-b

♂ — 12 mm.

Cephalothorax, ancas dos palpos e pernas pardo-allaranjado-escuros. Cephalothorax com tres linhas longitudinaes escuras na região cephalica, a central mais estreita, cada qual com uma serie media e duas lateraes de curtas cerdas negras e curvas. Região thoracica com linhas convergentes de cerdas negras. Margem do cephalothorax com uma orla de cerdas rijas e curvas, negras. Abdomen mais curto e mais estreito que o cephalothorax, revestido de uma pubescencia pardo-escura e pellos negros.

Fiaudeiras amarello-claras. Cheliceras bruneas. Esterno amarello-pallido, cor de palha, provido de cerdas negras.

Fovea thoracica profunda, procurva.

Rima ocular baixa, tão longa quão larga, mais estreita na frente. Olhos anteriores iguaes, equidistantes, separados entre si cerca de meio diametro e em fila fortemente procurva. Olhos lateraes pos-

---

(1) Em honra a Austen.



teriores menores que os anteriores; os medios posteriores muito pequenos.

Cheliceras de rastello formado por cinco fortes dentes; margem esterna do sulco ungueal com uma linha de densos pellos ruivos, a margem interna com uma fila de oito dentes conicos, fortes.

Sigillas esternas marginaes, os tres ultimos pares pouco nitidos. Labio mais largo que longo, de apice armado de pequenas cuspides. Ancas dos palpos com tres cuspides basaes, em linha curva.

Pernas 4, 1, 2, 3. Metatarsos dos dois primeiros pares com leve escópula no apice e dois fortes espinhos inferiores, sendo um apical e outro basal; metatarsos dos dois ultimos pares com espinhos numerosos. Tibia anterior com dois fortes espinhos curvos, juxtapostos, apicaes — internos, e com 2-1-3 espinhos inferiores e um do lado interno; tibias dos dois ultimos pares com espinhos numerosos. Femur do palpo com alguns espinhos dorsaes apicaes; tibia franjada de longos pellos, e com seis espinhos na face interna e dois na externa; tarso curto; bulbo curto, pyriforme, transversal, de estylete muito curto, curvo, dirigido para fóra e para traz.

*Hab.* Manács.

4 — HOMEOPHACIS PENTODON — (1) Simon

H. p. Simon — 1892 — Am. Soc. Entom.  
France p. 275

♀ 12 mm.

Cephalothorax quasi glabro, liso, fusco-avermelhado pallido, mais claro e fulvo na borda frontal, a região cephalica com duas linhas mais escuras e a região thoracica com as linhas radiantes e uma estreita faixa marginal mais escuras. Ri na occular provida de cerdas robustas e postas sem ordem. Abdomen curto, subgloboso, de dorso negro, com alguns longos pellos cinzentos, o ventre mais claro. Esterno, labio, ancas dos palpos e per-

(1) πέντε — cinco; ὄδον — dente.



nas fusco-olivaceos, claros ou avermelhados, os femures um pouco mais claros. Fiandeiras fulvas. Cheliceras fuscas.

Olhos anteriores em linha mui fortemente procurva, igua s, separados entre si menos de meio diametro.

Tibias dos dois primeiros pares de pernas um pouco comprimidas, com dois fracos espinhos inferiores, dois apicaes e dois na face interna; os metatarsos das mesmas pernas com um espinho sub-basal e outro apical. Pernas posteriores muito espinhosas, as patellas do terceiro par com tres curtos espinhos anteriores; as tibias com um como rastello anterior de 10 a 12 espinhos curtos, dispostos sem ordem. Patellas posteriores com dois pequenos espinhos anteriores.

*Hab*: S. Paulo de Olivença — Amazonas.

### **Idiophthalma** (1) — Cambridge — 1877

Typo: *I. suspecta* — Cambr.

*Idiophthalma* — Cambridge — 1877 — Ann. Mag. Nat. Hist. Vol. 19 p. 27

Cephalothorax allongado, de região cephalica convexa; a fovea thoracica profunda, fortemente procurva.

Rima ocular não ou pouco mais longa que larga, pouco mais estreita adiante. Olhos anteriores formando duas areas, os lateraes na borda anterior da rima, os medios maiores, muito approximados, atraz dos lateraes. Olhos posteriores em linha direita.

Cheliceras de apice arredondado, com um rastello de seis a sete longos dentes uniseriados.

Labio e ancas dos palpos como em *Homoeptla cis*, mas o labio sempre mutico.

Uma especie brasileira, que me é desconhecida em natureza.

---

(1) — ἰδιόψαξ — proprio, particular; — ὀφθαλμός — olho.

♂ — IDIOPHTHALMA AMAZONICA (2) — Simon

*I a* — Simon -- 1889 — Ann. Soc. Entom.  
France p. 216

♀ 11 mm.

Cephalothorax fusco-escuro, mais claro nas margens e com uma faixa longitudinal avermelhada na região cephalica, liso, com longos pellos. Abdomen oval allongado, de dorso negro, com pontos amarellos; ventre testaceo-escuro, com longos pellos brancos. Cheliceras negras. Esterno, labio, ancas dos palpos e pernas fusco-olivaceos, os feiures de face ventral mais clara, com longos pellos negros, sedosos.

Rima ocular evidentemente mais longa que larga, pouco mais estreita adiante.

Tibias dos dois primeiros pares de pernas com 2-3 espinhos setiformes inferiores; metatarsos das mesmas pernas com um espinho apical robusto e outro basal, longo e delicado. Tarsos e metatarsos anteriores densamente escopulados; os tarsos posteriores com escopulas fracas ou apenas cerdasos.

Hab: Teflé — Amazonas.

### Leptopelmateas

As leptopelmateas se distinguem das barycheleas pela rima ocular sempre mais larga que longa e mais elevada. O rastello das cheliceras é fraco, formado por espinhos subsetiformes. São representadas no Brasil por cinco generos, que se podem distinguir pela seguinte chave:

A — Tarsos posteriores com as escopulas divididas por uma faixa longitudinal de cerdas; unhas dos tarsos denteadas:

B — Labio com uma dupla fila de cinco cuspides; escopulas tarsaes anteriores inteiras — *Dolichothele*.

BB — Labio mutico ou com duas pequenas cuspides apicaes; escopulas tarsaes anteriores divididas — *Psalistops*.

(2) Do Amazonas.



- AA — Tarsos posteriores de escopulas inteiras; unhas dos tarsos muticas.
- B — Cephalothorax quasi glabro; ancas dos palpos e das pernas anteriores muito cuspidas; olhos anteriores em fila quasi direita — *Cosmopelma*.
- BB — Cephalothorax pilloso; ancas das pernas anteriores muticas; olhos anteriores com fila muito procurva.
- C — Labio mutico; ancas dos palpos com 3 ou 4 cuspides basaes uiseriadas; olhos da fila anterior proxivamente iguaes; fiandeiras superiores robustas e curtas — *Trichopelma*.
- CC — Labio com duas cuspides nos angulos, e uma segunda fila de 1 a 4 cuspides; olhos medios anteriores muito meuoeres que os lateraes; fiandeiras superiores loagas e delicadas — *Gonodontium*.

**Dolichothele** (1) g. n..

Typo: *D. exilis* — sp. n.

Cephalothorax baixo, de fovea thoracica pequena e transversal direita.

Rima ocular alta, bem mais larga que longa. Olhos anteriores pequenos, em fila fortemente procurva, os medios levemente menores, equidistantes. Olhos medios posteriores mediocres; os lateraes anteriores maiores que os posteriores.

Labio muito mais largo que longo, com 2 filas de cuspides apicaes; ancas dos palpos com uma pequena area basal, pouco abundante em cuspides.

Sigillas esternas posteriores muito pequenas.

Pernas mediocres (4, 1, 2, 3), pouco espinhosas. Escopulas tarsaes anteriores inteiras; as posteriores divididas por uma larga faixa, com duas series de cerdas espiniformes.

Fiandeiras superiores delicadas, longas, de segmento medio e apical iguaes em comprimento. Uma unica especie.

---

(1) ἑσμίλιος — comprido; ἄπλπ — bico do peito (fiandeira).

**Dolichothele exilis** (1) sp. n.

♀ — 22 mm. Cepth — 9x7 mm. Abdomen — 11x5 mm.

Cephalothorax quasi glabro, de tegumento cõr de mogno escuro, com alguns pellos flavos, de tons doirados; cheliceras fulvo-negras com cerdas dorsaes doiradas. Abdomen doirado, com uma grande area mediana negra, tomando os dois terços posteriores do derso. Esterno, ancas das pernas e ventre nigrissimos; labio e ancas dos palpos fulvo-negros. Fiandeiras castanho escuras.

Cephalothorax baixo, mais longo que largo, de fovea thoracica pequena, estreita, direita. Rima ocular quasi duas vezes mais larga que longa. Olhos anteriores em fila muito procurva (uma recta tangente à borda anterior dos medios tangencia a borda posterior dos lateraes), os medios um pouco menores, separados entre si e dos lateraes pouco mais de um diametro.

Olhos posteriores em fila quasi direita pelas bordas anteriores, os medios mediocres, a igual distancia dos medios anteriores, e dos lateraes posteriores; estes menores que os lateraes anteriores, dos quaes distam cerca de um diametro.

Labio muito mais largo que longo, com duas filas apicaes de cinco cuspides; ancas dos palpos com pequenas areas cuspulosas basaes. Esterno de sigillas posteriores obsoletas.

Pernas 4, 1, 2, 3, pouco espinhosas. Unhas tarsaes denteadas. Escopulas tarsaes anteriores inteiras, as posteriores divididas por uma dupla fila de cerdas espiniformes.

*Hab.* : Parahyba do Norte.

*Coll.* : Tranquilino Leitão.

*Typo* : Em minha collecção.

---

(1) Delicado.



**Psalistops** Simon, 1889

Typo: *P. melanopygia* Simon

*Psalistops* Simon: 1889 — Ann. Soc. Entomol.  
France, p. 196

*Psalistops* Simon; 1892 — Hist. Nat. Ar., Vol. I,  
p. 127

(A especie brasileira se afasta em mais de um ponto das especies de Venezuela. Os caractéres abaixo são referidos da especie que tive sob a vista.)

Cephalothorax baixo, de fovea thoracica direita. Rima ocular duas vezes mais larga que longa. Fila de olhos anteriores bem procurva, os médios menores. Olhos posteriores subiguaes.

Cheliceras de rastello formado por espinhos muito fracos, setiformes. Labio mais largo que longo, mutico, com duas pequenas cuspides apicaes. Ancas dos palpos com uma area de cuspides basaes. Esternos com duas sigillas posteriores circulares, submarginaes.

Pernas mediocres, espinhosas, com as escopulas dos tarsos anteriores divididas por estreita fila de cerdas, as posteriores com uma faixa mais larga de cerdas.

Fiandeiras superiores mediocres, de segmento basal maior que o mélio, e este maior que o apical.

Tibia anterior do macho bem mais espessa que o metatarso, com uma apophyse apical externa espiniforme, curva; metatarso curvo. Tarso do palpo curto e bilobado.

Especie brasileira.

6 — *PSALISTOPS CRASSIMANU* sp. n.

♂ — 11 mm:

Cephalothorax côr de mogno, com pellos pardos. Abdomen escuro, com manchas pardas dorsaes. Esterno, labio, ancas dos palpos, cheliceras, palpos e pernas da côr do cephalothorax, ventre pardo claro.

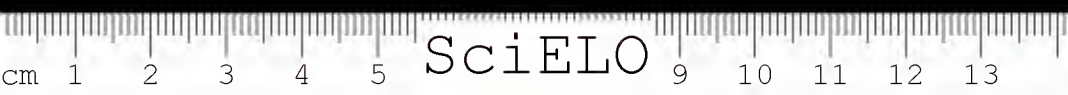

Cephalothorax baixo, bem estreitado adiante, de fovea thoracica transversal direita. Rima ocular duas vezes mais larga que longa. Olhos anteriores em fila bem procurva (uma linha tangente á borda anterior dos médios passa ao meio dos lateraes), os médios menores. Olhos posteriores subiguaes, menores que os médios anteriores.

Cheliceras com 8 dentes na margem interna. Pernas todas muito espinhosas. Tibias anteriores muito dilatadas, com 1 — 1 espinhos anteriores, 2 — 2 — 1 inferiores e 1 posterior, e com uma apophyse apical externa espiniforme e curva; metatarsos curvos, muito mais delgados e menores que as tibias, com 1 — 1 espinhos de cada lado; tibias e metatarsos dos tres outros pares de pernas muito espinhosos. Todos os tarsos de escópulas divididas; as posteriores por uma larga faixa e as anteriores por estreita fila.

Labio mutico, mais largo que longo. Ancas dos palpos com uma área cuspulosa basal. Esterno com duas sigillas posteriores circulares, submarginaes. Palpo inerme, de patella e tibia iguaes; bulbo do estylete delgado e recurvo.

♀ — 17 mm.

Cephalothorax menos estreitado adiante. Olhos lateraes posteriores maiores que os médios anteriores, iguaes aos lateraes anteriores. Labio com duas cuspides apicaes. Tibias anteriores não dilatadas, muticas; metatarsos com 1—2 espinhos inferiores, escopulados até a base. Tibias do segundo par com 2 espinhos apicaes e 1 — 1 inferiores; metatarsos com 1—2—2 espinhos inferiores. Pernas dos dois ultimos pares muito espinhosas. Segmento apical das fiandeiras muito menor que o médio. O resto como no macho.

*Hab.*: Ilha dos Alcatrazes.

*Typo* — No Museu Paulista.

*Coll.* — H. Luedervaldt.

**Cosmopelma** <sup>(1)</sup>, Simon — 1889

Typo: *C. decoratum* — Simon

*Cosmopelma*, Simon — 1889 — Ann. Soc. Entom. France p. 217

*Cosmopelma* — Simon — 1892 — Hist. Nat. Ar. — Vol. I, p. 128

Cephalothorax quasi glabro, a região cephalica convexa, a fovea thoracica linear procurva.

Rima ocular pouco elevada, quasi duas vezes mais larga que longa. Olhos anteriores em linha procurva quasi direita, quasi equidistantes, os medios um pouco maiores. Olhos medios posteriores muito menores. Olhos lateraes subcontiguos, os posteriores um pouco menores.

Cheliceras curtas, de rastello simples, de poucos dentes curtos, uniseriados. Labio duas vezes mais largo que longo, truncado direito e mutico. Ancas dos palpos com uma area basal muito espinhosa.

Pernas curtas e robustas, espinhosas; os tarsos e metatarsos anteriores com longas escópulas pouco densas; tarsos posteriores apenas cerdosos. Unhas muticas.

Uma especie brasileira, que me é desconhecida em natureza.

7. **COSMOPELMA DECORATUM** <sup>(2)</sup>, Simon

*C. d.* Simon — 1889 — Ann. Soc. Entom. France p. 217.

♀. 8 mm.

Cephalothorax fusco-olivaceo, liso, com pellos brancos. Abdomen oval-largo, levemente deprimido, branco-amarellado, tendo no dorso, adiante, um arco transversal negro violaceo, ao qual se segue uma faixa longitudinal mediana, de bordas sinuosas, tendo de um e outro lado faixas obliquas que se unem fóra, todas do mesmo colorido negro-violaceo. Ventre branco amarellado. Cheliceras fulvas, lisas. Labio

---

(1) γῶμίς — adorno; πέλμα — planta do pé.

(2) Decorado, enfeitado.

olivaceo. Esterno, palpos e pernas amarelados, a face inferior dos femures e o apice das tibias enegrecidos.

Tibias dos palpos com 3-3 espinhos na face inferior; as dos dois primeiros pares de pernas com 1-1-1 espinhos inferiores; os metatarsos das mesmas pernas com 2-1 espinhos inferiores. Pernas posteriores muticas.

*Hab*: Rio Salobro — Bahia

**Trichopelma** (1) — Simon 1888

Typo: *T. nitidum* Simon

*Trichopelma* — Simon 1888 — Ann. Soc. Entom.  
France. p. 215

*Tricopelma* — Simon — 1893 — Hist. Nat. Ar.  
Vol. I p. 129

Cephalothorax pubescente, de região cephalica alta e fovea thoracica transversa direita, ou levemente procurva. Rima ocular quasi duas vezes mais larga que longa. Olhos anteriores em linha bem procurva, iguaes ou quasi. Olhos medios posteriores muito menores que os anteriores.

Labio mutico, muito mais largo que longo. Ancas dos palpos com tres ou quatro espinhos uniseriados na base.

Pernas curtas (4, 1, 2, 3), espinhosas, todos os tarsos e os metatarsos dos dois primeiros pares de pernas densamente escopulados; as escopulas dos tarsos inteiras. Unhas dos tarsos muticas.

Fiandeiras superiores robustas e curtas, o segundo segmento mais curto e mais estreito que o basal; o apical muito pequeno, hemispherico.

Tibias anteriores do macho com duas apophyses, a inferior mais longa e curva para dentro.

Dois especies brasileiras.

---

(1) τρίχες — cabelo, pello: πέλμα — planta do pé

♂ — TRICHOPELMA FLAVICOMUM (1) Simon

T. f — Simon 1891 — Ann. Soc. entom France  
p. 303

♀ 10 mm.

Cephalothorax baixo, fusco-escuro, densamente revestido de pelos longos, deitados, fulvo-cinzentos; a região cephalica com uma longa fixa mediana mais clara, de pelos amarello-pallidos. Esterno, labio e ancas dos palpos fulvo-olivaceos; pernas de igual colorido, mas as anteriores manchadas e com aneis incompletos, fuscos. Abdomen fusco, revestido de longa e densa pubescencia amarello-acinzentado.

Fovea thoracica profunda, direita.

Olhos anteriores quasi equidistantes, os medios bem maiores. Olhos medios posteriores muito pequeninos, allongados e direitos, os lateraes menores que os lateraes anteriores e ovas.

Tibias dos dois primeiros pares com 3-1 espinhos inferiores setiformes. Metatarsos das mesmas pernas com dois espinhos robustos, subbasaes e um espinho apical.

Pernas posteriores muito espinhosas. Unhas dos tarsos muticas.

*Hab.* : Santo Antonio da Barra — Bahia.

♂ — TRICHOPELMA ILLETABILE (2) Simon

T. i Simon 1888 Ann. Soc. entom. France,  
p. 216

♀ — 20 mm.

Cephalothorax fusco escuro, um pouco mais claro adiante e densamente revestido de longos pelos deitados, fulvo-cinereos. Abdomen negro, mais claro no ventre, de pubescencia fulvo-escura. Ester

---

(1) De cabelleira flava.

(2) Triste.



no, labio e ancas dos palpos fulvo-olivaceos ou avermelhados. Pernas de igual colorido, as tibias e metatarsos manchados de escuro.

\* ovea pequena, profunda, direita.

Rima ocular um terço mais larga que longa. Olhos anteriores quasi equidistantes, os medios um pouco maiores.

Tibias dos dois primeiros pares de pernas com 3-1 espinhos inferiores; os metatarsos com dois espinhos basaes e um pequeno espinho apical. Tibias e metatarsos posteriores muito espinhosos.

*Hab.*: Teffè, Amazonas.

### **Goniodontium** ( 1 ) G. n.

Typo: *G. muticum* sp. n.

Cephalothorax muito pubescente, de região cephalica convexa e fovea thoracica direita.

Rima ocular quasi duas vezes mais larga que longa e muito separada da margem do clypeo. Olhos anteriores em fila fortemente procurvã, os medios muito menores, mais separados entre si que dos lateraes. Olhos posteriores sub-iguaes. Lateraes anteriores muito maiores que os posteriores.

Labio mais largo que longo, com duas cuspides apicaes muito afastadas e, ás vezes, uma segunda serie de um a quatro denticulos. Area cuspulosa basal das ancas dos palpos pequena, com 10 a 12 cuspides.

Esterno grande, allongado, de sigillas posteriores marginaes. Ancas das pernas muticas. Pernas delicadas, mediocres, 4, 1, 2, 3. Metatarsos dos dois primeiros pares escopulados até a base, os do terceiro par nos dois terços e os posteriores em um terço apical. Todos os tarsos de escópulas inteiras e unhas muticas. Fiandeiras allongadas.

---

( 1 ) γωνία — angulo; οδόντος — dente.



**Goniodontium muticum** (1) sp. n.

♀ — 23 mm. Cepth. 10,2+7,2 mm. Pernas 25-23-21-29 mm. Patella + tibia I — 10, 2m.; IV — 9,5 mm.

Toda a aranha de dorso castanho muito escuro; cephalothorax revestido de densos pellos castanho-murinos, deitados das bordas para o centro; abdomen velludoso. Pernas com linhas nuas longitudinaes. Toda face ventral da aranha negra, excepto a fimbria das ancas dos palpos e das cheliceras, que é vermelha, côr de brasa.

Cephalothorax bem mais longo que largo, de região cephalica convexa e fovea thoracica direita.

Rima ocular quasi duas vezes mais larga que longa, e separada da borda do clypeo quasi duas vezes seu menor diametro. Olhos anteriores em fila fortemente procurva (uma tangente á borda anterior dos medios tangencia a borda posterior dos lateraes), os medios duas vezes menores que os lateraes, dos quaes distam 1 1,2 diâmetro e a dois diâmetros um do outro. Olhos posteriores subiguaes e quasi do tamanho dos medios anteriores; lateraes anteriores muito maiores que os lateraes posteriores, dos quaes estão separados um diametro destes ultimos.

Labio bem mais largo que longo, com duas cuspides apicaes, muito separadas, postas quasi nos angulos anteriores, e uma segunda fila com um numero de dentes variavel de um a quatro; area cuspulosa basal das ancas dos palpos pequena, triangular, com 10 a 12 cuspides.

Esterno allongado (5, 2 : 3, 1), de sigillas posteriores marginaes. Pernas 4, 1, 2, 3; as dos dois primeiros pares muticas e de metatarsos escopulados até a base e escopulas tarsaes inteiras. Tibias do terceiro par com 2 fracos espinhos apicaes e 1-2 na face inferior: metatarsos escopulados nos 2, 3 apicaes, com 2 espinhos inferiores, na base da

---

(1) Sem espinhos.

escópula. Tibias posteriores com 2 espinhos apicaes, 1-2 inferiores, 1 posterior e 1 anterior; metatarsos escopulados no terço distal, com alguns espinhos fracos apicaes, 1 anterior e 1 posterior; tarsos de escopulas inteiras.

*Hab.* : Villa Nova (Estado da Bahia).

*Coll.* : E. Garbe.

*Typo* : No Museu Paulista (N. 159).

## VIII

### **Aviculariidae — Pocock — 1895.**

*Theraphosoidae*, Ausserer, 1871, ad partem -

*Aviculariidae*, Auctorum, ad partem

*Aviculariinae*, Simon, 1892, Hist. Nat. Ar. Vol. I

As *Aviculariidae* são quasi todas aranhas de grande porte, comprehendendo as verdadeiras caranguejeiras, e correspondendo ao genero *Mygale* de Walckenaer.

Ha sempre apenas duas unhas tarsaes e grandes fasciculos de pellos espatulados de sustentação; as unhas são delicadas, curvas apenas na extremidade, muticas ou com uma unica fileira de dentes.

Os olhos são sempre aggrupados em uma rima convexa.

O labio é quasi sempre, com raras excepções, armado de cuspides muito numerosas. As ancas dos palpos são quasi paralelas e armadas, na base, de cuspides muito numerosas. As cheliceras são sempre desprovidas de rastello e, nas especies brasileiras, de face externa quasi nua.

As fiandeiras superiores são sempre longas, trisegmentadas, de segmento apical igual ou um pouco maior que o medio, curvas para cima.

As tibias anteriores do macho podem ser muticas ou armadas de uma ou duas apophyses apicaes.

Os jovens tem sempre as escopulas tarsaes divididas por uma faixa longitudinal de cerdas curtas, espiniformes. Essa faixa é caduca nas grandes especies, e persistentes nas especies menores, ora em todos os tarsos, ora somente nos posteriores.

Apresentam muitas Aviculariidae cerdas plumosas ou espiniformes seriadas, constituindo um aparelho estridulatorio que, nas especies americanas, se limita ao trochanter ou anca dos palpos e do primeiro par de pernas. Tomando por base a presença e localização das cerdas musicas, e a divisão dos tarsos, divide Simon (1903) esta familia (que elle considera apenas como sub-familia) em 12 grupos, dos quaes são representados no Brasil seis — *Ischnocoleae*, *Eurypelmatae*, *Lasiodoreae*, *Theraphoseae*, *Phoneyuseae* e *Aviculariae*. Pocock (1901) divide as *Aviculariidae* em seis sub-familias, havendo na America tropical apenas representantes de suas *Theraphosiinae*.

Estas podem ser divididas em quatro grupos: *Ischnocoleas* (= *Ischnocolae* Simon, 1903), *Grammostoleas* (= *Eurypelmatae* Simon, 1903); *Theraphoseas* (= *Lasiodoreae* + *Theraphoseae* Simon, 1903) e *Avicularias* (= *Aviculariae* + *Phoneyuseae* (ad partem *Ephebopus* Simon) Simon, 1903).

Podem-se distinguir estes quatro grupos pela seguinte synopse:

A — Pernas posteriores de metatarsos armados de numerosos espinhos:

B — Escópulas dos tarsos do ultimo par de pernas divididas por uma linha longitudinal de cerdas — *Ischnocoleas*:

B B — Escopulas de todos os tarsos inteiras:

C — Femures do ultimo par de pernas com a face posterior guarnecida por longos pellos setiformes, semirectos, não formando escópula — *Grammostoleas*.

C C — Femures do ultimo par de pernas com a face posterior ornada de abundantes pellos sedosos, curtos, erectos, formando uma escópula velutina — *Theraphoseas*.



A A — Pernas posteriores de metatarsos muticos ou apenas com espinhos apicaes curtos e fracos — *Avicularias*.

### Ischnocoleas Simon, 1903

*Ischnocoleae* Simon, 1893 — Hist. Nat. 7 Ar. Vol.

I p. 133

*Chaetopelmatae*, Simon, Hist. Nat. Ar. 1893 p. 138

*Crypsidromeae* Simon, Hist. Nat. Ar. 1893 p. 142

*Homoeommateae* Simon, Hist. Nat. Ar. 1893 p.

161 (ad partem — *Homoeomma*)

As ischnocoleas comprehendem as menores *Aviculariidae* conhecidas, raramente indo além de tres centímetros de comprimento. A divisão das escopulas tarsaes posteriores, caracter que se encontra em todos os jovens dos outros grupos, fez com que fossem descriptas como outras tantas especies de diversos generos de ischnocoleas, femeas jovens de especies dos outros grupos.

O labio de nossas ischnocoleas nunca é mais longo que largo, sendo sempre tão ou mais largo que longo e armado de numerosas cuspides. (Nos generos neotropicos *Aphantopelma*, *Ozopactus* e *Hapalotremus* o labio é provido de poucas cuspides grossas).

As sigillas esternas são geralmente marginaes ou sub-marginaes excepto no genero exotico *Phlogiodes* Pocock, no qual as sigillas posteriores são grandes, circulares e mais proximas entre si que da margem do esterno.

As pernas posteriores são sempre muito espinhosas. As tibias do primeiro par de pernas ora são muticas (*Crypsidromus*) ora armadas de uma ou duas apophyses apicaes.

Damos a seguir a synopse dos generos de ischnocoleas da zona neotropica :

- A — Labio armado de poucas cuspides: (1)
- B — Labio muito mais largo que longo. (Fovea thoracica direita. Sigillas esternas posteriores marginaes) — \* *Aphantopelma* Simon, 1903.
- BB — Labio tão ou mais longo que largo:
- C — Labio mais longo que largo; olhos anteriores iguaes; sigillas esternas posteriores separadas da margem — \* *Ozopactus* Simon, 1889.
- CC — Labio tão ou um pouco mais largo que longo; olhos médios anteriores menores que os lateraes; sigillas esternas posteriores submarginaes — \* *Hoplotremus* Simon, 1903.
- AA — Labio provido de numerosas cuspides pequeninas:
- B — Area ocular trapezoide, mais estreita adiante. (Metatarsos anteriores longos, escopolados até a base. Fovea thoracica oval transversa, grande) \* — *Hemirrhagus* Simon, 1904.
- BB — As duas filas de olhos parallelas:
- C — Trochanter dos palpos com uma escopula de pellos plumosos erectos e densissimos na face externa. (Fovea thoracica recurva. Sigillas esternas marginaes. Tibias anteriores marginaes. Tibias anteriores do macho com duas apophyses apicaes) \* *Stichoplastus* Simon, 1889.
- CC — Trochanter dos palpos sem escopulas de pellos plumosos:
- D — Fiaudeiras superiores iguaes ou mais longas que o abdomen e bem separadas. (Tibias anteriores do macho sem apophyse apic.) — \* *Heterothela* Karsch, 1879.
- DD — Fiaudeiras superiores proximas, bem menores que o abdomen:
- E — Escopulas dos tarsos posteriores divididas por uma larga faixa longitudinal de cordas:
- F — Olhos medios posteriores quasi iguaes aos medios anteriores, fovea thoracica transversal, direita.
- G — Metatarsos des dois primeiros pares de pernas com escopulas que attingem quasi a base do segmento — *Chaetorhombus* Ausserer, 1871.

(1) Os generos marcados com um asterisco ainda não foram encontrados no Brasil.

- G G — Metatarsos dos dois primeiros pares de pernas sem escópulas ou com pequenas escópulas apicais — \* *Adravochelia* Simon, 1889.
- F F — Olhos médios posteriores muito menores que os anteriores, fovea thoracica procurva :
  - G — Metatarsos posteriores menores que os tarsos — *Mogulla* Simon, 1892
  - G G — Metatarsos anteriores maiores que os tarsos — *Unesiphantes* Simon, 1892.
- EE — Escópulas dos tarsos posteriores divididas por uma estreita linha de cerdas :
  - F — Trochanter dos palpos e das pernas do primeiro par com cerdas bacilliformes. ( Tiblas anteriores do macho com duas apophyses apicais ) — *Cyrtoploites* Simon, 1893.
  - F F — Trochanteres dos palpos e das pernas anteriores sem cerdas bacilliformes :
- G — Fovea thoracica recurva :
  - H — Metatarsos anteriores escopulados sómente na parte apical ; olhos anteriores em fila muito procurva ; sigillas esternae posteriores marginaes :
  - I — Todas as escópulas tarsaes divididas, as posteriores divididas por cerdas sub-spiniformes — \* *Drytophina* Simon, 1888.
  - II — Escópulas tarsaes anteriores inteiras ; as cerdas dos tarsos posteriores são do tipo commum — \* *Hapalopinus* Simon, 1904.
- H — Metatarsos anteriores escopulados até a base ; olhos anteriores em fila quasi direita ; sigillas esternae posteriores separadas da margem mais do um diametro — *Proshapalopus* gn.
- G G — Fovea thoracica direita ou procurva :
  - H — Olhos médios anteriores maiores que os lateraes :
    - I — Fovea thoracica direita :
      - J — Sigillas esternae posteriores marginaes — *Catopelma* Chamberlin, 1917.
      - J J — Sigillas esternae posteriores separadas da margem ao menos um diametro — *Cyclosternum* Ausserer, 1871.



- II — Fovea thoracica procurva; sigillas sternales posteriores marginaes — *Hemiercus* Simon, 1904
- II — Olhos anteriores ou os medios menores (Fovea thoracica procurva).
- I — Sigillas sternales posteriores marginaes; tibias anteriores do macho com dupla apophyse apical.
- J — Face anterior das ancas das pernas anteriores nua; fovea thoracica fortemente procurva; bulbo do macho com um duplo estylete — *Cyriocosmus* Simon, 1904
- JJ — Face anterior das ancas das pernas anteriores villosa; fovea thoracica pouco procurva:
- K — Metatarsos posteriores com escópulas apicaes; metatarsos anteriores do macho dobrando-se sobre a apophyse tibial externa — *Hapalopus*, Aüsserer, 1875
- KK — Metatarsos posteriores sem escópulas; metatarsos anteriores do macho dobrando-se entre as duas apophyses apicaes — *Homonoma* Ansserer, 1871
- II — Sigillas sternales posteriores separadas da margem ao menos um diametro:
- J — Tibias anteriores do macho de apophyse apical simples ou nulla:
- K — Tibias anteriores do macho muticas; metatarsos do segundo par escopulados na metade apical — *Metriopelma* Becker, 1878
- KK — Tibias anteriores do macho com uma apophyse apical simples; metatarsos do segundo par escopulados até a base — *Schizopelma* Cambridge, 1897
- JJ — Tibias anteriores do macho de apophyse apical dupla; tibia do palpo sem rastejo; olhos medios anteriores muito menores que os lateraes — *Cercopelma*, g. n.

CHAETORRHOMBUS ( 1 ) Ausserer, 1871

Typo *C. kochi* Auss

*Chaetorrhombus* Ausserer, 1871 — Verh. zool.  
bot. Ges. Wien, vol XX I p. 196

*Chaetorrhombus* Simon, 1889 - Ann. Soc. Entom.  
France p. 205

Cephalothorax pouco elevado, de fovea thoracica profunda e direita. Rima ocular bem convexa, quasi circular. Olhos anteriores em linha procurva, os medios menóres que os lateraes e um pouco mais separados entre si que destes ultimos. Olhos medios posteriores iguaes ou pouco menóres que os medios anteriores; olhos lateraes anteriores e posteriores iguaes, pouco separados.

Sigillas esternaes posteriores separadas da margem 1 diametro.

Pernas anteriores mais curtas, muito mais robustas que as posteriores; os tarsos e metatarsos anteriores quasi iguaes em comprimento; metatarsos anteriores com escopulas que os revestem até a base; metatarsos posteriores com escópulas apicaes. Tarsos posteriores de escópulas divididas por uma larga faixa de cerdas. Tibias anteriores do macho com duas pequenas apophyses iguaes; os metatarsos delicados, longos, com escópulas apicaes.

Uma especie brasileira, nova para a sciencia.

CHAETORRHOMBUS GARBEI — ( 2 ) sp. n.

♀ 31 mm. Cepth — 10x8 mm.

Cephalothorax, cheliceras, pernas, esterno, labio e palpos fulvo negros. Abdomen negro-olivaceo, com uma larguissima faixa longitudinal dorsal de pellos cor de tijollo. Ventre negro-oliva uniforme.

Cephalothorax baixo, de fovea thoracica profunda, transversal. Rima ocular tão longa quão larga, bem convexa.

( 1 ) —  $\chi\alpha\iota\tau\tau$  — crena, cerda;  $\rho\epsilon\mu\beta\epsilon\varsigma$  — rhombo

( 2 ) Em honra ao Snr. E. Garbe, viajante do Museu Paulista, que apauhou o exemplar typo.

Olhos anteriores em fila procurva, os medios menóres que os lateraes, separados entre si um diametro e a menos de um diametro dos lateraes. Olhos medios posteriores quasi iguaes aos medios anteriores, de que estão separados pouco menos de um diametro e contiguos aos lateraes posteriores. Olhos lateraes anteriores e lateraes posteriores iguaes.

Face anterior das ancas dos palpos nua. Labio tão longo quão largo, muito cuspuloso. Esterno com as sigillas posteriores separadas da margem um diametro.

Pernas anteriores mais curtas e bem mais robustas que as posteriores. Metatarsos dos dois primeiros pares com escópulas que vão até a base; os dos dois ultimos pares com escópulas apicaes e abundantes espinhos; tarsos posteriores de escópulas divididas por uma larga faixa de cerdas.

*Hab* : — Franca ( Estado de S. Paulo ) .

*Coll* — E. Garbe .

*Typo* — No Museu Paulista ( n.º 160 ).

MAGULLA — Simon — 1892

*Magula* — Simon — 1892 — Ann. Soc. Entom.  
France p. 275

*Magulla* — Simon — 1893 — Hist. Nat. Ar —  
Vol I — p. 137

*Magulla* — Simon — 1904 - Hist. Nat. Ar - Vol II  
p. 927

Cephalothorax curto, convexo e largo, bastante estreitado adiante, de fovea thoracica mediocre, procurva.

Rima ocular pouco convexa, pouco mais larga que longa. Olhos anteriores proximos e quasi iguaes, em fila levemente procurva. Olhos medios posteriores muito menóres que os anteriores; os lateraes posteriores menóres que os anteriores, dos quaes distam cerca de meio diametro.

Cheliceras fracas, quasi verticaes. Esterno mais largo que longo, ligeiramente convexo. Labio quadrado ou pouco mais largo que longo, de apice muito espinhoso.

Pernas curtas e robustas, as dos dois primeiros pares quasi muticas, as posteriores espinhosas. Metatarsos anteriores pequenos, menores que os tarsos, com um pequenino espinho apical. Todos os tarsos de escopulas divididas, os anteriores por uma estreita linha de cerdas, e os posteriores por uma larga faixa.

Duas especies brasileiras, que facilmente se distinguem :

\* Abdomen negro, com uma grande mancha de cerdas ruivas — *obesa* Simon.

\* Abdomen de colorido uniforme, escuro, côr de café — *janeira* ( Keys. )

#### MAGULLA OBESA — Simon

*M. o* Simon — 1892 — Ann. Soc. Entom. France,  
p. 276

♀ — 18 mm.

Cephalothorax fusco, sensivelmente mais claro e avermelhado nas bordas, revestido de pubescencia fulvo-pallida e hirsuta.

Abdomen oval curto, negro velludoso, com poucas cerdas ruivas, tendo no dorso uma grande mancha triangular, abundantissima em cerdas ruivas, ventre fulvo. Esterno, labio, ancas dos palpos e pernas fusco-avermelhado-claras, de pubescencia fulva, hirsuta.

Olhos anteriores quasi iguaes, os medios um pouco mais afastados entre si que dos lateraes, que são oval-allongados. Olhos medios posteriores ovas curtos e levemente angulosos, os lateraes mais allongados e obliquos.

*Hab* : Therezopolis ( E. do Rio )

#### MAGULLA JANEIRA ( Keyserl, )

*Ischnocolus janeirus* - Keyserling - 1891 - Spinnen Amerikas, Brasil. Sp. — p. 13

*Magulla janeira* — Pocock 1895, Ann & Mag.  
Nat. Hist. 6, vol. 16 p. 226

M- j. — Simon — 1904 — Hist. Nat. Ar. Vol II  
p. 927

♀ — 20 mm. Cepth — 8, 9x7,3 mm. Pernas  
172; 15, 5; 15, 1 e 27,7

Toda a aranha de colorido uniforme, cor de café, de pubescencia curta e densa, os pellos curtos bruno escuros, os longos um pouco mais avermelhados. Abdomen de ventre mais claro que o dorso.

Cephalothorax mais longo que a patella + tibia I, igual ao metatarso + tarso IV.

Fovea thoracica procurva. Rima ocular menos de duas vezes mais larga que longa.

Olhos anteriores em fila bem procurva (uma linha tangente á borda anterior dos medios passa atraz do meio dos lateraes). Olhos medios anteriores, separados entre si cerca de meio diametro, e um pouco menos dos lateraes.

Cheliceras com longas fimbria avermelhada. Labio com cuspides bastante numerosas, mais largo que longo. Esterno chato, tão largo quão longo.

Escopulas dos tarsos posteriores divididas por larga faixa de cerdas. Todos os femures e patellas muticos, bem como as tibias dos dois primeiros pares de pernas. Tibias dos dois ultimos pares com 1-2 espinhos inferiores apicaes; metatarsos anteriores, com um espinho inferior, os do segundo par com 2, os dos pares posteriores muito espinhosos.

*Hab*: Serra Vermelha ( E. do Rio de Janeiro ).

TMESIPHANTES — Simon — 1892

Typo. *T. nubilus* Simon

*Tmesiphantes* — Simon — 1892 — Ann. Soc.  
Entom. France p. 277

*Tmesiphantes* — Simon — 1892. Hist. Nat. Ar  
Vol I pag. 138

*Tmesiphantes* — Simon — 1903 — Hist. Nat. Ar.  
Vol. II p. 922

Cephalothorax pouco elevado, de fovea thoracica ampla, procurva. Rima ocular menos de duas vezes mais larga que longa. Olhos anteriores em fila procurva, iguaes ou os medios um pouco menores. Olhos medios posteriores quasi iguaes aos anteriores; lateraes posteriores e anteriores subiguaes.

Labio tão longo quão largo, de apice muito cuspuloso e levemente estreitado. Ancas dos palpos com uma area basal de numerosas cuspides.

Esterno tão ou um pouco mais largo que longo, de sigillas posteriores separadas da margem cerca de um diametro

Escópulas dos tarsos dos dois primeiros pares indistinctamente divididas, as dos quatro ultimos cortadas por uma larga faixa de cerdas. Metatarsos anteriores longos, maiores que os tarsos.

Tibias anteriores do macho com duas apophyses apicaes, a externa curva para cima, a interna bem menor e romba; metatarsos flexionando-se entre as duas apophyses da tibia. Tarso do palpo bilobado; bulbo estreito, de estylete helicoidal.

Duas especies brasileiras :

A — Cephalothorax mais longo que largo; olhos medios posteriores muito menores que os anteriores; lateraes posteriores muito menores que os lateraes anteriores; colorido geral fusco — *nubilus* Simon

AA — Cephalothorax tão longo quão largo; olhos medios posteriores quasi iguaes aos medios anteriores. lateraes posteriores iguaes aos anteriores; colorido geral pardo-avermelhado — *montanus* sp. n.

TMESIPHANTES NUBILUS — Simon

T. n. Simon — 1892 Ann. Soc. Entom France  
p. 277

♂ — 28 mm. Cephal. 10,7 × 8,6 mm. Pernas 37 — 33 — 33,5 — 44 mm.

Cephalothorax fusco escuro ou negro, densamente revestido de longos pellos erectos, fulvo-cervinos. Ablomen fusco, sedoso, de longa pubescencia fulvo-cervina. Esterno, labio, ancas dos palpos e pernas fusco-avermelhado-pallidos, de pubescencia fulvo-cervina.



Rima ocular convexa. Olhos anteriores grandes, proximos, equidistantes (ou os medios um pouco mais separados), afastados entre si mais de um diametro. os lateraes ovaes largos, quasi circulares. Olhos medios posteriores pequenos, allongados e direitos. Lateraes posteriores muito menores que os anteriores, triangulares.

Todas as tibias e metatarsos muito espinhosos. Metatarsos anteriores (do primeiro par) levemente arqueados, com dois espinhos quasi basaes, um medio e dois apicaes na face inferior, e um espinho anterior sub-medio. Patellas do terceiro par com varios espinhos na face anterior; as patellas posteriores com um espinho anterior unico. Tibias anteriores de apice não espessado, com duas apophyses: a inferior (externa) delicada, com um aculeo apical, curvo para diante, a superior (interna) muito pequena, um pouco torcida.

Palpos de tibia mais longa que a patella, levemente afilada para o apice, com dois espinhos internos e um espinho apical externo; tarso pequeno, de bulbo allongado, terete, de estylete mais curto que o bulbo, muito curvado, delicado, comprimido, laciniado, de apice truncado.

♀ — 21 mm. Cephalith — 11,5×8,8. Pernas 25—23 — 23 — 30.

Cephalothorax mais espesso, de região cephalica mais convexa. Olhos anteriores um pouco mais afastados. Pernas muito mais curtas e mais robustas, os tarsos pequenos e delicados. Metatarsos do par anterior de pernas com uma leve escópula distal e com um pequeno espinho apical. Tibias anteriores muticas, as do segundo par com dois espinhos apicaes. Tibias e metatarsos posteriores muito espinhosos.

*Hab*: Bahía.

TMESINANTES MONTANUS sp. n. Figs.

48 a 50

♂ — 21 mm. Cephalith — 7,8×7,8. Pernas 26 — 24 — 24 — 28.

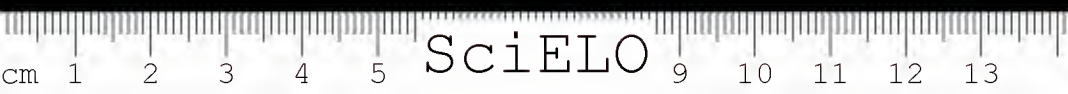

Toda a aranha densamente pillosa, de dorso pardo-avermelhado escuro e face ventral fulvo-clara. Dorso do abdomen com longos pellos cervinos semi-erectos.

Cephalothorax pouco elevado, de fovea thoracica maior que a rima ocular, procurva. Rima ocular vez e meia mais larga que longa, de olhos anteriores em fila bem procurva, os medios um pouco menores, separados entre si quasi dois diametros e a pouco mais de um diametro dos lateraes. Olhos lateraes posteriores do mesmo tamanho dos anteriores, de que estão separados menos de um diametro; olhos medios posteriores grandes, quasi iguaes aos medios anteriores, contiguos aos lateraes posteriores e a pouco mais de meio diametro dos medios anteriores.

Cheliceras com onze dentes na margem interna do sulco ungueal e com u na leve carena serrilhada na borda inferior da garra.

Labio trapezoide, tão longo quão largo, de apice não mui deasamente cusposo.

Esterno um pouco mais largo que longo (3, 3,5×3), com tres pares de sigillas visiveis (além das sublabiaes). as dos dois primeiros pares, defronte das ancas do 1.º e 2.º pares de pernas, marginaes, e as posteriores separadas da margem do esterno um diametro.

Pernas anteriores de tarsos com escópulas indistinctamente divididas; metatarsos curvos, escopulados até a base, com um forte espinho inferior basal e dobrando-se entre as apophyses da tibia; tibias com duas apophyses apicaes, a inferior (externa) curva para cima, com uma crista ventral, que se curva para dentro, formando uma coino pequena ponta; apophyse interna (superior) romba, bem menor; na base da apophyse externa, junto ao apice do segmento, ha um espinho forte; na base da apophyse interna, contiguo a esta, um segundo espinho, e mais 1-1 na face inferior; patellas muticas. Pernas do segundo par de tarsos com escópulas divididas por uma linha de cerdas bem visivel; meta-



tarsos escopulados na metade apical, com tres espinhos ap caes inferiores, 1-1 na face anterior e 1-2 (estes contiguos) inferiores, tibias com 4 espinhos apicaes, 1-1 inferiores e 1-1 anteriores. Pernas do terceiro par de tarsos com as escópulas divididas por uma faixa de cerdas; metatarsos com pequenas escópulas distaes, 4 espinhos apicaes, 1-1 inferiores e 1-1 de cada lado, tibias com 2 espinhos apicaes, 1-1 anteriores e 1-1 inferiores. Pernas posteriores de tarsos com escópulas divididas por uma longa faixa de cerdas que, no apice, occupa toda a largura do segmento; metatarsos com espinhos longos, numerosos; tibias sem espinhos apicaes, com um espinho basal inferior e 1-1 de cada lado.

Tibia do palpo mais de duas vezes mais longa que a patella, com 1 espinho inferior; tarso curto; bulbo estreito, de estylete grosso, torcido em helice.

♀ — 25 mm. Cephalith 8,5×8 mm. Pernas — 22 20 — 20 — 24.

Cephalothorax, olhos, fovea thoracica, cheliceras, ancas dos palpos e esterno como no macho; labio um pouco mais longo que largo.

Pernas anteriores de metatarsos escopulados até a base, as escópulas, como as dos tarsos, divididas por uma linha de cerdas bem visivel, e com um pequeno espinho apical e 1-1 pequenos espinhos basaes inferiores, as tibias muticas. Pernas do segundo par de escópulas tarsaes divididas por uma larga faixa de cerdas, os metatarsos escopulados na metade apical, com tres espinhos apicaes, 1-1 inferiores e 1-1 internos, tibias com 2 pequenos espinhos apicaes e 1 medio inferior. Pernas do terceiro par de escópulas divididas por uma larga fixa de cerdas, metatarsos escopulados no apice, com um verticillo de espinhos apicaes, 2-2-2 fortes espinhos inferiores e 1-1 de cada lado, tibias com dois espinhos apicaes, 2 inferiores e 1-1 anteriores. Pernas posteriores de escópulas tarsaes reduzidas apenas a duas estreias linhas lateraes; metatarsos sem escópulas, muito espinhosos; tibias apenas com dois espinhos apicaes.



*Hab.*: Itatiaya (Estado do Rio de Janeiro)  
Apanhadas em Retiro do Ramos, no campo.—Leg.  
Carlos Moreira.

Typo — No Museu Nacional ( 3 ♂♂ e 3 ♀♀ )

CYRTOPHOLIS (1) Simon, 1892

Typo — *C. cursor* (Auss)

*Cyrtopholis*, Simon 1892. — Hist. Nat. Ar. Vol.  
I p. 143

*Cyrtosternum*, Ausserer, 1875 — Verh. zool. bot.  
Ges. Wien. p. 176

*Crypsidromus*, Ausserer, 1871 — Verh. zool. bot.  
Ges. Wien. p.

*Cyrtosternum*, Keyse ling, 1891 — Sp. Americas,  
Brasil sp. p. 6

Cephalothorax bem elevado, de fovea thoracica profunda e procurva. Rima ocular convexa, pouco mais larga que longa. Olhos anteriores sub-iguaes, em fila pouco procurva. Olhos medios posteriores menores que os anteriores, quasi contiguos aos lateraes. Lateraes anteriores pouco maiores que os posteriores ou iguaes, separados um do outro mais de meio diametro.

Labio tão largo quão longo, de cuspides numerosas. Ancas dos palpos muito cuspulosas na base. Sigillas esternaes posteriores separadas da margem mais de um diametro.

Metatarsos dos dois primeiros pares com escopulas que vão até a base; nos do terceiro par as escopulas vão além do meio. Escopulas dos tarsos posteriores divididas por estreita linha de cerdas, as dos tres primeiros pares inteiras.

Trochanteres dos palpos e das pernas anteriores armados de cerdas bacilliformes estridulantes.

Tibias anteriores do macho com duas apophyses apicaes desiguaes, a infero-externa muito maior.

---

(1) *Χυρτός* — onvexo, *σπίς* — escama.

Ha duas especies brasileiras, sendo de ambas conhecidas apenas as femeas.

(\*) Cephalothorax maior que a patella mais a tibia posteriores; fovea thoracica bem procurva—*zorodes*.

(\*) Cephalothorax menor que a patella mais a tibia posteriores; fovea thoracica direita—*meridionalis*.

CYRTOPHOLIS ZORODES (1) sp. n.

♀ — 35 mm.

Cephth. 15×12 mm. Pernas 35-32-31-41 mm.

Tibia + patella I ou IV-14 mm.

Cephalothorax, cheliceras, palpos e pernas castanho-escuros, esterno e ancas das pernas castanho-ferrugineos. Abdomen negro, com longos pellos erectos pardes.

Cephalothorax bem convexo, de fovea thoracica profunda, um pouco menor que a patella com a tibia posteriores. Rima ocular convexa, quasi tão longa quão larga. Olhos anteriores iguaes, separados entre si cerca de um diametro, em fila pouco procurva (uma recta tangente á borda anterior dos medios passa adiante do meio dos lateraes). Olhos lateraes anteriores iguaes aos posteriores, separados cerca de um diametro. Medios posteriores duas vezes menores que os anteriores, dos quaes distam menos de meio diametro e contiguos aos lateraes.

Labio tão longo quão largo, muito cuspuloso; ancas dos palpos com uma area basal muito abundante em cuspides. Sigillas esternaes posteriores separadas da margem pouco mais de um diametro. Esterno levemente convexo.

Escopulas dos tarsos dos tres primeiros pares de pernas inteiras, as do ultimo par divididas por estreita linha de cerdas. Tibias anteriores muticas, as do segundo par com um espinho inferior; as do terceiro com 1 espinho inferior e 1-1-1 de cada lado, as posteriores com 1-2 espinhos inferiores, 1 anterior e 1-1 posteriores. Metatarsos dos dois

---

(1) ξωρωδης — sem marcas.



primeiros pares de pernas escopulados até a base e com 1 espinho inferior; os do terceiro par com escopulas nos dois terços apicaes, e com 2-2 espinhos inferiores e 1-1 de cada lado; metatarsos posteriores com pequenas escópulas apicaes e numerosos espinhos.

*Hab.*: S. Paulo.

*Typo.* No Museu Paulista.

CYRTOPHOLIS MERIDIONALIS (1) (Keyserling)

*Cyrtosternum meridionale* Keyserling, 1891 Spinnen Amerikas, Brasil Sp. p. 6

*C. m.* Petrunkevitch, 1911 — Bull. Amer. Mus. Nat. His. Vol XXIX, p. 58

♀ — 36,0 mm.

Cepth. 15,5×14,0 mm.

Patella+tibia IV—16,2 mm.

Pernas—44-40-38,5-49,5 mm.

Toda aranha bruno-escura; os longos pellos das pernas e do abdomen pardos, mais claros.

Cephalothorax um nada mais curto que a tibia com a patella posteriores, bem convexo, de fovea thoracica profunda, direita.

Rima ocular alta, mais alta que longa. Olhos medios anteriores separados mais de um diametro, um pouco menores que os lateraes, dos quaes são levemente mais proximos. Olhos medios posteriores bem menores que os anteriores, dos quaes distam meio diametro. Olhos lateraes anteriores e posteriores iguaes e separados entre si apenas meio diametro. Fila de olhos anteriores pouco procurva (uma recta tangente á borda anterior dos medios passa adiante do meio dos lateraes).

Labio mais largo que longo, com cuspides apicaes numerosas. ancas dos palpos com uma area basal muito cuspulosa. Esterno um pouco convexo, de sigillas posteriores separadas da margem cerca

---

(1) Meridional.



de um diametro. Escopulas dos tarsos dos tres primeiros pares de pernas inteiras; as dos ultimos pares divididas por uma estreita linha de cerdas. Escopulas dos metatarsos dos dois primeiros pares indo até a base, as do terceiro par occupando os dois terços apicaes; as dos metatarsos posteriores limitadas aos apices.

Tibias anteriores muticas; as do segundo par com 3 espinhos apicaes; as do terceiro par com dois espinhos apicaes e 1-1 anteriores; as posteriores com 1-2 espinhos inferiores. Metatarsos do terceiro par com 2-3 espinhos inferiores, e os posteriores com espinhos muito numerosos.

*Hab.* : Rio Grande do Sul.

PROSHAPALOPUS <sup>(1)</sup> — genero novo

Typo: *P. anomalus*, sp. nov.

Cephalothorax baixo, de fovea thoracica levemente recurva. Rima ocular pouco elevada. Olhos riores em fila levemente procurva, subiguas, os medios um pouco mais separados entre si que os la eraes. Olhos medios posteriores muito menores que os medios anteriores. Lateraes anteriores e posteriores iguaes.

Labio tão largo quão longo, muito cuspuloso. Arcas dos palpos com uma grande area de cuspides basaes. Sigillas esternaes posteriores separadas cerca de um diametro.

Metatarsos dos dois primeiros pares escopulados até a base, os do terceiro par até o meio, os posteriores no apice. Escopulas dos tarsos anteriores inteiras, as do terceiro par indistinctamente e as posteriores nitidamente divididas.

Tibias anteriores do macho com duas apophyses apicaes quasi iguaes. Palpos do macho de tibias com um rastello apical supero interno.

---

(1)  $\pi\rho\acute{o}\tau\epsilon\varsigma$  — junto de; *hapalopus* — genero conhecido.

Este genero differe de *Hapalopus*, a que é muito affim, por ter a fovea thoracica recurva, as sigillas esternaes um pouco afastadas da margem e o rastello da tibia do palpo do macho na face interna.

Especie unica.

PROSHALOPUS ANOMALUS <sup>(1)</sup> — sp. n.

(Figs. 60 a 62)

♂. — 38 mm. Cepth. — 15 × 14 mm. Pernas 61-56-53-67.

Cephalothorax, cheliceras, pernas e palpos fulvo-escuros; esterno, labio, ancas das pernas e dos palpos mais claros. Abdomen de dorso fulvo negro, com abundantes cerdas longas, erectas, fulvo-escuras; ventre vermelho côr de tijollo; fiandeiras pardo-avermelhadas.

Cephalothorax baixo, de fovea thoracica levemente recurva. Rima ocular não muito elevada. Olhos anteriores em fila levemente procurva (uma linha recta tangente á borda anterior dos medios passa adiante do meio dos lateraes), os medios levemente menores, separados entre si um diametro e pouco menos dos lateraes, olhos medios posteriores bem menores que os medios anteriores, contiguos aos lateraes. Olhos lateraes anteriores e posteriores iguaes.

Labio tão longo quão largo. Area cuspulosa das ancas dos palpos alcançando quasi metade do segmento. Sigillas esternaes posteriores conspicuas, ellipticas, obliquas, separadas da margem cerca de seu maior diametro.

Pernas anteriores de tarsos com escópulas inteiras; metatarsos escopulados até a base, com 2 pequenos espinhos apicaes; tibias com duas apophyses apicaes quasi iguaes, um espinho apical posterior e 1-1 espinhos anteriores e dois subgeminados, quasi basaes, posteriores. Pernas do segundo par

---

(1) *Anomalus* — anomalo.



de metatarsos escopulados até a base, com 3 espinhos apicaes, 1 basal inferior e 1 anterior; tibias com 3 fortes espinhos apicaes e 1 basal inferiores, 1-1 anteriores. Pernas do terceiro par do metatarsos escopulados até o meio, com cinco espinhos apicaes, 1-1-1-1 inferiores, 1-1 anteriores, 1-1 posteriores, e 1-1 dorsaes; tibias com 2 espinhos apicaes, 1-1-1 anteriores e 1-1-1 posteriores. Pernas posteriores de tarsos com as escópulas nitidamente divididas por uma dupla fila de cerdas espiniformes; metatarsos com pequenina escópula apical e com espinhos fortes, numerosos, irregularmente dispostos; tibias com 2 espinhos apicaes, 2-2 inferiores, 1-1-1 anteriores e 1-1-1 posteriores; femures de escópula velutina posterior. Tibias de palpo com um rastello apical superior-interno de pequenos espinhos negros.

*Hab.*: Pinheiro (Estado do Rio de Janeiro).

*Typo*: Em minha collecção.

CALOPELMA <sup>(1)</sup> — Chamberlin — 1917

*Typo*: *C. brasiliana*, Chamb.

*Calopelma* — Chamberlin — 1917 — Bull. Mus.

Comp. Zool. Harvard Coll. — vol. LXI, p. 43

Fovea thoracica transversal. Rima ocular pouco elevada. Olhos medios anteriores um pouco maiores que os lateraes, muito mais proximos destes que um do outro, formando uma fila bem procurva. Olhos lateraes anteriores e posteriores iguaes.

Labio tão largo quanto longo, densamente cuspuloso. Sigillas esternaes posteriores marginaes. Metatarsos anteriores escopulados até a base; os do segundo par até quasi o meio; os dos dois ultimos pares só no apice. Escopulas dos tarsos do terceiro par divididas só na base, e as posteriores divididas em toda extensão por uma linha estreita de cerdas. Anca das pernas anteriores de face anterior villosa.

---

(1) χαλός — bello; πέλμα — planta do pé.

— Metatarso anteriores do macho curvos; as tibiae anteriores com duas apophyses apicaes, a superior muito menor.

Tibiae dos palpos, no macho, sem rastello de espinhos.

Duas especies brasileiras:

\* — Metatarsos do segundo par de pernas com 1 espinho apical, tres espinhos medios inferiores e um anterior; cephalotorax mais longo que largo — *brasiliiana*.

\* — Metatarsos do segundo par de pernas apenas com o espinho apical inferior; cephalotorax tão longo quão largo — *moreira*

GALCPELMA BRASILIANA. (1) Chamberlin  
( Figs. 45 a 47 )

C. b — Chamberlin, 1917 — Bull. Mus. Comp. Zool.  
Harvard Coll. — vol. 4×1 p. 44, pr. 3, ff. 3,4

♂ — 25 mm. Cepthl — 11×10, 1 mm. Pernas :  
41,8 — 37,7 — 35,4 — 43,6. Tibia e patella I —  
15, 1. IV — 14,7.

Tegumento de quasi todo cephalothorax ( excepto uma pequena zona adiante da rima ocular ), das pernas, palpos e cheliceras castanho muito escuro, quasi negro; o do esterno, ancas das pernas e dos palpos castanhos. Pubescencia do cephalothorax bruneo-doirada; a das pernas bruneo-acinzentada, com duas filas longitudinaes mais escuras, mais nitida no dorso das tibiae e com uma luhha obliqua basal nos metatarsos; ha nas pernas e cheliceras cerdas vermelhas, cõr de tijolo. Esterno e ancas das pernas de pubescencia cinzenta com longas cerdas esparsas, vermelhas cõr de tijolo. Abdomein de dorso negro velludoso, com uma area longitudinal mais clara, occupando 3/4 do dorso e constricta no meio; marginam lateralmente essa area longas cerdas cõr de tijolo, densamente dispostas, escondendo o negro da pubescencia; no ventre ha cerdas menõres, do mesmo colorido.

( 1 ) *Brasiliana* — brasileira.

Area ocular quasi duas vezes mais larga que longa. Olhos anteriores em fila levemente procurva, os medios maiores que os lateraes, separados entre si quasi dois diametros e dos lateraes um terço de diametro. Olhos lateraes anteriores e posteriores iguaes; os medios posteriores medicres.

Tibias anteriores de comprimento igual ao dos metatarsos, que são curvos, escopulados até a base e com um espinho apical e um basal inferiores. Apophyse tibial apical inferior curva para cima, duas vezes maior que a superior, que apresenta um forte espinho na face externa. Metatarsos do segundo par com um espinho apical e, proximo do meio, mais tres espinhos (2-1) inferiores e um anterior.

Tibias do palpo inermes. Estylete do bulbo dobrado na base, em angulo recto com o maior eixo do bulbo, comprimido e gradativamente estreitado para o apice, onde apresenta uma quilha longitudinal mediana na face externa, sendo a face supero-interna correspondentemente sulcada.

*Hab* : Rio de Janeiro.

*CALOPELMA MOREIRAE* (1) sp. n.

♂ — 27 mm. Cepth — 11×11 mm. Pernas — 42 — 40 — 37 — 45 mm. Patella e tibia I — 14 mm; IV — 14 mm.

Cephalothorax e pernas fulvo-escuras, com pellos flavos pouco abundantes no cephalothorax, mais numerosos nas pernas, que possuem tambem abundantes pellos setiformes erectos. Cheliceras da cõr do cephalothorax, mas com longos pellos flavos abundantes. Esterno, ancas das pernas, labio e ancas dos palpos mais claros, com abundantes pellos flavos. Abdomen negro, com longos pellos avermelhados, cõr de tijollo, dirigidos para traz, semierectos, muito abundantes.

Cephalothorax baixo e largo, de fovea thoracica pequena, transversal direita.

(1) Em honra ao prof. Carlos Moreira, do Museu Nacional.

Rima ocular alta. Olhos anteriores em fila levemente procurva (uma linha recta, tangente à borda anterior dos medios passa bem adiante dos lateraes), os medios bem maiores, separados entre si cerca de um diametro e um pouco menos dos lateraes. Olhos medios posteriores mediocres, allongados, um pouco semilunares, contiguos aos lateraes posteriores e separados dos medios anteriores menos de meio diametro destes; lateraes anteriores e posteriores iguaes e pouco separados.

Labio tão longo quão largo, densamente espinuloso. Ancas dos palpos de area basal muito espinulosa.

Face anterior das ancas do primeiro par de pernas villosa, com pellos dirigidos para frente, ácima da sutura, e para baixo, abaixo da mesma. Esterno de sigillas posteriores marginaes.

Pernas anteriores de tarsos com escopulas inteiras; metatarsos curvos, escopulados até quasi a base e com um pequeno espinho apical; tibias com duas apophyses apicaes: a externa maior e curva, a interna rombuda e com um forte espinho na borda externa. Pernas do segundo par com os tarsos e metatarsos como os do primeiro; as tibias com 2-1 longos espinhos inferiores.

Pernas do terceiro par com os tarsos de escopulas apenas divididas na base; metatarsos com as escópulas occupando quasi os dois terços apicaes, com tres espinhos apicaes, um forte espinho anterior e um inferior, na base da escópula; tibias com dois espinhos apicaes, 1 medio e 1 basal inferiores, 1-1-1 anteriores e 1 basal posterior. Pernas posteriores de escópulas tarsaes divididas por uma estreita linha de cerdas; metatarsos com uma pequena escópula apical, muito espinhosos; tibias com 1-1 fortes espinhos anteriores e 1 posterior.

Palpo de tibia inerme; bulbo allongado; o estylete grosso e torcido em ponta de sacca-rolhas.

*Hab*: Corcovado (Rio de Janeiro)

*Coll*: Prof. Carlos Moreira

*Typo*: No Museu Nacional.

CYCLOSTERNUM (1) Ausserer, 1871

Typo: *C. schmardae* Auss

*Cyclosternum* Ausserer, 1871 — Verh. zool. bot.  
ges. Wien. p. 192

*Hapalopus* Ausserer, 1875 — Verh. zool. bot.  
ges. Wien. p. 175

*Hapalopus* E. Simon, 1887 — Ann. Soc. entom.  
France p. 275

*Hapalopus* E. Simon, 1892, — Hist. Nat. Ar. Vol.  
I, p. 141.

*Cyclosternum* Simon, 1902 — His. Nat. Ar. Vol.  
II p. 930

Rima ocular muito alta. Olhos anteriores iguaes ou os medios maiores. Olhos posteriores muito menores que os anteriores, os lateraes afastados dos lateraes anteriores cerca de meio diametro. Fovea thoracica profunda, grande, direita ou procurva.

Labio quasi quadrado, da apice muito espinhoso. Ancas das pernas anteriores de face anterior densamente revestida de pellos molles, deitados. Metatarsos anteriores com escopulas alcançando o apice, e armados de dois espinhos apicaes e um submedio; metatarsos do segundo par de pernas iguaes aos anteriores na femez, sendo que, no macho, as escopulas lhes revestem apenas a metade apical, e com dois espinhos medios, além dos dois espinhos apicaes. Escópulas dos tarsos dos dois pares posteriores divididas por estreita linha de cerdas.

Tibia anterior do macho com duas apophyses apicaes.

São tres as especies brasileiras, assim separaveis:

*A* — Abdomen com uma grande mancha quadrangular testacea — *semiaurantiacum* Simon.

*A A* — Abdomen de colorido uniforme:

*B* — Cephalothorax de pubescencia branco amarellada — *versicolor* Simon.

*B B* — Cephalothorax de pubescencia cor de chocolate — *schmardae* Auss.

(1), *κύκλος* — circulo; *ἐξέρονον* — esterno.

CYCLOSTERNUM SEMIAURANTIACUM ( 1 ) Simon

C. s. — Simon, 1897, Boll. Museu Torino, Vol.  
XII, N. 270 p. 4.

♂ e ♀ — 22, a 25 mm.

Cephalothorax avermelhado, de longa e densa pubescencia allaranjada. Cheliceras como o cephalothorax. Pernas, esterno, ancas das pernas e dos palpos e labio negros, as pernas de pubescencia acinzentada. Abdomen muito negro, velludoso, com longos pellos erectos fulvo-avermelhados e com uma grande mancha quadrangular testacea.

Rima ocular alta, convexa. Olhos anteriores equidistantes, separados entre si menos de um diametro, os medios um pouco menores. Olhos medios posteriores muito menores que os anteriores, allongados; lateraes posteriores bem menores que os lateraes anteriores dos quaes estão separados menos de um diametro.

Labio um pouco mais longo que largo, não muito granuloso. Tibias anteriores da femea muticas; as do macho com dois espinhos anteriores e duas apophyses apicaes, a inferior (externa) longa e arqueada, e a superior (interna) muito menor, quasi direita. Metatarsos anteriores da femea direitos, com um espinho medio apical; os do macho levemente curvos, com um espinho anterior e um medio apical. Pernas do segundo par de tibiae com 2 espinhos apicaes um inferior e um anterior; metatarsos com 2 espinhos apicaes, um inferior e um de cada lado. Pernas dos dois ultimos pares com espinhos mais numerosos.

Palpos do macho negros, a tibia mais longa que a patella, de face inferior com longa fimbria e de base um pouco convexa; bulbo piriforme curto, de estylete apical delgado, muito agudo, retorcido, erecto.

O exemplar typo foi descripto por Simon do Paragnay, sendo a especie tambem encontrada em Matto Grosso.

( 1 ) *Semi* — meio; *aurantiacum*, allaranjado.



CYCLOSTERNUM VERSICOLOR <sup>(1)</sup> — Simon

*C. v.* Simon, 1897 — *Bul. Mus. Torino*. XII, n. 270 p. 3

♂ e ♀. — 22 a 25 mm.

Cephalothorax fusco de pubescencia branco-amarellada, longa e densa; a região thoracica é mais clara e avermelhada junto ás bordas. Pernas de femures negros, os outros segmentos avermelhados. Esterno, ancas das pernas, labio e ancas dos palpos fusco-avermelhados. Abdomen negro velludoso, com longos pellos avermelhados; ventre fulvo.

Cephalothorax baixo, de fovea toracica profunda, direita ou mui levemente procurva. Rima ocular bem mais larga que longa, convexa. Olhos anteriores equidistantes, os medios um pouco maiores. Olhos medios posteriores muito menores que os anteriores, angulosos; olhos lateraes posteriores ovaes-allongados, pouco maiores que os medios posteriores e muito menores que os lateraes anteriores.

Labio um pouco mais longo que largo e de apice abundante em cuspides.

Armação das pernas como na especie precedente.

Palpos fuscos, de femur direito; tibia terete mais longa que a patella, com um espinho interno e longa fimbria inferior; bulbo oval curto, de estylete curto, agudo, com uma crista externa e um dente agudo, levemente arqueado.

*Hab.*: Paraguay e Matto Grosso.

CYCLOSTERNUM SCHIMARDÆ, Ausserer

*C. s.* Ausserer, 1871 — *Verh. zool. bot. Ges. Vien.*  
Vol. XXI p. 192

*C. s.* Simon, *Actes Soc. Linn. Bordeaux*, 1887, p. 402

*C. s.* Simon, *Hist. Nat. Ar.*, 1892, Vol. I, p. 141, f. 123

Esta especie me é desconhecida em natureza; a descripção abaixo é resumida da original de Aus-

---

(1) De côr variada.

serer. sendo os caractéres da tibia anterior do macho dados de accôrdo com a figura de Simon.

♀. — 45 mm. Cepth.  $25 \times 13,5$  mm.

Todo o corpo, com excepção do labio e das ancas dos palpos, muito escuro, de pubescencia côr de café e com longos pellos verde-olivaceos nas pernas e no abdomen. Algumas vezes ha, na metade posterior do abdomen, uma grande mancha redonda mais escura.

Rima ocular muito alta. Olhos medios anteriores redondos, um pouco maiores que os lateraes e formando com estes uma fila fortemente procurva (uma tangente á borda anterior dos medios passa atraz do meio dos lateraes).

Labio tão longo quão largo. Esterno convexo, um pouco mais largo que longo, de sigillas posteriores conspicuas.

Patellas muticas, excepto as do terceiro par, que tem 1 espinho posterior. Tibias dos dois primeiros pares com 2 espinhos apicaes, os metatarsos com 2-3 espinhos inferiores. Pernas dos dois ultimos pares muito espinhosas.

Tibias anteriores do macho com duas apophyses apicaes robustas, a externa (inferior) com 1 forte espinho apical; a interna (superior) com um rastello apical.

*Hab.*: Equador. Ilha dos Abrolhos.

HEMIERCUS Simon, 1903

Typo. *H. inflatus* (Simon)

*Hemiercus* Simon, 1903 — Hist. Nat. Ar. Vol. II  
p. 929

*Hapalopus* Simon, 1889 — Ann. Soc. Entom. France,  
p. 209

Cephalothorax mais longo que largo, de fovea thoracica procurva e rima ocular bastante elevada. Olhos anteriores quasi equidistantes, em fila levemente procurva, os medios maiores. Olhos posteriores sub-iguaes, em linha muito pouco recurva.



Labio mais largo que longo, muito cuspuloso. Esterno de sigillas posteriores marginaes e pequenas.

Metatarsos anteriores escopulados até a base com 3 espinhos apicaes e 1 basal; metatarsos do terceiro par escopulados no terço apical, os posteriores sem escopula. Escopulas dos tarsos dos tres primeiros pares de pernas inteiras, as posteriores nitidamente divididas por estreita faixa de cerdas espiniformes.

Metatarsos anteriores do macho curvos, as tibias do primeiro par com apophyse interna menor que a externa; a tibia do palpo com um rastello apical externo, de fortes dentes.

Ha no Brasil uma unica especie, inédita, que differe das outras pela convexidade do esterno e pelo tamanho das cuspides apicaes do labio.

HEMIERCUS PROXIMUS (1) sp. n.

♀ — 32 mm. Cephlth. 11,2×10 mm. Perna 29-25-24-33 mm.

Toda a aranha fulvo-cervina, uniforme.

Cephalothorax mais longo que largo. de fovea thoracica procurva.

Rima ocular duas vezes mais larga que longa. Olhos anteriores em fila levemente procurva (uma recta tangente á borda anterior dos medios passa adiante do meio dos lateraes), os medios maiores, separados entre si tres quartos de diametro e a meio diametro dos lateraes. Olhos lateraes anteriores maiores que os posteriores, distantes meio diametro. Os olhos medios posteriores são quasi iguaes aos lateraes, com os quaes forma uma linha direita por sua borda anterior

Labio mais largo que longo, armado no apice de cuspides grossas e relativamente menos numerosas que nas outras especies do genero.

---

(1) *Proximo*, por ser uma fórma approximada de *Hapalopus*

Esterno muito convexo, quasi tão largo quão longo (5×4,5), de sigillas posteriores pequenas, marginaes.

Metatarsos dos dois pares anteriores escopulados até a base, os do terceiro par em menos de metade e os posteriores sem escopulas. Tarsos dos tres primeiros pares com escopulas inteiras, os posteriores com escopulas divididas por estreita faixa de cerdas espiniformes muito nitida. Tibias dos dois primeiros pares com 1 espinho apical anterior, as dos dois ultimos pares muito espinhosas. Metatarsos anteriores com 3 espinhos apicaes e 1 basal inferior, os do segundo par com 3 espinhos apicaes e 1-1 basaes inferiores, os dos dois ultimos pares muito espinhosos.

*Hab.*: S. Paulo.

*Coll.*: M. Wackett (Raiz da Serra).

*Typo.* No Museu Paulista (N. 154). Ha na collecção outro exemplar da mesma especie, colhido em os Perús (S. Paulo), sob n. 167.

CYRIICOSMUS ( 1 ) Simon — 1904

*Typo* — *C. sellatus* ( Simon )

*Cyriocosmus* Simon, 1904 — *Hist. Nat. Ar.* Vol II  
p. 929.

*Hapalopus* — Simon — 1889 — *Ann. Soc. Entom.*  
France p. 218 (*ad partem*)

Fovea thoracica procurva. Rima ocular e relativamente alta. Olhos anteriores grandes, subiguas, os medios um pouco mais afastados entre si que dos lateraes.

Labio tão longo quão largo, com espinulas numerosas. Sigillas esternaes marginaes.

Metatarsos anteriores ( direitos no macho ) com pequenas escopulas, um pequeno espinho apical e outro sub-basal, os do segundo par com um pequeno espinho apical e 2 ou 3 espinhos sub-basaes.

---

(1) *κύριος* — propriô; *κόσμος* — adorno.

Metatarsos dos dois ultimos pares quasi sem escópulas. Escópulas dos tarsos anteriores inteiras; as dos posteriores divididas por uma estreita linha de cerdas.

Tibias anteriores do macho com duas apophyses, a interna (superior) menor e ponteaguda. Palpos do macho sem rastello apical na tibia. Bulbo pequeno, conico, com dois longos estyletes parallellos.

Conhece-se deste genero apenas a especie typo, de que dou a descripção segundo Simon.

CYRIOCOSMUS SELLATUS (1) (Simon)

*Hapalopus sellatus* Simon, 1889, Ann. Soc. Entom.

France — p. 218

C. S. — Simon — Hist. Nat. Ar. 1903 — Vol. 2

p. 929 f. 1082

♀ — 14 mm.

Cephalothorax negro, densamente revestido de longos pellos olivaceo-vinhosos, e com uma larga faixa marginal de pellos roseo-prateados. Abdomen oblongo, negro, velludoso, levemente tincto de côr de vinho dos lados, na parte posterior, e com uma grande mancha mediana circular ou triangular obtusa, amarellada, revestida de pellos roseo-prateados. Labio e ancas dos palpos avermelhadas.

Região cephalica larga. Fovea thoracica fortemente procurva. Olhos medios anteriores um pouco maiores que os lateraes; olhos medios posteriores pequenos, ovaes, obliquos.

Pernas curtas e pouco robustas, fusco-olivaceas, com uma faixa longitudinal dorsal de pellos fulvos. Tibias anteriores muticas; metatarsos anteriores com um espinho apical; metatarsos do segundo par com espinho sub-basal e tres espinhos apicaes. Pernas posteriores muito espinhosas. Escópulas pouco densas em todas as pernas.

---

(1) *Sellatus* — sellado



♂ — 13 mm.

Cephalothorax mais baixo e a fovea thoracica menor.

Pernas mais longas. Tibias anteriores delicadas, não espessadas no apice, de apophyse inferior (externa) longa, delicada, arqueada e ponteaguda, apophyse interna (superior) delicada, direita, espiniforme. Tibias dos dois primeiros pares de pernas e metatarsos do segundo par armados de varios espinhos.

Palpos delicados, de tibia mais longa e um pouco mais delicada que a patella, terete, com uma apophyse apical baixa, lembrando a do genero *Acanthoscurria*; tarso pequeno e obtuso, de bulbo mediocre, com um espinho curto apical e dois estyletes curvos, parallellos, delicados, o inferior pouco mais longo, setiforme.

Hab: S. Paulo de Olivença e Fonteboa. (Amazonas).

HAPALOPUS — (1) — Ausserer — 1875

Typo: *H. formosus* Auss.

*Hapalopus* — Ausserer — 1875 — Verhandl. Zool. bot. Geselh. Wien — Vol 25 p. 175

*Cyclosternum* — Simou — 1892 — Hist. Nat. Ar. Vol. I p. 141 (ad. part. *formosum*)

*Hapalopus* — Simon — 1903 — Hist. Nat. Ar. Vol. II — p. 929

Fovea thoracica procurva. Rima ocular muito alta. Olhos anteriores grandes, sub-iguales (os medios circulares e os lateraes ovaes), os medios um pouco mais afastados entre si que dos lateraes.

Labio de cuspides grossas e muito numerosas. Sigillas esternaes marginaes (separadas da margem sempre menos de um diametro).

Metatarsos anteriores escopolados até a base, com um pequeno espinho apical. Metatarsos do segundo par escopolados até quasi a base, com um

---

(1) ἀπαλός — molle; πούς — pé.

pequeno espinho apical e 2 ou 3 fortes espinhos uniseriados na metade basal. Os quatro metatarsos posteriores de pequenas escópulas apicaes. Escópulas dos quatro tarsos anteriores inteiras; as dos tarsos posteriores divididas por estreita linha de cerdas.

Metatarsos anteriores do macho geralmente curvos; as tibias anteriores com duas apophyses proximas, quasi do mesmo comprimento; a inferior (externa) incurva e inerme; a interna (superior) muito mais espessa e arredondada, com um espinho forte na base.

Palpos com a tibia provida de um rastello apical externo, de longos espinhos uniseriados.

Ha tres especies brasileiras de *Hapalopus*.

A — Aranha amarella; o abdomen claro, de metade posterior revestida de pellos escuros — *fallax* (Bertkau)

A A — Aranha escura; o abdomeu uegro, com longos pellos claros:

B — Metatarsos anteriores do macho direitos; apophyse tibial infero-externa com um espinho basal, na face concava — *rectimanus* — n. sp.

B B — Metatarsos anteriores do macho levemente dobrados na base; apophyse tibial infero-externa mutica — *flavohirtus* — Simon.

#### HAPALOPUS FALLAX (1) (Bertkau)

*Crypsidromus fallax* — Bertkau — Verzeichnisa der... Brasil. Arachniden, 1880; p, 27. pr.  
I — f. 8

*Crypsidromus fallax*, Petrunkevitch, 1911, Bull. Amer Mus. Nat. Hist — Vol. XXIX, p. 55

♀ — 26 mm. Cepth — 9,5X7,5 mm. Pernas — 30—27—26—34 mm. Patella + tibia I—10 mm. IV—9,8 mm.

Cephalothorax de tegumento amarello claro, revestido de pubescencia amarella, e com pellos mais longos, acinentados, nas bordas lateraes; cheliceras e pernas da côr do cephalothorax, com longos pellos

(1) — *Fallax* — enganadôr, fallaz.

acinzentados. as pernas com duas linhas longitudinaes mais claras. Esterno e ancas das pernas allaranjados; labio e ancas dos palpos testaceos. Abdomen densamente pilloso, mais escuro na metade posterior, que é castanho-amarellada, e com campos de tufos de longos pellos semierectos, curvos para dentro e para traz, de pontas esbranquiçadas.

Cephalothorax um nada mais curto que a tibia e patella posteriores; fovea thoracica mui levemente procurva.

Rima ocular duas vezes mais larga que longa. Olhos anteriores em fila levemente procurva (uma linha recta, tangente á borda anterior dos médios passa adiante do meio dos lateraes), os médios menores, separados entre si cerca de um diametro, e pouco menos dos lateraes. Olhos lateraes posteriores um pouco menores que os anteriores, dos quaes estão separados menos de um diametro. Olhos médios posteriores muito menores que os médios anteriores e contiguos aos lateraes.

Sigillas esternas posteriores submarginaes.

Pernas anteriores de metatarsos escopulados até a base, com um pequeno espinho apical; tibias muticas. Pernas do segundo par de metatarsos escopulados nos dois terços apicaes, com um espinho apical. 1 — 1 sub-basaes inferiores e 1 na face posterior; tibias muticas. Pernas do terceiro par de metatarsos escopulados na metade apical, com espinhos numerosos; tibias com 3 espinhos apicaes, 1 inferior, 1 — 1 anteriores e 1 posterior. Pernas posteriores de metatarsos com pequena escópula apical e numerosos espinhos; tibias com 3 espinhos apicaes, 1 — 1 posteriores e 1 anterior. As escópulas dos tarsos dos dois primeiros pares inteiras; as do terceiro par indistinctamente divididas; as posteriores bipartidas por estreita linha de cerdas espiniformes.

*Hab.*: Rio de Janeiro. O exemplar typo foi apanhado na Tijuca; tenho em minha collecção alguns da Tijuca e Corcovado.



HAPALOPUS RECTIMANUS (1) — sp. n.

♂ — 27 mm. Cepth. — 12 × 10 mm. Pernas, 37,5 — 32 — ? — 39 mm. Patella + tibia I — 14 mm.; patella + tibia IV — 12 mm.

Cephalothorax, pernas e cheliceras negro-fuscos, com abundantes pellos flavos, ancas dos palpos e labio fulvos; esterno e ancas das pernas ferrugineos. Palpos da côr das pernas, as tibias com uma longa fimbria alioirada. Abdomen negro, o dorso com longos pellos semierectos, curvos para traz, côr de tijollo.

Cephalothorax pouco convexo, igual á patella e tibia posteriores, de fovea thoracica profunda, procurva.

Rima ocular muito alta, menos de duas vezes mais larga que longa. Olhos anteriores em fila procurva, os medios um nada menores, separados um do outro mais de um diametro, e a um diametro dos lateraes. Olhos médios posteriores muito menores que os médios anteriores, duas vezes mais distantes dos médios anteriores que dos lateraes posteriores; estes um pouco menores que os lateraes anteriores.

Labio quadrado, de apice muito espinulado. Esterno allongado, de sigillas posteriores submarginaes.

Pernas anteriores de metatarsos direitos escopulados até a base e com um fraco espinho apical; tibias com duas apophyses apicaes, a infero-externa forte, curva para cima; a supero-interna romba, direita, com um tufo de pellos apicaes; junto á base da apophyse supero-interna ha um espinho, e outro na base, do lado concavo, da apophyse inferior. Pernas do segundo par de metatarsos como os do primeiro; tibias com 2 espinhos apicaes. Pernas posteriores de metatarsos escopulados no

---

(1) *Rectus* — direito; *manus* — mão. (Por ter, excepcionalmente, os metatarsos anteriores do macho direitos).



terço apical e apenas 1 espinho apical. Escopulas dos tarsos anteriores inteiras; as dos posteriores divididas por estreita faixa de cerdas.

Tibias do palpo com um rastello apical externo uniseriado.

♀ — 33 mm. Cepth. —  $13 \times 10,5$ . Pernas — 31 — 28 — 25 — 34 mm. Tibia + patella I — 11,5; tibia + patella IV — 11 mm.

Colorido igual ao do macho.

Cephalothorax maior que a tibia com a patella posteriores ou anteriores.

Olhos medios anteriores distinctamente menores que os lateraes. Olhos lateraes posteriores muito menores que os anteriores e menores que os medios anteriores; olhos medios posteriores pouco menores que os lateraes, a que são contiguos.

Metatarsos anteriores escopulados até a base e com tres pequenos espinhos apicaes, os do segundo par com um espinho apical inferior, os do terceiro par escopulados na metade apical e com tres espinhos apicaes, os posteriores com pequena escópula apical e 2-2-2 espinhos inferiores. Escópulas dos tarsos dos dois ultimos pares divididas.

*Hab.*: Uruguayana (Rio Grande do Sul).

*Coll.*: E. Garbe.

Typo — 1 ♂ e 2 ♀ ♀ no Museu Paulista (N. 121).

#### HAPALOPUS FLAVOHIRTUS (1) Simon

*H. f.* Simon, 1889 — Ann. Soc. Entom. France, p. 219

♂ — Cephalothorax 6, 5 mm.

Cephalothorax negro, de pubescencia fulvo-olivacea. Abdomen negro, de longa pubescencia olivacea e com cerdas amarellas eréctas, abundantes. Pernas olivaceas (as anteriores mais escuras e mais espessas), com cerdas cinzentas.

---

(1) *Flavus* — flavo, loiro; *hirtus* — eriçado, com referencia ás cerdas do abdomen.



Cephalothorax oval estreito, baixo, de fovea thoracica pequena, procurva.

Rima ocular convexa, os olhos anteriores aproximados, os medios menores e mais afastados entre si que dos lateraes.

Tibias anteriores com duas apophyses, a inferior (externa), arqueada e de apice obtuso, levemente rugosa e comprimida; apophyse interna (superior) muito menor, direita, conica. Metatarsos anteriores levemente dobrados na base, com um pequeno espinho apical. Metatarsos do segundo par com um pequeno espinho apical, outro sub-basal inferior. Tibias e metatarsos dos dois ultimos pares com espinhos numerosos.

Palpos pouco robustos, a tibia levemente acuminada, com uma longa fimbria inferior, tarso pequeno e obtuso; bulbo oval; estylete muito recurvo, espesso na base, ponteagudo.

*Hab.*. Santo Antonio da Barra (Bahia).  
Esta especie me é desconhecida em natureza.

HOMEOMMA (1) Ausserer 1871

Typo: *H. stradlingi* Cambr.

*Homeomma* Ausserer. 1871 — Verhandl. zool. bot. Gesellsch. Wien., p. 210.

*Hapalopus* — Keyserling. 1891 — Spinnen Amerikas, Brasil. Spinnen, p. 7 (ad part. *H. villosus*)

*Mygale* C. Koch. 1842. — Die Arachniden. Vol. IX, p. 57 (ad partem *M. versicolor*, nec. *M. versicolor* — Walchenaer

*Mygale* Lucas. 1857 Expéd. Castelnau p. 13

*Ichnocolus* Keyserling. 1891. — Spin. Amerikas Brasil. Sp. p. 9 e 10 (ad partem *I. pilosus* e *I. nigrescens*).

*Crypsidromus* Keyserling. 1891. — Spinnen Amerikas, Brasil. Sp. p. 14 e 15 (ad partem. *C. perfidus* e *funestus*).

---

(1) ζμμοζ — semelhante; ζμμοζ — olho.

*Agathostola* Simon. 1892. — Hist. Nat. Ar. Vol. I, p. 163.

*Homœomma* Pocock. 1901. — Ann. Mag. Nat. Hist. serie 7, vol. XI, p. 111.

*Homœomma* Simon. 1903. — Hist. Nat. Ar. Vol. II, p. 936 (nec *Homœomma*, Simon, 1892)

Cephalothorax pouco elevado, de fovea thoracica procurva. Rima ocular pouco elevada. Olhos anteriores em fila bem procurva, equidistantes, muito proximos, os medios um pouco menores. Olhos medios posteriores grandes, iguaes aos medios anteriores, a igual distancia destes e dos lateraes posteriores. Lateraes anteriores e posteriores iguaes, separados entre si menos de um raio.

Labio tão longo quão largo, densamente cuspidoso no apice.

Metatarsos dos dois primeiros pares com escópulas na metade apical; os metatarsos posteriores com pequenas escópulas apicaes. Escópulas dos tarsos anteriores inteiras; as dos tarsos posteriores divididas por estreita faixa de cerdas.

Tibias anteriores do macho com uma dupla apophyse tibial, a inferior mais longa e curvada, a superior (interna) muito menor.

Este genero foi collocado por Simon entre as suas *Eurypelmateas*, mas as affinidades de *Homœomma* com *Hapalopus* são das mais estreitas, e a divisão nitida das escópulas tarsaes posteriores separa claramente este genero dos que formam esse grupo de Simon. No catalogo de Petrunkevitch são filiadas ao genero *Homœomma* as especies *familiaris* Bertkau, *strabo* (Simon), *stradlingi* Cambridge e *villosa* (Keyserling); destas, a primeira (*familiaris* Bertkau) é uma *Grammostola*; de *H. strabo* (Simon) diz este ser especie muito visinha, senão synonyma de *H. stradlingi*; ora nesta especie e na seguinte a divisão das escópulas tarsaes posteriores é igual, senão mais larga, que em *Hapalopus*.

Duas especies brasileiras, que Pocock assim separa :

\* — Cephalothorax de 18 mm ; estylete do bulbo do macho curto e conico ; metatarsos anteriores fortemente arqueados, sem proeminencia noduliforme inferior basal ; cephalothorax mais curto que os metatarsos posteriores ; escopulas dos tarsos dos dois ultimos pares não inteiramente divididas por uma faixa de cerdas — *stradlingi*.

\*\* — Cephalothorax de 10 mm ; estylete do bulbo do macho longo, cylindrico, de extremidade dilatada ; metatarsos anteriores mui levemente arqueados, com um tuberculo basal inferior conspicuo ; cephalothorax mais longo que os metatarsos posteriores ; escopulas dos tarsos dos dois ultimos pares inteiramente divididos por uma faixa de cerdas — *villosum*.

HOMEOOMMA STRADLINGI (1) Cambridge

*Mygale versicolor* C. Koch — 1842 — Die Arachnidem vol. IX p. 57 n. CCCVII, f. 727  
(nec *Mygale versicolor*, Walckenaer, 1837)

*Lasiadora versicolor* C. Koch, 1850, Uebers. Ar. Syst. Vol V. p. 72.

*Mygale nigra*, Lucas, 1857. Expédition Castelnau, p. 13 (*Mygale nigra*, Walckenaer, 1837 ?)

*Homotoma versicolor* Ausserer, 1871 — Verh. Zool. bot. Ges. Wien. Vol. 21, p. 211.

*H. S.* — Cambridge, 1881 Proc. Zool. Sec. London, p. 682 p. L X.

*Homœomma nigrum* Pocock, 1903, Ann. Mag. Nat. Hist. ser. 7, vol. XI p. 111

*H. S.* — Simon 1903. Hist. Nat. Ar. Vol. II p. 936

♀ — 38 mm. Cepth — 18x16 mm.

Cephalothorax bruneo-negro, revestido de curta pubescencia fusca e com alguns longos pellos erectos,

(1) — Em honra a Stradling.

acinzentados, na rima ocular. Pernas de colorido igual ao do cephalothorax, com longos pellos erectos, cinzentos, côr de pello de rato. Esterno, ancas das pernas, labio e ancas dos palpos fuscas. Abdomen curto, negro-sedoso, com longos pellos erectos, côr de ferrugem.

Fovea thoracica procurva. Rima ocular alta, menos de duas vezes mais larga que alta. Olhos anteriores em fila procurva, proximamente iguaes e equidistantes. Olhos medios posteriores grandes e a igual distancia dos medios anteriores e dos lateraes posteriores. Lateraes anteriores e posteriores iguaes.

Sigillas esternas posteriores submarginas.

Pernas anteriores de metatarsos escopulados nos dois terços apicaes e com um pequeno espinho apical; tibias com dois espinhos apicaes e um mediano inferior; pernas do segundo par de metatarsos escopulados na metade apical e dois pequenos espinhos apicaes e 1-1 inferiores; metatarsos do terceiro par escopulados no terço apical, com 3 espinhos apicaes, 1-2 inferiores, 1-1 anteriores e 1 posterior; metatarsos posteriores com pequenas escópulas apicaes e numerosos espinhos.

Escópulas dos tarsos dos dois primeiros pares inteiras; as do terceiro par com uma indistincta fila de cerdas, as do ultimo par divididas por uma faixa de cerdas, que se adelgaça para o apice.

♂ — 30 mm.

Colorido, cephalothorax e olhos iguaes aos da fema.

Metatarsos anteriores bem angulosos; tibias anteriores com duas apophyses apicaes, a inferior curva, longa, ponteaguda; a superior (interna) muito menor, romba.

Bulbo grande, o estylete longo, torcido, lembrando um pouco um esporão de gallo, afilando para a extremidade, muito ponteaguda, e proxima da qual ha outra pequena proeminencia.

Hab: Bahia. Na collecção do Museu Paulista ha um exemplar de Cantareira (S. Paulo), collido pelo Snr. H. Luederwaldt em 1912. (N. 141).



HOMEOOMMA VILLOSUM (1) (Keyserling)

*Hapalopus villosus* Keyserling — 1891 — Spinnen Amerikas, Brasil. Spinnen, p. 7 — pr. I, f. 2

*Homoomma villosum* — Pocock — 1903 — Ann. Mag. Nat. Hist., ser. 7 Vol. XI, p. 112.

Pocock, estudando os typos, dá como jovem desta especie as seguintes especies de Keyserling :

*Ischnocolus pilosus*, Keyserling, 1891 — Brasil

Sp. p. 9

*Ischnocolus nigrescem*, Id., Ibid, p. 10.

*Crypsidromus perfidus*, Id., Ibid, p. 14.

*Crypsidromus funestus*, Id. Ibid. p. 15.

♂ — 26 mm. Cepthl. —  $10,5 \times 9,3$  mm. Pernas — 32 — 29 — 28 — 36. Patella + tibia I — 12 mm.; IV — 12 mm. Metatarso I — 6 mm.; IV — 9 mm.

Toda aranha brunea de densa pubescencia castanho-escura e com longos pellos avermelhados.

Cephalothorax mais longo que largo, de fovea thoracica procurva. Rima ocular alta. Olhos anteriores em fila procurva, os medios menores, separados entre si um diametro e pouco menos dos lateraes. Lateraes anteriores levemente maiores que os posteriores, e separados destes menos de meio diametro. Medios posteriores pequenos, menores que os medios anteriores, e a igual distancia destes e dos lateraes posteriores.

Pernas anteriores de metatarsos quasi direitos, escopulados na metade apical, com 2 espinhos apicaes e com um pequeno tuberculo basal; tibias com 1 espinho inferior e 1 — 1 anteriores; femures com um espinho apical interno como em todas as pernas. Pernas do segundo par de metatarsos escopulados como os do primeiro, com 2 espinhos apicaes e um inferior; tibias com 1 — 1 espinhos inferiores e 1 — 1 anteriores. Pernas dos dois ultimos pares de metatarsos com pequenas escópulas api-

(1) *Villosum* — villosus, cabelludo.

caes, e com varios espinhos; as tibias com 2 — 2 inferiores e 1—1 de cada lado. Escopulas dos tarsos dos dois primeiros pares inteiras; as do terceiro par com uma estreita fila mediana de cerdas; as posteriores divididas por uma faixa de cerdas espiniformes.

♀ — 30 mm. Cepth. 8,8 × 8,3 mm. Pernas — 26, 5 — 23, 3 — 23 — 30.

Colorido igual ao do macho, as longas cerdas das pernas bruneo-escuras.

Cephalothorax como no macho.

Pernas dos dois primeiros pares, de metatarsos escopulados na metade apical, com 1 — 3 espinhos inferiores; tibias com 1 espinho apical; femures com 1 espinho apical interno; escópulas tarsaes inteiras. Pernas dos dois ultimos pares, de metatarsos com pequenas escópulas apicaes e varios espinhos; tibias com um espinho apical, 1 anterior e 1—1 posteriores (estes dois ultimos faltam nas tibias IV); femures muticos; escópulas tarsaes divididas.

*Hab.*: E' especie commum em todo sul do Brasil. Keyserling recebeu os typos do Rio Grande do Sul. Nas collecções do Museu Paulista ha exemplares de varias localidades dos Estados do Rio de Janeiro e S. Paulo.

METRIOPELMA (1) — Becker — 1878

Typo: *M. breyeri* — Becker

*Metricopelma*, S. Becker, 1878. Ann. Soc. Entom. Belgique, p. CCLVI

*Sericopelma*, S. Becker, 1898, Ann. Soc. Entom. Belgique, p. 77

*Trechona* Keyserling, 1891, Spinnen Amerika Brasil Sp., p. 16 (ad partem — *auronitens*, *pantherina*)

*Cyrtosternum* Keyserling, 1891, loc. cit, p. 6 (ad partem — *meridionalis*)

(1) μητρον — medida; πηλιμα — planta do pé.

*Crypsidromus* Simou, 1893, Hist. Nat. Ar., vol.  
I, p. 143

*Miaschistopus* Pocock, 1897, Proc. Zool. Soc.  
London, p. 769

*Metriopelma* F. Cambridge, 1897, Biol. Centr.  
Amer., Ar. vol. II, p. 32

*Metriopelma* R. I. Pocock, 1903, Ann. Mag. Nat.  
Hist. ser. 7, vol. XI, p. 116

*Crypsidromus* Simon, 1904, Hist. Nat. Ar., vol.  
II, p. 931

Cephalothorax pouco elevado, de fovea thoracica muito ampla, procurva.

Rima ocular bem menos de duas vezes mais larga que longa. Olhos anteriores iguaes, em linha pouco procurva. Olhos médios posteriores muito menores que os medios anteriores, contiguos aos lateraes. Olhos lateraes anteriores e posteriores subiguas, separados entre si um diametro ou menos.

Labio tão longo quão largo, muito espinuloso. Esterno de sigillas posteriores separadas da margem um diametro ou mais.

Pernas da femea curtas e robustas; os metatarsos anteriores escopulados até a base; os do segundo par na metade apical; os do terceiro com pequenas escópulas apicaes e os posteriores sem escópulas.

Escópulas dos tarsos anteriores inteiras; as do terceiro par com uma linha mediana de cerdas na base, e as posteriores com uma estreita faixa de cerdas.

Pernas do macho longas e delicadas; as tibias do primeiro par sem apophyses apicaes, com espinhos inferiores apicaes mais longos que os outros.

Simon, conservando a este genero o nome de *Crypsidromus* Ausserer, 1871, diz o seguinte:

« Le genre *Crypsidromus* de Ausserer contenait des éléments hétérogènes et M. M. Fr. Cambridge et R. I. Pocock proposent de lui substituer le nom postérieur de *Metriopelma* Becker; mais

cette mesure me paraît au moins inutile tant qu'il ne sera pas génériquement différent du groupe d'espèces auquel j'ai réduit le genre *Crypsidromus* ».

Ora, eu encontrei nos arredores do Rio de Janeiro uma especie de *Pamphobeteus* que corresponde inteiramente á descripção de *Crypsidromus isabellinus* Ausserer, estando convencido que *Crypsidromus isabellinus* Ausserer é apenas um joven *Pamphobeteus*, razão pela qual sigo aqui a Fr. Cambridge e Pocock, substituindo a designação de Becker á pouco precisa de Ausserer.

Ha quatro especies brasileiras :

A — Esterno muito convexo, abdômen de colorido uniforme.

B — Pernas posteriores mais de tres vezes mais longas que o cephalothorax ; cephalothorax um nada mais curto que a patella mais a tibia posteriores — *meridionalis* (Keyserling)

BB — Pernas posteriores menos de tres vezes mais longas que o cephalothorax ; este bem mais longo que a tibia mais a patella posteriores — *sternalis* sp. n.

AA — Esterno plano ; abdomen manchado ou riscado ;

B — Olhos lateraes posteriores muito pequenos ; segmento terminal das fiandeiras superiores muito pequeno ; cephalothorax igual á patella mais a tibia anteriores — *auronitens* (Keyserl).

BB — Olhos lateraes posteriores quasi iguaes aos anteriores ; segmento apical das fiandeiras igual ao segmento medio ; cephalothorax mais longo que a patella mas a tibia anteriores — *pantherina* (Keyserl).

#### METROPELMA MERIDIONALIS (1) (Keyserl)

*Cyrtosternum meridionale* Keyserling, 1891  
Spinnem Amerikas, Brasil Sp. p. 6

*Cyrtopholis meridionalis*, Petrunkevitch, 1911—  
Bull. Amer. Mus. Nat. Hist. Vol. XXIX p. 58

♀ — 36 mm. Cepth — 15,5×14 mm. Pernas 43-40-38,5-50. Tibia + patella I—16 ; IV-16.

(1) *Meridionalis* — meridional



Toda aranha bruneo-escura; os longos pellos erectos das pernas e do abdomen bruneo-claros; timbria dos palpos e das cheliceras vermelha

Cephalothorax pouco mais curto que a patella mais a tibia do primeiro ou do ultimo par, de fovea thoracica procurva.

Olhos anteriores em fila bem procurva, os medios menores, separados entre si mais de um diametro, e um pouco mais proximos dos lateraes. Olhos medios posteriores muito menores que os medios anteriores e mais proximos dos lateraes posteriores.

Labio um pouco mais largo que longo, densamente cuspuloso. Esterno convexo, de sigillas posteriores separadas da margem um diametro.

Pernas anteriores de metatarsos escopulados até quasi a base, com dois pequenos espinhos apicaes; tibias com um espinho anterior. Pernas do segundo par dos metatarsos escopulados na metade apical, com 2-3 espinhos inferiores; tibias com 3 espinhos apicaes. Pernas do terceiro par de metatarsos com pequenas escópulas apicaes, com espinhos numerosos; tibias com 2 espinhos apicaes e 1-1 anteriores. Pernas posteriores de metatarsos como os do terceiro par e tibias com 1-2 espinhos inferiores e 1-1 posteriores. Só as escópulas tarsaes posteriores são divididas por estreita faixa de cerdas espiniformes.

*Hab.*: Taquara do Mundo Novo — Rio Grande do Sul.

METRIOPELMA STERNALIS (1) sp. n.

♀ — 32 mm. Cepth. 15×13 mm. Pernas 37-32, 5-31, 5-39,5. Tibia mais patella 1-13 mm; IV-12 mm.

(1) *Sternalis* — esternal, allusivo á saliencia do esterno.



Cephalothorax, cheliceras e pernas cõr de mogno, clãros. Esterno, labio e ancas dos palpos quasi do mesmo colorido. Abdomen bem mais escuro, velludoso, com alguns pellos castanhos longos, erectos.

Fovea thoracica profunda, procurva, mais ampla que a rima ocular. Rima ocular apenas um terço mais larga que longa.

Olhos anteriores em fila pouco procurva, iguaes e separados uns dos outros cerca de um diametro. Olhos posteriores em fila direita, os medios duas vezes menõres que os medios anteriores, e contiguos aos lateraes. Olhos lateraes anteriores e posteriores quasi iguaes, separados um diametro. Na frente da rima ocular cinco longos pellos erectos.

Cheliceras com onze dentes negros na margem interna do sulco ungueal. Labio tão largo quão longo, muito espinuloso. Esterno fortemente convexo.

Tibias dos palpos com 1—2 espinhos inferiores, e um de cada lado. Pernas anteriores de metatarsos escopulados até a base, com tres espinhos apicaes; tibias com um pequeno espinho apical inferior. Pernas do segundo par de metatarsos escopulados na metade apical, com tres espinhos apicaes, tibias muticas. Pernas do terceiro par de metatarsos com pequenas escópulas apicaes e numerosos espinhos; tibias com um espinho médio e um apical inferiores e um médio anterior. Pernas posteriores de metatarsos sem escópulas e muito espinhosos; tibias com um espinho basal e um apical inferiores, um médio e um apical anteriores e 1—1 posteriores. Escópulas dos tarsos anteriores inteiras; as do ultimo par divididas por uma estreita faixa de cerdas.

*Hab.*: Itapetininga (Estado de S. Paulo).

Coll. — Bicego,

Typo — Nas collecções do Museu Paulista (N. 28).

METRIOPELMA AURONITENS (1) (Keyserling)

*Trechona auronitens* Keyserling, 1891, Spinnen  
Amerikas, Brasil. Sp. — p. 16

*Metriopelma auronitens* Pocock, 1903, Ann. &  
Mag. Nat. Hist., 7.<sup>a</sup> série, Vol. XI, p. 114

*Crypsidromus auronitens* Simon, 1904, Hist.  
Nat. Ar., vol. II, p. 931

*Crypsidromus auroniteus* Petrunkevitch, 1911,  
Bull. Ann. Mus. Nat. Hist., vol. XXIX, p. 55

♂ — 16 mm. Cepth. 7,2 × 5,6 mm. Pernas,  
20 — 19 — 19 — 25 mm. Tibia + patella I — 7,2  
VI — 7,8.

Cephalothorax vermelho-brunco claro, de pubescencia bem mais clara, com uma faixa de pellos mais longos na região cephalica e uma orla de pellos semelhantes. Cheliceras mais escuras que o cephalothorax. Pernas, esterno, labio e ancas dos palpos amarello-avermelhados, as pernas com longos pellos amarello-claros. Abdomen amarello-pardacento, com manchas dorsaes e faixas lateraes obliquas brunco-escuras.

Cephalothorax igual á tibia mais a patella anteriores e menor que os mesmos segmentos das pernas posteriores, de fovea thoracica procurva.

Olhos anteriores em fila fortemente procurva, os médios um pouco maiores, separados entre si e dos lateraes menos de um diametro. Olhos médios posteriores tres vezes menores que os médios anteriores, quasi a igual distancia destes e dos lateraes posteriores. Lateraes anteriores bem maiores que os posteriores, separados destes mais de um diametro.

Labio tão longo quão largo; área espinulosa basal das ancas dos palpos não muito extensa.

Pernas anteriores de femures com 1—1—1 espinhos dorsaes, um anterior e 1—1 posteriores; tibias com 3—3—3 espinhos inferiores e 1—1 an-

---

(1) *Aurum* — ouro: *nitens* — brilhante, com o brilho do ouro.

teriores; metatarsos escopulados nos dois terços apicais, com 2—2—1 espinhos inferiores, 1—1 anteriores e 1 posterior. As do segundo par de femures com 1—1—1 espinhos dorsaes, 1 posterior e 1—1 anteriores; tibias e metatarsos como os anteriores. Pernas do terceiro e ultimo pares de femures como os do segundo; patellas com tres espinhos posteriores; tibias com varios espinhos; metatarsos com escópulas occupando apenas o terço apical no terceiro par, sem escópula nas posteriores e com espinhos numerosos. Escópulas tarsaes anteriores inteiras; as do ultimo par divididas por uma faixa de cerdas espiniformes.

Hab.: Rio Grande do Sul.

METRIOPELMA PANTHERINA (1) (Keyserl)

*Trechona pantherina* Keyserling, 1891 — Spinnen Amerikas, Brasil. Sp. p. 18

*Crypsidromus pantherinus* Simon, 1904, Hist Nat Ar. Vol II p. 931

*Crypsidromus pantherinus* Petrunkevitch, 1911 Bull Ann. Mus. Nat. Hist, Vol. XXI p. 55

♀ — 21 mm. Cepthl 8×6 mm. Pernas — 18 — 17 — 13 21 mm. Tibia+patella I — 6, 6; IV — 7, 2.

Cephalothorãx vermelho bruneo claro; as cheliceras mais escuras; pernas, esterno, labio e ancas dos palpos amarellas. Abdomen bruneo, de ventre amarello sujo, com manchas dorsaes e faixas obliquas lateraes amarello-claras.

Cephalothorax mais longo que a tibia mais a patella das pernas posteriores, de fovea thoracica procurva. Fila de olhos anteriores bem procurva (uma linha tangente á borda anterior dos medios passa no meio dos lateraes) os medios um pouco menores. separados entre si um diametro e um pouco menos dos lateraes. Olhos medios posteriores bem menores

---

(1) Semelhante á panthera; allusão ao colorido do abdomen.

que os medios anteriores e a igual distancia destes e dos lateraes posteriores, que são quasi iguaes aos lateraes anteriores.

Labio mais largo que longo; area basal cuspusa das ancas dos palpos mais extensa que na especie anterior. Sigillas externaes posteriores separadas da margem mais de um diametro.

Femures todos bem espinhosos. Pernas anteriores de metatarsos escopulados nos dois terços apicaes, com 1-1 espinhos posteriores e 2 apicaes; tibias com 1-1-1 espinhos inferiores e 1-2 anteriores. Pernas do segundo par de metatarsos com escópulas na metade apical, 2 espinhos apicaes e 2-2 inferiores; tibias com 1-1-4 espinhos inferiores. Pernas do terceiro par de metatarsos com pequenas escópulas apicaes, com 2-2-2-2 espinhos inferiores. 1-1-1 de cada lado e 1-1-1 superiores; tibias com 2-2-2 espinhos inferiores, 1-1-1 de cada lado e 1 superior; patellas com 1-1-1 posteriores. Pernas posteriores de metatarsos sem escopulas, com espinhos numerosos; tibias com 2-2-2 espinhos inferiores e 1-1-1 de cada lado; patellas com um espinho posterior. Escópulas tarsaes posteriores divididas. as anteriores inteiras.

Hab: Rio Grande do Sul.

CEROPELMA (1) g. n.

Typo: *C. insulares* sp. n.

Cephalothorax mais longo que largo, de fovea thoracica profunda, procurva e rima ocular elevada, cerca de duas vezes mais larga que longa. Olhos anteriores em fila levemente procurva, os medios muito menores. Olhos posteriores mediocres.

Labio pouco mais largo que longo, mais estreito no apice, muito cuspuso. Ancas dos palpos fortemente salientes no angulo antero interno, de

---

(1) Χίρραξ — chifre; πηλμα — planta do pé; allusão á apophyse apical dos metatarsos anteriores.

ârea basal muito cuspulosa. Esterno largo, de sigillas posteriores separadas da margem mais de um diametro.

Pernas anteriores de escópulas tarsaes inteiras : escópulas do terceiro par divididas por estreita linha de cerdas espiniformes e as dos tarsos posteriores por uma faixa mais larga. Metatarsos anteriores escopulados nos dois terços apicaes, com um espinho apical e (ao menos no macho) com uma pequena apophyse apical antero superior. Metatarsos do segundo par escopulados em mais de metade. Tibias anteriores do macho com duas apophyses desiguaes. Tibia do palpo sem rastello e apenas com um espinho interno.

Uma unica especie.

CEROPELMA INSULARIS (1) sp. n.

♂ — 18 mm. Cepthl. : 8,5 × 7,5 mm. Pernas — 21 — 22 — 20 — 27 mm. Patella + tibia I — 8,5; IV — 8,5. Metatarsos I — 4,5; IV — 7 mm..

Cephalothorax pouco mais longo que largo, igual á patella mais a tibia do primeiro ou do ultimo pares de pernas; fovea thoracica profunda, procurva. Olhos anteriores em fila procurva (uma recta tangente á borda anterior dos medios passa no meio dos lateraes), os medios muito menores, separados menos de um diametro. Olhos lateraes posteriores menores que os lateraes anteriores e maiores que os medios anteriores. Olhos medios posteriores mediocres, mui pouco menores que os medios anteriores, e quasi contiguos a estes e aos lateraes posteriores.

Anças dos palpos de angulo antero-interno muito saliente; labio um pouco mais estreito no apice que na base e pouco mais largo que longo, muito cuspuloso.

Escópulas dos tarsos dos dois primeiros pares de pernas inteiras; dos dois ultimos pares dividi-

---

(1) *Insularis*, insular.

das. Esterno largo, de sigillas posteriores separadas da margem mais de um diametro.

Metatarsos anteriores com escópulas nos dois terços apicaes, com um espinho apical e uma pequena apophyse apical antero-superior; metatarsos do segundo par com escópulas que ultrapassam o meio, com um espinho apical e um inferior no terço basal; metatarsos do terceiro par com pequenas escópulas apicaes, 1—1 espinhos inferiores, 1—1 anteriores e 1 posterior; metatarsos posteriores sem escópulas e muito espinhosos

Tibias anteriores com duas apophyses, a inferior maior, romba, curva e a superior romba, levemente dilatada e com dois espinhos internos, paralelos á apophyse superior. Tibia do palpo sem rastello, apenas com um espinho medio-interno. Bulbo dilatado, de estylete delgado e curvo.

Cephalothorax côr de mogno, revestido de pellos pardos; pernas e cheliceras da côr do cephalothorax. Labio, ancas dos palpos, esterno e ancas das pernas mais claras. Abdomen allongado, negro, com altos pellos pardo-avermelhados erectos.

*Hab.*: Ilha dos Alcatrazes (S. Paulo).

*Typo* — No Museu Paulista. Coll. H. Luederwaldt.

### **Grammostoleas** n. n.

*Homwommateae*, Simon, 1893, Hist. Nat. Ar. Vol. I, p. 161 (ad partem)

*Eurypelmateae*, Simon, 1893, Hist. Nat. Ar. Vol. I, p. 164 (ad partem)

*Eurypelmateae*, Simon, 1904, Hist. Nat. Ar. Vol. II, p. 932

Este grupo corresponde quasi totalmente ás *Eurypelmateas* de Simon (excepto *Homwomma* que passei para o grupo anterior); não lhe conservando a designação do grande arachnologista francês por aceitar as judiciosas ponderações de Pocock para rejeitar o nome *Eurypelma*, ponderações de que o proprio Simon não nega o valor, conforme

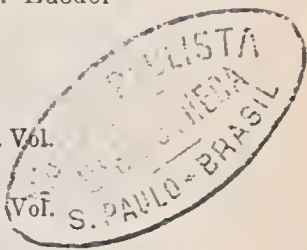

se deprehe de de suas proprias palavras. Assim diz elle : « R. I. Pocock rejette le nom d'*Eurypelma* á cause de l'incertitude du type. C. Koch comprenait dans ce sous-genre (Ueb. Ar. Syst. V), beaucoup d'espèces hétérogènes, notamment des *Avicularia*, mais depuis, Ausserer l'a réduit á un groupe comprenant l'*Eurypelma Avicularia* C. Koch (non Linné) ou *E. rubropilosum* Ausserer, qui en est devenu le type; je dois dire cependant que je n'ai aucune certitude quant á la détermination de l'espèce (commune dans les Guyanes et le nord du Brésil) que je regarde comme *E. rubropilosum* Ausserer. »

Neste grupo as escópulas já são inteiras em todos os tarsos. As sigillas esternaes são geralmente marginaes ou submarginaes, distando da margem um diametro ou pouco mais. Os femures posteriores são revestidos, em sua face posterior, de pellos finos, longos, deitados, não formando a escópula característica das *Theraphoseas*. As pernas posteriores são sempre muito espinhosas.

As tibias anteriores do macho são sempre armadas de duas apophyses apicaes, e os metatarsos ora se dobram do lado externo da apophyse inferior, ora entre as duas apophyses (*Plesiopelma*).

O aparelho estridulante falta em quasi todos os generos, havendo em *Grammostola* uma área de cerdas estridulantes muito numerosas, acima e abaixo da sutura, na face anterior das ancas do primeiro par de pernas.

Os generos deste grupo podem ser separados de accôrdo com a seguinte synopse :

A — Ancas e trochanteres do primeiro par de pernas e dos palpos revestidas de pellos molles, deitados, sem orgão estridulante nem tufo de cerdas espiniformes :

B — Labio com o apice armado de cuspides pouco numerosas, bem separadas e conspicuas :

- C — Metatarsos anteriores mais curtos que as tibiae e de escópulas attingindo a base do segmento; apophyses tibiaes do macho quasi iguaes — \* (1) *Paraphysa* — Simon — 1893.
- C C — Metatarsos anteriores mais longos que as tibiae e com escópulas apenas na metade apical; apophyses tibiaes do macho muito desiguaes — \* *Phrysotrichus* — Simon — 1888.
- B B — Labio com o apice armado de cuspides numerosas e pequeninas:
- C — Escópulas dos metatarsos anteriores não indo até á base -- \* *Rhecostica* — Simon — 1893.
- C C — Escópulas dos metatarsos anteriores indo até á base do segmento:
- D — Fovea thoracica ampla, quasi circular, com um tuberculo no centro. Sigillas esternae posteriores quasi medianas, pouco mais separadas uma da outra que da margem do esterno — \* *Sphaerobothria* Karsch, 1879.
- D D — Fovea thoracica transversal ou sub-circular mas sem tuberculo interior. Sigillas esternae posteriores marginaes ou submarginaes:
- E — Metatarsos anteriores do macho dobrando-se entre as apophyses apicaes da tibia; estes metatarsos são, nos dois sexos, menores que as tibiae — *Plesio-pelma* — Pocock, 1901
- E E — Metatarsos anteriores do macho dobram-se do lado externo da apophyse tibial inferior (externa).
- F — Metatarsos anteriores mnticos e maiores que as tibiae — \* *Aphonopelma* — Pocock, 1901
- F F — Metatarsos anteriores espinhosos. Face posterior do trochanter e dos palpos e anterior do trochanter do primeiro par de pernas com delicados pellos plumosos:

---

(1) Os generas marcados com um asterisco (\*) não foram ainda encontrados no Brasil.

- G — Face anterior dos femures anteriores com uma escópula de delicados pellos plumosos — \* *Brachypelma*, Simon, 1893
- G G -- Face anterior dos femures anteriores sem escópula de delicados pellos plumosos — *Pterinopelma* Pocock, 1901.
- A A — Ancas ou trochanteres do primeiro par de pernas e dos palpos com um órgão estridulante ou armadas de numerosas cerdas espiniformes, abaixo e acima da sutura:
- B — Apparelho estridulante ou cerdas espiniformes limitados ás ancas do primeiro par de pernas e dos palpos.
- C — Ancas do primeiro par de pernas com um órgão estridulante formado por numerosas cerdas bacilliformes deitadas e dirigidas para a frente, as de cima da sutura mais fortes e conspicuas -- *Grammostola*, Simon, 1893.
- C C — Ancas do primeiro par de pernas com pequenas cerdas espiniformes abundantes, abaixo e acima da sutura — \* *Dugesiel-la*, Pocock, 1901.
- B B — Apparelho estridulante occupando os trochanteres e ancas dos palpos e do primeiro par de pernas, formado ahi por cerdas plumosas, e nas ancas, onde é constituido por cerdas espiniformes — *Citharacanthus* — Pocock, 1901.

PLESIOPELMA ( 1 ) Pocock — 1901

*Plesiofelma* Pocock — 1901 — Ann. & Mag. Nat.  
Hist. ver 7 vol. VIII, p. 551

*Eurypelma* — Chamberlain — 1917 — Bull. Mus.  
Comp. Zool. Harvard Coll., vol. LXI

Cephalothorax baixo, mais longo que largo; fovea thoracica ampla, transversa. Rima ocular cerca de duas vezes mais larga que longa. Olhos anteriores grandes aproximados, em fila procurva, os médios menores. Olhos lateraes posteriores iguaes

(1) *πλητίζω* — proximo: *πέλας* — planta do pé.

ou maiores que os lateraes anteriores. Ancas das pernas anteriores revestidas, na face anterior, de cerdas simples, mixturadas a pequenas cerdas erectas espiniformes; trochanteres com cerdas simples, erectas e sem pellos plumosos; ancas dos palpos nuas na zona mediana de sua face posterior e trochanteres sem escópulas. Metatarsos dos dois primeiros pares de pernas escopolados até a base, os do terceiro par com escópulas no terço apical. Tibias anteriores do macho com apophyses apicaes divergentes, dobrando-se o metatarso entre as duas apophyses. Metatarsos menores que as tibias.

Há duas especies, ambas brasileiras, que assim se podem separar:

\* — Cephalothorax de menos de 16 mm. nos dois sexos; metatarsos anteriores do macho directos; pubescencia bruneo-oliva — *myodes* Pocock.

\*\* — Cephalothorax de mais de 20 mm. nos dois sexos; metatarsos anteriores do macho curvos; pubescencia castanho-escura — *regina* Chamberlim.

PLESIOPELMA MYODES (1) Pocock.

P. m. Pocock, 1901 — Ann. Mag. Nat Hist., se.  
7 vol. VIII p. 554

♂ — 26 mm. Cepthb. 13×11 mm.

Colorido geral negro, revestido de densa pubescencia pardo-olivacea, de brilho sedoso, de tons doirados; pernas com faixas longitudinaes indistinctas.

Cephalothorax baixo, mais longo que largo, igual á patella mais a tibia do segundo par, um pouco mais curto que estes segmentos das pernas posteriores e muito mais curto que os das pernas anteriores.

Olhos anteriores grandes, os medios um pouco menores, separados entre si e dos lateraes muito menos de um diametro.

---

(1) *ῥόζος* — rato; *ῥέζος* — fôrma, semelhança.

Pernas 4, 1, 2, 3, as posteriores um pouco mais longas que tres vezes o comprimento do cephalothorax; tibias anteriores com 2 espinhos internos e 4 inferiores; os metatarsos escópulados até a base. Metatarsos do segundo par com 3 fortes espinhos na base da escópula. Metatarsos do terceiro par com escópulas indo além da metade apical, os posteriores com as escópulas indo até quasi o meio. Apophyse apical superior, das tibias anteriores, curta, cylindrica, com um longo espinho inferior; apophyse inferior forte, não muito arqueada, com um pequeno espinho apical. Metatarsos anteriores direitos, com um pequeno nódulo basal externo. Tibias dos palpos com um espinho interno; bulbo com o estylete espesso na base, de apice filifórme, com uma lêve curvatura espiralada e duas fortes carenas.

♀—35 mm. Cepthl—16×14,5 mm. Pernas—40—28—38—43 mm.

Colorido, cephalothorax. olhos e espinulação das pernas como no macho.

O macho foi descripto por Peacock do Uruguay; tenho uma femea em minha collecção, proveniente do Rio Grande do Sul.

PLEOSIOPELMA REGINA (1) (Chamb.)

*Eurypelma regina* (Chamberlin) 1917 — Bull.  
Mus. Comp. Zool. Harvard Coll. vol: LXI, p. 49,  
Pr. 4, f. 1

♂ — 39 mm. Cepthl. 20, 2 × 18, 7. Pernas 64-62-2, 62-72, 2. Patella+tibia I 24 mm.; IV—23,1 mm.

♀ — 50 mm. Cepthl. 25, 1 × 23. Pernas 61, 4-58, 3-59-61, 8 Patellatibia I. 24,8 mm.; IV—23 mm.

Tegumento do cephalothorax, esterno, palpos, cheliceras e pernas negros ou em parte castanho-negros. Aucas dos palpos na base e labios mais claros ou mais avermelhados. Pubescencia geralmente negro-brunea, chocolate, com pelles cinzentos

---

(1) *Regina* — rainha.

de permeio na face inferior dos femures, adiante das cheliceras, etc. Fimbria das cheliceras vermelho clara. Pernas com estrias longitudinaes glabras. Pubescencia do esterno e ancas das pernas cõr de chocolate. Cerdas das pernas longas, numerosas, de base avermelhada e pontas cinzentas. Cerdas do dorso do abdomen semelhantes ás das pernas; as dos lados e do ventre inteiramente avermelhadas.

Rima ocular alta. Olhos anteriores em fila levemente procurva, os medios um pouco menores, separados entre si e dos lateraes tres quartos de diametro. Olhos lateraes posteriores maiores que os anteriores.

Trochanteres dos palpos e pernas anteriores sem pellos plumosos. Metatarsos anteriores do macho levemente curvados, pouco menores que as tibias, com 11 espinhos anteriores, e 1-2 espinhos inferiores. Metatarsos do segundo par com 2-2-2 espinhos longos inferiores. Todas as patellas com um espinho anterior.

Palpo do macho de bulbo negro, estylete comprimido em toda extensãõ e de espessura uniforme até quasi o apice, muito afilado; visto de perfil o estylete è dobrado em angulo recto no meio.

*Hab.*: Vassouras. Estado do Rio.

#### PTERINOPELMA Pocock — 1901

Typo: *P. vitiosum* (Keys)

*Pterinopelma*—Pocock. 1901 — Ann. & Mag. of Nat. Hist. ser. 7 vol. VIII p. 551.

*Eurypelma*—Keyserling. 1891 — Spinnen Amerikas. Brasil Sp. p. 21—pr. 1, f. 5.

*Eurypelma*—Simon 1892 — Hist. Nat. Ar, vol. I p. 167.

Differe de *Plesiopelma* em que a base do metatarso anterior se dobra do lado externo da apophyse tibial apical externa, a face posterior dos trochanteres dos palpos e a face anterior do trochanter das pernas anteriores com delicados pellos plumosos.

Face anterior dos femures anteriores e das ancas com pellos simples, não plumosos, de base não espiniforme.

A especie commum do Norte do Brasil, que corresponde á descripção de *Eurypelma rubropilosa* Ausserer pertence a este genero. Não tenho certeza de que seja a especie de Ausserer ou a identificada por Simon. As especies brasileiras de *Pterinopelma* se podem distinguir pelos caractéres abaixo :

A — Metatarsos anteriores escopolados nos dois terços apicaes e com espinhos fortes na face inferior, junto á base das escópulas. Olhos médios anteriores muito menores que os lateraes. Cephalothorax menor que a patella com a tibia do primeiro e ultimo pares de pernas, e que os metatarsos posteriores, igual aos femures do primeiro ou do ultimo par de pernas — *P. wacketti*, sp. n.

A A — Metatarsos anteriores com escópulas que vão até quasi a base do segmento, sem espinhos basaes inferiores. (Olhos médios anteriores iguaes ou menores que os lateraes).

B — Olhos médios posteriores muito menores que os médios anteriores e contiguos aos lateraes posteriores; metatarsos anteriores do macho direitos.

C — Apice das patellas, tibias e metatarsos das pernas e apice das patellas e tibias dos palpos com faixas transversaes, de pellos côr de carne, ancas das pernas com cerdas espiniformes curtas, em filas transversaes, entre os pellos plumosos, ácima da sutura. Cephalothorax pouco menor que a patella e a tibia I ou IV; maior que os metatarsos posteriores. *P. vellutinum*—sp. n.

C C — Apice das patellas, tibias e metatarsos das pernas e apice das patellas e tibias dos palpos sem faixas apicaes de contraste, ancas das pernas anteriores sem cerdas espiniformes seriadas.

D — Pernas sem linhas longitudinaes claras, bem apreciaveis, no dorso das patellas e tibias; cephalothorax menor que a tibia mais a patella I ou IV, igual aos metatarsos posteriores. — *P. dubium*, sp. n.

D D — Pernas com linhas longitudinaes de contraste bem visiveis; cephalothorax igual á tibia com a patella do primeiro ou do ultimo par de pernas e maior que os metatarsos posteriores — *P. vitiosum* (Keyserling)

B B — Olhos medios posteriores quasi do mesmo tamanho dos medios anteriores e quasi a igual distancia destes e dos lateraes posteriores; metatarsos anteriores do macho levemente curvados — *P. rubropilosum* (Auss.?)

PTERINOPELMA WACKETI (1) sp. n. ( Figs. 114 e 115 )

♂ — 45 mm. Cephalothorax 19,5×17,5. Pernas—68—63—61—78 mm. Patella+tibia I—23; IV—24 mm. Femures I ou IV—19,5. Metatarsos posteriores—21,2 mm.

Cephalothorax fulvo-negro, com uma orla de pellos flavos e revestido de curta pubescencia pardo-escura. Pernas pardo-escuras, com linhas claras longitudinaes muito nitidas, no dorso das patellas e tibias, e com longos pellos erectos, pardo-escuros. Abdomen negro, com longos pellos pardo-avermelhados. Esterno, labio, ancas das pernas e dos palpos pardo-ferrugineos. Fimbria das ancas dos palpos e das cheliceras vermelho clara.

Cephalothorax baixo, mais longo que largo, menor que a patella com a tibia do primeiro e do ultimo pares de pernas, igual aos femures do primeiro ou do ultimo pares de pernas, maior que os metatarsos posteriores, de fovea thoracica pequena, transversa.

Rima ocular duas vezes mais larga que longa, muito alta adiante. Olhos anteriores em fila bem procurva ( uma recta tangente á borda anterior dos medios passa pelo meio dos lateraes ), os medios muito menores, separados um do outro cerca de um diametro e um pouco mais afastados dos lateraes. Olhos medios posteriores mediocres, não muito menores

---

(1) Em memoria do Snr. Wacket, que colheu o exemplar typo.

que os medios anteriores e contiguos aos lateraes posteriores. Olhos lateraes anteriores bem maiores que os lateraes posteriores, e separados destes cerca de meio diametro.

Pernas 4,1,2,3; as anteriores de metatarsos com escópulas revestindo apenas os dois terços da face inferior, com quatro espinhos apicaes e dois espinhos fortes na base da escópula; tibias com as duas apophyses quasi iguaes, curvas, de concavidade voltada para o eixo do segmento, a superior (interna) com um pequeno espinho curvo, subapical, na borda externa, a inferior (externa) com um espinho basal. Pernas do segundo par de metatarsos iguaes aos do primeiro, e tibias com 3 espinhos apicaes e um anterior. Pernas do terceiro par de metatarsos escopulados na metade apical, com varios espinhos apicaes, 2-2 inferiores 1-1-1-1 anteriores e 1-1 posteriores; tibias com 4 espinhos apicaes, 2 inferiores 1-1-1 anteriores e 1 posterior.

Pernas posteriores de metatarsos com pequenas escópulas apicaes e abundantes espinhos; tibias com um espinho apical, 1-1 anteriores e 1-1 inferiores.

Tibias dos palpos com 1-1 espinhos na face interna.

Hab. Raiz da Serra (S. Paulo)

Coll: M: Wacket.

Typo — No Museu Paulista, um ♂, n. 147.

PTERINOPELMA VELLUTINUM (1) — sp. n. (figs 112 e 113)

♂ — 38 mm. Cepth — 19×16,2. Pernas—57—52—51—63 mm. Patella×tibia 1—20 mm. IV—20 mm. Femures I ou IV—16. Metatarsos post—16,5 mm.

Cephalothorax negro, de pubescencia velludosa negra e com uma orla de pellos roseos. Cheliceras fuscas, com cerdas erectas cor de tijollo. Pernas fuscas, com longos pellos avermelhados; na face dor-

---

(1) *Vellutinum* — velludoso.



sal das patellas e tibias duas linhas longitudinaes pardo-claras, de tons roseos, pouco evidentes no dorso das tibias; no apice das patellas, tibias e metatarsos das pernas e patellas e tibias dos palpos uma larga faixa transversal roseo-avermelhada, pallida, formada por pellos deitados. Abdomen negro, com longos pellos avermelhados. Ventre negro uniforme. Esterno, ancas dos palpos e das pernas e labio pardo-ferrugineos.

Cephalothorax mais longo que largo, levemente menor que a patella com a tibia do primeiro ou do ultimo pares de pernas, maior que os femures e que os metatarsos posteriores, de fovea thoracica ampla, transversa.

Rima ocular muito alta, bem mais larga que longa. Olhos anteriores iguaes, em fila pouco procurva (uma recta tangente á borda anterior dos medios anteriores passa atraz do meio dos lateraes), os medios separados entre si menos de um diametro e a cerca de um diametro dos lateraes. Olhos medios posteriores muito menores que os medios anteriores, contiguos aos lateraes posteriores. Olhos lateraes anteriores e posteriores iguaes, separados menos de meio diametro.

Labio mais longo que largo, de cuspides numerosas. Esterno de sigillas posteriores conspicuas, separadas da margem menos de um diametro.

Trochanteres dos palpos e das pernas com pellos plumosos molles abundantes; ancas das pernas anteriores com pellos plumosos deitados, na face anterior, acima da sutura, e com cerdas espiniformes curtas, esparsas entre os pellos.

Pernas 4-1-2-3, 2 e 3 quasi iguaes. As anteriores de metatarsos com escópulas que vão quasi até a base, e com dois pequenos espinhos apicaes; tibias com as duas apophyses apicaes curvas, de concavidade voltada para o eixo do segmento, a inferior (externa) muito maior, bifida, com um espinho basal, a superior (interna) romba, um pouco dilatada na ponta; um pouco abaixo do apice ha, na face posterior da tibia, um espinho forte. Pernas do se-



gundo par de metatarsos como no primeiro; tibias com 3 espinhos apicaes, 1-1-1 anteriores e 2-2 basaes inferiores. Pernas do terceiro par de metatarsos com escópulas nos dois terços apicaes, varios espinhos apicaes, 2-1-1 basaes inferiores, 1-1-1 anteriores e 1-1-1 posteriores; tibias com 1 espinho apical; 1-2-1 inferiores, 1-2-1 anteriores e 1-1-1-1 posteriores. Pernas do ultimo par de metatarsos com pequena escópula apical, e abundantes espinhos; tibias sem espinhos apicaes, com 1-1-1-1 espinhos inferiores e 1-2-2 posteriores.

Face interna das tibias dos palpos mutica.

*Hab.*: S. Paulo.

*Typo* — Em minha colleção.

PTERINOPELMA DUBIUM (1) sp. n.

♂ — 33 mm. Cepthl. 14×12 mm. Pernas — 48-44-41-52,5 mm. Patella + tibia I—16, 5; IV — 16, 5. Femures I—13, 5 mm.; IV—13 mm; Metatarsos posteriores —14 mm..

Cephalothorax e cheliceras fulvos muito escuros; pernas castanho-escuras, de pellos erectos do mesmo colorido. Abdomen castanho-escuro, de longos pellos erectos, castanho-ferrugineos. Esterno, ancas dos palpos e das pernas e labios pardo-ferrugineos. Fimbria das ancas dos palpos e das cheliceras fulva. Ventre negro.

Cephalothorax baixo, mais longo que largo, menor que a patella com a tibia do primeiro ou do ultimo par de pernas, maior que os femures e do comprimento dos metatarsos posteriores, de fovea thoracica pequena, transversa.

Rima ocular alta, duas vezes mais larga que longa. Olhos anteriores gandes, iguaes, em fila levemente procurva (uma recta tangente á borda anterior dos medios passa atraz do meio dos late-

---

(1) *Dubium* — duvidoso, pela dificuldade que tive em determiuar o exemplar.



raes) separados uns dos outros menos de um diametro. Olhos medios posteriores circulares, muito menores que os medios anteriores e contiguos aos lateraes posteriores. Olhos lateraes anteriores bem maiores que os lateraes posteriores, separados entre si um espaço igual ao maior diametro dos lateraes posteriores.

Labio mais largo que longo, com cuspidas abundantes. Sigillas esternas posteriores separadas da margem um diametro.

Trochanteres dos palpos com pellos plumosos deitados, abundantes, na face posterior; pellos plumosos semelhantes revestem a face anterior dos trochanteres, ancas e base dos femures do primeiro par de pernas.

Pernas 4,1,2,3; as anteriores de metatarsos escopulados até a base, com dois pequenos espinhos apicaes, tibias com as duas apophyses quasi iguaes, curvas, de concavidade voltada para o eixo do segmento, a inferior (externa) com um pequeno espinho basal superior. Pernas do segundo par de metatarsos iguaes aos do primeiro; tibias com tres espinhos apicaes, um medio inferior e 1-1-1 anteriores. Pernas do terceiro par de metatarsos com escópulas nos dois terços apicaes, com quatro espinhos apicaes, e dois espinhos inferiores, na base das escópulas, 1-1 posteriores e 1-1-1-1-1 anteriores. Pernas posteriores de metatarsos com pequenas escópulas apicaes e abundantes espinhos; tibias com alguns espinhos apicaes, 2-1 inferiores, 1-1 na borda anterior da face inferior, 1 1 anteriores e 1-1 posteriores. Tibias dos palpos com 1-2-1 espinhos na face interna,

*Hab.*: Ypiranga (S. Paulo)

Coll. H. Luederwaldt.

Typo — No Museu Paulista, n. 148.

PTERINOPELMA VITIOSUM (1) (Keyserl.)

*Eurypelma vitiosum* Keyserling, 1891 — Spinnen  
Amerikas, Brasil Sp., p. 21, pr. I, f. 5.

*Eurypelma mollicomum* (Auss.) Simon, 1892,  
Hist. Nat. Ar. Vol. I. p. 167 (nec *Eurypelma*  
*mollicomum* Ausserer)

*Pterinopelma vitiosum*, Pocock, 1901, Ann. &  
Mag. Nat. Hist., ser. 7, vol VIII p. 551.

*Pterinopelma vitiosum*, Pocock, 1803, Id. ibid.  
vol. XI, p. 103.

♂ — 31 mm. Cephal. 16×14 mm. Pernas —  
47-44-40-52 mm. Patella + tibia I — 6,5 mm.; I —  
16,5 mm. Metatarsos posteriores 14 mm.

Toda aranha castanho escura, de esterno, ancas das pernas e ventre negros. Cephalothorax revestido de pubescencia parda e com uma orla de longos pellos vermelhos, abdomen com longos pellos avermelhados, tambem presentes nas pernas e no dorso das cheliceras, patellas e tibias das pernas com duas linhas longitudinaes claras.

Cephalothorax baixo igual á patella mais a tibia anteriores, de fovea thoracica procurva. Rima ocular alta, quasi tão longa quão larga. Olhos anteriores em fila bem procurva, os medios menores, separados um do outro cerca de um diametro e um pouco mais proximos dos lateraes. Olhos medios posteriores muito menores, contiguos aos lateraes, separados dos medios anteriores cerca de um diametro. Olhos lateraes anteriores maiores que os lateraes posteriores.

Espinhos das pernas muito fracos, todas as tibias com 1-2 espinhos inferiores. Metatarsos dos dois primeiros pares com escópulas que vão até quasi a base do segmento; os do terceiro par com escópulas na metade apical e os posteriores sem escópula. Metatarsos anteriores direitos. Bulbo do palpo de estylete curvo e grosso.

*Hab.* : Rio Grande do Sul e Uruguay.

---

(1) *Vitiosum* — defeituoso.



PTERINOPELMA RUBROPILOSUM ( 1 ) (Auss) (?)

*Eurypelma rubropilosa* Ausser, 1891 — Verk zool  
bot. Gesello, Wen., p. 213.

*Mygale avicularia* C. Koch, 1842, Die Arachni-  
den vol. IX, p. 73 pr. CCCXIII, f. 737 ( nec A  
avicularia L.)

*Eurypelma rubropilosa* Simon, 1892 — Hist. Nat.  
Ar. Vol. I p. 167, Vol. II, p. 937.

♂ — 42 mm. Cepth.  $16 \times 14$  mm.

♂ — 35 mm. Cepth.  $16 \times 13$  mm. Pernas  
55-48-45-58 mm. Patella + tibia I — 18 mm.; IV  
— 16 mm.

Cephalothorax castanho escuro, com uma orla  
de longos pellos vermelhos, côr de tijolo. Abdomen  
brunec negro com longos pellos côr de tijollo mui-  
to abundantes. Pernas da côr do cephalothorax,  
com longos pellos avermelhados. Esterno. ancas das  
pernas e abdomen negros.

Cephalothorax mais curto que a tibia mais a  
patella anteriores, de fovea thoracica procurva.  
Rima ocular alta. Olhos anteriores em fila bem  
procurva, os medios bem menores, separados entre  
si e dos lateraes um diametro. Olhos posteriores  
quasi iguaes aos medios anteriores e quasi a igual  
distancia destes e dos lateraes posteriores. Olhos  
lateraes anteriores e posteriores iguaes.

Femures anteriores sem pellos plumosos, com  
espinhos na face anterior. Todas as tibias com es-  
pinhos fracos, 1-2, na face inferior; metatarsos dos  
dois primeiros pares com escopulas que quasi al-  
cançam a base do segmento; as do terceiro par  
revestindo a metade apical e metatarsos posteriores  
com pequeninas escópulas apicaes. Metatarsos an-  
teriores do macho levemente curvos e com um pe-  
queno nódulo basal inferior.

*Hab.*: Commun no Norte do Brasil, além  
do Ceará.

(1) *Ruber* — ve:me'ho, *pilosum* — piloso; de pellos  
vermelhos.

GRAMMOSTOLA, Simon — 1893

Typo — *G. pulchripes* (Sim.)

*Grammostola*, Simon, 1893 — Hist. Nat. Ar. Vol. I, p. 163

*Homœomma*, Simon, 1893 — Hist. Nat. Ar. Vol. I, p. 162 (nec *Homœomma* Auss. 1871)

*Eurypelma*, Ausserer, 1871 — Verh zool bot. Gesellschafts Wien. p. (ad partem *E. mollicomum*.)

*Homœomma*, Bertkau, 1880 — Ver.der. Brasil. Ar. p. 37

*Eurypelma*, Simon. 1891 — Ann. Soc. Entom. France p. 311 (ad partem *E. pulchripes*.)

*Eurypelma*, Keyserling, 1891 — Spinnen Amer. Brasil Sp. p. 19 (ad partem *E. iheringii*)

*Eurypelma*, F. Cambridge, 1897 — Biol. Centr. Amer. Ar. II, p. (ad partem *spatulatum*)

*Agathostola*, Pocock, 1895 — Ann. Mag. Nat. Hist. vol. XVI, p. 223

*Citharoscelus*, Pocock, 1899 — Ann. Mag. Nat. Hist. ser. 7, vol. III, p. 347

*Citharoscelus*, Pocock, 1903 — Ann. Mag. Nat. Hist. ser. 7, vol. XI, p. 101.

*Grammostola*, Simon, 1903 — Hist. Nat. Ar. vol. II, p. 935.

Cephalothorax tão largo quão longo ou pouco mais longo que largo, a região cephalica convexa. Fovea thoracica transversa ou procurva.

Rima ocular raramente elevada, pouco mais larga que longa. Olhos anteriores em linha muito procurva, geralmente separados entre si mais de um diametro. Olhos medios posteriores ora muito menores que os medios anteriores, ora pouco menores e mais aproximados delles. Olhos lateraes bem separados.

Labio de apice mui densamente cuspuloso.

Pernas longas (geralmente IV, I, II, III, mais raramente IV-I, II, III ou I, IV, II, III). Escopulas dos metatarsos anteriores ora revestindo toda face inferior dos segmentos, ora apenas a metade apical. Metatarsos posteriores mais longos que as tibias.

Apparelho estridulante presente, formado de cerdas plumosas ou claviformes situadas abaixo e acima da sutura da face anterior das ancas anteriores, muito abundantes e menores abaixo da sutura, maiores e menos condensadas acima. Na face posterior das ancas dos palpos, em sua parte apical, ha cerdas semelhantes, ás vezes abundantissimas.

Metatarsos anteriores do macho mais ou menos curvados. Tibias anteriores com duas apophyses apicaes, a externa (inferior) bem mais longa curva para cima e para dentro, ás vezes armada de um pequeno espinho, a superior (interna) menor, direita, romba. Tibia do palpo provida, na face interna, de um pequeno modulo chitinoso apical, de forma variavel em cada especie, e a que chamei modulo pretibial. Bulbo estreito de estylete longo, muito afilado, levemente espiralado.

Tem o genero *Grammostola* 19 especies, das quaes cinco extranhas á nossa fauna. Aproveitando os dados de Pocock e Chamberlin para as especies que me são desconhecidas em natureza, estabeleci a seguinte synopse geral do genero :

A — Cerdas estridulantes em pequeno numero, grandes, de pontas vermelhas — *Espatulata*, Cambr.

A A — Cerdas estridulantes muito numerosas e coordenadas, de colorido uniforme :

B — Escópulas dos metatarsos anteriores quasi attingindo a base do segmento :

C — Metatarsos anteriores do macho muito arqueados :

D — Olhos anteriores equidistantes, os medios iguaes ou pouco menores que os lateraes :

E — Fila de olhos anteriores fortemente procurva ; apophyse tibial superior I, no macho, romba, sem rastello ; abdomen com pellos doirados — *Chalcotrix* Chamb.

E E — Apophyse interna da tibia anterior do macho terminada em pequeno rastello ; fila de olhos anteriores muito pouco procurva ; colorido geral uniforme — *Ferruginea* sp. n.

- D D — Olho medios anteriores bem menores que os lateraes e bem mais afastados um do outro que daquelles. Apophyse interna das tibias anteriores do macho simples, de angulo apical interno saliente — *Pulchra* sp. n.
- C C — Metatarsos anteriores do macho pouco arqueados :
- D — Olhos anteriores equidistantes, quasi iguaes; rima ocular moderadamente convexa. Pernas com bellas linhas longitudinaes amarello-c'aras — *Pelchripes* (Simon).
- D D — Olhos medios anteriores menores que os lateraes e mais afastados entre si.
- E — Rima ocular moderadamente convexa. Olhos medios posteriores quasi iguaes aos medios anteriores. Pernas com linhas longitudinaes claras de contraste — *Fasciata* sp. n.
- E E — Rima ocular muito alta. Olhos medios posteriores muito menores que os medios anteriores. Pernas sem linhas longitudinaes de contraste — *Mollicoma* (Ausserer).
- B B — Escópulas dos metatarsos anteriores não indo além dos tres quartos apicaes :
- C — Metatarsos do macho fortemente arqueados :
- D — Lyra das ancas do primeiro par de pernas com alguns espinhos fortes, intercalados entre as cerdas estridulantes — \* *Gossei* (Pocock).
- D D — Lyra das ancas do primeiro par de pernas sem espinhos intercalados. (Cephalothorax mais curto que os metatarsos posteriores e que a patella com a tibia do primeiro e ultimo pares de pernas) — *Argentinese* Straud.
- C C — Metatarsos anteriores do macho pouco curvos; lyra das ancas do primeiro par de pernas sem espinhos intercalados :
- D — Escópulas dos metatarsos anteriores revestindo mais de metade do segmento.
- E — Pernas posteriores bem maiores que as anteriores — *Grandicola* Straud.
- E E — Pernas anteriores maiores ou pouco menores que as posteriores :

- F — Pernas anteriores maiores que as posteriores; metatarsos anteriores do macho menores que as tibias — *Brevimetatarsus* Strand.
- F F — Peruas anteriores iguaes ou pouco meoures que as posteriores:
- G — Cephalothorax mais longo que largo
- H — Cephalothorax do comprimento dos metatarsos posteriores — *Altiticeps* (Pocock)
- H H — Cephalothorax maior que os metatarsos posteriores — *Cala* Chamb.
- G G — Cephalothorax tão largo quão longo, maior que os metatarsos posteriores:
- H — Apophyse apical interua da tibia anterior do macho arredondada no apice; uódulo pretibial do palpo duplo; cerdas erectas do abdomen côr de braza; fimbria das ancas dos palpos e das cheliceras vermelho-vivas — *Actaeon* (Pocock)
- H H — Apophyse apical interua da tibia anterior do macho de angulo apical exteruo saliente; nódulo pretibial do palpo simples, curvo para cima; cerdas erectas do abdomen vinhoso-escuras; fimbria das ancas dos palpos e das cheliceras roxo-escura — *Gigantea* sp. n.
- D D — Escópulas dos metatarsos anteriores revestindo menos de metade da face inferior do segmento:
- E — Cephalothorax mais longo que largo; pernas posteriores mais longas que as anteriores; olhos medios anteriores menores que os lateraes:
- F — Cephalothorax bem menor que a patella com a tibia do primeiro ou da ultimo par de pernas; a tibia com o patella anteriores menores que a tibia com a patella posteriores; abdomeu casta nho escuro de longos pellos avermelhados — *Iheringi* (♂) Keyserl.

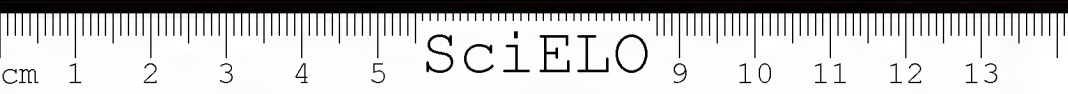

- F F — Cephalothorax quasi igual á patella com a tibia do primeiro par :
- G — Cephalothorax um pouco maior que a patella com a tibia do primeiro par — *Iheringii* (Keiserl.) ♀.
- G G — Cephalothorax um nada menor que a patella com a tibia anteriores e um nada maior que a patella com a tibia posteriores; patella e tibia anteriores maiores que as posteriores; abdomen de pubescencia amarellza — *Familiaris* (Bertkau)
- E E — Cephalothorax tão largo quão longo; pernas anteriores mais longas que as posteriores :
- F — Lyra das ancas das pernas anteriores com cerdas claviformes pouco abundantes acima da sutura; apophyse externa do apice das tibias anteriores do macho sem espinho na face convexa; nódulo pretibial do palpo presente; colorido geral ochraceo — *Roquettei* sp. n.
- F F — Lyra das ancas das pernas anteriores com cerdas claviformes muito abundantes acima da sutura; cerdas das ancas dos palpos muitissimo abundantes; apophyse externa do apice das tibias anteriores do macho com um forte espinho levemente curvo, no meio da face convexa da apophyse; tibias dos palpos sem nódulo apical; colorido geral negro — *Longimana* sp. n.

GRAMMOSTOLA FERRUGINEA (1) sp. n.  
(figs. 63 a 65)

♂. 35 mm. Cepth. 18 × 16 mm. Pernas 54 — 51 — 50 — 60 mm. Tibia + patella I — 19; IV — 20 mm. Metatarsos posteriores — 15 mm.

Cephalothorax, cheliceras, palpos, pernas e abdomen castanho-negros. Cephalothorax com uma orla de pellos claros. Pernas e abdomen com lon-

---

*Ferruginea* — cor de ferrugem.



gos pellos pardacentos. Esterno, labio e ancas das pernas côr de ferrugem; ancas dos palpos de angulo interno muito saliente, com fimbria côr de braza. Ventre castanho queinado.

Cephalothorax de fovea thoracica transversa, menor que a tibia com a patella do primeiro e do ultimo par de pernas; maiores que os metatarsos posteriores.

Rima ocular um terço mais larga que longa. Olhos anteriores em linha pouco procurva (uma recta tangente à borda anterior dos medios passa pelo meio dos lateraes), os medios um pouco menores, separados entre si e dos lateraes mais de dois diametros. Olhos lateraes anteriores e posteriores iguaes, separados cerca de um diametro. Olhos medios posteriores muito menores que os medios anteriores, subcontiguos aos lateraes posteriores.

Cerdas da lyra das ancas anteriores acima da sutura, muito numerosas, sem espinhos intercalados.

Sigillas esternaes posteriores separadas da margem, mais de um diametro.

Pernas anteriores de metatarsos bem angulosos, escopulados até a base, com dois pequenos espinhos apicaes e dois basaes inferiores, tibias com duas apophyses apicaes; a inferior (externa) curva e ponteaguda; a interna (superior) direita, com um rastello apical de pequenos espinhos; ha na tibia apenas dois fortes espinhos apicaes. Pernas do segundo par de metatarsos direitos, escopulados até a base, com oito espinhos apicaes e dois espinhos basaes inferiores: tibias com 4 espinhos apicaes, 1—1 inferiores e 1—1 posteriores. Pernas do terceiro par de metatarsos com escópulas na metade apical, com um rastello de espinhos apicaes inferiores, 2—2—2—2—2 espinhos inferiores, 1—1 anteriores e 1—1 posteriores; tibias com 4 espinhos apicaes e 2—2 inferiores. Pernas posteriores de metatarsos escopulados no terço apical, muito espinhosos; tarsos posteriores de face dorsal levemente concava.

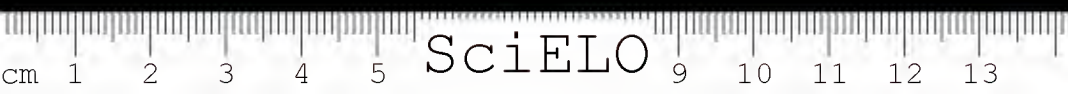

Tibia dos palpos de longa fimbria de pellos flavos; nódulo pretibial allongado, levemente curvo para baixo; bulbo de estylete longo, ponteagudo, recurvo, com uma dupla quilha paralela na face convexa.

*Hab.*: Paraná.

*Coll.*: Bicego.

*Typo*: No Museu Paulista (156).

GRAMMOSTOLA PULCHRA <sup>(1)</sup> — sp. n. (Figs. 66 a 68)

♂ — 29 mm. Cephlth. — 15,5 × 14. Pernas — 50 — 48 — 46 — 55 mm. Patella + tibia I — 19 mm; IV — 19 mm. Metatarsos posteriores 15 mm.

♀ — 45 mm. Cephlth. 17 × 14 mm. Pernas 46 — 42 — 39 — 50. Patella + tibia I — 15,5; IV — 15,5. Metatarsos post. 12 mm.

♂ — Cephalothorax, cheliceras, palpos, pernas e abdomen negro-brunetes, com longos pêlos do mesmo colorido mas de pontas claras, acinzentadas, parecendo a aranha negra com abundante pontilhado claro. Esterno, labio e ancas das pernas velludosos, fulvo-negros. Ancas dos palpos e cheliceras de fimbria avermelhada brasileira.

Cephalothorax mais longo que largo, bem menor que a tibia mais a patella anteriores ou posteriores e um nada mais longo que os metatarsos. Fovea thoracica transversa.

Olhos anteriores em fila procurva, os medios bem menores, separados entre si mais de dois diametros e a cerca de um diametro dos lateraes. Olhos medios posteriores pequenos, allongados, contiguos aos lateraes posteriores e separados dos medios anteriores um diametro. Olhos anteriores maiores que os posteriores, separados destes menos de um diametro.

Lyra como na especie precedente.

---

(1) *Pulchra* — *bella*.

Sigillas esternaes posteriores muito allongadas separadas da margem cerca de um diametro.

Pernas anteriores de metatarsos bem angulosos escopolados até a base, com dois pequenos espinhos apicaes e dois basaes inferiores; apophyse apical externa das tibias ponteaguda, curva, curta: a interna (superior) sem rastello apical, com um espinho basal. Pernas do segundo par de metatarsos escopolados até a base, com oito espinhos apicaes e dois espinhos basaes inferiores; tibias com 4 espinhos apicaes, 1-1 inferiores e 1-1 posteriores. Pernas do terceiro par de metatarsos com escópulas na metade apical, com um verticillo de espinhos apicaes, 2-2-2-2-2 espinhos inferiores e 1-1 de cada lado. Metatarsos de pequenas escópulas apicaes e muito espinhosos.

Tibia dos palpos de longa fimbria de pellos castanho escuros; nódulo pretibial conico, direito; orgãos copuladores como na especie precedente.

♀ — Colorido igual ao macho. Cephalothorax bem mais longo que largo (17 : 14), maior que a a patella mais a tibia do primeiro e do ultimo pares de pernas e bem maior que os metatarsos posteriores. Olhos medios anteriores separados entre si mais de dois diametros e um pouco menos afastados dos lateraes. Olhos medios posteriores quasi iguaes aos medios anteriores, dos quaes distam mais de um diametro, e quasi contiguos aos lateraes posteriores. Espinulação das pernas como no macho.

*Hab.* : Uruguayana (E. do R. Grande do Sul).

*Coll.* : E. Garbe.

*Typo* : No Museu Paulista (N. 122).

GRAMMOSTOLA PULCHRIPES <sup>(1)</sup> (Simon)

*Eurypelma pulchripes*, Simon, 1891, Ann. Soc.  
Entom. France, p. 311

*G. p.* — Simon, 1893, Hist. Nat. Ar. Vol. I, p. 163

♂ — 50 mm. Cepthb. 20 × 18 mm. Pernas — 72 — 68 — 66 — 76 mm. Tibia + patella I — 24; IV — 24. Metatarsos posteriores 18 mm.

(1) *Pulchrus* — bella; *pes* — pé (De pernas bonitas), avermelhada.

Cephalothorax negro com abundantes pellos fulvos. Cheliceras e pernas negras, de pubescencia negro-olivacea, com cerdas fulvas não muito abundantes; os femures dos dois primeiros pares de pernas com uma linha externa amarellada; todas as patellas e tibias com duas linhas dorsaes amarellas e os metatarsos com uma curta linha basal do mesmo colorido. Abdomen negro, o meio do dorso fulvo, os lados negros, com longos pellos avermelhados. Ventre, externo e ancas das pernas negros; labio e ancas dos palpos de borda avermelhada.

Cephalothorax baixo, menor que a tibia com a patella I IV. Rima occular convexa, pouco mais larga que longa. Olhos anteriores quasi iguaes e equidistantes. Olhos medios posteriores grandes, quasi triangulares, pouco mais separados dos medios anteriores que dos lateraes posteriores.

Pernas anteriores de metatarsos curvos e com escopulas quasi alcançando a base do segmento.

Palpos da tibia mutica, com longa fimbria aloirada.

*Hab.*: Paraná. O typo foi descripto por Simon, do Paraguay.

GRAMMOSTOLA GRANDICOLA (1) — Strand

*G. g.* Strand, 1908 — Zool. Anzeiger, vol. 32, p. 770

Esta especie me é desconhecida em natureza; aqui damos a descripção de accordo com os dados incompletos de Strand.

♀ — 43 mm. Cephalith — 14 × 14 mm. Abdomen 22 × 17 mm. Pernas — 41,2 — 37,5 — 35,5 — 46. Patella + tibia I — 15,7; IV — 15,5.

Aranha negra, com o apice dos segmentos das pernas um pouco mais claros, e revestida de pubescencia pardo-amarellada: ventre com um campo longitudinal mediano mais claro.

---

(1) *Grandis* — grande: *nicola* — habitante. Que habita o Rio Grande.

Olhos anteriores em fila procurva, os medios bem menores que os lateraes, dos quaes distam, como um do outro, pouco mais de um diametro. Olhos lateraes anteriores e posteriores iguaes, separados apenas cerca de meio diametro.

Pernas anteriores de metatarsos com escópulas que vão além do meio do segmento, mas não atingem o terço basal. Patellas muticas, excepto as do terceiro par, que são armadas de um espinho.

Palpos de femures armados de um espinho apical; tibias com 1-1-3 espinhos na face interna. 1-1-2 na externa e um apical, de cada lado.

*Hab.*: Rio Grande do Sul. Fóra do Brasil foi encontrada no Paraguay e na Republica Argentina.

GRAMMOSTOLA BREVIMETATARSIS — Strand

*G. b.* — Strand, 1907 — *Jahr. Ver. vaterl. Naturk*  
in Württemberg, vol. 63, p. 34

*G. b.* — Strand, 1912 — *Wiesbaden Jahrb. nass.*  
*Ver. Naturk*, p. 175

*Grammostola iheringi* — Strand, 1907, nec. Key-  
serling, 1891 — *Id. ibid.* p. 33

♂. 58 mm. Cephalith. 27 > 26 mm. Pernas  
— 81 — 73,5 — 67 — 79 mm. Patella + tibia I —  
30,5 mm.; IV — 27 mm.

Cephalothorax de colorido geral negro, de densa pubescencia negra e com longos pellos marginaes pardo-claros ou pardo-amarellados. Borda do clypeo com longos pellos acinzentados, claros no meio do clypeo, e vermello pardacentos dos lados. Pernas da côr do cephalothorax, de pubescencia negra, com longos pellos fuscos, mais claros no apice tornando-se avermelhados nas pontas: os pellos da face inferior dos segmentos das pernas mais acinzentados. Abdomen fusco com longos pellos vermelho-claros no dorso e dos lados. Ventre, esterno e ancas das pernas fusco-negros.

Cephalothorax muito pouco mais longo que largo, menor que a patella mais a tibia do ultimo e do primeiro pares de pernas, e mais longo que os metatarsos posteriores.

Disposição ocular como em *G. iheringi* (Keys.), especie com a qual Strand a identificou.

Pernas I. IV, I, III. Femures posteriores com um espinho apical; patellas muticas; tibias do terceiro par com um espinho medio anterior; as do segundo e primeiro pares com 2 espinhos apicaes inferiores; tibias posteriores com 1 espinho apical. Metatarsos anteriores com um espinho apical inferior; os do segundo par com 1 anterior, 2 inferiores sub medianos e 1 apical inferior; os do terceiro par com 1-1 espinho anteriores, 3 apicaes. 1-1-1-2 inferiores; os posteriores muito espinhosos. Metatarsos anteriores escopulados até o quarto basal; os do segundo par nos dois terços apicaes; os do terceiro par até o meio e os posteriores só no apice.

*Hab.*: Rio Grande do Sul.

GRAMMOSTOLA ALTICEPS<sup>(1)</sup> (Pocock)

*Citharoscelus alticeps* — Pocock, 1903 — Ann.  
Mag. Nat. Hist. ser. 7, vol. XI, p. 100

♂ — 50 mm. Cepth. 20 × 17. Pernas 86 —  
78 — 79 — 86 mm. Patella mais tibia I — 29 mm.  
IV — 25 mm. Metatarsos IV — 20 mm.

Cephalothorax, cheliceras, pernas e abdomen de densa pubescencia negro-acinzentada; borda do cephalothorax, pernas e abdomen com longos pellos cinzento-avermelhados; patellas e tibias com 2 linhas pallidas longitudinaes.

(1) De cabeça alta.



Cephalothorax, de região cephalica muito elevada, mais longo que largo, do comprimento dos metatarsos posteriores e menor que a patella com a tibia do primeiro e ultimo pares de pernas. Fovea thoracica ampla e profunda, transversal.

Rima ocular pouco elevada, bem mais larga que longa. Olhos anteriores em linha fortemente procurva (uma linha recta tangente á borda anterior dos médios passa pelo meio dos lateraes), os médios um pouco maiores, separados entre si e dos lateraes um diametro. Olhos médios posteriores muito meiores que os médios anteriores, mais proximos dos lateraes posteriores que dos médios anteriores. Olhos lateraes anteriores e posteriores iguaes, separados um diametro.

Pernas longas e delgadas, as anteriores do mesmo comprimento que as posteriores; a patella mais a tibia do primeiro par muito mais longas que as do ultimo. Pernas do primeiro par de metatarsos levemente curvos, com escópulas em seus tres quartos apicaes e com dois fortes espinhos basaes; tibias com duas apophyses apicaes; a interna forte, direita, cylindrica, rombuda, com um longo espinho sinuoso na face inferior; a esterna (inferior) curva, com um forte espinho apical. Pernas do segundo par de metatarsos com escópulas nos dois terços apicaes e com tres a cinco longos espinhos basaes. Metatarsos do terceiro par escopulados na metade apical e os do ultimo par apenas no quinto apical, uns e outros muito espinhosos.

Pálpo de bulbo piriforme, de estylete filiforme. Lyra formada por una grande área de cerdas plumosas condensadas, revestindo o terço apical da face posterior das ancas dos palpos, e por duas áreas menores, semelhantes, na face anterior das ancas dos palpos, logo abaixo e acima da sutura.

*Hab.* : Rio Grande do Sul. O typo foi descrito por Pocock do Uruguay.

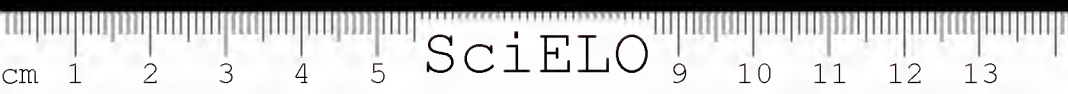

GRAMMOSTOLA ACTAEON (1) (Poc.) (Fig. 69 a 71)

*Citharoscelus actaeon* — Pocock, 1903, Ann. & Mag. Nat. Hist., ser. 7, vol. XI, p. 99

*G. a.*, Petrunkevitch, 1911, Bull. Ann. Mus. Nat. Hist., vol. XXIX, p. 67

♂ — 58 mm. Cephalothorax 31 × 31. Pernas — 94 — 87 — 76 — 95. Patella + tibia — I — 36; IV — 31. Metatarsos posteriores — 25.

Cephalothorax, cheliceras e pernas negros, revestidos de curtos pellos pardo-dourados; pernas com grossos pellos erectos pardo-avermelhados muito abundantes; abdomen com abundantes cerdas vermelhas; ancas das pernas, esterno e ventre negro-uniformes.

Cephalothorax tão longo quanto largo, do comprimento da patella mais a tibia posteriores, bem menor que a patella mais a tibia do primeiro par; fovea thoracica profunda, um pouco recurva.

Rima ocular alta, quasi tão longa quanto larga. Olhos anteriores em linha procurva, sub-iguales e quasi equidistantes, separados entre si cerca de dois diâmetros. Olhos médios posteriores muito menores que os médios anteriores e contiguos aos lateraes. Olhos lateraes anteriores menores que os posteriores.

Pernas do ultimo par maiores que as anteriores; patella mais tibia anteriores bem maiores que as posteriores. Metatarsos anteriores com escópulas nos dois terços apicaes; os do segundo par em pouco mais de metade; os do terceiro par em quasi metade e os posteriores em quasi um terço. Os quatro primeiros metatarsos têm um espinho basal; os quatro posteriores são muito espinhosos. Metatarsos anteriores levemente curvos. Tibias anteriores de apophyse interna (superior) de ápice arredondado e um ou dois espinhos basaes; a apo-

---

(1) *Actaeon* — Acteon, personagem mythologico.



physe inferior (externa), antes angulosa que curva, com um curto espinho apical e outro na borda externa. Tibia do palpo de nódulo pretibial duplo.

Orgão estridulante formado por um pequeno numero de cerdas claviformes acima da sutura, na face posterior das ancas das pernas do primeiro par; abaixo da sutura e nas ancas dos palpos do typo habitual.

♀ — 65 mm. Cepthl. 32 × 32 mm. Patella + tibia I — 30 mm.; IV — 30 mm. Pernas — 90 — 86 — 84 — 92 mm..

Colorido e disposição ocular como no macho. Cephalothorax mais longo que a patella com a tibia do primeiro ou ultimo pares de pernas. Patella com a tibia anteriores iguaes ás do ultimo par. Fovea thoracica, disposição das escópulas nos metatarsos e lyra iguaes ás do macho.

*Hab.*: Espécie muito commum em Santa Catharina, Paraná e Rio Grande do Sul.

GRAMMOSTOLA GIGANTEA (1) sp. n. (Figs. 78 a 80)

♂ — 66 mm. Cepthl. 28 × 28 mm. Pernas — 94 — 87 — 78 — 94. Patella + tibia I — 34 mm.; IV — 37 mm.. Metatarsos posteriores — 23 mm..

Toda aranha nigerrima. Abdomen com pellos longos, semi-erectos, vinhoso-escuros; finbria das ancas dos palpos e das cheliceras vermelho-vinhosa. Pernas com pellos erectos negro-violaceos.

Cephalothorax não muito elevado, de fovea thoracica profunda, transversa, menor que a patella mais a tibia do ultimo par de pernas ou do primeiro.

Rirna ocular não muito elevada. Olhos anteriores iguaes, equidistantes, separados uns dos ou-

---

(1) *Gigantea* — *gigantesca*.

tros cerca de dois diâmetros em linha levemente procurva (uma recta tangente á borda anterior dos médios passa adiante do meio dos lateraes). Olhos médios posteriores muito menores que os médios anteriores, de que estão separados cerca de um diâmetro, e quasi contiguos aos lateraes posteriores. Olhos lateraes anteriores e posteriores iguaes e separados mais de um diâmetro.

Lyra das ancas do primeiro par de pernas com poucas cerdas plumosas acima da sutura, na face posterior, e de disposição semelhante á de *Grammostola actaeon* (Pocock).

Pernas anteriores de metatarsos pouco curvos, com escópulas revestindo os dois terços apicaes da face inferior, com dois fracos espinhos apicaes e um basal; tibias com a apophyse inferior (externa) curva, com um forte espinho basal superior e um pequeno tubérculo apical; apóphyse interna (superior) de angulo apical externo saliente e com um forte espinho na borda externa. Pernas do segundo par com escópulas revestindo os dois terços apicaes, com alguns espinhos apicaes e dois basaes; tibias com quatro espinhos apicaes. Pernas do terceiro par de metatarsos com a escópula limitada a pouco mais do terço apical e com alguns espinhos apicaes, 1 inferior e 1—1 de cada lado; tibias com 4 espinhos apicaes, 1 inferior e 1 anterior. Pernas posteriores de metatarsos com pequena escópula apical e numerosos espinhos; tibias com espinhos apicaes e 1—1 espinhos posteriores.

Tibias dos palpos com 1—1 espinhos na face interna e de nódulo pretibial paralelo, curvo para cima, ao contrario do que succede em todas as outras especies em que encontrei esse tubérculo.

*Hab.*: Santa Catharina.

*Coli.*: Witte.

*Typo* — no Museu Paulista.



GRAMMOSTOLA IHERINGII (1) (Keyserl.)

(Figs. 72 a 74)

*Eurypelma iheringii* Keyserling — 1891 — Spinnen Amerikas, Brasil, Sp., p. 19, pr. I, f. 4

*Agathostola iheringii* Pocock, 1895 — Ann. & Mag. Nat. Hist. n. 6, vol. XVI, p. 233

*Citharoscclus iheringii* Pocock, 1903, Ann. & Mag. Nat. Hist., ser. 7, vol. XI, p. 99

*Grammostola iheringii* Simon, 1904, Hist. Nat. Ar., Vol. II, p. 935

♂ — 57 mm. Cepth. 25 × 23 mm. Pernas 83 — 75,5 — 66 — 83. Patella × tibia I — 29 mm. IV — 30 mm. Metatarsos posteriores — 21 mm..

Cephalothorax bruno-escuro, densamente revestido de pellos claros, sedosos e com uma orla marginal de grandes pellos avermelhados. Pernas bruno-escuras, com largos pellos erectos, bruno-vermelhos; patellas e tibias com duas linhas longitudinaes claras. Abdomen bruno, com largos pellos avermelhados. Esterno, ancas das pernas e ventre negros. Fimbria das ancas dos palpos e das cheliceras vermelho-escuras.

Cephalothorax mais longo que largo, menor que a patella mais a tibia do primeiro ou do ultimo pares de pernas, igual á tibia com a patella do segundo par. be n convexo, de fovea thoracica transversa.

Rima ocular pouco mais larga que longa. Olhos anteriores em fila bem procurva (uma recta tangente a borda anterior dos medios passa pelo meio dos lateraes), os medios um pouco menores, separados entre si e dos lateraes mais de um diametro. Olhos lateraes anteriores maiores que os posteriores. separados um diametro. Olhos medios posteriores quasi a igual distancia dos medios anteriores e lateraes posteriores.

---

(1) Em hora ao dr. H. von Iheringi.

Sigillas esternaes posteriores separadas da margem cerca de um diametro.

Pernas anteriores de metatarsos com escopulas que não attingem a metade dos segmentos; tibias com duas apophyses apicaes: a externa (inferior) de borda externa um pouco angulosa, sem espinho na face externa e sem espinho apical; apophyse interna (superior) muito menor, de angulo externo saliente e com um forte espinho sub-basal na face externa. Nódulo pretibial do palpo paralelo, cortado em bisel na ponta, levemente curvo para baixo.

♀ — 57 mm. Cephalothorax — 25,5 × 24 mm. Pernas 6i — 59 — 58 — 68. Tibia + patella I — 24, 5; IV — 23,5 mm. Metatarsos posteriores, 17 mm.

Colorido semelhante ao do macho, apenas os pellos longos do abdomen são mais pardacentos.

Cephalothorax mais longo que largo, maior que a tibia mais a patella do primeiro e do ultimo pares de pernas. Olhos anteriores separados uns dos outros menos de um diametro, e formando uma fila bem mais procurva (uma recta tangente à borda anterior passa muito atraz do meio dos lateraes). Olhos lateraes um pouco mais aproximados.

*Hab.*: Rio Grande do Sul.

No Museu Paulista ha varios ♂♂ e ♀♀, collidos pelo dr. Hermann von Ihering no Rio Grande do Sul, em 1890. (N. 131.)

GRAMMOSTOLA FAMILIARIS (1) (Bertkau)

*Homoeomma familiaris* — Bertkau, 1880, Verzeichniss der... Brasil tr. p. 37, pr. 1, f. 11

*Homoeomma familiaris* — Petrunkevitch, 1911, Bull. Amer. Mus. Nat. Hist., p. 72

♀ — 52 mm. Cephalothorax — 21 × 19 mm. Pernas 6i — 60 — 60 — 73 mm. Patella + tibia I — 21, 5; IV — 20,5. Metatarsos posteriores — 19,5 mm.

---

(1) *Familiaris* — familiar.

Cephalothorax, cheliceras e pernas fulvo-escuras, de pubescencia bruneo-escura; as pernas com longos pellos cor de tijôlo e com duas linhas claras longitudinaes na face dorsal das patellas e das tibias. Esterno e ancas das pernas pardo-ferrugineos. Fimbria das ancas dos palpos e das cheliceras vermelho-viva. Abdomen amarello, com longos pellos cor de tijôlo na face dorsal e pellos mais amarellados nos lados e no ventre.

Cephalothorax mais longo que largo, um quasi nada mais longo que a patella mais a tibia posteriores e um quasi nada mais curto que a patella com a tibia anteriores; fovea thoracica profunda, levemente procurva.

Rima ocular alta, pouco mais larga que longa. Olhos anteriores em fila fortemente procurva (uma recta tangente á borda anterior dos médios passa atraz do meio dos lateraes), os médios menores, separados entre si e dos lateraes bem mais de um diametro. Olhos médios posteriores pouco menores que os médios anteriores, e mais separados destes que dos lateraes posteriores. Olhos lateraes iguaes, separados entre si pouco mais de meio diametro. Esterno mais largo que longo, com as sigillas esternae posteriores conspicuas, allongadas, distantes da margem cerca de um diametro.

Pernas — 4, 1, 2, 3. Metatarsos dos dois primeiros pares com escópulas que apenas alcançam a metade do segmento; metatarsos do terceiro par com escópulas no terço apical e metatarsos posteriores com pequenas escópulas apicaes.

Lyra da face anterior das ancas do primeiro par de pernas com abundantes cerdas espatuladas estridulantes acima da sutura. cerdas misturadas a pellos plumosos.

O typo foi descripto por Bertkau da Tijuca. Tenho em minha colleccão uma femea da mesma procedencia, correspondendo completamente á descripção de Bertkau, e que me vem permittir assim collocar correctamente a especie neste genero.

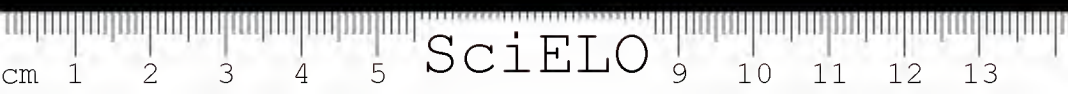

GRAMMOSTOLA FASCIATA (1) sp. n.

♀ — 44 mm. Cepth.  $17 \times 15$  mm. Pernas — 48 — 45 — 42 — 53 mm. Patella mais a tibia I — 18 mm. IV — 17 mm. Metatarsos posteriores — 12,5 mm..

Cephalothorax, cheliceras e pernas castanho-claros; esterno, labios, ancas das pernas e dos palpos cor de chocolate. Pernas com duas linhas claras longitudinaes nos femures, patellas e tibias e no terço basal dos metatarsos. Abdomen negro com pellos longos, pardo-claros, não muito abundantes; ventre negro-fulvescente.

Cephalothorax mais longo que largo, mais curto que a patella com a tibia anteriores, igual á patella mais a tibia posteriores, convexo, de fovea thoracica transversa.

Rima ocular não muito mais larga que longa. Olhos anteriores iguaes, em linha pouco procurva (uma recta tangente á borda anterior dos médios passa atraz do meio dos lateraes) os médios separados entre si mais de um diametro e um pouco mais proximos dos lateraes. Olhos médios posteriores quasi do mesmo tamanho dos médios anteriores e quasi á igual distancia destes e dos lateraes posteriores. Olhos lateraes anteriores e posteriores iguaes, separados entre si apenas meio diametro.

Esterno com os tres pares de sigillas muito conspicuos, os dois primeiros marginaes; as sigillas posteriores separadas da margem mais de um diametro.

Lyra da face posterior das ancas do primeiro par de pernas formada por abundantes cerdas claviformes, acima da sutura, e outras, menores, muito mais numerosas, abaixo.

Pernas anteriores de metatarsos escopulados até a base, com um espinho apical; tibias com dois espinhos apicaes e um espinho médio inferior.

---

(1) *Fasciata* — com faixas.

Pernas do segundo par de metatarsos escopolados em seus dois terços apicaes, com um espinho apical, 1—1 sub-basae inferiores, 1 espinho anterior e 1—1 posteriores; tibias com quatro espinhos apicaes e 1—1 anteriores. Pernas do terceiro par de metatarsos escopolados em sua metade apical, com tres espinhos apicaes, 1—2—1 inferiores, 1—1 anteriores e 1—1 posteriores; tibias com dois espinhos apicaes, dois medianos inferiores, 1—1 anteriores e um posterior. Pernas do ultimo par de metatarsos com pequena escópula apical e armada de numerosos espinhos; tibias com dois espinhos apicaes e dois espinhos médios inferiores.

*Hab.* : Entre Rios (Estado do Paraná)

*Typo* — No Museu Paulista, n. 126.

*Coll.* — Bicego, em 1907.

GRAMMOSTOLA MOLLICOMA (Ausserer)

*Eurypelma mollicomum* — Ausserer, 1875, *Verh. zool. bot. Ges. Wien*, vol. XXV, p. 198

*Eurypelma mollicomum* — Keyserling, 1877, *Verh. zool. bot. Ges. Wien*, vol. XXVII, p. 612, pr. XIV, p. 28

*Citharoseelus mollicomum* — Pocock, 1903, *Ann. & Mag. Nat. Hist.*, serie 7, vol. XI, p. 98

*Grammostola mollicoma* — Simon, 1903, *Hist. Nat. Ar.*, Vol. 11, p. 935 (*Nec. Eurypelma mollicomum*) (Auss.) Simon, 1892, *Hist. Nat. Ar.*

*Grammostola mollicomum* — Strand, 1907 (*Jahresh Vereins vaterl. Naturkein Württemberg*, vol. LXIII, p. 35

♀ — 55 mm. Cephalth. — 21×19 mm. Pernas — 58 — 54 — 52 — 63 mm. Patella + tibia I — 24 mm. IV — 22 mm. Cephalotorax fulvo-negro, revestido de pubescencia curta, sedosa, acinzentada, e com uma orla de longos pellos amarello-avermelhados, muito molle. Pernas de colorido semelhantes ao do cephalotorax, com longos pellos fulvo-cervinos. Labio

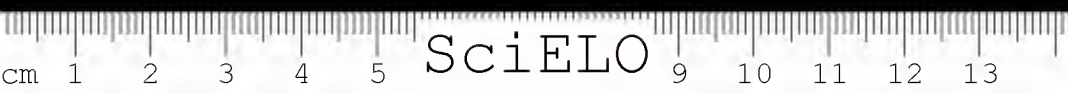

e ancas das pernas vermelhos. Abdomen fulvo-negro, com longos pellos molles amarello-avermelhados, muito abundantes nos da orla marginal do cephalothorax. Ventre negro uniforme.

Cephalothorax mais longo que largo, menor que a patella com a tibia do primeiro e do ultimo pares de perna, de fovea thoracica profunda, nitidamente procurva.

Rima ocular muito elevada, menos de duas vezes mais larga que longa. Olhos anteriores em fila mui fortemente procurva (uma recta tangente à borda anterior dos medios, passa atraz do meio dos lateraes), os medios menores, separados entre si quasi tres diametros e um pouco mais proximos dos lateraes. Olhos medios posteriores muito menores que os medios anteriores. Olhos lateraes anteriores e posteriores approximadamente iguaes, afastados cerca de um diametro.

Metatarsos dos dois primeiros pares de pernas escopulados até quasi a base do segmento, os do terceiro par até quasi o meio e os posteriores com pequenas escópulas marginaes.

O aparelho estridulante é formado por uma densa tufa de cordas delgadas, formando uma área subquadrada no terço distal, da face posterior das ancas do palpo, e por um tufo semelhante acima e abaixo da sutura, na face anterior das ancas do primeiro par de pernas.

*Hab.* : Varias localidades do Uruguay e do Estado do Rio Grande do Sul.

GRAMMOSTOLA ROQUETTEI (1) sp. n.

(Figs. 75 a 78)

♂ — 38 mm. Cephalothorax 28 × 28 mm. Pernas — 101 — 92 — 83 — 96 mm. Patella mais tibia I — 38 mm.; IV — 31 mm.. Femures anteriores — 28 mm. Metatarsos posteriores — 24 mm.

(1) Em honra ao prof. Edgard Roquette Pinto, que colheu o exemplar typo.

Cephalothorax fulvo-negro, de pubescencia testacea e com uma orla de grandes pellos fulvo-cervinos. Cheliceras, palpos e pernas fulvo-negros, com longos pellos fulvo-cervinos, muitissimo abundantes nas pernas; tibias e patellas das pernas com duas linhas longitudinaes claras. Escópulas dos tarsos e metatarsos velludas, pardo-ferrugineas. Esterno e labio quasi negros, este de ponta vermelha, ancas dos palpos da côr do labio, com a metade interna vermelha; ancas das pernas mais claras, com abundantes pellos hirsutos, ferrugineo-escuros; ventre pardo-ferrugineo. Abdomen de dorso negro, velludo, com longos pellos erectos fulvo-cervinos. Fimbria das ancas dos palpos e das cheliceras côr de tijôlo.

Cephalothorax baixo, tão longo quão largo, mais curto que a patella com a tibia posteriores, do tamanho dos femures anteriores, de fovea thoracica pequena, muito profunda, transversa

Patella e tibia posteriores bem menores que a patella e tibia anteriores.

Rima ocular pouco mais larga que longa. Olhos anteriores em fila bem procurva (uma recta tangente á borda anterior dos médios passa no meio dos lateraes), os médios levemente menores, separados entre si dois diametros e a pouco mais de um diametro dos lateraes. Olhos médios posteriores bem menores que os anteriores, bem mais separados destes que dos lateraes posteriores. Olhos lateraes anteriores e posteriores iguaes, separados entre si um diametro.

Margem interna das cheliceras com oito dentes fortes. Labio mais longo que largo.

Lyra da face posterior das ancas do primeiro par de pernas acima da sutura, com longas cerdas claviformes pouco numerosas, semelhante á lyra de *Grammostola actaeon* (Poc.).

Pernas 1, 4, 2, 3; as anteriores dos metatarsos muito pouco curvas, de escópulas não revestindo toda a metade apical do segmento e armados de

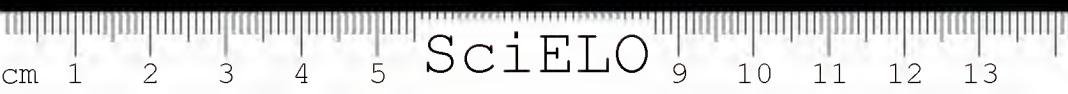

dois espinhos apicaes pequenos, um inferior na base da escópula, e dois outros, fortes, basaes inferiores; tibias da apophyse apical externa (inferior) curva para dentro e um pouco para cima, com um espinho apical, curto e rombudo, e um espinho basal; apophyse apical interna (superior) romba, sem rastello apical e sem espinho na borda externa. Pernas do segundo par de metatarsos com escópulas semelhantes ás do primeiro, com 4 pequenos espinhos apicaes e 2—2 espinhos inferiores, os primeiros basaes; tibias com 2 espinhos apicaes. Pernas do terceiro par de metatarsos com escópulas em pouco mais do terço apical, com alguns fortes espinhos apicaes occultos por longos pellos, 2 espinhos basaes inferiores e 1—1 de cada lado; tibias com 2 espinhos apicaes. Pernas do ultimo par de metatarsos com pequenas escópulas apicaes e armados de numerosos espinhos; tibias com dois espinhos apicaes.

Palpos de tibias muticas, de nódulo pretibial direito, rombudo, a borda superior direita e a inferior obliqua.

*Hab.*: Rio Grande do Sul.

*Coll* — Prof. Edgard Roquette Pinto.

*Typo* — No Museu Nacional.

GRAMMOSTOLA LONGIMANA (1) sp. n.

(Figs. 107 a 109)

♂ — 65 mm. Cepthl.  $26 \times 26$  mm. Pernas 103 — 88 — 87 — 91. Femures I — 28,5; IV — 24. Patella + tibia I — 39 mm.; IV — 29 mm.. Metatarsos posteriores — 24 mm..

Cephalothorax negro. Cheliceras negras com cerdas fulvas. Pernas fuscas, com abundantes pellos fulvo-ochraceos e com duas linhas claras longi-

---

(1) De mãos compridas. Com referencia ao cumprimento das pernas anteriores, mais longas que as posteriores



tudinaes acinzentadas. Abdomen muito negro, de pellos erectos, côr de tijôlo. Esterno, ancas das pernas, ancas dos palpos e labio negro-vinhosos. Fimbria das ancas dos palpos e das cheliceras vinho-so-clara.

Cephalothorax tão longo quão largo, menor que a tibia mais a patella posteriores, menor que os femures anteriores, maior que os femures ou metatarsos posteriores, de fovea thoracica pequena, profunda, recurva. Patella e tibia posteriores muito menores que as anteriores.

Rima ocular muito alta adiante, pouco mais larga que longa. Olhos anteriores em fila mui fortemente procurva (uma recta tangente á borda anterior dos médios passa atraz da borda posterior dos lateraes), os médios menores, separados entre si e dos lateraes cerca de dois diametros. Olhos médios posteriores muito menores que os médios anteriores e contiguos aos lateraes. Olhos lateraes anteriores um pouco maiores que os lateraes posteriores e afastados mais de um diametro.

Labio um pouco mais longo que largo e não mui densamente cusposo. Esterno mais largo que longo, de sigillas posteriores separadas da margem mais de um diametro.

Lyra da face posterior das ancas das pernas anteriores com cerdas claviformes pouco abundantes acima da sutura.

Pernas — I, IV, II, III — as posteriores bem maiores que as anteriores. Pernas anteriores de metatarsos bem curvos, com escópulas que não chegam a revestir toda metade apical do segmento, com cinco espiulhos apicaes, dois inferiores, na base, e um posterior basal; tibias da apophyse apical esterna (inferior) muito curva, com um pequeno espinho rombudo apical e com um espinho forte no meio da borda externa; apophyse apical interna (superior) muito menor, estreita, levemente curva para fóra; a tibia tem 1 — 1 espinhos posteriores e um anterior. Pernas do segundo par de meta-



tarsos com escópulas semelhantes ás do primeiro par, com dois fortes espinhos apicaes e 1 — 1 inferiores; tibias com 2 espinhos apicaes internos, 1 — 1 inferiores e 1 anterior. Pernas do terceiro par de metatarsos escopuladas em menos do terço apical, com espinhos numerosos; tibias com tres espinhos apicaes, dois espinhos inferiores e 1 — 1 de cada lado. Pernas do ultimo par de metatarsos com pequenas escópulas apicaes e espinhosissimos; tibias com tres espinhos apicaes, 1 — 1 inferiores, 1 — 2 posteriores e 1 anterior.

Tibias dos palpos de nódulo pretibial obsoleto.

*Hab.* : Herval — Paraná.

*Typo* — Em minha collecção.

Tendo em vista as relações mutuas entre o comprimento do cephalothorax e a largura do mesmo, comprimento das patellas com as tibias do primeiro e do ultimo par, e metatarsos posteriores e relações entre as patellas e tibias I e IV e as pernas IV e I, estabeleci o seguinte quadro das especies brasileiras :

Especie	SEXO	Relação entre o comprimento do cephalo/borax e				P. + t. e IV	Pernas I e IV	
		larg.	P. + t. I		N. IV			
			P.	t. IV				
<i>roquettei</i> . . . . .	♂		△	△	△	V	I > IV	
<i>longimana.</i> . . . . .	♂		△	△	△	△	V	I > IV
<i>brevimetatoris</i> . . . . .	♂	V	△	△	△	△	V	I > IV
<i>alticeps.</i> . . . . .	♂	V	△	△	△		I > IV	=
<i>pulchra.</i> . . . . .	♂	V	V	△	V		=	IV > I
<i>chalcotrix.</i> . . . . .	♂	V	V	△	△	△	V	I > IV
<i>cala.</i> . . . . .	♂	V	V	△	△	△	V	I > IV
<i>pulchra.</i> . . . . .	♀	V	△	△	V	V	=	IV > I
<i>grandicola.</i> . . . . .	♀		△	△	△	V	=	IV > I
<i>pulchripes.</i> . . . . .	♂	V	△	△	△	V	=	IV > I
<i>iheringii</i> . . . . .	♂	V	△	△	△	V	=	IV = I
<i>iheringii</i> . . . . .	♀	V	△	△	V	V	I > IV	IV > I
<i>familiaris.</i> . . . . .	♀	V		V	V	V	I > IV	IV > I
<i>actaeon.</i> . . . . .	♀		V	V	V	V	I > IV	IV > I
<i>actaeon.</i> . . . . .	♂		△		V	V	I > IV	IV > I
<i>gigantea</i> . . . . .	♂		△	△	V	V	I > IV	IV > I
<i>fasciata.</i> . . . . .	♀	V	△		V	V	I > IV	IV > I
<i>ferruginea</i> . . . . .	♂	V	△	△	V	V	IV > I	IV > I
<i>argentinense</i> . . . . .	♂	V	△	△	△	△	I > IV	IV > I
<i>mellicoma.</i> . . . . .	♀	V	△	△	V	V	I > IV	IV > I

NOTA: — P. — patella; t. — tibia; m. — metatarso.

Este quadro é, ao mesmo tempo, uma synbipse abreviada de todas as especies brasileiras, permitindo, com os caracteres da primeira chave, uma rápida identificação.

## Theraphoseas

Simon — 1892

*Theraphoseae* — Simon 1892 — Hist Nat. Ar.  
Vol. I p. 156

*Theraphoseae* -- Pocock, 1901. Ann. & Mag of Nat.  
Hist — ser 7, Vol. VIII p. 542

*Lasiodoreae* — Simon — 1903 — Hist. Nat. Ar.  
Vol. II p. 937

*Theraphoseae* — Simon 1903 — Hist Nat, Ar.  
Vol. II p. 939

O grupo das Theraphoseas, tal como o concebera Simon em 1892, deve permanecer integro, e não vejo razão para dividil-o, como posteriormente o fez Simon em 1904.

Apezar de dizer que o seu grupo das Theraphoseas, como estava primitivamente, era muito heterogeneo, o caracter encontrado para a subdivisão — escopulas menos densas nas Theraphoseas ( Simon 1903, nec 1892 ) — é de difficil apreciação. Em ambos os grupos encontramos generos de tibias anteriores muticas ou com duas apophyses ( excepto *Acanthoscurria*, unicalcarada ) e sem aparelho estridulante. Apenas nas Theraphoseas ( Simon 1903 ) o aparelho estridulante, quando presente, occupa sempre os trochanteres, limitando-se a estes ou estendendo-se igualmente ás ancas, enquanto nas Lasiodoreas esse aparelho estridulante se limita ás ancas. Isto não constitue, porém, caracter sufficiente, por isso que no grupo precedente ha generos sem aparelho estridulante, com este limitado ás ancas ( *Grammostola* ) ou occupado os trochanteres ( *Citharacanthus* ).

O grupo das Theraphoseas encerra, pois, todas as Aviculariinae ( Pocock, nec Simon ), de pernas espinhosas, com escopulas tarsaes inteiras e de femures posteriores com uma escópula de pellos velludos occupando toda face posterior desse segmento. Comprehende este grupo dez generos americanos reunidos na seguinte synopse :

- A — Não ha cerdas estridulantes entre os segmentos basaes do palpo e do primeiro par de pernas :
- B — Pernas do ultimo par mais fortes que as do primeiro, tibias e metatarsos posteriores muito hirsutos, com abundantes cerdas rijas e bem mais espessos que os do primeiro par, os metatarsos convexos na base ; as tibias posteriores da mesma espessura ou mais espessas que os femures — *Eupalaes trus* Pocock 1901.
- BB — Pernas do ultimo par não mais fortes que as do primeiro; tibias e metatarsos com os longos pellos erectos habituaes, mais ou menos abundantes, e geralmente mais fracos que os anteriores; os metatarsos teretes; as tibias posteriores menos espessas que os femures :
- C — Metatarsos posteriores com pequenas escopulas que chegam á base do segmento — (\*) *Xenestis*. Simon 1892.
- CC — Metatarsos posteriores com pequenas escopulas apicaes :
- D — Femures do terceiro par de pernas enormemente dilatados; as pernas do ultimo par muito mais longas que as do primeiro (mais que o comprimento dos tarsos). Metatarsos anteriores do macho dobrando-se do lado externo da apophyse apical externa \* *Megaphobema*. — Pocock — 1901.
- DD — Femures do terceiro par normaes; pernas do ultimo par iguaes ou pouco mais longas (menos que o comprimento dos tarsos) que as anteriores: tibias anteriores do macho muticas ou, quando calcaradas, os metatarsos dobram-se sobre o apice da apophyse inferior :
- E — Tibias anteriores do macho com apophyse apical — *Sericopelma* — Ausserer — 1871
- EE — Tibias anteriores do macho com duas apophyses apicaes, dobrando-se os metatarsos anteriores sobre o apice da infero-externa — *Pamphobeteus* — Pocock — 1901.
- AA — Existe um aparelho estridulante entre os segmentos basaes do palpo e do primeiro par de pernas :

---

Os generos marcados com um asterisco (\*) são extranhos a nossa fauna.

- B — Trochanteres dos palpos e das pernas anteriores sem cerdas claviformes; aparelho estridulante localizado na face anterior das ancas das pernas anteriores, acima da sutura, e na parte apical das ancas dos palpos — *Lasiadora* — C. Kock-1842.
- BB — Trochanteres dos palpos e das pernas anteriores com cerdas estridulantes claviformes:
- C — O aparelho estridulante estende-se às ancas das pernas anteriores e dos palpos:
- D — Tibias anteriores do macho sem apophyse apical; metatarsos posteriores inteiramente desprovidos de escópulas — \* *Theraphosa* Thorell.
- DD — Tibias anteriores do macho com duas apophyses apicais; metatarsos posteriores com pequenas escópulas apicais — *Phormictopus* — Pocock 1901.
- CC — Ancas dos palpos e do primeiro par de pernas sem cerdas plumosas ou claviformes estridulantes; o aparelho estridulante limitado aos trochanteres:
- D — Fovea thoracica ampla, transversa; sigillas esternaes posteriores quasi marginaes — *Acanthoscurria* — Ausserer 1871.
- DD — Fovea thoracica pequena, procurva; sigillas esternaes posteriores afastadas da margem — *Trasyphoerus* — Simon - 1904.

EUPALAESTRUS — ( 1 ) Pocock — 1901

Typo: *E. pugillator* — Pocock

*Eupalaestrus*, Pocock, 1901, Ann. Mag. Nat. Hist. ser. 7 vol VIII p. 546

*Eurypelma*, Simon, 1891, Ann. S. c. entom. France, p. 311 ( ad part *E. campestratum* )

Cephalothorax mais longo que largo, baixo, de fovea thoracica transversa ou procurva.

Rima ocular alta, cerca de duas vezes mais larga que longa. Olhos anteriores em fila forte-

---

(1) εν — bem; πύλη — lucta; σίππος — furor; allusão ao furor bellicoso da especie typo.



mente procurva, os medios um pouco maiores, menos afastados entre si que dos lateraes. Olhos lateraes iguaes, approximados.

Labio tão longo quão largo, com cuspides numerosas. Esterno allongado, de sigillas conspicuas e submarginaes.

Pernas posteriores muito mais robustas que as do primeiro par, de tibias tão ou mais espessas que os femures; os metatarsos curvos e convexos na base, onde são tão espessos como as tibias; tibias e metatarsos IV densamente revestidos de cerdas hirsutas, misturadas a curtos espinhos. Metatarsos dos dois primeiros pares com escópulas até a base; os do terceiro par com escópulas que revestem mais da metade apical e os posteriores com pequenas escópulas distaes.

Não ha apparelho estridulante. A face anterior das ancas do primeiro par de pernas com filas transversaes de pequenos espinhos acima da sutura; ancas de todas as pernas com espinhos curtos, numerosos, nas faces anterior e posterior.

Não se conhece o macho.

Ha uma unica especie no Brasil.

EUPALESTRUS SPINOSISSIMUS (1) — sp. n.

(Figs. 104, 105)

♀ — 55 mm. Cephith. —  $20 \times 17$  mm. Pernas — 51.5 — 48 — 44 — 60. Patella + tibia I — 18 mm.; IV — 20 mm. Espessura do femur IV 2,7 mm.; da tibia IV (no apice) 4 mm.

Cephalothorax de tegumento vermelho-escuro, revestido de densa pubescencia pardo-chocolate. Cheliceras de pubescencia côr de pello de rato, com cerdas pardas. Pernas da côr das cheliceras, com linhas longitudinaes nuas, vermelhas, revestidas de longos peilos erectos, pardo-ferrugineos; as cerdas hirsutas e duras que revestem quasi inteiramente as

---

(1) *Spinosissimus*. muito espinhoso, com referencia ao grande numero de espinhos das ancas das pernas.

tibias e metatarsos posteriores são negras na base e avermelhadas no apice. Abdomen castanho esverdeado, olivaceo, sedoso, com pellos mais longos do mesmo colorido. Esterno, labio e ancas dos palpos pardo-ferruginosos. Ancas das pernas e ventre cor de chocolate. Escópulas pardo-esverdeadas.

Cephalothorax allongado, baixo, tão longo como a patella mais a tibia posteriores, maior que a patella e a tibia anteriores, de fovea thoracica levemente procurva.

Rima ocular muito alta, duas vezes mais larga que longa. Olhos anteriores em fila muito procurva (uma recta tangente á borda anterior dos medios passa bem atraz do meio dos lateraes), os medios maiores, separados entre si menos de um diametro e um pouco mais afastados dos lateraes. Olhos medios posteriores ellypticos, menores que os medios anteriores e a igual distancia dos medios anteriores e lateraes posteriores (cerca de um quarto de diametro). Olhos lateraes separados menos de um diametro.

Esterno mais longo que largo ( $9,5 \times 6$  mm.), oval, com tres pares de sigillas conspicuas, circulares, os dois primeiros marginaes e o ultimo separado da margem cerca de um diametro.

Pernas posteriores muito mais robustas que as do primeiro; de tibia mais espessa que o femur; metatarsos levemente curvo e convexo na base, tão espesso como o apice da tibia, e adelgado notavelmente para o apice; a tibia e o metatarso são densamente revestidos de cerdas hirsutas e de pequenos espinhos negros. Metatarsos dos dois primeiros pares escopulados até a base; os do terceiro par nos dois terços apicaes e os posteriores só no apice. Pernas anteriores de metatarsos com um pequeno espinho apical e tibias muticas. Pernas do segundo par de metatarsos com um pequeno espinho apical; tibias com 2 espinhos apicaes e 1 anterior. Pernas do terceiro par de metatarsos com espinhos apicaes, tres inferiores, na base da escópula, um anterior e 1 — 1 posteriores; tibias com dois espinhos apicaes, 1 — 1 anteriores e 1 posterior. Pernas



posteriores de metatarsos com espinhos numerosos; tibias com 2 fortes espinhos apicaes, 1 — 2 inferiores e 1 — 1 anteriores.

Não ha apparatus estridulante. Ancas do primeiro par de pernas com filas transversaes de pequenos espinhos negros, dirigidos para a frente, na face anterior, acima da sutura; nos trochanteres ha alguns espinhos menos fortes, curvos. Na extremidade distal da face posterior das ancas dos palpos alguns espinhos. Na face anterior das ancas das pernas dos dois ultimos pares e na face posterior das ancas das pernas do segundo e terceiro pares ha numerosos espinhos negros em areas densas.

*Hab.*: Pinheiro (Estado do Rio de Janeiro).

*Typo*: Em minlia collecção.

SERICOPELMA (1) Ausser. 1875

*Typo*: *S. rubronitens*

*Sericopelma* Ausserer, 1875 — Verh. zool. bot. Ges. Wien, 1875, p. 195

*Theraphosa* Kasch, 1880 — Zeitschr. f. Ges. Naturw., vol. V, pag. 845

*Sericopelma* Simon, 1891 — Act. Soc. Linn. Bordeaux, p. 324

*Sericopelma* Simon, 1892, Hist. Nat. Ar. Vol. I p. 159

*Theraphosia* Pocock, 1901 — Ann. Mag., Nat. Hist., ser. 7 vol. VIII, p. 542

Cephalothorax geralmente um pouco mais longo que largo, baixo, de fovea thoracica profunda, transversa.

Rima ocular alta, mais larga que longa. Olhos anteriores proxivamente iguaes, em fila muito pro-curva; os medios mais proximos entre si que dos lateraes. Olhos lateraes iguaes e pouco distantes.

---

Πυρήξεν — seda; πέλμα — planta do pé.

Labio mais longo que largo, densamente cuspu-  
loso. Esterno quasi tão largo quão longo, de sigil-  
las posteriores muito pequenas, pouco afastadas das  
margens. Ancas e trochanteres das pernas anteriores  
e dos palpos desprovidos de aparelho estridulante.

Metatarsos dos dois primeiros pares de pernas  
escopulados até a base; os do terceiro par até o  
meio e os posteriores sem escopulas.

Tibias anteriores do macho desprovidas de apo-  
physe apical. Bulbo do palpo piriforme, gradativa-  
mente estreitado para o apice.

Ha uma especie brasileira, nova para a sciencia.

SERICOPELMA FALLAX (1) sp. n.

♂ — 58 mm. Cepth — 26 × 24 mm. Pernas,  
88 — 85 — 82 — 93 mm. Patella + tibia I — 29  
mm. Metarsos IV — 29 mm.

Toda a aranhã fulvo-negra, tendo as largas  
cerdas do abdomen muito abundantes. pardo-escuras.

Cephalothorax mais longo que largo, meior que  
a patella com a tibia do primeiro ou ultimo pares  
de pernas e que os metatarsos posteriores, de fovea  
thoracica muito profunda, transversa.

Rima ocular alta, mais larga que longa (4 : 3).  
Olhos anteriores iguaes, pequenos, em fila fortemente  
procurva (uma linha tangente á borda anterior dos  
medios passa atraz do meio dos lateraes anteriores),  
os medios separados entre si cerca de um diametro,  
e mais afastados dos lateraes. Olhos medios poste-  
riores pouco menores que os medios anteriores, con-  
tignos aos lateraes posteriores. Olhos lateraes an-  
teriores e posteriores iguaes, separados meio diametro.

Labio mais longo que largo, com cuspides api-  
caes grossas, dispostas em cinco filas transversaes.  
Ancas dos palpos com uma area basal cuspu-  
losa ampla, mas de cuspides muito separadas.

---

(1) Enganador. (O typo, que pertence ás collecções  
do Museu Paulista, estava etiquetado como sendo uma *Acan-  
thoscurria*



Não ha aparelho estridulante algum; na face anterior, das ancas do primeiro par de pernas ha abundantes pellos plumosos, deitados, acima da sutura, com algumas cerdas espiniformes intercaladas.

Esterno quasi tão largo quão longo ( 10,5 × 9,2 ) de sigillas posteriores muito pequenas, separadas da margem pouco mais de um diametro.

Metatarsos dos dois primeiros pares de pernas escopulados até a base, os do terceiro par até o meio e os posteriores sem escópulas.

Tibias dos dois primeiros pares (as anteriores sem apophyse apical) com 4 espinhos apicaes, 1 inferior mediano e 1 — 1 anteriores; as do terceiro par com 2 espinhos apicaes, 1 inferior, 1 — 1 anteriores e 1 — 1 posteriores; as posteriores muito espinhosas. Metatarsos anteriores com quatro espinhos apicaes, 1 — 1 inferiores basaes e um anterior; os do segundo par com quatro espinhos apicaes, um inferior basal, um anterior e um posterior; os do terceiro par com dois espinhos apicaes, 2 — 1 — 1 — 1 — 1 inferiores, 1 — 1 anteriores e 1 — 1 posteriores.

Tibias de palpos com 1 — 2 — 2 — 1 espinhos na face interna.

*Hab.* : Rio Juruá — Amazonas.

*Coll.* — E. Garbe.

*Typo* — Nas collecções do Museu Paulista (N. 121).

PAMPHOBETEUS Pocock 1901

*Typos* : *P. nigricolor* (Auss.)

*Pamphobeteus* Pocock, 1901 — Ann. Mag. Nat.  
His. ser. 7, vol. VIII, p. 545

*Crupsidromas* Ausserer, 1871 — Verh. zool. bot.  
Gesell. Wien., p. 194 (at partem — *C. isabellinus*).

*Lasiadora* Bertkau, 1880 — Verzeichn der Brazil  
Arach. p. 34 (at part. *L. benedenii*)

*Lasiadora* Ausserer, 1875 — Verh. zool. bot. Ges.  
Wien. p. 197 (at part. *L. ferox*,  
*fortis*, *nigricolor*).

*Lasiadora*, Simou, 1887 — Actes soc. Linn. Bordeaux, vol. XLII, pag. 403 (ad partem — *L. augusti* e *L. vespertina*).

Cephalothorax sempre um pouco mais longo que largo, de fovea thoracica direita ou mui levemente curvada.

Rima ocular geralmente alta e pouco mais larga que longa. Olhos anteriores pouco desiguaes, equidistantes, em linha bem procurva. Olhos me-dios posteriores sempre bem menores que os me-dios anteriores. Lateraes posteriores menores que os anteriores e pouco separados destes.

Labio mais largo que longo, muito cuspuloso. Esterno de sigillas posteriores separadas da mar-gem cerca de um diametro.

Pernas longas (4, 1, 2, 3). Apparelio estri-dulante ausente. Pernas posteriores pouco mais lon-gas que as anteriores, de femur não dilatado, com uma densa escópula vellutina na face posterior, ti-bia e metatarso teretes e não hirsutos. Femures do terceiro par um nada mais espessos que os posteriores. Metatarsos dos dois primeiros pares com escópulas que vão ter á base do segmento; os do terceiro par com escópulas em cerca de dois terços apicaes; os posteriores com pequenas escópulas apicaes.

Tibias anteriores do macho com duas apophy-ses apicaes divergentes, de modo que os metatarsos se flexionam entre as duas apophyses apicaes.

Ha no Brasil 13 especies muito affins, de que procuro dar abaixo a chave synoptica:

- A — Rima ocular muito baixa, duas vezes mais larga que longa — *platycomma* sp. n.
- A A — Rima ocular muito elevada pouco mais larga que longa:
- B — Cephalothorax igual á patella con a tibia posteriores:
- C — Patella e tibia anteriores um pouco maiores que as posteriores: colorito geral do cephalothorax pardo-avermelhado; o abdomen amarello-testaceo; pernas de colorido u.iforme — *benedeni* (Berikau)

- C C — Patella e tibia anteriores iguaes ás posteriores: colorido geral do cephalothorax negro-olivaceo: abdomeu negro-fulvescente: pernas com faixas transversaes na base dos segmentos, formando cavilhas dorsaes — *rondoniensis* sp. n.
- B B — Cephalothorax maior que a patella com a tibia posteriores:
- C — Olhos lateraes anteriores e posteriores iguaes:
- D — Olhos medios posteriores muito menores que os anteriores e separados dos médios anteriores mais de meio diametro.
- E — Face ventral de colorido negro; fovea thoracica direita — *roseus*.
- E E — Face ventral de colorido ferrugineo; fovea thoracica procurva — *sorocabae*;
- D D — Olhos médios posteriores mediocres, á distancia quasi igual dos médios anteriores e lateraes posteriores:
- E — Olhos anteriores em fila bem procurva (uma recta tangente á borda anterior dos médios passa atraz do meio dos lateraes);
- F — Colorido geral negro — *melanocephalus* sp. n.
- F F — Colorido geral pardo — *isabellinus* (Auss.).
- E E — Olhos anteriores em fila levemente procurva (uma recta tangente á borda anterior dos médios passa adiante do meio dos lateraes) — *cesteri* sp. n.
- C C — Olhos lateraes anteriores bem maiores que os posteriores:
- D — Rima ocular provida de uma crista transversal atraz da fila de olhos posteriores, formando um como cucullo — *cucullatus*, sp. n.
- D D — Rima ocular sem crista transversal:
- E — Fila de olhos anteriores muito pouco procurva (uma recta tangente á borda anterior dos médios passa adiante do meio dos lateraes); tibias do palpo da femca com 4 (1 + 3) espinhos apicaes internos — *tetracanthus*;
- E E — Fila de olhos anteriores em fila bem procurva (uma linha tangente á borda anterior dos médios passa no meio ou atraz do meio dos lateraes); tibias do palpo da femca com tres (1 + 2) espinhos apicaes internos:

- F — Olhos lateraes separados entre si mais de um diametro; olhos médios posteriores quasi occultos por um grande tufo de pellos da parte posterior da rima ocular; colorido geral uniforme, castanho-ferruginea — *holophæus*
- F F — Olhos lateraes separados entre si menos de um diametro; rima ocular sem tufo de pellos a occultar os olhos médios posteriores:
- G — Colorido geral castanho-ferrugineo; tibias III com 2 espinhos apicaes, 1—1 anteriores e 1—1—2 posteriores; metatarsos III com 1—1 espinhos inferiores e 1—1—1 de cada lado; cephalothorax igual á patella com a tibia anteriores — *exsul*
- G G — Colorido geral negro; tibias III com 2—2—1 espinhos inferiores e 1—1—1 de cada lado; metatarsos III com 1—2 espinhos inferiores e 1—1 de cada lado; cephalothorax maior que a patella com a tibia anteriores — *insularis*.

*Pamphobeteus platyomma* (1) (sp. n.)

♀ — 52 mm. Cepth. 18 × 15 mm. Pernas — 48 — 42 — 42 — 55 mm.. Patella + tibia I — 16 — 5 mm.; IV — 18 mm..

Cephalothorax negro, com uma orla de longos pellos roseos. Pernas castanho-escuras, com longos pellos vermelhos. Abdomen castanho-negro, com pellos longos mais claros. Esterno pardo-ferrugineo; ancas das pernas pardo-acinzentadas. Ventre castanho escuro.

Cephalothorax pouco elevado, mais longo que largo, igual a patella mais a tibia posteriores, maior que a tibia mais a patella posteriores, de fovea thoracica transversal direita.

Rima ocular muito baixa, duas vezes mais larga que longa. Olhos anteriores em fila procurva (uma linha tangente á borda anterior dos medios

---

(1) πλάτος — largo, chato; ὄμμα — olho



passa pouco adiante do meio dos lateraes), os medios menores, separados entre si cerca de diametro e meio e a um diametro dos lateraes.

Olhos lateraes anteriores bem maiores que os posteriores, dos quaes distam um diametro destes ultimos. Olhos medios posteriores muito pequenos, contiguos aos lateraes posteriores.

Esterço mais longo que largo, com as sigillas posteriores separadas da margem cerca de seu maior diametro.

Metatarsos dos dois primeiros pares com escopulas que vão até á base; os do terceiro par com escopulas nos dois terços apicaes: os posteriores escopulados apenas no apice. Tibias dos dois primeiros pares com espinhos apicaes; as do terceiro par com 1-2-2 espinhos inferiores e 1-1-1 de cada lado; os posteriores com 2-1-2 espinhos inferiores e 1-1-1 de cada lado. Metatarsos do terceiro par com 1 espinho apicaes, 2-2 inferiores e 1-1 de cada lado; os posteriores muito espinhosos. Tibias do palpo com 1-2-3 espinhos na face interna.

*Hab*: Ilha de S. Sebastião (Estado de S. Paulo).

*Coll*: Fr. Gunther.

*Typo*: No Museu Paulista. N. 155.

PAMPHOBETEUS BENEDENII (1) (Bertkau)

*Lasiadora benedenii* Bertkau, 1880 — Verzeichniss d. Brasil Arachn. p. 34, pr. I f. 10

*Lasiadora benedenii* Simon, 1892 — Hist. Nat. Ar. — Vol. I, p. 161

*Lasiadora benedenii* Petrunkevitch, 1911 Bull. Amer. Mus. Nat. Hist. Vol. XXIX p. 76.

♀ — 62 mm. Cephal-23X21 mm. Pernas-78-69-67-82 mm. Patella + tibia 1-24 mm; IV-23 mm.

Cephalothorax fulvo-escuro, com uma orla de longos pellos cor de tijolo; pernas e cheliceras da cor do cephalothorax, as pernas com densos tafos de longos pellos cor de tijolo. Esterno e ancas das

---

(1) Em honra a van Beneden



pernas pardos, de tons de ferrugem. Abdomen amarello-testaceo, com longos pellos roseos, inclinados para traz.

Cephalothorax mais longo que largo, igual á tibia mais a patella posteriores, mais curto que a tibia mais a patella anteriores, de fovea thoracica profunda, direita ou mui levemente procurva.

Rima ocular alta, pouco mais larga que longa. Olhos anteriores em fila fortemente procurva (uma recta tangente á borda anterior dos medios passa atraz do meio dos lateraes), iguaes e equidistantes, separados entre si pouco mais de um diametro. Olhos lateraes anteriores e posteriores iguaes, distantes menos de um diametro. Olhos medios posteriores muito pequenos, contiguos aos lateraes.

Esterno quasi tão largo quão longo, muito estreitado adiante; as sigillas posteriores submarginaes.

Metatarsos dos dois primeiros pares com escópulas que vão até a base do segmento; os do terceiro par com escópulas nos dois terços apicaes; os posteriores com escópulas apicaes muito reduzidas. Tibias anteriores com dois espinhos apicaes; os do segundo par com 2 espinhos apicaes e 1 — 1 anteriores; as do terceiro e quarto pares com 2 — 2 — 2 espinhos inferiores e 1 — 1 — 1 de cada lado. Metatarsos anteriores com um espinho apical; os do segundo par com dois: os dos dois ultimos pares muito espinhosos. Tibias dos palpos com 1 — 2 — 3 espinhos na face interna.

*Hab.* : Rio de Janeiro e S. Paulo.

PAMPHOBETEUS RONDONIENSES (1) sp. n.

♀ — 50 mm. Cephlth. —  $19,5 \times 17,5$  Pernas — 35 — 51 — 49 — 62 mm. Patella + tibia I — 18,5 mm.; IV — 19,5 mm.

Cephalothorax e pernas negro esverdeados; o cephalotorax com uma orla de pellos olivaceos; as pernas com faixas claras, longitudinaes; nas tibias, entre as faixas claras, ha uma larga faixa castanho-

---

(t) — De Rondonia.



escura; nos metatarsos dos dois primeiros pares ha uma faixa sinuosa, castanho-escura, muito nitida; os tarsos têm duas faixas escuras, e, entre ellas, uma outra, estreita, de pellos olivaceos; na base de todos os segmentos ha faixas claras transversaes, formando pontas na face dorsal. Os pellos longos das pernas são olivaceos. Abdomen negro-fulvescente, com longos pellos fulvo-escuros. Ventre, esterno e ancas das pernas castanho-escuros, vellutinos.

Cephalothorax mais longo que largo, igual a tibia com a patella do ultimo ou do primeiro pares de pernas, de fovea thoracica profunda, direita.

Rima ocular muito alta, pouco mais larga que longa. Olhos anteriores iguaes, em fila bem procurva (uma recia tangente á borda anterior dos medios passa pelo meio dos lateraes), os medios distantes entre si um diametro e um pouco mais afastados dos lateraes. Olhos medios posteriores mediocres, contiguos aos lateraes posteriores e pouco distantes dos medios anteriores. Lateraes anteriores bem maiores que os lateraes posteriores, dos quaes distam menos de um diametro.

Esterno allongado, de sigillas posteriores estreitas distantes da margem cerca de um diametro. Metatarsos dos dois primeiros pares com escopulas revestindo toda face inferior; os do terceiro par com os dois terços apicaes escopulados, e os posteriores só com o quinto apical. Tibias anteriores com dois espinhos apicaes, as do segundo par com dois espinhos apicaes e 1 anterior; as do terceiro par com dois apicaes, 1-1 anteriores e 1 inferior; IV com 2 apicaes, 2-1 inferiores, 1-1 anteriores e 1 posterior. Metatarsos do terceiro par com 2 espinhos inferiores, 1-1 posteriores e 1 anterior. Tibias dos palpos com 2-2 espinhos internos.

*Hab*: Matto-Grosso — Campo Grande.

*Typo*: No Museu Nacional.

*Coll*: Tte. Coronel Coelho Borges.



PAMPHIBETEUS ROSEUS<sup>(1)</sup> — sp. n.

♀ — 48 mm. Cephalothorax — 18×16 mm.  
Pernas — 47-43-40-51 mm. Tibia e patella 1-17 mm; IV-16, 5 mm.

Cephalothorax de tegumento côr de mogno, de pubescencia côr de café com leite e com uma orla de pellos marginaes longos, roseo-claros; cheliceras pardo-negras, de pellos longos pardo-escuros. Pernas e palpos da côr do cephalothorax, com duas linhas longitudinaes roseas na face dorsal das patellas e tibias, e com pellos erectos roseos. Abdomen negro, velludoso, com alguns pellos longos, roseos, na metade posterior. Esterno e ancas das pernas negros, com longos pellos de tons roseos; labio e ancas dos palpos avermelhados, estas de fimbria vermelha-viva. Ventre e fiandeiras negros.

Cephalothorax baixo, mais longo que largo, um pouco mais longo que a tibia mais a patella do primeiro e do ultimo pares de pernas, de fovea thoracica profunda, transversa.

Rima ocular alta, convexa, mais larga que longa. Olhos anteriores iguaes e equidistantes, afastados cerca de um diametro, em fila levemente procurva (uma recta tangente à borda anterior dos medios passa adiante do meio dos lateraes). Olhos medios posteriores muito menores que os medios anteriores e separados destes menos de um diametro e contiguos aos lateraes posteriores. Olhos lateraes anteriores e posteriores iguaes, separados apenas meio diametro.

Sigillas esternaes posteriores subcirculares, separadas da margem mais de um diametro. Labio mais longo que largo, muito cuspuloso.

Metatarsos dos dois primeiros pares com escopulas attingindo a base do segmento; os do terceiro par com escopulas que ultrapassam a metade apical, os posteriores com pequenas escópulas apicaes. Tibias dos dois primeiros pares com dois espinhos

---

(1) Roseo



apicaes; as do terceiro par com 4 espinhos apicaes, 1 inferior e 1-1 de cada lado; as posteriores com 4 espinhos apicaes e 1 anterior. Metatarsos dos dois primeiros pares com 1 espinho apical; os do terceiro par com alguns espinhos apicaes e 1 inferior, na base da escopula.

*Hab*: Itaquy (Rio Grande do Sul).

*Coll*: E. Garbe.

*Typo* — No Museu Paulista. N. 143.

PAMPHOBETEUS SOROCABE (1) sp. n.

♀ — 65 mm. Cephalothorax 23×21 mm. Pernas 60-55-52 67 mm. Patella + tibia 1-21, 5; mm. IV — 21,5.

Cephalothorax castanho-negro com uma orla de longos pellos flavos. Pernas da côr do cephalothorax, com longos pellos fulvos abundantes, com duas faixas longitudinaes claras; nos metatarsos anteriores ha uma longa faixa sinuosa longitudinal negra; nos apices dos segmentos ha uma faixa de pellos claros. Cheliceras pardo-murinas. Abdomen castanho-negro: Labio e ancas dos palpos vermelhos, estas de fimbria ruiva. Esterno, ancãs das pernas e ventre pardo-ferrugineos.

Cephalothorax baixo, mais longo que largo, mais longo que a patella com a tibia do primeiro ou do ultimo pares de pernas, de fovea thoracica profunda, procurva.

Rima ocular alta, quasi tão longa quão larga. Olhos anteriores em fila pouco procurva (uma recta tangente á borda anterior dos medios passa adiante do meio dos lateraes), os medios um pouco menores, separados entre si e dos lateraes um diametro.

Olhos lateraes anteriores e posteriores iguaes; medios posteriores muito menores que os medios anteriores, contiguos aos lateraes posteriores.

---

(1) De Sorocaba



Esterno mais longo que largo (  $11 \times 8,5$  ) muito largo adiante, de sigillas posteriores marginaes, Labio rugoso, mais longo que largo, muito cusposo.

Metatarsos dos dois primeiros pares escópulas até a base; os do terceiro par com escópulas excedendo os dois terços apicaes; os posteriores com pequenas escópulas. Tibias anteriores muticas; as do segundo par com 2 espinhos apicaes, 1 inferior e 1 - - 1 - anteriores; os dos ultimos pares com 2 espinhos apicaes, 2 - 1 inferiores, 1 - 1 anteriores e 1 posterior. Metatarsos do terceiro par com espinhos apicaes, 2 - 2 inferiores e 1 - 1 - 1 anteriores. Tibias dos palpes com 2 - 2 espinhos na face interna.

*Hab.*: Sorocaba (Estado de S. Paulo).

*Coll.*: L. F. de Camargo.

*Typo* — No Museu Paulista. N. 123.

PHAMPHOBETEUS MELANOCEPHALUS (1) sp. n.

♀ — 64 mm. Cephal.  $26 \times 23$  mm. Pernas 65 — 8 — 55 — 67 mm. Patelas + tibias I — 23 mm.; IV — 22,5 mm.

Cephalothorax negro, com uma orla de longos pellos avermelhados; cheliceras negras; pernas negras, com longos pellos pardo-escuros e duas faixas longitudinaes claras e com linhas transversaes de pellos claros no apice dos segmentos. Abdomen negro fulvescente, com pellos longos vermelho-escuros. Ventre pardo-escuro, ferrugineo. Esterno e ancas das pernas pardos. Labios e ancas dos palpos vermelhos, estas de timbria ruiva.

Cephalothorax mais longo que largo, bem mais longo que a patella mais a tibia do primeiro e ultimo pares de pernas, de fovea thoracica profunda, procurva.

Rima ocular alta, quasi duas vezes mais larga que longa. Olhos anteriores equidistantes, separados entre si mais de um diametro; os medios um pouco

---

(1) μέλανος — negro; κεφαλή — cabeça.

menores, em fila bem procurva (uma recta tangente à borda anterior dos medios passa pelo meio dos lateraes). Olhos lateraes anteriores e posteriores iguaes, distantes um diametro. Olhos medios posteriores mediocres, quasi a igual distancia dos medios anteriores e dos lateraes posteriores.

Esterno mais longo que largo, de sigillas posteriores submarginaes. Labio rugoso, mais longo que largo, de apice muito cusposo.

Metatarsos dos dois primeiros pares escopulados até a base; os do terceiro par em mais de dois terços apicaes; os posteriores com pequenas escopulas distaes. Tibias anteriores com quatro espinhos apicaes e um espinho anterior; as do segundo par com dois espinhos apicaes, 1 inferior e 1 — 1 anteriores; as do terceiro par com 2 espinhos apicaes, 1 — 1 — 1 anteriores e 1 — 2 — 1 inferiores; as posteriores com 2 espinhos apicaes, 2 — 1 inferiores e 1 — 1 — 1 posteriores. Metatarsos do terceiro par com 2 — 2 espinhos inferiores e 1 — 1 — 1 anteriores. Tibias dos palpos com 1 — 2 — 3 espinhos internos.

*Hab.* : Estado de São Paulo.

*Typo* : No Museu Paulista. N. 153.

PAMPHOBETEUS ISABELLINUS, <sup>(1)</sup> (Áusserer)

*Crypsidromus isabellinus*, Áusserer, 1871 — Verb.  
Zool. bot. Gesells Wien, Vol. XXI, p. 194

*Crypsidromus isabellinus*, Simon, 1892. Hist.  
Nat. Ar. Vol. I, p. 143

*Crypsidromus isabellinus*. Petrunkevitch, 1911  
Bul. Amer. Mus. Nat. Hist. Vol. XXIX, p. 55

♀ 50 mm. Cepth. 21 × 18 mm. Pernas  
54 — 48 — 46 — 60 mm. Patella + tibia I — 20;  
IV — 19 mm.

---

(1) Isabel (côr).

Todo o animal pardo-amarellado, sendo os longos pellos da orla do cephalothorax, os do abdomen e das pernas de tons ochraceos. o esterno e ancas das pernas um pouco ferrugineos; labio e ancas dos palpos vermelhos, estes de fimbria vermelho-viva.

Cephalothorax mais longo que largo, mais que a patella com a tibia do primeiro e ultimo pares de pernas, de fovea thoracica profunda, levemente procurva.

Rima ocular alta, pouco mais larga que longa. Olhos anteriores iguaes, em fila fortemente recurva (uma recta tangente á borda anterior dos medios passa adiante do meio dos lateraes), os medios separados entre si um diametro e um pouco mais proximos dos lateraes. Olhos medios posteriores mediocres, a distancia quasi igual dos medios anteriores e lateraes posteriores. Olhos lateraes anteriores e posteriores iguaes, afastados cerca de um diametro.

Metatarsos dos dois primeiros pares escopulados até a base, os do terceiro par com escopulas nos dois terços apicaes; os posteriores com pequenas escopulas apicaes. Tibias anteriores com 1-1 espinhos inferiores, as do segundo par com 1-2 espinhos inferiores e 1-1 anteriores; as do terceiro par com 2-2-2 espinhos inferiores e 1-1-1 de cada lado, as posteriores muito espinhosas. Metatarsos anteriores com um espinho apical; os do segundo par com 1-2-1 espinhos inferiores; metatarsos dos dois ultimos pares muito espinhosos.

*Hab.*: Rio de Janeiro.

PAMPHOBETEUS CESTERI, (1) sp. n.

♀ — 50 mm. Cepthl.  $18 \times 15$  mm. Pernas 47—43—40—53 mm. Patella + tibia I — 16,5 mm.; IV — 17 mm.

Toda aranha castanho-escura, inclusive os longos pellos que circumdam o cephalothorax, e os das pernas e do abdomen.

---

(1) Em hora a Cester que colligiu o typo.



Cephalothorax baixo, mais longo que largo, mais longo que a patella com a tibia do primeiro e do ultimo pares de pernas, de fovea thoracica profunda, fortemente procurva.

Rima ocular alta, pouco mais larga que longa. Olhos anteriores em fila pouco procurva (uma linha tangente á borda anterior dos medios passa adiante do meio dos lateraes), os médios menores, separados entre si mais de um diametro, e um pouco mais proximos dos lateraes. Olhos lateraes anteriores e e posteriores ignaes, afastados menos de um diametro; medios posteriores mediocres, quasi a igual distancia dos medios anteriores e dos lateraes posteriores.

Metatarsos dos dois primeiros pares de pernas com escopulas que revestem toda face inferior; os do terceiro par com escópulas nos dois terços apicaes, e os posteriores só no apice. Tibias anteriores com um espinho apical; as do segundo par com um espinho apical e um inferior; as do terceiro par com 2-2-2 espinhos inferiores, 1-1-1 posteriores e 1-1-1-1 anteriores. Metatarsos do terceiro par com 3 espinhos apicaes, 2 inferiores, na base da escopula, 1-1 posteriores e 1-1-1-1 anteriores. Tibias dos palpos com 1-2-3 espinhos na face interna.

*Hab*: Jundiahy e Ribeirão Bonito (Estado de S. Paulo).

*Typ*: No Museu Paulista. (N. 127)

*Coll*: J. Cester.

PAMPHOBETEUS CUCULLATUS — (1) sp. n.

♀ — 53 mm. Cephalith—20 × 16 mm. Pernas—52 — 48 — 46 — 60 m m. Patella + tibia I — 18 mm; IV — 18 mm.

Todo corpo da aranha castanho-escuro, velludoso, com os longos pellos do abdomen e da orla do cephalotorax vermelhos; pernas negras, com faixas longitudinaes nuas, vermelhas, e com longos pellos fulvos.

---

(1) Provido de cucullo.

Cephalothorax baixo, bem mais longo que largo, mais longo que a patella com a tibia do primeiro ou do ultimo pares de pernas, de fovea thoracica profunda, mui levemente recurva.

Rima occular alta, pouco mais larga que longa, tendo em seu terço posterior uma crista transversa, que forma um como cucullo atraz da fila de olhos posteriores. Olhos anteriores iguaes, em fila bem procurva (uma recta tangente á borda anterior dos medios passa pelo meio dos lateraes) os medios afastados entre si menos de um diametro, e a um diametro dos lateraes. Olhos medios posteriores muito menores que os medios anteriores, de que distam meio diametro, e contiguos aos lateraes posteriores; estes bem menores que os lateraes anteriores dos quaes estão separados mais de um diametro.

Metatarsos dos dois primeiros pares de pernas escapulados até a base; os do terceiro par nos dois terços apicaes, e os posteriores com pequenas escapulas distaes. Tibias anteriores com um espinho apical; as do segundo par com um espinho apical e um anterior; as do terceiro par com 2-1-2-2 espinhos inferiores, 1-1-1 anteriores e 1-1-1 posteriores; as do ultimo par com 2-1-2 espinhos inferiores, 1-1-1 anteriores e 1-1-1 posteriores.

Metatarsos do terceiro par com um verticillo de espinhos apicaes e um espinho inferior na base da escópula. Tibias dos palpos com 1-2-3 espinhos internos.

*Hab*: Mogy das Cruzes (Estado de S. Paulo)

*Typo*: No Museu Paulista (144)

PAMPHIBETEUS TETRACANTHUS <sup>(1)</sup> — sp. n.

♀ — 55 mm. Cepthl — 23 × 20 mm. Pernas — 57 — 50 — 48 — 60 mm. Patella + tibia I - 20 mm; IV — 20 mm.

---

(1) τετρα — quatro; ἄκανθα — espinho. (Por ter, excepcionalmente, quatro espinhos no apice da tibia do palpo).



Corpo da aranha negro-olivaceo; pernas de igual colorido, com faixas longitudinaes nũas, vermelho-escuras e tendo nos apices das patellas, tibias e metatarsos estreitas linhas transversaes claras, de curtos pellos pardacentos.

Cephalothorax baixo, mais longo que largo, maior que a patella com a tibia do primeiro ou do ultimo pares de pernas, de fovea thoracica profunda, transversa.

Rima ocular muito alta, quasi circular. Olhos anteriores ignaes, em fila muito pouco procurva (uma recta tangente á borda anterior dos medios passa muito adiante do meio dos lateraes), equidistantes, separados uns dos outros pouco mais de um diametro. Olhos medios posteriores muito menores que os medios anteriores, e contiguos aos lateraes posteriores. Olhos lateraes anteriores bem maiores que os lateraes posteriores, distantes um diametro.

Metatarsos dos dois primeiros pares de pernas com escopulas até a base do segmento; os do terceiro par escopulados nos dois terços apicaes; os posteriores com pequenas escópulas distaes. Tibias anteriores com 2 espinhos apicaes; as do segundo par com 2 espinhos apicaes, 1 inferior basal e 1 — 1 anteriores; as do terceiro par com 2 espinhos apicaes, 2 inferiores, 1 — 1 anteriores e 1 — 1 — 1 posteriores; as do ultimo par com 2 espinhos apicaes, 1 — 1 — 2 — 1 inferiores, 1 — 1 — 1 anteriores e 1 — 1 posteriores. Metatarsos do terceiro par com 2 — 1 espinhos inferiores, 1 — 1 anteriores e 1 — 1 posteriores. Tibias dos palpos com 1 — 2 — 4 espinhos na face interna.

*Hab.*: São Paulo.

*Typo* — Em minha collecção.

PAMPHOBETEUS HOLOPHÆUS (1)

♀ — 50 mm. Cepth. — 19 × 16.5 mm. Pernas — 48 — 43 — 42 — 53 mm. Patella + tibia I — 17.5 mm. IV — 18 mm. Toda aranha de colorido castanho uniforme, de tons ferruginosos.

(1) ὄλος — todo; φαιός — escuro.



Cephalothorax baixo, mais longo que largo, mais longo que a patella com a tibia do ultimo e do primeiro pares de pernas.

Rima ocular alta, duas vezes mais larga que longa. Olhos anteriores em fila fortemente procurva (uma recta tangente à borda anterior dos medios passa atraz do meio dos lateraes), os medios separados mais de um diametro e ainda um pouco mais distantes dos lateraes. Olhos medios posteriores quasi occultos por um largo tufo de pellos da parte posterior da rima ocular, muito menores que os medios anteriores, contiguos aos lateraes posteriores, com os quaes forma, por sua borda anterior, uma linha direita. Olhos lateraes anteriores maiores que os lateraes posteriores, dos quaes estão afastados mais de um diametro.

Metatarsos dos dois primeiros pares escopulados até a base; os do terceiro par nos dois terços apicaes e os posteriores com pequenas escopulas distaes. Tibias anteriores com 2 espinhos apicaes, as do segundo par com dois espinhos apicaes, e 1 inferior, 1 — 1 anteriores e 1 posterior; as do terceiro par com 2 espinhos apicaes, 1 — 2 — 1 inferiores e 1 — 1 — 1 anteriores; as posteriores com 2 espinhos apicaes, 1 — 2 — 1 inferiores, 1 — 1 — 1 anteriores e 1 posterior. Metatarso do terceiro par com 2 — 1 espinhos inferiores, 1 — 1 — 1 anteriores e 1 — 1 — 1 posteriores. Tibias dos palpos com 1 — 2 — 3 espinhos na face interna.

*Had.* : Piracicaba (Estado de S. Paulo).

*Typo* — No Musen Paulista. (N 129-A).

*Coll.* — E. Garbe.

PAMPHOBETEUS EXSUL (1) sp. n.

♀ — 55 mm. Pernas, 58—52—49—62 mm..  
Tibia + patella I — 21 mm., IV — 20 mm.. Cephalothorax, 21 × 18 mm..

(1) *Exsul* — exilado.



Todo corpo da aranha de colorido geral castanho-ferrugineo; pernas de igual colorido, com faixas claras longitudinaes muito nitidas e uma faixa sinuosa escura nos metatarsos.

Cephalothorax mais longo que largo, igual à tibia com a patella anteriores e maior que a tibia com a patella posteriores, de fovea thoracica levemente procurva.

Rima ocular alta, quasi circular. Olhos anteriores em fila bem procurva (uma recta tangente à borda anterior dos médios passa pelo meio dos lateraes), os médios bem menores, separados entre si e dos lateraes quasi dois diametros. Olhos médios posteriores mediocres, contiguos aos lateraes. Olhos lateraes anteriores bem maiores que os lateraes posteriores, de que distam menos de um diametro.

Metatarsos dos dois primeiros pares de pernas escopulados até a base; os do terceiro par nos dois terços apicaes, e os posteriores com pequenas escópulas distaes. Tibias anteriores com dois espinhos apicaes, as do segundo par com 2 espinhos apicaes, um anterior e um inferior; as do terceiro par com dois espinhos apicaes, 1—1—1. anteriores e 1—1—2 posteriores; as posteriores com dois espinhos apicaes e 1—1—1 posteriores. Metatarsos do terceiro par com 1—1 espinhos inferiores, 1—1—1 anteriores e 1—1—1 posteriores. Face interna da tibia dos palpos com 1—2—3 espinhos.

*Hab.*: O typo, sobre que é calcado a presente descripção, existe no Museu Nacional, sem indicação de procedencia, sendo apenas certo que foi colhida no sul do Brasil.

PAMPHOBETEUS INSULARIS (1) sp. n.

♀ — 60 mm. Cepth., 24 × 21, 5 mm. Pernas, 60—55—53—66 mm.. Patella + tibia I — 21 mm., IV — 21 mm..

( ) *Insularis* — ihéo.



Cephalothorax negro com uma orla de longos pellos fulvo-escuros. Pernas negras com faixas longitudinaes de pellos curtos avermelhados e com linhas transversaes de pellos claros no apice das patellas, tibias e metatarsos, e com abundantes pellos longos, erectos, vermelhos. Cheliceras acinzentadas. Esterno e ancas das pernas cinzentos. Abdomen castanho-negro, com longos pellos vermelhos, inclinados para traz.

Cephalothorax mais longo que largo, baixo, mais que a patella com a tibia do primeiro ou do ultimo pares de pernas, de fovea thoracica ampla, transversa, mais larga que a rima ocular.

Rima ocular alta, quasi circular. Olhos anteriores mediocres, os médios menores que os lateraes, separados destes e entre si cerca de dois diametros, em fila bem procurva (uma recta tangente á borda anterior dos médios passa pelo meio dos lateraes). Olhos médios posteriores muito menores que os médios anteriores, contiguos aos lateraes posteriores. Olhos lateraes anteriores muito maiores que os lateraes posteriores, e afastados destes menos de um diametro.

Tibias anteriores com 2 espinhos apicaes; as do segundo par com 2 espinhos apicaes e 1 inferior; as do terceiro par com 2—2—1 espinhos inferiores, 1—1—1 anteriores e 1—1—1 posteriores; as posteriores com 1—2—2 espinhos inferiores, 1—1 anteriores e 1—1 posteriores. Metatarsos do terceiro par com 1—2 espinhos inferiores, 1—1 anteriores e 1—1 posteriores. Tibias e palpos com 2—3 espinhos na face interna.

*Hab.* : Ilha Grande (E. do Rio de Janeiro) :

*Typo* : Em minha collecção.

LASIODORA C. Koch. 1850

*Typo* : *L. klugii* C. Koch

*Mygale* C. Koch, 1842 — Die Arachniden, vol. IX, p. 25

*Lasiadora* C. Koch, 1850 — Uebers Ar. Syst.,  
vol. V, p. 72

*Eurypelma* Ausserer, 1871 — Verh. zool. bot.  
Ges. Wien., vol. XXI, p. 212 (ad part. *E. striatipes*)

*Lasiadora* Ausserer, 1871 — Verh. zool. bot. Ges.  
Wien, vol. XXI, p. 209

*Lasiadora* Simon, 1892 — Hist. Nat. Ar. v. I, p. 60

*Lasiadora* Pocock, 1901 — Ann. Mag. Nat. Hist.,  
ser. 7, vol. VIII, p. 544

Cephalothorax tão ou pouco mais longo que largo, pouco elevado, de fovea thoracica profunda, transversa ou pouco curvada.

Rima ocular pouco elevada. Olhos anteriores em fila procurva, mediocres, iguaes ou os medios menores, equidistantes, separados entre si mais de um diametro. Sigillas esternaes posteriores submarginaes. Labio mais longo que largo, muito cuspuloso; ancas dos palpos com uma área triangular basal, abundante em cuspides.

Pernas longas. Na face anterior das ancas do primeiro par de pernas, só acima da sutura, cerdas plumosas bacilliformes estridulantes, isoladas ou misturadas a espinhos curtos; ha cerdas semelhantes na face posterior das ancas dos palpos. Metatarsos dos dois primeiros pares escopulados até a base, os do terceiro par com escópulas revestindo os dois terços apicaes do segmento: os posteriores com pequenas escópulas distaes.

Tibias anteriores do macho com duas apophyses apicaes, a infero-externa maior, pouco curva, de modo que o metatarso, flexionado, toca-lhe o apice.

Ha, no Brasil, 18 especies de *Lasiadora*, que se separam pela chave abaixo:



- A — Cheliceras com uma apophyse em fôrma de aculeo de roseira na face externa — *acanthognatha*.
- A A — Cheliceras desprovidas de tal apophyse.
- B — Lyra reduzida a tres longas cerdas plumosas, na face anterior das ancas das pernas anteriores. acima da sutura — *dulcicola*.
- B B — Lyra da face anterior das ancas do primeiro par de pernas, tendo mais de sete cerdas plumosas.
- C — Lyra com espinhos fortes, intercalados na base da lyra. (Olhos medios anteriores menores que os lateraes).
- D — Olhos lateraes anteriores maiores que os lateraes posteriores.
- E — Face interna da tibia dos palpos com 11 espinhos em 3 filas longitudinaes — *mariannae*.
- E E — Face interna da tibia dos palpos com 2-3 espinhos — *cytharacantha*
- D D — Olhos lateraes anteriores e posteriores iguaes; face interna da tibia dos palpos com 2 ou 3 espinhos.
- E — Lyra de sete cerdas longas, de pontas mais escuras; sigillas esternaes quasi obsoletas; patella mais tibia do primeiro e ultimo pares de pernas iguaes — *cryptostigma* sp. n.
- E E — Lyra de mais de 12 cerdas, de pontas roseas; sigillas esternaes posteriores conspicuas; patella mais tibia anteriores maiores que os mesmos segmentos do ultimo par — *fracta* sp. n.
- C C — Lyra sem espinhos basaes, abaixo das cerdas plumosas.
- D — Peruas posteriores 4 vezes maiores que o cephalothorax; patella + tibia I ou IV muito maiores que o cephalothorax.
- E — Olhos medios anteriores maiores que os lateraes *subcanens*
- E E — Olhos medios anteriores menores que os lateraes:

- F — Olhos medios posteriores muito menores que os medios anteriores, contiguos aos lateraes posteriores, a 1 diametro dos medios anteriores.
- G — Femures com faixas longitudinaes — *Klugii* (Koch)
- G G — Femures sem faixas longitudinaes *difficile*
- F F — Olhos medios posteriores quasi iguaes aos medios anteriores e quasi a igual distancia dos medios anteriores e dos lateraes posteriores — *striatipes*
- D D — Pernas posteriores meos de 4 vezes maiores que o cephalothorax.
- E — Olhos medios anteriores bem maiores que os lateraes (Lyra formada por numerosas cerdas plumosas) — *erythrocythara*
- E E — Olhos anteriores iguaes ou os medios meoires :
- F — Cephalothorax bem mais curto que a patella + tibia I.
- G — Cephalothorax pouco maior que a patella + tibia IV; olhos medios anteriores quasi iguaes aos lateraes e afastados menos de 1 diametro — *differens*
- G G — Cephalothorax igual á patella + tibia IV, olhos medios anteriores muito meoires que os lateraes e afastados quasi dois diametros :
- H — Esterno quasi tão largo quanto longo — *pleoplectra*
- H H — Esterno muito mais longo que largo (9 1/2 : 6) — *dolicho sterna*
- F F — Cephalothorax igual ou pouco maior que a patella mais a tibia anteriores :
- G — Olhos lateraes anteriores bem maiores que os olhos lateraes posteriores.

- H — Lyra attingindo a margem da sutura, com dez cerdas em tres filis verticaes — *spinipes*.
- H H — Lyra separada da margem da sutura por uma pequena faixa glab.a, cerdas da lyra (em numero de sete) em uma só fila — *itabunae*.
- G G — Olhos lateraes anteriores e posteriores iguaes ;
- H — Cephalothorax maior que a patella mais a tibia anterior, bem maior que a patella mais a tibia posterior; pernas posteriores pouco maiores que as anteriores (menos de metade do tarso); aranha de 70 mm. — *Parahybana*
- H H — Cephalothorax igual á patella mais a tibia anteriores e muito pouco maior que a patella mais a tibia posteriores, pernas posteriores muito maiores que as anteriores (mais que o comprimento do tarso); aranha de 45 mm. — *curtior*.

LASIODORA ACANTHOGNATHA (1) sp. n. (Fig.  
100 e 146)

♀ — 45 mm. Cepthl.  $19 \times 17$  mm. Pernas 63-58-56-68 mm. Patella + tibia I — 23 mm. IV — 22 mm.

Cephalothorax, cheliceras e pernas pardo-olivaceos, havendo na parte anterior do cephalothorax alguns pellos curtos, doirados; as cheliceras e pernas têm longos pellos de tons levemente roseos. Esterno e ancas das pernas mais claros. Abdomen negro, com bellos pellos longos, allaranjados.

---

(1) ἄκανθα espinho; γνάθος maxillar (Allusão á apophyse espinhosa das cheliceras).

Cephalothorax pouco elevado, mais longo que largo, menor que a tibia com a patella do ultimo e do primeiro pares de pernas, apenas mais longo que os metatarsos posteriores, de fovea thoracica direita.

Rima ocular convexa, não muito mais larga que longa. Olhos anteriores em fila fortemente procurva (uma recta tangente á borda anterior dos médios passa atraz do meio dos lateraes), os medios menores, separados entre si mais de um diametro e a cerca de um diametro dos lateraes. Olhos medios posteriores quasi do mesmo tamanho dos medios anteriores, contiguos aos lateraes posteriores, separados dos medios anteriores meio diametro. Olhos lateraes anteriores maiores que os lateraes posteriores, distantes meio diametro.

Cheliceras providas, no terço apical da face externa, de uma apophyse em aculeo de roseira, dirigida para a frente. Borda interna do sulco ungueal com 11 dentes, o penultimo granuliforme.

Esterno de sigillas posteriores allongadas, obliquas, separadas da margem menos de seu maior diametro.

Metatarsos anteriores escopulados até a base, com 2 pequenos espinhos apicaes; os do segundo par com escópulas como os anteriores, com 2 espinhos apicaes e 1 basal inferior; os do terceiro par com escópulas revestindo a metade apical da face inferior, com 4 espinhos apicaes, dois inferiores submedios, 1-1-1 anteriores e 1-1 posteriores; os posteriores com pequena escópula apical e muito espinhosos. Tibias anteriores com 2 pequenos espinhos apicaes; as do segundo par com 3 espinhos apicaes e 1 inferior submedial; as do terceiro par com 4 espinhos apicaes, 2 inferiores e 1-1 anteriores; as posteriores com 2 espinhos apicaes, 1-1 inferiores e 2-1 posteriores.

*Hab.* : São Paulo.

*Typ.* : Em minha collecção.



LASIODORA DULCICOLA, (1) sp. n (Figs. 94 e 163)

♀ — 48 mm. Cepth.  $22,5 \times 215$  mm. Pernas 66—62—60—73 mm. Patella + tibia I — 24,5; IV — 23,5. mm.

Cephalothorax, cheliceras, pernas, esterno e labio côr de mogno; ancas dos palpos um pouco mais claras. Pernas com longos pellos amarello-sulfureos abundantes. Fimbria das ancas dos palpos e das bordas do sulco ungueal das cheliceras mais amarellada e mais clara que no geral das especies. Abdomen mais estreito que o cephalothorax, negro, com longos pellos amarellos-claros, inclinados.

Cephalothorax pouco elevado, quasi tão longo quão longo, menor que a patella mais a tibia do ultimo e do primeiro pares de pernas, de fovea thoracica profunda, transversa.

Rima ocular não muito alta, pouco mais larga que longa. Olhos anteriores em fila fortemente procurva (uma recta tangente á borda anterior dos mediospassa atraz do meio dos lateraes), os medios bem menores (pouco mais de metade dos lateraes), separados entre si um diametro e um pouco mais proximos dos lateraes. Olhos medios posteriores quasi do mesmo tamanho que os medios anteriores, contiguos aos lateraes posteriores. Olhos lateraes anteriores maiores que os lateraes posteriores dos quaes estão afastados um diametro.

Borda interna do sulco ungueal com 11 dentes.

Face anterior das ancas do primeiro par de pernas com tres longas cerdas plumosas, estridulantes, acima da sutura. Escópulas dos metatarsos dos dois primeiros pares de pernas indo até a base do segmento; nos do terceiro par até o terço basal e nos posteriores limitando-se ao apice.

*Hab*: Margens do Rio Doce (Estado do Espirito Santo).

*Tipo*. No Museu Paulista (N. 142)

*Coll*: E. Garbe.

---

(1) Que habita o rio Doce.

LASIODORA MARIANNAE<sup>(1)</sup> sp. n. (Figs. 93, 103 e 164)

♂ — 55 mm. Cepth.  $23 \times 20$  mm. Pernas 75 — 71 — 65 — 82 mm. Patella + tibia I — 25 mm; IV — 28 mm. Metatarsos IV — 23 mm.

Toda aranha negro-fusca. Pernas e abdomen com longos pellos fulvo negros. Esterno e ancas das pernas de tons ferragineos. Fimbria das ancas dos palpos e das cheliceras vermelho-viva.

Cephalothorax baixo, mais longo que largo, menor que a patella mais a tibia do primeiro e do ultimo pares de pernas, igual aos metatarsos posteriores, de fovea thoracica profunda, transversa.

Rima ocular pouco elevada. Olhos anteriores equidistantes, em fila bem procurva (uma recta tangente á borda anterior dos medios passa no meio dos lateraes), os medios bem menores que os lateraes, separados uns dos outros cerca de dois diametros. Olhos medios posteriores muito menores que os medios anteriores, contiguos aos lateraes posteriores. Olhos lateraes anteriores maiores que os posteriores, dos quaes estão afastados menos de um diametro. Borda interna do sulco ungueal com 12 dentes (4 + 5 + 1 + 1 + 1) sendo seis maiores e seis muito pequenos.

Lyra da face anterior das ancas do primeiro par de pernas fornada por longas cerdas plumosas, acima da sutura, com algumas cerdas espiniformes intercaladas, mas sem cerdas claviformes. Tibias anteriores com duas apophyses apicaes, a inferior (externa) maior, curva no apice; a superior (interna) romba, com um espinho curvo na borda externa, em seu terço basal.

Metatarsos anteriores bastante curvos, escopulados até quasi a base. Face interna da tibia dos palpos com onze espinhos, em tres series longitudinaes.

♀ — 55 mm. Cepth —  $22 \times 20$  mm. Pernas — 60 — 53 — 44 — 64 mm, Patella + tibia I — 22 mm. IV — 21 mm.

---

(1) De Marianna, cidade de Minas.



Colorido, disposição ocular e lyra iguaes aos do macho.

Cephalothorax igual á patella com a tibia anteriores e um nada maiór que os mesmos segmentos das pernas posteriores. Pernas mais curtas e robustas. Metatarsos anteriores direitos, menóres que as tibias.

*Hab* : Marianna ( Estado de Minas Geraes).

*Typo* : No Museu Paulista ( ♂ e ♀ N. 151 ).

*Coll* : D. Godoy.

LASIODORA CRYPTOSTIGMA <sup>(1)</sup> sp. n. ( Figs. 97 e 165 )

♀ 63 mm. Cephtl. — 24 × 22 mm. Pernas : — 68 — 62 — 60 — 73. Patella + tibia I — 24 mm ; IV — 24 mm.

Toda aranha fusco-negra. Os pellos longos das cheliceras e dos tufo das pernas pardo-flavescentes ; os do abdomen, muito abundantes, são cõr de tijollo. Esterno, ancas das pernas e ventre do abdomen castanho-negros.

Cephalothorax baixo, pouco mais longo que largo, igual á patella mais a tibia do primeiro e ultimo pares de pernas, de fovea thoracica profunda, transversa.

Ri na ocular não muito elevada ; olhos anteriores em fila pouco procurva (uma recta tangente á borda anterior dos medios passa adiante do meio dos lateraes), os medios bem menores, separados entre si um diametro e distantes dos lateraes mais de diametro e meio. Olhos medios posteriores quasi iguaes aos medios anteriores, contiguos aos lateraes posteriores. Olhos lateraes anteriores e posteriores iguaes, afastados um diametro.

---

(1) *χρυσός* — occulto ; *στίγμα* — marca. ( Por ter as sigillas externaes quasi ab-oletas ).

Borda interna do sulco ungueal com 14 dentes subiguales, os tres primeiros junto á raiz da garra.

Sigillas esternas posteriores pequenas, pouco visiveis, submarginaes.

Ancas das pernas anteriores com sete longas cerdas plumosas acima da sutura e cinco cerdas espiniformes, formando a lyra da face anterior.

Metatarsos dos dois primeiros pares com escopulas até a base; os do terceiro par nos dois terços apicaes; os posteriores com pequenas escopulas distaes. Tibias anteriores com 2 espinhos apicaes e 1 anterior, do segundo par com 2 espinhos apicaes, 1—1 anterior e 1 medio inferior; as do terceiro par com 4 espinhos apicaes, 2—2 inferiores, 1—1 anteriores e 1—1 posteriores; as posteriores com 2—2—1 espinhos anteriores, 2—2—2—2—2 posteriores e 1—1—1—2—1 inferiores. Metatarsos anteriores com um espinho apical; os do segundo par com 2 espinhos apicaes e um forte espinho basal; os do terceiro par com 4 espinhos apicaes, 1—2 inferiores, 1—1 anteriores e 1—1 posteriores. Face interna da tibia dos palpos com 1—2 espinhos.

*Hab.* S. Paulo.

*Typo*—Em minha collecção.

*LASIODORA CYTHARACANTHA* (1) sp. n. (Fig. 171 e 173)

♀—57 mm. Cepth. 21 × 19 mm. Pernas 67—62—57—72 mm. Patella + tibia I—2 34 mm. IV—22,5 mm.

Cephalothorax de tegumento vermelho, com densa pubescencia fusca. Cheliceras e pernas côr de mogno, com abundantes pellos crespos, côr de tijollo. Abdomen negro, com longos pellos roseos muito abundantes. Esterno e ancas das pernas côr de mogno.

Cephalothorax baixo, mais longo que largo, menor que a patella e a tibia posteriores e anteriores, de fovea thoracica estreita, transversa.

(1)  $\chi\psi\theta\zeta\alpha$  citbara;  $\tilde{\chi}\chi\psi\theta\alpha$  — espinho.

Rima ocular alta, pouco mais larga que longa; olhos anteriores em fila fortemente procurva (uma tangente á borda anterior dos medios passa atraz do meio dos lateraes), os medios menores, separados entre si e dos lateraes um diametro. Olhos lateraes anteriores maiores que os posteriores, distantes mais de um diametro. Olhos medios posteriores pouco menóres que os medios anteriores, subcontiguos aos lateraes posteriores.

Borda interna do sulco ungueal das cheliceras com 12 dentes, sendo 5 maiores, 3 pequenos e 2 maiores alternando com 2 menóres (5+3+1+1+1+1).

Lyra da face anterior das ancas do primeiro par de pernas formada por sete cerdas plumosas em 2 filas longitudinaes e cinco cerdas espiniformes basaes.

Metatarsos dos dois primeiros pares de pernas escopulados dos até a base; os do terceiro par nos dois terços apicaes; os posteriores só no apice. Tibias anteriores com 1 espinho apical, as do segundo par com 3 espinhos apicaes; as do terceiro par com 2 espinhos apicaes, 2 inferiores, 1-1-1 anteriores e 1-1-1 posteriores; as posteriores com 2 espinhos apicaes, 1-2 inferiores 1-1 anteriores e 1-1-1 posteriores, Metatarsos do terceiro par com 1 espinho apical, 1 anterior e 1-1 posteriores.

*Hab.* : S. Paulo.

*Typo* — Em minha collecção

LASIODORA FRACTA (!) sp. n. (Fig. 99)

♀ — 55 mm. Cephal. 24 + 22 mm. Pernas : 70-65-62-78 mm. Patella × tibia 1 — 2½ mm., IV — 24 mm.

Toda aranha negro-picea, com os longos pellos das cheliceras, pernas e abdomen pardo-escuros.

Cephalothorax baixo, mais longo que largo, menor que a patella com a tibia anteriores e igual aos mesmos segmentos das pernas posteriores, de fovea thoracica profunda, transversa.

---

(1) Quebrada.

Rima ocular pouco elevada. Olhos anteriores em fila levemente procurva (uma recta tangente á borda anterior dos medios passa adiante do meio dos lateraes), os medios menores, separados um do outro e dos lateraes um diametro.

Olhos medios posteriores muito menores que os medios anteriores, sub-contiguos aos lateraes posteriores. Olhos lateraes anteriores e posteriores iguaes, distantes meio diametro.

Sigillas esternaes posteriores conspicuas, marginaes. Ancas das pernas anteriores de lyra formada por mais de doze cerdas plumosas, de pontas roseas, e com quatro cerdas espiniformes basaes. Metatarsos dos dois primeiros pares de pernas escopulados até a base; escopulas dos metatarsos do terceiro par occupando os dois terços apicaes; as posteriores limitadas ao apice do segmento. Tibias anteriores com um espinho apical; as do segundo par com 2 espinhos apicaes, 1 inferior e 1 posterior; as do terceiro par com 2 espinhos apicaes, 2 inferiores, 1-1-1 anteriores e 1-1 posteriores; as posteriores com espinhos apicaes, 1-2 inferiores, 1-1 anteriores e 1-1-1 posteriores. Metatarsos anteriores com 1 espinho apical, os do segundo par com 2 espinhos apicaes e 1 forte espinho basal; os do terceiro par com 4 espinhos apicaes, 1-1-2 inferiores, 1-1-1 anteriores e 1-1 posteriores.

*Hab.* : Bahia.

Coll. Dr. Olympio da Fonseca Filho.

LASIODORA SUB-CANENS (1) sp. n. (Fig. 90, 101 e 155)

♂ — 55 mm. Cephal.—24 × 23. Pernas—92-93-85-99 mm. Patella + tibia I.—33 mm.; IV—32 mm. Metatarsos IV—27 mm.

---

*Sub* — quasi; *canens* — encanescida.



Cephalothorax de tegumento vermelho escuro, revestido de densa pubescencia cõr de pello de rato; cheliceras com longos pellos setiformes acinzentados. Esteruo e ancas das pernas negro-fulvos; ancas dos palpos e cheliceras com fimbria de pellos vermelhos habituaes. Ventre muito negro. Pernas com longos pellos erectos, de base castanho-escura, clareando rapidamente para o meio, tendo a metade apical cinzento esbranquiçada; taes pellos são muito abundantes e longos; ha nas pernas li.lias longitudinaes claras. Abdomen fusco, apresentando na parte posterior do dorso pellos longos semelhantes, mas cujo clareamento é mais gradual, sendo as pontas testaceo-rufescentes; na parte anterior do dorso do abdomen os pellos são muito abundantes e de metade basal fulva.

Cephalothorax baixo, quasi tão largo quão longo, muito menor que a patella mais a tibã do ultimo e primeiro pares de pernas, e menor que os metatarsos posteriores, de fovea thoracica muito profunda, transversa.

Rima ocular muito alta, duas vezes mais larga que longa. Olhos anteriores em fila fortemente procurva (uma recta tangente á borda anterior dos médios passa atraz do meio dos lateraes), os médios levemente maiores, separados entre si um diametro e um pouco mais proximos dos lateraes. Olhos médios posteriores de diametro igual a mais de dois terços do diametro dos lateraes e separados destes quasi um diametro, e pouco mais distantes dos médios anteriores. Olhos lateraes anteriores e posteriores iguaes, afastados menos de um diametro,

Borda interna do sulco ungueal das cheliceras com 12 dentes, os 6 primeiros grandes e dos outros 6, tres grandes alteruam com tres muito menores. Face anterior das ancas do primeiro par de pernas com a lyra formada por 8 ou 9 cerdas plumosas, em duas filas verticaes, sem espinhos intercalados e sem cerdas bacilliformes. Metatarsos dos dois primeiros pares de pernas escopulados até a base: os pellos das escópulas cinzento murinos. os do ter-



ceiro par até o terço basal. e os posteriores com pequenas escópulas distaes. Tibias anteriores com duas apophyses apicaes, a inferior (externa) mais robusta. um pouco curva para dentro; a interna (superior) romba, com tres espinhos curvos, deitados, seriados, no terço basal da borda interna; tibias do segundo par com 2 espinhos apicaes, 1 anterior e 1—1 posteriores; as posteriores muito espinhosas, de espinhos irregularmente dispostos. Metatarsos anteriores nitidamente angulosos, com dois espinhos apicaes; os do segundo par direitos, armados com os anteriores; os do terceiro com 4 espinhos apicaes, 1—1—1 inferiores, 1 anterior e 1—1 posteriores.

*Hab.*: Margem do Rio Doce (E. do Espirito Santo).

Typo: No Museu Paulista (N. 132).

Coll. — E. Garbe.

LASIODORA KLUGII (Koch)

*Mygale Klugii* Koch, 1842 — Die. Arachniden, vol. IX, p. 25, n. CCXCV, f. 708

*L. k.* C. Koch, 1850 — Uebersicht der Arachn. Syst., vol. V., p. 72

*L. k.* Ausserer, 1871 — Verhan, d. bot. zool. Ges., Wien, p. 209

*L. k.* Simon, 1892 — Hist. Nat. Ar., vol. I, p. 161

*L. k.* Pocock, 1901 — Ann. Mag. Nat. Hist. ser. 7, vol. VIII, p. 544

*L. k.* Strand, 1907 — Jahresh. Ver. vaterl. Naturk. in Württemberg, vol. LXIII, p. 54

*Lasiadora bahiensis* Strand, 1907 — Jahres. Ver. Naturh. Wurttemberg, vol. LXIII, p. 57

*L. k.* Jahr. nass. Ver. Naturk. Wiesbaden, 1912 p. 175

♂ 70 mm. Cepth. 23 × 21 mm. Pernas — 82 — 78,5 — 73 — 87,5 mm. Petella × tibia I — 28,5; IV — 28 mm. Matatarsos IV — 26 mm. Cephalothorax fusco de pubescencia amarello-pardacenta ou pardo-esverdeada, com uma orla de longos

pelos vermelhos-vivos. Cheliceras com longas cerdas pardo-avermelhadas. Pernas da côr do cephalotorax, de curta pubescencia pardo-amarello-acinzentada, com longos pellos pardo-avermelhados na base, de pontas cinzentos-amarelladas ou esverdeadas. Femures, patellas e tibias com linhas claras nuas. Ancas das pernas e esterno pardo claras, de tons avermelhados ou amarellados; ventre castanho-escuro, quasi negro. Dorso do abdomen castanho-negro com longos pellos avermelhados. Cephalothorax mais longo que largo, muito mais curto que a tibia com a patella do ultimo e primeiro pares de pernas e mais curto que os metatarsos posteriores, de fovea thoracica profunda, transversa.

Riina ocular alta, vez e meia mais larga que longa. Olhos anteriores em fila bem procurva (uma recta tangente á borda anterior dos medios passa no meio dos lateraes). os medios menores, separados entre si cerca de um diametro e um pouco mais proximos dos lateraes. Olhos lateraes anteriores bem maiores que os posteriores, dos ques estão sepassados cerca de meio diametro. Olhos medios posteriores muito menores que os anteriores, e subcontiguos aos lateraes posteriores.

Metatarsos anteriores nitidamente angulosos. Tibias com a apophyse apical superior pequena e romba e a inferior (externa) curva, grande, igualmente romba.

♀ — 70 mm. Cepthl. —  $23 \times 21$  mm. Pernas 71—66—64—82 mm. Patella + tibia I — 27 mm; IV — 27 mm. Metatarsos IV — 23 mm.

Colorido semelhante as do macho, bem como a disposição ocular.

Cephalothorax mais longo que largo, mais curto que a patella com a tibia do primeiro ou do ultimo pares de pernas, igual em comprimento, aos metatarsos posteriores.

Tanto no macho como na femea os metatarsos dos dois primeiros pares de pernas escopulados até a base, os do terceiro par nos dois terços apicaes e os posteriores com pequenas escópulas apicaes.

*Hab.*: Bahia, onde é a mais commum das grandes especies *Theraphoseas*.



LASIODORA DIFFICILIS sp. n.

( Figs. 91 e 161 )

♂ — 57 mm. Cephal. 25 × 25 mm. Pernas — 92 — 88 — 81 — 100. Patela + tibia I — 31; IV — 31. Metatarso IV — 27,5 mm.

Cephalothorax de tegumento vermelho-escuro, revestido de densa pubescencia fusca, com uma orla de pellos vermelhos longos; cheliceras fuscas, com pellos amarelados; pernas fusco-negras, de longos pellos ochraceos muito abundantes. Esterno e ancas das pernas castanho-ferrugineos; labio de ponta vermelha; ancas dos palpos vermelhas em quasi toda sua extensão. Abdomen negro velludoso, de ventre uniforme e dorso com abundantissimos pellos longos, côr de braza, que occultam quasi inteiramente a pubescencia velludosa negra.

Cephalothorax baixò, tão largo quão longo, bem menór que a patella mais a tibia do primeiro ou do ultimo pares de pernas e um pouco menór que os metatarsos posteriores, de fovea thoracica muito profunda, transversa.

Rima ocular alta, menos de duas vezes mais larga que longa. Olhos anteriores em fila mui levemente procurva (uma recta tangente á borda anterior dos medios passa muito adiante do meio dos lateraes), os medios bem menóres, afastados entre si e dos lateraes mais de um diametro. Olhos medios posteriores muito menores que os medios anteriores, contiguos aos lateraes posteriores. Olhos lateraes anteriores bem maiores que os lateraes posteriores, distantes um diametro.

Cheliceras armadas, na margem interna do sulco ungueal, de dez dentes, os sete primeiros gradativamente diminuindo de tamanho do apice para a base e os tres ultimos bem maiores.

Sigillas esternaes posteriores muito conspicuas, submarginaes. Ancas das pernas anteriores com doze longas cerdas plumosas acima da sutura, na face



anterior, sem espinhos intercalados nem cerdas claviformes.

Metatarsos dos dois primeiros pares escopulados até a base; os pellos das escopulas são claros em sua metade proximal e negros na distal; os do terceiro par nos dois terços apicaes e os posteriores só no apice. Tibias anteriores com duas apophyses apicaes, a inferior (externa) grande, romba, curva; a superior (interna) pequena, romba, com tres espinhos seriados na face externa; o resto das tibias anteriores mutico, com abundantes pellos longos, deitados, olivaceos. Tibias do segundo par com 2 — 2 espinhos apicaes, 1 inferior submediano, 1 anterior e 1 — 1 posteriores; as do terceiro par com 2 espinhos apicaes, 1 — 1 — 1 anteriores e 1 — 1 — 1 posteriores; os posteriores com abundantes espinhos. Metatarsos anteriores nitidamente angulosos, com dois espinhos apicaes, dobrando-se sobre o apice da apophyse tibial inferior; os do segundo par direitos, armados como os anteriores; os do terceiro par com alguns espinhos apicaes, 1 — 2 inferiores (o primeiro basal), 1 — 1 anteriores e 1 — 1 posteriores.

♀ — 60 mm. Cepthl. 25 × 24 mm. Pernas 75 — 67 — 65 — 80. Patella + tibia 1 — 25; IV — 25 mm. Colorido igual, sendo as cerdas vermelhas do abdomen muito menos abundantes.

Cephalothorax mais longo que largo, igual á patella com a tibia do primeiro e do ultimo pares de pernas, bem mais longo que os metatarsos posteriores.

Olhos anteriores subiguas, em fila um pouco mais procurva (uma recta tangente á borda anterior dos medios passa quasi no meio dos lateraes). Armação das cheliceras e lyra iguaes ás do macho. Pernas mais curtas e mais robustas; todos os metatarsos direitos. Espinhos como no macho.

*Hab.* : Ceará e S. Paulo.

*Typo* : ♂ do Ceará; ♀ de S. Paulo (n. 139).

*Coll.* — ♀ — Cleophas.



LASIODORA STRIATIPES (1) (Ausserer)

( Figs. 92, 102 e 159 )

*Eurypelma striatipes* Ausserer. 1871 — Verhandl.  
zool. bot. Ges. Wien, vol. XXI, p. 212,  
pr. I, ff. 15 — 16

*L. s.* Ausserer, 1875 — Verhandl. zool. bot. Ges.  
Wien, vol. XXV, p. 190

*L. s.* Simon, 1892 — Hist. Nat. Ar., vol. I, p. 161

♂ — 51 mm. Cepth.  $23 \times 22$  mm. Pernas  
66 — 62 — 60 — 72 mm. Patella + tibia I — 28  
mm.; IV — 28 mm.

Todo corpo revestido de uma pubescencia pardo-  
escura; esterno e ancas dos palpos fusco-negros.  
Cephalothorax com uma orla de longos pellos pardos.  
Abdomen negro com tufos de longos pellos erectos,  
avermelhados. Pernas com longos pellos pardos e  
com linhas longitudinaes nuas, claras.

Cephalothorax um nada mais longo que largo,  
menór que a patella com a tibia do primeiro e do  
ultimo pares de pernas, de fovea thoracica profunda,  
levemente procurva.

Rima ocular muito alta, com um tufo de pellos,  
pouco mais larga que longa, olhos anteriores em  
fila procurva (uma recta tangente á borda anterior  
dos medios passa no meio dos lateraes), os medios  
um pouco menores, separados entre si um diametro  
e um pouco mais afastados dos lateraes. Olhos me-  
dios posteriores grandes, pouco menores que os me-  
dios anteriores, e quasi a igual distancia dos medios  
anteriores e dos lateraes posteriores. Olhos lateraes  
anteriores maiores que os lateraes posteriores, afas-  
tados um diametro.

Borda interna do sulco ungueal das cheliceras  
com 14 dentes (4 + 7 + 1 + 1 + 1), sendo os quatro  
primeiros grandes, seguidos de sete muito pequenos

---

(1) — De pernas estriadas.

e mais dois basaes grandes, com um pequeno intermediario

Sigillas esternaes posteriores conspicuas, submarginaes. Ancas do primeiro par de pernas com 8 longas cerdas plumosas na face anterior, ácima da sutura, sem espinhos intercalados.

Metatarsos dos dois primeiros pares de pernas escopulados até a base; os do terceiro par nos dois terços apicaes: os ultimos com pequenas escopulas apicaes. Tibias anteriores com duas apophyses apicaes; a inferior (externa) maior, curva, romba; a interna (superior) pequena, com 2 espinhos curvos na borda externa; as do segundo par com 2 espinhos apicaes e 2 — 1 inferiores; as dos dois ultimos pares com espinhos numerosos. Metatarsos anteriores angulosos, dobrando-se sobre o apice da apophyse inferior, com 2 espinhos apicaes; os do segundo par direitos, armados como os anteriores; os dos dois ultimos pares muito espinhosos.

A presente redescricao é feita sobre dois machos da colleccão do Museu Paulista (Ns. 150 e 152), provenientes do interior do Estado de S. Paulo (N. 150) e de Villa Nova, Estado da Bahia (N. 152).

LASIODORA ERYTHROCITHARA (1) sp. n.

( Figs. 106 e 170 )

♀ — 72 mm. Cepth. 27,5 × 25 mm. Pernas, 76 — 70 — 65 — 83 mm. Patella + tibia I — 25 mm.; IV — 25 mm.

Cephalothorax fusco-negro. Cheliceras e pernas do mesmo colorido, com longos pellos pardo-amarellados; as pernas com duas linhas claras longitudinaes. Cephalothorax com uma orla de pellos amarellados. Abdomen negro, com longos pellos inclinados, allaranjados. Esterno e ancas das pernas

(1) ἐρυθρός — rubro; κίθαρα — cithara. (Por ter as cerdas da anca das pernas anteriores vermelhas).

roxo-negros. Cephalothorax baixo, mais longo que largo, maior que a patella com a tibia do primeiro e ultimo pares de pernas, de fovea thoracica profunda, nitidamente recurva.

Rima ocular alta, pouco mais larga que longa. Olhos anteriores em fila mui levemente procurva (uma recta tangente á borda anterior dos medios passa adiante do meio dos lateraes), os medios bem maiores, separados entre si menos de um diametro e um pouco mais afastados dos lateraes. Olhos medios posteriores mediocres, a igual distancia dos medios anteriores e dos lateraes posteriores. Olhos lateraes posteriores um pouco maiores que os anteriores, afastados cerca de meio diametro.

Face anterior das ancas do primeiro par de pernas com cerdas plumosas estridulantes numerosas (mais de doze) em 4 filas longitudinaes, sem cerdas espiniformes basaes; todas as cerdas vermelhas.

Escopulas dos metatarsos dos dois primeiros pares de pernas indo até a base do segmento; as do terceiro par alcançando o terço basal e as posteriores limitadas no apice. Tibias dos dois primeiros pares com 2 espinhos apicaes e 1 inferior; as do terceiro par com 2 espinhos apicaes, 1 — 1 inferiores e 1 — 1 posteriores. Metatarsos dos dois primeiros pares com um pequeno espinho apical; os do terceiro par com 4 espinhos apicaes, 1 — 2 interiores, 1 anterior e 1 posterior. Esterno pouco mais longo que largo, de sigillas posteriores conspicuas, submarginas.

*Hab.*: São Paulo.

LASIODORA DIFFERENS (1) Chamberlin

*L. d.* Chamberlin, 1917 — Bull. Mus. Comp. Zool.

Harvard College, vol. LXI, pag. 56, pr. 4, ff. 4 - 5

♀ — 60 mm. Cepthl. — 25 × 23 mm. Pernas — 67,5 — 62,5 — 59,4 — 73,1. Patella + tibia I — 26,8 mm.; 24,6 mm.

(1) Differente.



Tegumento do cephalothorax e das pernas castanho; o das cheliceras negro, excepto um tom avermelhado junto á fimbria da margem do sulco ungueal; labio negro na base. Pubescencia parda e cinzenta, o cinzento mais accentuado na face ventral dos femures. Os pellos longos das pernas são pardo-acinzentados, pallidos.

Cephalothorax um pouco maior que a patella com a tibia posteriores, mas bem menor que os mesmos segmentos das pernas anteriores.

Rima ocular bem menos elevada e proporcionalmente mais larga que em *Lasiadora klugii*. Olhos anteriores em fila fortemente procurva, os medios menores (13:14), separados entre si e dos lateraes menos de um diametro. Olhos lateraes posteriores proximaente iguaes aos lateraes anteriores; os medios posteriores pouco menores.

Cerdas plumosas estridulantes das ancas do primeiro par de pernas menores que as de *Lasiadora klugii* e não alcançando a extremidade distal; essas cerdas são muito longas e fortes, curvas, acuminadas, nunca espatuladas e plumosas só em sua parte distal.

Os trochanteres da face interna dos femures do primeiro par de pernas revestidos de pellos plumosos, bem como os trochanteres e femures dos palpos.

*Hab.*: Lagõa Santa (Estado de Minas Geraes).

Esta especie me é desconhecida em natureza, sendo a descripção acima resumida do original de Chamberlin.

LASIODORA PLEOPLECTRA (1) sp. n.

(Fig. 175)

♀ — 68 mm. Cepth. 26 × 24 mm. Pernas 70 — 65 — 60 — 75 mm. Patella + tibia I — 25 mm.; IV — 24 mm.

---

(1) πλέως — numerosos; πλῆχτρον — varinha que faz vibrar as cordas da lyra. (Allusivo ás numerosas cerdas estridulantes da lyra.)

Tegumento do cephalothorax roxo-escuro, de pubescencia fusco-negra, com uma orla de pellos pardos; pernas fuscas, com longos pellos pardos e com faixas longitudinaes nuas, fulvo-escuras. Abdomen negro, com longos pellos roxos. Esterno e ancas das pernas castanho-escuros. Cheliceras acinzentadas.

Cephalothorax pouco elevado, mais longo que largo, pouco mais que a patella com a tibia do primeiro e do ultimo pares de pernas, de fovea thoracica profunda, recurva.

Rima ocular alta, duas vezes mais larga que longa. Olhos anteriores em fila bem procurva (uma recta tangente á borda anterior dos medios passa pelo meio dos lateraes), os medios anteriores bem menores, separados entre si diametro e meio e a dois diametros dos lateraes. Olhos medios posteriores mediocres, quasi contiguos aos lateraes, á pouco menos de um diametro dos medios. Olhos lateraes anteriores muito maiores que os lateraes posteriores, de que estão separados menos de um diametro.

Ancas do primeiro par de pernas com cerdas estridulantes plumosas, curtas, numerosas, attingindo a extremidade distal, formando uma area triangular acima da sutura.

Esterno quasi tão largo quão longo, de sigillas posteriores conspicuas, submarginas.

Tibias anteriores com um espinho apical; as do segundo par com 3 espinhos apicaes, 1 inferior e 1 anterior; as do terceiro par com tres espinhos apicaes, 1 inferior, 2 — 2 — 2 anteriores e 1 — 1 — 1 posteriores; tibias posteriores com espinhos numerosos. Metatarsos dos dois primeiros pares escopulados até a base, com um pequeno espinho apical; os do terceiro par com escopulas nos dois terços apicaes, com um espinho inferior, 1 — 1 anteriores e 1 posterior.

*Hab.*: S. Paulo.

*Typo* — Em minha collecção.



LASIODORA DOLICHOSTERNA (1) sp. n.

(Figs. 172 e 174)

♀ — 60 mm: Cepth. — 22,5 × 21 mm. Pernas — 70 — 65 — 61 — 76 mm. Patella + tibia I — 25 mm.; IV — 22,5 mm. Tegumento do cephalothorax côr de mogno, de densa pubescencia fusca. Pernas castanho-escuras, com longos pellos pardos-claros. Abdomen negro, com longos pellos côr de tijolo. abundantes. Ventre fulvo-negro.

Cephalothorax baixo, mais longo que largo, igual á patella mais a tibia posteriores, bem menor que a patella mais a tibia anteriores, de fovea thoracica profunda, bem recurva.

Rima ocular alta, quasi duas vezes mais larga que longa. Olhos anteriores em fila mui fortemente recurva (uma recta tangente á borda anterior dos medios passa muito atraz do meio dos lateraes), os medios cerca de duas vezes maiores que os lateraes, afastados entre si diametro o meio e a quasi dois diametros dos lateraes. Olhos medios posteriores proximamente iguaes aos medios anteriores, quasi a igual distancia destes e dos lateraes posteriores. Olhos lateraes anteriores muito maiores que os lateraes posteriores, afastados apenas meio diametro.

Esterno estreito, bem mais longo que largo (9,2 × 6,5), de sigillas posteriores pequenas, submarginas. Lyra da face anterior das ancas do primeiro par de pernas formada por numerosas cerdas plumosas curtas, condensadas, alcançando a extremidade apical, muito semelhante ás da especie anterior. Borda interna do sulco ungueal das cheliceras com treze dentes seriados subiguas.

Metatarsos dos dois primeiros pares escopulados até a base; os do terceiro par nos dois terços apicaes e os posteriores com pequenas escopulas distaes. Tibias anteriores com 2 espinhos apicaes e um inferior; as do segundo par com 3 espinhos apicaes, 1

---

(1) δολιχός — comprido; πτέρων — esterno. (Por ter esta especie o esterno mais allongado que qualquer outra.)



inferior e 1 — 1 anteriores; as do terceiro par com 3 espinhos apicaes, 2 — 2 — 2 anteriores, 1 — 2 — 1 inferiores e 1 — 1 — 1 posteriores; as posteriores com espinhos numerosos.

Metatarsos dos dois primeiros pares com um pequeno espinho apical; os do terceiro par com 4 espinhos apicaes, 1 — 1 posteriores, 1 — 1 — 1 inferiores e 2 — 2 — 2 — 1 anteriores.

*Hab.*: S. Paulo.

*Typo* — Em minha colleção.

LASIODORA SPINIPES Ausserer (Fig. 95)

*L. s.* Ausserer, 1871 — Verh. zool. bot. Gesellschafts. Wien., vol. XXI, p. 209

*L. s.* Simon, 1892 — Hist. Nat. Ar., Vol. I, p. 161

♀ — 62 mm. Cepth. — 30 × 30 mm. Pernas 84 — 78 — 72 — 92 mm. Patella + tibia I — 30 mm. IV — 28 mm.

Toda aranha revestida de densa pubescencia amarella, côr de tijollo. Os longos pellos das pernas e do abdomen são testaceos. Fimbria das cheliceras e dos palpos vermelha. Esterno e ancas das pernas de tons pardo-ferrugineos. Abdomen pardo.

Cephalothorax tão largo quão longo, igual á patella mais a tibia anteriores, pouco maior que a patella mais a tibia posteriores, de fovea thoracica profunda, mui levemente recurva.

Rima ocular muito alta, duas vezes mais larga que longa. Olhos anteriores em fila bem procurva (uma recta tangente á borda anterior dos medios passa pelo meio dos lateraes), sub-iguaes e separados uns dos outros cerca de um diametro. Olhos medios posteriores bem menores que os anteriores, contiguos aos lateraes posteriores. Olhos lateraes anteriores bem maiores que os posteriores, afastados menos de um diametro.

Esterno quasi tão largo quão longo, de sigillas posteriores conspicuas, submarginas.



Lyra da face anterior das ancas do primeiro par de pernas formada por dez longas cerdas estridulantes plumosas, em tres series verticaes.

Metatarsos dos dois primeiros pares escopulados até a base; os do terceiro par com escopulas nos dois terços apicaes, e os posteriores com pequenas escopulas distaes. Tibias dos dois primeiros pares com 2 espinhos apicaes, 2 inferiores e 1 — 1 anteriores; as dos dois ultimos pares com espinhos numerosos, irregularmente dispostos. Metatarsos dos dois primeiros pares com pequenos espinhos apicaes; os do terceiro e ultimo pares muito espinhosos.

*Hab.* : S. Paulo.

LASIODORA ITABUNAE (1) sp. n.

(Figs. 96 e 169)

♂ — 75 mm. Cepth. —  $29 \times 27,5$  mm. Pernas — 83 — 75 — 75 — 89 mm. Patella + tibia I — 29 mm.; IV — 27 mm.

Tegumento do cephalotorax roxo-negro. Toda aranha revestida de pubescencia negra, curta e densa. Pernas com longos pellos pardos, com faixas longitudinaes nuas, vermelho-escuras, arroxeadas. Abdomen com longos pellos fulvos, pouco abundantes. Fimbria das cheliceras e ancas dos palpos vermelho-vinhosa.

Cephalothorax mais longo que largo, igual á patella mais a tibia anteriores, maior que a patella com a tibia posteriores, de fovea thoracica profunda, ampla, levemente recurva.

Rima ocular muita alta, pouco mais larga que longa. Olhos anteriores em fila procurva (uma linha tangente á borda anterior dos medios passa quasi no meio dos lateraes), os medios levemente menores, separados entre si e dos lateraes cerca de um diametro. Olhos medios posteriores muito menores que os médios anteriores, quasi contiguos aos late-

---

(1) De Itabuna.

teraes posteriores. Lateraes anteriores bem maiores que os lateraes posteriores, afastados um diametro.

Esterno quasi tão largo quão longo, de sigillas posteriores pequenas, marginaes.

Lyra da face anterior das ancas dos palpos separada da sutura por uma estreita faixa glabra, e formada por sete cerdas estridulantes plumosas, dispostas em uma só fila.

Metatarsos dos dois primeiros pares escopulados até a base; os do terceiro par até o meio e os posteriores com pequenas escópulas distaes.

Borda interna do sulco ungueal das cheliceras com onze dentes quasi iguaes, os tres ultimos em plano diferente dos 8 anteriores.

Tibias dos 2 primeiros pares com 2 espinhos apicaes, 1 mediano inferior e 1 anterior; os do terceiro par com 4 espinhos apicaes, 1 inferior, 1 — 1 anteriores e 1 — 1 posteriores; os posteriores com 4 espinhos apicaes, 2 — 1 inferiores, 1 — 1 anteriores e 1 — 1 posteriores. Metatarsos dos dois primeiros pares de pernas com um pequeno espinho apical; os do terceiro par com 2 — 2 espinhos inferiores basaes e 1 — 1 posteriores.

*Hab.* : Itabuna (Bahia).

*Coil.* : E. Garbe.

*Typo* — No Museu Paulista.

#### LASIODORA PARAHYBANA, Mello-Leitão

( Figs. 98 e 149 )

*L. p.* — Mello-Leitão, 1917 — Broteria, Serie zoologica, vol. XV, p. 75

♀ — 70 mm. Cepth. 32 × 30 mm. Pernas — 78 — 72 — 69 — 81 mm. Patella + tibia I — 28 mm.; IV — 26 mm.

Tegumento do cephalothorax vermelho-bruneco escuro, revestido de pubescencia densa, muito curta, negra e com uma orla marginal de longos pellos avermelhados, quasi côr de fogo. Cheliceras bruneco-

negras com pellos cervinos longos na face dorsal. Esterno e ancas das pernas pardo-ferrugineos. Labio vermelho no apice; ancas dos palpos de terço externo de colorido igual ao do esterno, e dois terços internos bruneo-avermelhados. Fimbria das ancas dos palpos e das cheliceras vermelho-viva. Pernas bruneo escuras, densamente revestidas de longos pellos pardo-amarellados; escópulas dos femures côr de mogno; dorso dos femures, patellas e tibias, percorrido por duas faixas longitudinaes nuas, vermelho vivas. Abdomen negro-velludoso, com cerdas longas, erectas, vermelhas, abundantes, esparsas no dorso.

Cephalothorax convexo, mais largo que longo, maior que a patella com a tibia do primeiro e do ultimo pares de pernas, de fovea thoracica ampla, profunda, transversa.

Rima ocular muito alta, ve: e meia mais larga que longa. Olhos anteriores em fila pouco procurva (uma linha tangente á borda anterior dos medios passa um pouco adiante do meio dos lateraes), proximamente iguaes e equidistantes, separados cerca de um diametro. Olhos medios posteriores medio-cres, quasi a igual distancia dos medios anteriores e dos lateraes posteriores. Olhos lateraes anteriores e posteriores iguaes, distantes meio diametro.

Margem interna do sulco ungueal das cheliceras sinuosa, com 12 dentes, sendo o primeiro mediocre. depois 2 grandes, 3 pequenos, 3 grandes, 2 pequenos e um grande.

Lyra da face anterior das ancas do primeiro par de pernas com cerdas plumosas estridulantes numerosas, dispostas em tres filas transversaes, não attingindo o apice, tocando a sutura mediana, e com algumas cerdas claviformes.

Esterno pouco mais longo que largo, de sigillas posteriores conspicuas, submarginas.

Escópulas dos metatarsos dos dois primeiros pares de pernas indo até a base do segmento; as do terceiro par até o meio, e as posteriores limitadas ao apice. Tioias anteriores com 5 espinhos apicaes e um anterior; as do segundo par com 3 espinhos



apicaes, 1 inferior e 1 — 1 — 1 anteriores; as do terceiro par com tres espinhos apicaes, 1 — 2 inferiores, 1 — 1 anteriores e 1 — 1 — 1 posteriores; as posteriores com 2 espinhos apicaes, 1 — 1 inferiores, 1 — 1 posteriores e 1 — 1 — 1 anteriores. Metatarsos anteriores com um espinho apical; os do segundo par com 2 pequenos espinhos apicaes e 1 basal inferior; os do terceiro par com 4 espinhos apicaes, 2 — 1 — 2 inferiores, 1 — 1 — 1 anteriores e 1 — 1 posteriores.

*Hab.*: Campina Grande (Parahyba do Norte).

LASIODORA CURTIOR Chamberlin

*L. c.* Chamberlin, 1917 — Bull. Mus. Comp. Zool.

Harvard Coll. — vol. LXI, p. 58, pr. 4, 4 f, 6, 7

♀ — 45 mm. Cephal. — 19 × 17 mm. Pernas — 51,5 — 46,6 — 44,5 — 58,3. Patella + tibia I — 20 mm.; IV — 20 mm.

Tegumento do cephalothorax. pernas, palpos e cheliceras castanho-escuro, de pubescencia côr de rato e longos pellos bruneos, de pontas mais claras. Ancas dos palpos de parte interna rosea. Fimbria das cheliceras e das ancas dos palpos vermelho-feruginea. Abdomen castanho-escuro, de longos pellos pardo-claros.

Cephalothorax baixo, mais longo que largo, menor que a patella com a tibia anteriores e posteriores, de fovea thoracica profunda, transversa.

Rima ocular elevada, vez e meia mais longa que larga; a area ocular levemente mais larga adiante. Olhos anteriores em fila procurva (uma recta tangente aos medios passa no meio dos lateraes), iguaes, separados cerca de um diametro. Olhos medios posteriores mediocres, contiguos aos lateraes. Olhos lateraes anteriores e posteriores iguaes, afastados menos de um diametro.

Lyra da face anterior das ancas do primeiro par de pernas formada por cerdas plumosas estri-



dulantes numerosas (mais de 12), quasi alcançando o apice.

Sigillas esternaes posteriores pequenas, submarginaes.

Metatarsos dos dois primeiros pares de pernas escopulados até a base; os do terceiro par até além do meio; os posteriores com pequenas escopulas apicaes.

*Hab.*: Estado do Rio. (O exemplar typo foi descripto por Chamberlin, de Vassouras; eu vi uma femea adulta de Mendes).

---

Segundo as dimensões relativas do cephalothorax, e a relação deste para a tibia mais a patella do primeiro e ultimo pares de pernas, e relação destes segmentos entre si, pode-se estabelecer o seguinte quadro synoptico:



Especie	SEXO	Relação entre o comprimento do cephalothorax e				P. + t. I c P. + t. IV
		Iang.	P. + t. I	P. + t. IV	M. IV	
<i>klugii</i> . . . . .	♂	V	Δ	Δ	Δ	IV > I
<i>subcanens</i> . . . . .	♂	V	Δ	Δ	Δ	I > IV
<i>difficile</i> . . . . .	♂		Δ	Δ	Δ	I = IV
<i>mariannae</i> . . . . .	♂	V	Δ	Δ	=	IV > I
<i>striatipes</i> . . . . .	♂	V	Δ	Δ	=	I > IV
<i>klugii</i> . . . . .	+♀	V	Δ	Δ	=	IV > I
<i>erythrocythara</i> . . . . .	+♀	V	V	V	V	=
<i>pleoplectra</i> . . . . .	+♀	V	V	V	V	I > IV
<i>parahybana</i> . . . . .	+♀	V	V	V	V	I > IV
<i>curtior</i> . . . . .	+♀	V	Δ	Δ	V	I > IV
<i>itabunae</i> . . . . .	+♀	V	=	V	V	I > IV
<i>mariannae</i> . . . . .	+♀	V	Δ	V	V	I > IV
<i>spinipes</i> . . . . .	+♀	=	=	V	V	I > VI
<i>difficile</i> . . . . .	+♀	V	=	=	V	=
<i>cryptostigma</i> . . . . .	+♀	V	=	=	V	=
<i>fracta</i> . . . . .	+♀	V	Δ	=	V	I > IV
<i>dolichosterna</i> . . . . .	+♀	V	Δ	=	V	I > IV
<i>differens</i> . . . . .	+♀	V	Δ	V	V	I > IV
<i>acanthognatha</i> . . . . .	+♀	V	Δ	Δ	V	I > IV
<i>dulcicola</i> . . . . .	+♀	V	Δ	Δ	V	I < IV
<i>citharacantha</i> . . . . .	+♀	V	Δ	Δ	V	I > IV

PHORMICTOPUS Pocock, 1901

Typo: *P. cancerides* (Latr.)

*Phormictopus* Pocock, 1901 — Ann. Mag. Nat.  
Hist., ser. 7, vol. VIII, p. 543

- Mygale* Latreille, 1806 — Gen. Crust. Insect.,  
vol. I, p. 83
- Mygale* Hahn, 1820 — Monogr. d. Spinn —  
1820, p. 16
- Mygale* Walckenaer, 1837 — Ins. Apt., v. I, p. 214
- Mygale* C. Koch, 1842 — Die. Arach. — v. IX, p. 63
- Eurypelma* Ausserer, 1871 — Verb. zool. bot.  
Ges. Wien, p. 215
- Crypsidromus* Ausserer, 1875 — Verb. zool. bot.  
Ges. Wien, p. 180
- Schizopelma* Banks, 1901 — Proc. U. S. Nat. Mus.  
vol. XXIV, p. 218
- Phormictopus* Simon, 1903 — Hist. Nat. Ar. Vol.  
II, p. 942

Cephalothorax tão ou pouco mais longo que largo, bem estreitado adiante, de fovea thoracica muito profunda, transversa. Rima ocular bem mais larga que longa.

Olhos anteriores mediocres, iguaes, em linha procurva, quasi equidistantes. Olhos medios posteriores muito menores que os anteriores e geralmente contiguos aos lateraes. Olhos lateraes afastados menos de um diametro.

Labio de apice densamente cuspuloso. Esterno de sigillas posteriores pequenas, bem afastadas das margens.

Ancas das pernas do primeiro par com a face anterior armada de cerdas estridulantes, acima da sutura; trochanter dos palpos com cerdas semelhantes em sua face posterior.

Pernas armadas de espinhos curtos. Metatarsos dos dois primeiros pares de pernas com escópulas até a base; os do terceiro par escopulados até o meio e os posteriores em seu quarto apical. Tibias anteriores do macho com duas apophyses apicaes, sendo a externa (inferior) curva para dentro, de modo que o metatarso, quando dobrado, passa de seu lado externo.

Ha no Brasil tres especies de *Phormictopus*, de que dou abaixo a synopse. *Phormictopus cancerides* (Latr.) é dado por Walckenaer como originario da Martinica e do Brasil. Não vi a especie, e todas as referencias posteriores são de exemplares das Antilhas, onde a especie é commum. Sobre o valor das identificações de Walckenaer já disse Simon, a respeito da *Mygale nigra*: « .. pour les grosses Mygales, Walckenaer confondait sous le meme nom quantité d'espèces différentes. » E pelo mesmo motivo que fica duvidosa a proveniencia brasileira de *Theraphosa blondi* (Latr.) que Walckenaer diz ter recebido do Pará.

A — Cephalothorax tão longo quão largo, olhos medios posteriores muito menores que os anteriores; esterno muito convexo — *pheopygus*.

A A — Cephalothorax mais longo que largo, olhos medios posteriores iguaes aos anteriores; esterno plano:

B — Cheliceras armadas de 14 dentes; cerdas estridulantes das ancas das pernas, de pontas vermelhas; escopulas dos metatarsos III limitadas ao terço apical — *ribeiroi*.

B B — Cheliceras armadas de 9 dentes, cerdas estridulantes todas de colorido uniforme; escopulas dos met. III indo até o meio — *brasiliensis*.

PHORMICTOPUS PHEOPYGUS (1) sp. n.

Figs. 150 a 152

♀ — 50 mm. Cephalith. 19 × 19 mm. Pernas 55 — ? — 45 — 59 mm. Patella + tibia I — 19 mm. IV — 19 mm.

Cephalothorax de tegumento negro, revestido de densa pubescencia ferrugineo ochracea. Pernas e cheliceras da côr do cephalothorax e com longos pellos do mesmo colorido. Abdomen castanho-ferruginoso. Esterno e ancas das pernas, labio e ancas dos palpos côr de ferrugem. Ventre escuro, quasi fusco.

(1) — φαίος — pardo; παγή — nadega.



Cephalothorax tão longo quanto largo, igual á patella mais a tibia do primeiro e ultimo pares de pernas, de fovea thoracica estreita, muito profunda, transversa.

Rima ocular muita alta, quasi circular. Olhos anteriores iguaes, em fila mui levemente procurva (uma recta tangente á borda anterior dos medios passa adiante do meio dos lateraes), os medios separados entre si menos de um diametro e um pouco mais afastados dos lateraes.

Olhos medios posteriores muito menores que os medios anteriores, quasi contiguos aos lateraes posteriores; olhos lateraes anteriores e posteriores iguaes e distantes cerca de um diametro

Cheliceras armadas de doze dentes, sendo os seis primeiros (apicaes) grandes, subiguaes, sendo dos seis restantes tres pequenos e tres grandes, regularmente alternos; area granulosa basal, do fundo do sulco, muito densa e larga.

Lyra da face anterior das ancas do primeiro par de pernas formada por quatro cerdas plumosas, a da face posterior dos trochanteres dos palpos é semelhante á das *acanthoscurrias*, sendo, porém, as cerdas mais fracas.

Labio mais longo que largo, densamente cuspidoso. Esterno fortemente convexo, tão longo quanto largo, ultrapassando o plano da face inferior das ancas das pernas, de sigillas posteriores grandes, separadas da margem mais de um diametro.

Metatarsos do primeiro par escopulados até a base, com um pequeno espinho apical; os do terceiro par escopulados até o meio, com 2 espinhos apicaes, 1 — 2 inferiores, 2 posteriores e 1 anterior; os posteriores com pequenas escópulas distaes e muito espinhosos. Tibias do primeiro par de pernas com 2 espinhos apicaes; as do terceiro par muito espinhosas; as posteriores com 4 espinhos apicaes, 2 anteriores e 1 posterior.

*Hab.* : Pedro Branco — S. Paulo.

*Typo* : No Museu Paulista (N. 149).

*Coll.* : Zech.



PHORMICTOPUS RIBEIROI (1) sp. n.

Figs. 143 e 176

♀ — 65 mm. Cephalth. —  $26,5 \times 23$  mm. Pernas — 76 — 69 — 60 — 81 mm. Patella + tibia I — 26,5 mm.; IV — 25 mm.

Cephalothorax de tegumento vermelho, de densa pubescencia côr de chocolate. Cheliceras fulvo-negras, com longos pellos fulvo-claros. Pernas da côr do cephalothorax, com abundantes pellos finos, erectos, fulvo-flavescentes; as escópulas dos femures posteriores côr de ferrugem. Abdomen fulvo, com abundantes pellos fulvo-claros, inclinados para traz. Esterno quasi negro; ancas das pernas e palpos, e labio côr de ferrugem, ventre e fiandeiras fulvo-negros.

Cephalothorax baixo, mais longo que largo, igual á tibia mais a patella anteriores e pouco mais longo que os mesmos segmentos do ultimo par de pernas, de fovea thoracica profunda, transversa.

Rima ocular pouco mais larga que longa, muito convexa no meio, onde fórma nma como eminencia separando os olhos medios anteriores.

Olhos anteriores em fila bem procurva (uma recta tangente á borda anterior dos medios passa um nada atraz do meio dos lateraes), os medios um pouco menóres, separadas entre si e dos lateraes pouco mais de um diametro.

Olhos medios posteriores grandes, sensivelmente iguaes aos medios anteriores, de que distam um diametro, e a meio diametro dos lateraes. Olhos lateraes anteriores e posteriores iguaes, muito afastados (quasi dois diametros).

Cheliceras armadas, na borda interna de seu sulco ungueal, de 14 dentes, sendo os dois primeiros grandes, seguidos de um muito pequeno, mais cinco grandes, dois pequenos subgeminados, dois grandes, um mediocre e um grande basal (2+1+5+2+2+1+1)

---

(1) Em honra ao sabio zoologo brasileiro Alipio de Miranda Ribeiro, que me proporcicnou o exame do type.

area granulosa compacta, um pouco menos densa que na especie anterior.

Labio bem mais longo que largo, de area apical cuspusula muito extensa. Esterno mais longo que largo, de sigillas posteriores separadas da margem um diametro.

Lyra da face anterior das ancas do primeiro par de pernas formada por seis longas cerdas plumosas contiguas, de pontas roseas; a da face posterior dos trochanteros dos palpos muito semelhante á da especie anterior.

Metatarsos dos dois primeiros pares escopulados até a base e com um pequeno espinho apical; os do terceiro par de escopulas que vão até o terço basal, com um verticillo de espinhos apicaes, 2—2—2—2 inferiores, 1—1—1 anteriores e 1—1—1 posteriores; os posteriores com pequenas escopulas distaes e espinhos muito numerosos. Tibias dos dois primeiros pares de pernas com 2 espinhos apicaes; as do terceiro par com 4 espinhos apicaes, 1—2 inferiores, 1—1—1 anteriores e 1 posterior; tibias posteriores muito espinhosas.

*Hab*: Matto Grosso.

*Bull*: Miranda Ribeiro.

*Typo*: No Museu Nacional.

#### PHORMICTOPUS BRASILIENSIS Strand.

*P. b.* Strand, 1907 — Jahresh. Ver. vaterl. Naturk.  
in Württemberg, vol. 63 p. 58

*P. b.* Strand, 1912 — Jahr. Nassau. Ver. Naturk.  
in Wiesbaden, p. 174

Esta especie me é desconhecida em natureza. Damos a seguir os dados de Strand. Como elle diz que esta especie é muito affim de *P. cancerides* (Latreille), não referindo entre os dados de separação o colorido geral do corpo (referindo no emtanto a côr dos olhos) dou á sua especie o mesmo colorido geral da de Latreille, por isso que Strand não falla uma só palavra deste character.

♀—? Cepth.  $32 \times 28$  mm. Pernas 78—72,5—72—75 mm. Patella + tibia I—30 mm. IV—28,5 mm. Metatarsos IV—24 mm.

Toda aranha pardo-fulvo-escuro. com os longos pellos das pernas e do abdomen (?) fulvo-avermelhados, vivos.

Cephalothcrax bem mais longo que largo, mais longo que a patella com a tibia do primeiro e ultimo pares de pernas, de sulco thoracico transverso, muito profundo, direito e maior que a rima ocular (6:4).

Rima ocular alta, pouco mais larga que longa (4:3,2mm). Olhos anteriores em fila fortemente procurva (uma recta tangente á berda anterior dos medios passa atraz do meio dos lateraes), os medios nitidamente menores, distantes entre si e dos lateraes bem mais de um diametro. Olhos medios posteriores proximamente iguaes aos medios anteriores, pouco mais afastados destes que dos lateraes posteriores. Lateraes anteriores maiores que os posteriores dos quaes distam cerca de um diametro.

Labio irregularmente cuspuloso, mais largo que longo; esterno mais longo que largo ( $13 \times 10,5$ mm.) de sigillas posteriores conspicuas, a um diametro da margem.

Cerdas estridulantes presentes na face anterior dos trochanteres e das ancas das pernas anteriores (acima da sutura) e na face posterior dos trochanteres do palpo; são pouco numerosas, sendo as dos trochanteres (apenas em numero de 2 ou 3) mais longas e robustas que as outras.

Ha uma escopula de pellos plumosos na face anterior dos femures anteriores. Escopulas dos metatarsos dos dois primeiros pares indo até a base do segmento; os do terceiro par indo até um pouco além do meio e as posteriores revestindo o terço apical. Metatarsos anteriores muticos; os do segundo par com 1 espinho basal inferior; os do terceiro par com 2 inferiores e 1 basal posterior; os ultimos muito espinhosos.

*Hab.*: Brasil (Não determinada a localidade).

COLETA  
EM  
BRASIL  
PABLO BRASILEIRO



ACANTHOSCURRIA (1) Ausserer, 1871

Typo: *A. geniculata* (C. Koch)

*Acanthoscurria* Ausserer, 1871 — Verh. zool bot Ges Wien p. 206

*Mygale* C. Koch, 1842 — Die Arachniden, vol IX p. 43

*Scurria* C. Koch, 1850 — Uebers. Arach. Syst, vol. V (Nom preoc.)

*Acanthopalpus* Ausserer, 1871 — Verh. zool bot Ges. Wien, p. 92

*Callyntropus* Ausserer, 1875 — Verh. zool bot Ges. Wien p. 181

*Acanthoscurria* Simon, 1892 — Hist Nat Ar vol. I p. 157

*Acanthoscurria* Pocock, 1901 — Ann. Mag Nat Hist ser. 7 vol. 8 p. 542

*Acanthoscurria* Pocock, 1903 — Ann. Mag. Hist ser. 7 vol. 11 p. 86

Cephalothorax tão ou pouco mais longo que largo, de fovea thoracica muito profunda, direita.

Rima ocular bem convexa; olhos anteriores em linha mais ou menos procurva, proxivamente iguaes e quasi equidistantes. Olhos lateraes anteriores geralmente maiores que os posteriores.

Pernas longas, as posteriores muito espinhosas. Escopulas dos metatarsos dos dois primeiros pares indo até quasi a base do segmento; as do terceiro par até ao meio e as posteriores limitadas ao apice.

Trochanteres dos palpos e face anterior dos trochanteres das pernas anteriores com abundantes cerdas plumosas estridulantes; ancas sem aparelho musical.

Tibias anteriores do macho com uma apophyse apical interna simples, romba, terminada em rastello. Tibia do palpo do macho com um tuberculo conico no terço apical da face externa.

---

(1) *Scurria* — genero conhecido;  $\alpha\chi\alpha\theta\alpha$  — espinho.



Ha no Brasil 21 especies de Acanthoscurria, para as quaes estabeleci a seguinte synopse :

- A — Olhos medios anteriores muito meoures que os lateraes :
- B — Cephalothorax tão longo quão largo ; aranha de menos de 30 mill. ; lyra do trochanter dos palpos de menos de 10 cerdas plumosas, bem separadas. ( Cephalothorax meor que a tibia mais a patella I ou IV, do comprimento dos metatarsos posteriores ) — *cunha*.
- BB — Cephalothorax mais longo que largo ; arauha de mais de 35 millimetros ; lyra do trochanter dos palpos de mais de 15 cerdas plumosas.
- C — Face posterior dos femures dos palpos e face anterior dos femures anteriores com uma escópula de pellos plumosos que aleauça quasi o apice do segmento :
- D — Patellas, tibias e metatarsos das pernas com largas faixas apicaes transversas de pellos claros — *geniculata*
- DD — Patellas, tibias e metatarsos das pernas sem taes faixas — *cursor*
- CC — Face posterior dos femures dos palpos e face anterior dos femures das pernas anteriores sem escopulas de pellos plumosos ou sómente com alguns pellos plumosos na base :
- D — Cephalothorax visivelmente mais longo que largo ( 16 : 13 ), maior que os metatarsos posteriores e igual á tibia mais a patella I ou IV ; fovea thoracica procurva ; olhos lateraes anteriores maiores que os posteriores — *rondonie*
- DD — Cephalothorax muito pouco mais longo que largo ( 21,5 × 20 ) ; maior que a patella mais a tibia I e meor que a patella mais a tibia IV, e igual aos metatarsos posteriores ; fovea thoracica direita ; olhos lateraes anteriores e posteriores iguaes — *chiracantha*
- AA — Olhos medios anteriores iguaes ou maiores que os lateraes :
- B — Olhos medios anteriores bem maiores que os lateraes :
- C — Olhos medios anteriores separados entre si e dos lateraes menos de um diametro — *brocklehursti*



- CC — Olhos medios anteriores separados entre si e dos lateraes mais de um diametro — *tarda*
- BB — Olhos medios anteriores proxivamente iguaes aos lateraes.
- C — Esterno fortemente convexo, excedendo o plano das ancas das pernas:
- D — Cephalothorax mais longo que a patella mais a tibia I; fimbria dos palpos e das cheliceras roxo-escuros, bem como es longos pellos do abdomen — *violacea*
- DD — Cephalothorax igual á patella mais a tibia I; fimbria dos palpos e das cheliceras cõr de braza; pellos longos do abdomeu avermelhados — *s'ernalis*
- CC — Esterno chato ou moderadamente convexo:
- D — Olhos medios posteriores pouco menores que os lateraes posteriores.
- E — Olhos lateraes anteriores e posteriores iguaes; cephalothorax muito mais longo que largo:
- F — A largura do cephalothorax alcança apenas dois terços do comprimento; fiandeiras de colorido uniforme — *juruenicola*
- FF — A largura do cephalothorax é de quatro quintos do comprimento; fiandeiras com anneis roseos — *rhodothele*
- EE — Cephalothorax pouco mais longo que largo: olhos lateraes anteriores maiores que os posteriores
- F — Esterno moderadamente convexo — *cristata*
- FF — Esterno inteiramente chato — *fracta*
- DD — Olhos medios posteriores muito menores que os lateraes
- E — Cephalothorax maior que a patella mais tibia I e igual ao metatarso mais tarso posteriores; pernas posteriores  $2\frac{1}{2}$  vezes mais longas que o cephalothorax:
- F — Esterno moderadamente convexo — *natalensis*
- FF — Esterno inteiramente chato — *suina*

EE — Cephalothorax igual ou m-nor que a patella mais a tibia anteriores; pernas posteriores pelo menos tres vezes mais longas que o cephalothorax:

F — Tibia mais patella posteriores mais longas que as anteriores (cephalothorax igual á patella mais tibia anteriores; olhos medios posteriores quasi a igual distancia dos medios anteriores e dos lateracs posteriores; lateraes anteriores e posteriores iguaes e bem separados) — *musculosa*

FF — Tibia mais patella posteriores iguaes ou menores que as anteriores:

G — Tibia mais patella posteriores e anteriores iguaes; cephalothorax igual á tibia mais patella I ou IV e ao metatarso com o tarso posteriores e quasi tão largo quão longo. (Olhos medios posteriores contiguos aos lateraes; lateraes anteriores e posteriores iguaes e bem separados) — *paulensis*

GG — Tibia mais patella posteriores menores que as anteriores:

H — Cephalothorax tão largo quão longo, menor que a tibia mais a patella posteriores, e igual aos metatarsos posteriores; olhos lateraes anteriores maiores que os posteriores — *gomesiana*

HH — Cephalothorax mais longo que largo, maior que a tibia mais a patella posteriores, igual á patella mais a tibia anteriores; olhos lateraes anteriores e posteriores iguaes:

I — Cephalothorax de menos de 15 milímetros; olhos lateraes subcontiguos; medios posteriores quasi a igual distancia dos medios anteriores e dos lateraes posteriores:

II — Cephalothorax de mais de 20 milímetros, olhos lateraes separados cerca de um diametro; medios posteriores contiguos aos lateraes — *melanotheria*



J — Olhos lateraes sub-contiguos —  
*ferina*

JJ — Olhos lateraes separados mais  
de 1 diametro — *theraphosoides*

1. — ACANTHOSCURRIA CUNHÆ, sp. n.

( Figs. 168 e 55 a 59 )

♂ — 26 mm. Cepth.  $12 \times 12$  mm. Pernas  
39—35—33—42 mm. Patella + tibia I — 13 mm ;  
IV — 13 mm. Metatarsos IV — 7,5 mm.

Tegumento do cephalothorax côr de mogno, revestido de densa pubescencia côr de chocolate ; cheliceras, palpos e pernas da côr do cephalotorax, as pernas com longos pellos de pontas avermelhadas. Esterno e ancas das pernas côr de ferrugem. Abdomen negro-velludoso, com longos pellos de pontas avermelhadas.

Cephalothorax baixo, tão longo quão largo, menor que a patella mais a tibia do primeiro e ultimo pares de pernas, de fovea thoracica profunda. direita.

Rima ocular bem elevada, pouco mais larga que longa. Olhos anteriores em fila bem procurva ( uma linha tangente á borda anterior dos medios passa atraz do meio dos lateraes ) os medios muito menores, separados entre si cerca de um diametro e um pouco mais afastados dos lateraes. Olhos posteriores em fila quasi direita ( pelas bordas anteriores ), os medios mediocres, contiguos aos lateraes e distantes um diametro dos medios anteriores. Olhos lateraes anteriores maiores que os posteriores. afastados menos de um diametro.

Cheliceras de margem interna do sulco ungueal armada de dez dentes, sendo o oitavo bem menor que os restantes ; granulações da base do sulco pouco abundantes.

---

( 1 ) Em honra ao prof. Almeida Cunha, de Bello Horizonte, a quem devo a especie.

Labio mais longo que largo, muito cuspuloso. Sigillas esternas posteriores grandes, separadas da margem cerca de seu maior diametro.

Lyra dos trochanteres dos palpos, de cerdas plumosas pouco abundantes, em tres filas.

Metatarsos dos dois primeiros pares de pernas escopalados em seus dois terços apicaes; os do terceiro par até o meio e os posteriores sem escópulas. Tibias anteriores com a apophyse apical interna terminada em um rastello de seis espinhos desiguaes, e armadas de tres espinhos apicaes inferiores, 1-1-1-1 espinhos inferiores, 1 anterior e 1 posterior; tibias do segundo par com um rastello apical anterior de 4 espinhos curtos e fortes, e mais 1-1 espinhos anteriores, 1-1-1-1 inferiores e 1-1 posteriores, quasi na borda inferior; as do terceiro par com 3 espinhos apicaes, 1-1 anteriores, 1-1 posteriores e 2-2 inferiores. Metatarsos dos dois primeiros pares com 2 espinhos apicaes e 1 inferior sub-basal, os do terceiro par com um verticillo de espinhos apicaes, 1-1 anteriores, 2-1 inferiores e 1 posterior.

*Hab.* : — Bello Horizonte (Minas Geraes).

*Coll.* Almeida Cunha.

*Typo* : Em minha collecção.

#### ACANTHOSCURRIA GENICULATA (1) (C. Koch)

*Mygale geniculata* (C. Koch) 1842—Die Arachniden, Vol. IX p. 43 pr. cecii f. 718

*Scurria geniculata* C. Koch, 1850 — Uebers Arachu. Syst., Vol. V, p. 74

*A. g.* Ausserer, 1871 — Verb. zool bot. Ges Wien, vol. XXI p. 206 pr. I f. 10

*A. g.* Simon, 1892—Hist. Nat. Ar. Vol I p. 158

---

(1) Provida de nós.

*A. g.* F. Cambridge, 1896 — Proc. Zool. Soc. London, p. 737, pl. XXXIV, f. 17.

*A. g.* Pocock, 1903 — Ann. Wag. Nat. Hist., vol. XI p. 89.

♀ — 70 mm. Cepth. 26×24 mm. Pernas Patella + tibia I IV.

Cephalothorax de tegumento côr de mogno, revestido de densa pubescencia avelludada parda. Clypeo com uma fimbria de pellos amarello-roseos. Cheliceras negras, revestidas de curtos pellos pardos e longos pellos ruivo-roseos. Abdomen negro, velludoso, revestido de longos pellos ruivo-roseos; ventre negro-velludoso uniforme. Esterno e ancas das pernas pardo-negros. Ancas dos palpos e labio vermelho-pardacentos, aquellas com uma fimbria de pellos côr de braza. Face inferior das pernas pardo-negra, com longos pellos ruivo-roseos; a extremidade apical de cada segmento orlada de pellos creme-roseos. Face superior dos femures negra, de pubescencia parda, a face externa franjada de longos pellos ruivo-roseos. Patella, tibia e metatarso bruneo-negros, havendo na extremidade distal destes segmentos e dos femures largos anneis apicaes de curtos pellos creme-roseos; as patellas e tibias com duas linhas longitudinaes de curtos pellos ruivo-roseos; na metade basal dos metatarsos ha uma linha semelhante.

Cephalothorax mais longo que largo, menor que a patella com a tibia do primeiro e ultimo pares de pernas, de fovea thoracica profunda, levemente recurva.

Rima ocular pouco mais larga que longa. Olhos anteriores em fila fortemente procurva (uma recta tangente á borda anterior dos medios passa no meio dos lateraes), os medios menores, separados entre si um diametro e um pouco mais proximos dos lateraes. Olhos medios posteriores muito menores que os medios anteriores, e contiguos aos



lateraes posteriores. Olhos lateraes anteriores e posteriores iguaes, separados menos de meio diametro.

Esterno oval allongado, um terço mais longo que largo (15 : 10), de sigillas posteriores afastadas da margem mais de um diametro. Labio mais longo que largo, de apice muito cuspuloso.

Metatarsos dos dois primeiros pares de pernas escopulados até quasi a base; os do terceiro par até o meio e os posteriores com pequeras escópulas distaes.

Face anterior dos femures do primeiro par de pernas e face posterior dos femures dos palpos com uma escópula de pellos plumosos que se estende até quasi o apice.

Face anterior dos trochanteres das pernas anteriores e face posterior dos trochanteres dos palpos com cerdas plumosas estridulautes numerosas.

♂—70 mm. Cepth—26×24 mm. Pernas—72—68—65—80 mm. Patella + tibia I—30 mm.; IV—28 mm. Metatarsos IV 26 mm.

Colorido igual ao da femea.

Cephalothorax mais longo que largo, menor que a patella com a tibia do primeiro e ultimo pares de pernas, igual aos metatarsos posteriores, de fovea thoracica profunda, transversa. Olhos anteriores em linha pouco procurva (uma tangente á bordo anterior dos medios passa pouco adiante do meio dos lateraes), os medios pouco menores, afastados entre si e dos lateraes mais de um diametro. Olhos posteriores como na femea.

Labio, esterno, trochanteres e femures das pernas anteriores e dos palpos como na femea. Tibias anteriores com uma apophyse apical interna, terminada em um rastello de numerosos espinhos curtos.

Tibia do palpo dilatada na base, provida, no terço apical, de um tuberculo amplo mas muito baixo.

*Hab* : Ric Branco (Amazonas) e Santarém (Pará).



ACANTHOSCURRIA CURSOR (1) Chamberlin

A. c. Chamberlin, 1917 — Bull. Mus. Comp. Zool. Harvard Coll., vol. 4 × 1 pg. 65, p. 4, f. 10

♂ — 38 mm. Cepth. 19 × 17. Pernas—6,5 — 59 — 54 — 66,5 mm. Patella + tibia I 23,2 mm. IV — 21 mm. Metatarsos IV — 19,5 mm.

Tegumento do cephalothorax e pernas castanho-escuros, em parte quasi negro, revestido de densa pubescencia cõr de pello de rato, misturado ao cinzento, especialmente na face ventral dos femures. Cerdas longas da margem do cephalothorax e das pernas pardo-avermelhadas. Fimbria das cheliceras e dos palpos vermelho-clara. Pernas com estreitos anneis apicaes esbranquiçados. Abdomen pardo-murino.

Cephalothorax mais longo que largo, menor que a patella com a tibia do primeiro e ultimo pares de pernas, e que os metatarsos posteriores.

Rima ocular convexa. Olhos anteriores em fila pouco procurva, os medios muito menores que os lateraes, separados entre si pouco menos de um diametro e mais proximos dos lateraes. Olhos lateraes posteriores levemente maiores, em seu maior diametro, que os lateraes anteriores. Olhos medios posteriores mediocres, subcontiguos aos lateraes.

Face anterior dos femures do primeiro par de pernas com pellos plumosos que a revestem em toda extensão, sendo bem mais numerosos junto à base, e esparsos perto do apice; ha uma escopula de pellos semelhantes na face posterior dos femures dos palpos.

Tibias anteriores com uma grande apophyse apical interna divergente, terminada em um rastello de 9 pequenos espinhos negros.

Tibia do palpo moderadamente dilatada na base, mais estreita na base, com o tuberculo da face externa baixo e fórta, agudo, triangular, de lados anterior e posterior direitos.

---

(1) Corredor.

Esta especie me é desconhecida em natureza, sendo a descripção acima resumida da original de Charabertlin.

*Hab*: Maranguape (Ceará).

ACANTHOSCURRIA RONDONÆ (1) sp.n

♀—43 mm. Cepth.  $16 \times 13$  mm. Pernas — 41,5 — 38 — 36 — 47,5 mm. Patella + tibia I — 16 mm.; IV — 16 mm.

Toda aranha pardo-olivacea; o labio e as ancas dos palpos allaranjados, de fimbria vermeiho-clara; ventre fusco, com uma grande mancha olivacea; dorso do abdomen de pubescencia negro-velludosa na base, pardo-olivaceo-esverdeada na ponta. Os longos pellos erectos das pernas e do abdomen são pardo-olivaceos e muito abundantes.

Cephalothorax nitidamente mais longo que largo, igual á patella mais a tibia do primeiro e ultimo pares de pernas de fovea thoracica profunda, procurva.

Rima ocular situada muito mais adiante que nas outras especies, tocando por sua borda anterior a borda do clypeo, mais larga que longa, pouco elevada. Olhos anteriores em fila bem procurva (uma recta tangente á borda anterior dos medios passa pelo meio dos lateraes), os medios nitidamente menores, separados entre si um diametro e um pouco mais proximos dos lateraes. Olhos medios posteriores quasi iguaes aos medios anteriores, dos quaes distam meio diametro, contiguos aos lateraes posteriores. Olhos lateraes anteriores bem maiores que os lateraes posteriores e subcontiguos.

Esterno chato, mais longo que largo, de sigillas posteriores conspicuas, separadas da margem mais de um diametro.

---

(1) De Rondonia, região do Brasil explorada pelo General Candido Marianno Rondon.



Lyra do trochanter dos palpos formada de cerdas plumosas estridulantes não muito numerosas (menos de 20) e relativamente muito espessadas.

Metatarsos dos dois primeiros pares de pernas escopulados até a base; os do terceiro par até ao meio e os posteriores quasi sem escopula.

Femures dos palpos e do primeiro par de pernas apenas com algumas cerdas plumosas basaes.

*Hab.*: — S. Luiz de Cáceres (Matto Grosso).

*Coll.*: Dr. E. de Oliveira.

*Typo*: No Museu Nacional.

ACANTHOSCURRIA CHIRACANTHA (1) sp. n. (Figs. 81, 82, 89 e 181)

♂ — 50 mm. Cepth.  $21 \times 20$  mm. Perlas 80-73, 5 69-80 mm. Patella + tibia I — 27 mm., IV — 25 mm. Metatarsos IV — 21 mm.

Tegumento do cephalothorax vermelho, o das cheliceras fulvo-escuro. Cephalothorax, cheliceras e pernas revestidos de densa pubescencia pardo-chocolate, o cephalothorax com uma orla marginal de pellos roseos; nas cheliceras e nas pernas ha longos pellos pardos. O apice das patellas, tibias e metatarsos dos quatro pares de pernas apresenta uma fimbria de curtos pellos cremes, que formam estreitos anneis de contraste. Abdomen fulvo-negro, com longos pellos erectos vermelhos. Esterno e ancas das pernas pardos, côr de ferrugem; labio e ancas dos palpos vermelhos. Fimbria das ancas dos palpos e das cheliceras do colorido vermelho habitual.

Cephalothorax um nada mais longo que largo, mais curto que a patella com a tibia do ultimo e do primeiro pares de pernas, igual em comprimento aos metatarsos posteriores, de fovea thoracica profunda, transversa.

---

(1) χεῖρ — mão; ἀχχὺν(α) — espinho. Per ter es palpos muito espinhosos

Rima ocular muito alta, quasi circular. Olhos anteriores em fila levemente procurva (uma recta tangente á borda anterior dos medios passa adiante do meio dos lateraes), os medios menores, separados entre si bem mais de um diametro e um pouco mais proximos dos lateraes. Olhos medios posteriores quasi do mesmo tamanho dos medios anteriores, dos quaes distam meio diametro e sub-contiguos aos lateraes posteriores. Lateraes anteriores e posteriores iguaes, separados cerca de meio diametro.

Cheliceras armadas, na margem interna do sulco urgueal, de onze dentes, sendo os quatro apicaes mediocres, os quatro seguintes pequenos e dos tres ultimos dois são grandes, separados por um muito pequeno.

Labió mais longo que largo, muito cuspuloso. Esterno plano, mais longo que largo, de sigillas posteriores afastadas da margem bem mais de um diametro.

Lyra dos trochanteres dos palpos formada por cerca de 20 grossas cerdas basaes; o apice dos trochanteres apresenta uma escopula de cerdas plumosas semelhante á que reveste a base da face posterior dos femures dos palpos e da face anterior dos femures do primeiro par de pernas.

Metatarsos do primeiro par de pernas escopulados até a base e levemente curvòs; nos do segundo par as escopulas não vão até a base; nos do terceiro par revestem a metade apical e nos posteriores mais ou menos o quinto distal. Tibias anteriores com uma apophyse apical interna grande, divergente, provida de um grande espinho mediano, na borda externa, e terminada em um rastello de 9 dentes; as tibiaes apresentam cinco espinhos apicaes, 2-1-2-1-2 inferiores, 1-1-1 anteriores e 1-1-1 posteriores; as do segundo par tem 5 espinhos apicaes, 1-2-1-1 inferiores, 1-1 anteriores e 1-1 posteriores; as do terceiro par com 2 espinhos apicaes, 1-1 inferiores, 1-1 anteriores e 1-1 posteriores; as posteriores com 4 espinhos apicaes, 1-1 anteriores e 1-1 posteriores.



Metatarsos anteriores com 2 espinhos apicaes; os do segundo par com 4 espinhos apicaes; os do terceiro e ultimo pares muito espinhosos.

Tibias dos palpos teretes, com a apophyse do terço apical externo pontuda, conica, muito saliente, de face anterior perpendicular ao eixo do segmento, a face posterior obliqua; face interna com um espinho basal e mais 1-2-3-3, sendo os ultimos apicaes.

*Hab.* : — S. Paulo.

*Typo* : Em minha collecção:

*ACANTHOSCURRIA BROCKLEHURSTI* (1) F. Cambridge

*A. b.* F. Cambridge, 1896 — *Proc. Zool. Soc.*  
London, p 739, pr. XXIV, f. 18.

*A. b.* Pocock, 1903 — *Ann. Mag. Nat. Hist.* 7 ser.  
vol. XI p. 89.

♀ — 60 mm. Cepth. 22×20.

Tegumento do cephalothorax pardo-escuro, revestido de densa pubescencia velludosa pardo-escura.

Margem do clypeo orlada de finos pellos roseos de pontas pardas. Cheliceras com uma densa pubescencia parda e com longas cerdas ruivas esparsas. Abdomen revestido de pubescencia velludosa bruno-escura e com longas cerdas ruivas esparsas; ventre negro velludoso uniforme. Esterno e ancas das pernas velludosos, revestidos de abundantes pellos cor de chocolate. Labio e ancas dos palpos roseos, com longos pellos allaranjados pallidos; fimbria dos palpos das cheliceras vermelho viva. Pernas de pubescencia cor de chocolate e com longas cerdas ruivas esparsas; os apices dos segmentos com estreitos anneis de curtos pellos creme-roseos; as patellas das pernas com duas linhas longitudinaes, de curtos pellos ruivos.

---

(1) Em honra a Brocklehurst.

Cephalothorax mais longo que largo, mais longo que a patella com a tibia do primeiro par de pernas, de fovea thoracica profunda, procurva.

Rima ocular oval transversa, mais larga que longa, alta. Olhos anteriores em fila muito pouco procurva (uma recta tangente á borda anterior dos médios passa adiante do meio dos lateraes), os médios nitidamente maiores que os lateraes, separados entre si um diametro e um pouco mais proximos dos lateraes.

Esterno oval allongado, de sigillas posteriores afastadas da margem mais de um diametro. Labio mais largo que longo, apice densamente armados de cuspidas.

Metatarsos dos dois primeiros pares escopulados em seus tres quartos apicaes; os do terceiro par até o meio e os posteriores com pequenas escópulas distaes.

Esta especie me é desconhecida em natureza, sendo a presente descripção resumida de Cambridge.

*Hab.* : Pará.

ACANTHOSCURRIA TARDA (1) Pocock

*A. t.* Pocock, 1903 — *Ann. Mag. Nat. Hist.* ver 7, vol. XI, p. 87

♀ 62 mm. Cephlth. 26 × 23. Pernas — 63 — 58 — 55 — 66,5 m.m. Patella + tibia I — 23,5 mm. IV — 21.5 mm.

Pocock assim caracteriza esta especie :

« Intimamente alliada de *Acanthoscurria brocklehursti* F. Cambr. da qual differe por ter as pernas mais curtas e com linhas brancas menos distinctas. Carapaça igual a patella com a tibia e um quarto dos metatarsos posteriores ou ao metatarso e tarso posteriores; consideravelmente maior que a patella e tibia anteriores.

---

(1) Morosa.

Olhos da fila anterior muito separados, os medios maiores que os lateraes, separados por um espaço excedendo seu diametro e quasi o diametro dos lateraes; olhos medios posteriores muito mais proximos dos lateraes posteriores que dos medios anteriores. Espaço entre os dois lateraes, de cada lado, igual ou quasi ao maior diametro dos lateraes anteriores. »

*Hab.*: Tffe — Amazonas.

ACANTHOSCURRIA VIOLACEA (1) sp. n. (Fig. 182)

♀ — 50 mm. Cephal. 19 × 18 mm. Pernas 50 — 45 — 43 — 54 mm. Patella + tibia I — 18 mm.; IV — 17,5 mm..

Toda a aranha negro arroxeadada uniforme; o abdomen com longos pellos erectos vinhoso-escuros; fimbria das cheliceras e dos palpos vinhosa, esse contraste com quasi todas as outras especies, que a têm vermelho viva.

Cephalothorax pouco mais longo que largo, mais longo que a patella com a tibia do primeiro e do ultimo pares de pernas, de fovea thoracica profunda, transversa.

Rima ocular não muito alta, oval-transversa, mais larga que longa. Olhos anteriores em fila pouco procurva (uma recta tangente á borda anterior dos medios passa adiante do meio dos lateraes) os medios um nada menores, separados um do outro muito mais de um diametro e um pouco mais approximados dos lateraes. Olhos posteriores subiguas, sendo, entretanto, os medios muito menores que os medios anteriores, dos quaes são muito mais afastados que dos lateraes posteriores. Olhos lateraes anteriores muito maiores que os lateraes posteriores, distantes mais de um diametro dos primeiros.

---

(1) Arroxeadada.

Cheliceras fortes, armadas de doze dentes na borda interna do sulco ungueal, sendo o dente apical muito pequeno, seguindo-se-lhe tres grandes, mais quatro que diminuem gradativamente e mais quatro mediocres; ao nivel do quarto dente basal uma granulação grossa.

Trochanteres dos palpos com a lyra formada por 16 cerdas plumosas estridulantes basaes, e sem pellos plumosos accessorios na metade apical.

Labio mais largo que longo, com filas de pequenas cuspides abundantes. Esterno muito fortemente convexo, excedendo o plano inferior das ancas das pernas, de sigillas posteriores a cerca de 1 diametro da margem.

Metatarsos dos dois primeiros pares de pernas escopoladôs até quasi a base; os do terceiro par até o meio e os posteriores com uma pequena escópula apical. Tibias dos dois primeiros pares de pernas com 4 espinhos apicaes e 1—1 fracos, inferiores; as do terceiro par com 4 espinhos apicaes, 2 inferiores e 1 de cada lado; as posteriores muito espinhosas, bem como os metatarsos dos dois ultimos pares.

*Hab.*: S. Paulo.

*Typo* — No Museu Paulista.

ACANTHOSCURRIA STERNALIS Pocock

*A. s.* Pocock, 1903 — *Ann. Mag. Nat. Hist.*,  
7 ser., vol. X, p. 86

*A. s.* Strand, 1907 — *Jahr. ver. vat. Nat. Wür-*  
*tenberg*, p. 66

*A. s.* Strand, 1912 — *Jahr. Nassau. ver. Nat.*  
*Wiesbaden*, p. 173

♀ — 38 mm. Cepth. 16 × 14 mm. Pernas  
— 40 — 37 — 35 — 45 mm. Patella + tibia I —  
16 mm.; IV — 15 mm.

Aranha pardo-murina, uniforme, sendo o abdomen mais velludoso e mais escuro, com longos pellos erectos, avermelhados, no dorso.

Cephalothorax mais longo que largo, tão longo como a patella com a tibia anteriores, um pouco mais longo que a patella com a tibia posteriores, de fovea thoracica profunda, transversa.

Rima ocular alta, mais larga que longa, oval transversa. Olhos anteriores em fila levemente procurva (uma recta tangente á borda anterior dos medios passa adiante do meio dos lateraes), quasi iguaes e equidistantes, separados menos de um diametro. Olhos medios posteriores bem menores que os medios anteriores, subcontiguos aos lateraes posteriores. Olhos lateraes anteriores maiores que os lateraes posteriores, separados menos de um diametro.

Trochanter dos palpos com uma lyra formada por 20 cerdas plumosas estridulantes grossas e alguns pellos plumosos accessorios.

Esterno muito convexo, excedendo a face inferior das ancas das pernas, de sigillas posteriores afastadas da margem um diametro.

Metatarsos dos dois primeiros pares de pernas escopulados até quasi a base; os do terceiro par até o meio e os posteriores com pequenas escópulas apicaes.

O typo foi descripto por Pocock de Tucuman (Argentina); nas collecções do Museu Paulista ha uma femea do interior de São Paulo,

ACANTHOSCURRIA JURUENICCLA, sp. n.

♀ — 55 mm. Cepth.  $23 \times 16$  mm. Pernas 62—54—52—64 mm. Patella  $\times$  tibia I — 21 mm; IV — 20 mm.

Cephalothorax de tegumento negro, revestido de densa pubescencia oliva-escura. Pernas e palpos da côr do cephalothorax; esterno e ancas das pernas negro-olivaceo; ancas dos palpos e labio negros. Abdomen fusco olivaceo, de longos pellos erectos do dorso roxo-avermelhados. Cerdas do dorso das cheliceras violeta-escuras. Fimbria dos palpos e das cheliceras roxo-escuras.



Cephalothorax muito allongado, mais allongado que em qualquer outra especie do genero, um terço mais longo que largo, maior que a patella com a tibia do primeiro e do ultimo pares de pernas, igual ao metatarso com o tarso posteriores, de fovea thoracica maior que a rima ocular e levemente procurva.

Rima ocular muito alta, pouco mais larga que longa. Olhos anteriores em fila bem procurva (uma recta tangente á borda anterior dos medios anteriores passa no meio dos lateraes), os medios mui levemente menores, separados entre si e dos lateraes cerca de diametro e meio. Olhos medios posteriores grandes, quasi iguaes aos medios anteriores e quasi a igual distancia destes e dos lateraes posteriores. Olhos lateraes anteriores e posteriores iguaes, separados menos de um diametro.

Trochanteres dos palpos de cerdas basaes estridulantes pouco numerosas e com pellos molles plumosos accessorios.

Labio um pouco mais largo que longo, muito cusposo. Esterno allongado, de sigillas posteriores submarginaes, e plano.

Metatarsos dos dois primeiros pares escopulados até a base; os do terceiro par com escopulas que attingem o terço basal; os posteriores com pequenas escopulas apicaes. Tibias anteriores com 2 espinhos apicaes internos, um pequeno espinho inferior mediano e um anterior; as do segundo par com 3 espinhos apicaes, 1-1 longos inferiores e 1 anterior; as do terceiro par com alguns espinhos apicaes, 2 inferiores e 1-1-1 anteriores e 1-1-1 psteriores, as ultimas muito espinhosas. Metatarsos anteriores com um espinho apical; os do segundo par com 2 espinhos apicaes e 1-1-1 inferiores; os do terceiro par com alguns espinhos apicaes, 2-2 inferiores, na base da escopula, 1-1 anterior e 1 posterior. Face interna da tibia dos palpos com 1-1 espinhos.

*Hab.*: Rio Juruena (Matto Grosso).

*Coll.*: Miranda Ribeiro.

*Typo*: No Museu Nacional.



ACANTHOSCURRIA RHODOTHELE (1) sp. n. ( Figs. 122 e 140 )

♀ — 37 mm. Cepthth.  $15 \times 12,5$  mm. Pernas 40-35-35-43 mm. Patellas + tibia I — 14 mm. IV — 14 mm.

Cephalothorax fusco-negro, o clypeo com uma orla de pellos roseos longos. Cheliceras cinzentas, com longas cerdas roseas. Pernas fusco-acinzentadas, com abundantes pellos roseos longos. Abdomen verde-negro, com longos pellos roseos. Esterno e ancas das pernas cinzento-murinos; ventre fusco. Fiandeiras negras com pellos roseos esparsos e com estreitos anneis roseos no apice dos dois primeiros segmentos basaes. Essa annelação rosea das fiandeiras distingue facilmente esta especie das outras acanthoscurrias, todas de colorido uniforme. Fimbria dos maxillares e das cheliceras roseo-vermelha.

Esterno bem mais longo que largo, um pouco menos que na especie anterior, pouco mais longo que a patella com a tibia anteriores ou posteriores ( que são iguaes ), de fovea thoracica estreita, transversa, direita.

Rima ocular alta, pouco mais larga que longa. Olhos anteriores iguaes e equidistantes em fila pouco procurva, (uma tangente á borda anterior dos medios passa adiante do meio dos lateraes ), separados mais de um diametro. Olhos medios posteriores mediocres, quasi a igual distancia dos medios anteriores e dos lateraes posteriores.

Olhos lateraes anteriores e posteriores iguaes, afastados menos de um diametro.

Esterno allongado, plano, de sigillas posteriores submarginaes.

Trochanteres dos palpos com a lyra de numerosas cerdas estridulantes plumosas, com pellos plumosos accessorios.

---

(1) ῥόδον — rosa; (τηλί) — bico de peito (por extensão—fiandeira)

Metatarsos dos dois primeiros pares de pernas escopulados até a base; os do terceiro par até além da metade e os posteriores com pequenas escópulas apicaes.

Cheliceras armadas, na borda interna do sulco ungueal, de 13 dentes, sendo os quatro apicaes grandes, seguidos de 1 pequeno, 1 medio, 2 pequenos, 2 grandes, um mediocre, um pequeno e um grande; a area granulosa do fundo do sulco ungueal começa ao nivel do quinto dente basal e é longa e estreita.

Tibias anteriores com 2 espinhos apicaes; as do segundo par com 2 espinhos apicaes anteriores e 1 inferior; as do terceiro par com 1-1 espinhos posteriores, 1-1-1 anteriores e 1-2 inferiores, sendo os ultimos de cada serie apicaes; as posteriores com 2-1-2 espinhos inferiores, 1-1-1 posteriores e 1-1 anteriores, os ultimos de cada serie apicaes. Metatarsos dos dois primeiros pares muticos; os do terceiro par com 4 espinhos apicaes, 1 anterior, 1 posterior e 2-1 inferiores.

*Hab*: Matto Grosso.

*Typo* — Em minha collecção.

ACANTHOSCURRIA CRISTATA (1) sp. n.

♀ — 60 mm. Cepthl. 24 × 21,5 mm. Pernas —66—60—58—71 mm. Patella + tibia I—24; IV —22 mm.

Cephalothorax de tegumento fulvo-negro, revestido de densa pubescencia velludosa pardo-olivacea escura. Pernas do mesmo colorido; as escopulas dos tarsos e metatarsos dos dois ultimos pares de pernas pardo-acinzentadas. Borda anterior do clypeo com uma orla de pellos cinzentos, de pontas avermelhadas. Cheliceras com densa pubescencia cinzenta e cerdas longas, pardo-olivaceas. A pubescencia da região cephalica do cephalothorax é repartida ao meio, formando pastinha, e com um tufo de pellos junto

---

(1) Que tem crista.

á rima ocular, cobrindo-a em parte. Os pellos longos das pernas são de tons ochraceos; na face dorsal das patellas e tibias duas linhas longitudinaes avermelhadas, e uma outra, mediana, na metade basal dos metatarsos; no apice dos femures, patellas, tibias e metatarsos pellos brancos, de pontas allaranjadas, formando estreitos anneis de contraste. Esterno e ancas dos palpos roxo-escuros; labio e ancas dos palpos vermelho-escuros. Abdomen negro-fulvescente, com longos pellos cervinos deitados, abundantes. Ventre negro-velludoso uniforme.

Cephalothorax mais longo que largo, do comprimento da patella com a tibia anteriores, mais longo que a patella com a tibia posteriores, de fovea profunda, direita.

Rima ocular não muito alta e quasi circular. Olhos anteriores em fila levemente procurva (uma recta tangente á borda anterior dos medios passa adiante do meio dos lateraes) os medios levemente menores, separados entre si pouco mais de um diametro e quasi á igual distancia dos lateraes.

Olhos medios posteriores mediocres, pouco menores que os lateraes posteriores, a que são quasi contignos, bem separados dos medios anteriores. Olhos lateraes anteriores maiores que os lateraes posteriores, separados menos de um diametro.

Esterno pouco mais longo que largo, moderadamente convexo, de sigillas esternaes submarginaes.

Trochanter dos palpos com a lyra formada por numerosas cerdas plumosas estridulantes, mais fracas que nas outras especies do mesmo porte, e com pellos plumosos molles accessorios.

Face anterior dos femures do primeiro par de pernas e face posterior dos femures dos palpos com escopulas de pellos plumosos, revestindo-as em toda extensão, até o apice.

Metatarsos dos dois primeiros pares de pernas escopuladas até a base; os do terceiro par até o meio e os posteriores com pequena escopula distal. Femures anteriores com dois espinhos apicaes anteriores, os outros muticos. Tibias anteriores com 4



espinhos apicaes, 1 inferior e 1 anterior; as do segundo par com 3 espinhos apicaes, 1 inferior e 1 anterior; as do terceiro par com alguns espinhos apicaes, 2 inferiores, 1-1 anteriores e 1-1-1 posteriores; as posteriores muito espinhosas. Metatarsos anteriores com um espinho apical e um basal; os do segundo par com 2 espinhos apicaes e tres basaes; os do terceiro par com um subverticillo de espinhos apicaes, 1-2-1 inferiores, 1-1 anteriores e 1 posterior; os do ultimo par muito espinhosos.

*Hab*: Ceará.

Typo — Em minha colleção.

ACANTHOSCURRIA FRACTA (1) Chamberlin

A. \*c. Chamberlin, 1917 — Bull. Mus. Comp. zool.  
Harvard Coll. vol. LX. p. 64, p. 4. f. 10

♂ — 50 mm. Pernas — 78,2 — 72,5 — 67,9  
— 79,9. Tibias  $\times$  patella I — 28,5 mm.; IV — 26,3  
mm. Cephth. 21 mm.

Esta especie me é desconhecida; eis como Chamberlin a descreve:

Tegumento do cephalothorax e appendices castanho, com o elemento vermelho pronunciado. Pubescencia de todo o corpo densa e velludosa, côr de pello de rato, mais acinzentada na face inferior dos femures. Cerdas numerosas, esparsas, branco-ferrugineas.

Olhos anteriores em fila muito procurva; os medios levemente menores que os lateraes (16:17), separados entre si tres quartos de diametro e a menos de meio diametro dos lateraes. Olhos lateraes posteriores menores que os lateraes anteriores (tres quartos), olhos medios posteriores com o maior diametro proximamente igual ao diametro dos medios anteriores.

Labio e ancas dos palpos como nas outras especies.

---

(1) Quebrada.



Metatarsos anteriores escopolados até junto da base; os do segundo par escopolados nos cinco sextos apicais; os do terceiro par até o meio e os posteriores densamente escopolados na extremidade distal.

Apophyse da tibia anterior curva, tornando-se distalmente paralela ao eixo do segmento, e dividida no apice em quatro longos espinhos fortes e ponteagudos, com um certo numero de corpos duros, setiformes.

Tibia do palpo dilatada, moderadamente estreitada no apice; seu tuberculo externo é forte, curto, de borda anterior concava e a posterior distalmente convexa, de modo que o apice apparece como levemente dobrado para diante. Bulbo globuloso; estylete curto, com uma ponta aguda e curta, com uma elevação carenal na base, e com uma leve crista espiralada em sua porção proximal.

*Hab.*: Pará. »

ACANTIOSCURRIA NATALENSIS Chamberlin

*A. n.* Chamberlin, 1917 — Bull. Mus. Comp. Zool. Harvard Coll., vol. XI, p. 64

♀ — 48 mm. Cepth. — 19,25 × 16,2 mm.  
Pernas — 45,5 — 41,4 — 40,3 — 49,6 mm. Patella  
+ tibia I — 17,7; IV — 17 mm..

Não vi esta especie, que o autor assim descreve:

« Tegumento do cephalothorax. esterno. pernas, palpos e cheliceras castanhos, muito claros. Cephalothorax e esterno densamente revestidos de densa pubescencia parda. Pernas revestidas de pubescencia semelhante, mas o cinzento abunda e predomina na face inferior dos femures; apices dos segmentos com uma franja dorsal muito estreita de pellos cremes. Cerdas numerosas. esparsas, longas, bruno-ferrugineas. Abdomen mui densamente revestido de pubescencia escura, cor de pello de rato, com longas cerdas pardo-ferrugineas no dorso e dos lados; ventre um pouco mais claro.

Região cephalica do cephalothorax relativamente alta e convexa.

Olhos anteriores em fila levemente procurva; os medios de diametro approximadamente igual ao maior diametro dos lateraes (que são ellypticos), afastados entre si cerca de um diametro e a tres quartos de diametro dos lateraes. Olhos lateraes anteriores e posteriores iguaes; os medios posteriores muito menores.

Cuspulas do labio e da base das ancas dos palpos de fôrma e arranjo habituaes.

Esterno moderadamente convexo.

Metatarsos dos dois primeiros pares escopulados até a base; os do terceiro par com escópulas que revestem de metade a dois terços da face inferior; metatarsos posteriores sem escópulas.

*Hab.*: Natal (Rio Grande do Norte)».

#### ACANTHOSCURRIA SUINA Pocock

A. s. Pocock. 1903 — Ann. Mag. Nat. Hist.  
7 ser., vol. X, p. 87

♀ — 39 mm. Cepth. 18 × 16. Pernas — 40 — 37 — 35 — 42 mm. Patella + tibia I — 16 mm.; IV — 16 mm..

Toda a aranha amarello-pardacenta uniforme, as pernas com estreitas fimbrias claras, pouco nítidas, nos apices dos femures, patellas, tibias e metatarsos.

Cephalothorax mais longo que largo, mais longo que a patella com a tibia do primeiro ou ultimo pares de pernas, igual ao metatarso mais o tarso posteriores; a região cephalica alta e estreita; a fovea thoracica profunda, transversa.

Rima ocular alta, pouco mais larga que longa. Olhos anteriores em fila levemente procurva (uma recta tangente à borda anterior dos medios passa adiante do meio dos lateraes), os medios mui levemente menores, separados entre si cerca de um diametro e quasi à mesma distancia dos lateraes. Olhos medios posteriores muito menores que os anteriores, dos quaes distam cerca de um diametro e

subcontiguos aos lateraes posteriores. Olhos lateraes anteriores maiores que os posteriores, separados um diametro.

Lyra dos trochanteres dos palpos formada por mais de vinte cerdas plumosas curtas e delgadas; nos trochanteres das pernas anteriores ha algumas cerdas espiniformes entre as cerdas plumosas habituaes, não havendo pellos plumosos molles accessorios.

Metatarsos dos dois primeiros pares de pernas escopulados até a base; os do terceiro par até o meio e os posteriores quasi desprovidos de escopulas.

Esterno plano, allongado, de sigillas posteriores separadas da margem um diametro.

*Hab.*: Uruguay (seg. Pocock). Em minha collecção tenho uma femea do Rio Grande do Sul. sobre a qual foi calcada a presente descripção.

ACANTHOSCURRIA MUSCULOSA Simon

( Figs. 83 a 85 e 180 )

*A. m.* Simon — 1892. Ann. Soc. Entom. France, vol. LXI, p. 281

♂ — 56 mm. Cepth. —  $23 \times 21$  mm. Pernas — 71 — 67 — 65 — 80 mm. Patella + tibia I — 23 mm.; IV — 26 mm. Metatarsos IV — 20 mm.

Cephalothorax negro, revestido de densa pubescencia velludosa negra: a borda do clypeo com pellos avermelhados, dirigidos para a frente; cheliceras negras, com cerdas avermelhadas; pernas negras, com pellos avermelhados e sem anneis apicaes claros. Esterno e ancas das pernas negro-fulvescentes; o labio e ancas dos palpos um pouco mais claros. Abdomen negro-velludoso, com longos pellos vermelhos.

Cephalothorax baixo, mais longo que largo. igual á patella com a tibia anteriores, menor que a patella mais a tibia posteriores, de fovea thoracica profunda, direita.



Rima ocular convexa, pouco mais larga que longa. Olhos anteriores iguaes, em fila fortemente procurva (uma linha tangente á borda anterior dos medios passa atraz do meio dos lateraes). separados entre si e dos lateraes cerca de um diametro. Olhos medios posteriores muito menores que os lateraes, quasi á igual distancia destes e dos medios anteriores. Olhos lateraes anteriores e posteriores iguaes, separados entre si mais de um diametro.

Cheliceras fortes; borda interna do sulco ungueal armado de 10 dentes, sendo o quinto basal muito pequeno, e os outros 9 grandes, iguaes.

Lyra da face posterior do trochanter dos palpos formada por grandes cerdas claviformes plumosas, estridulantes, muito numerosas; na face anterior do trochanter das pernas anteriores taes cerdas são muito menos abundantes; ha, tanto no trochanter dos palpos como no das pernas anteriores, pellos plumosos accessorios. Na base da face anterior dos femures anteriores e da face posterior dos palpos uma escópula de pellos plumosos.

Esterno chato, de sigillas posteriores quasi marginaes.

Metatarsos dos dois primeiros pares escopulados até a base; os do terceiro par com escopulas que revestem mais de metade e menos dos dois terços apicaes do segmento; os posteriores com escopulas que revestem todo terço apical.

Tibias anteriores de apophyse apical interna levemente curva, com o rastello apical formado por duas series de espinhos, uma de seis e outra superior, de tres, e com um forte espinho no terço medio da borda interna. No apice da tibia ha tres espinhos seriados, junto á base da apophyse e um no angulo externo; este segmento é armado de mais 1 espinho inferior, 1 anterior e 1 posterior. Tibias do segundo par com cinco espiuhos apicaes, 1 inferior e 1-1 posteriores, as do terceiro par com 2 espinhos apicaes, 1 inferior e 1-1 de cada lado. Metatarsos anteriores levemente angulosos, com 2 pequenos espinhos apicaes; os do segundo par di-

reitos, ar:oados como os anteriores; os do terceiro par com quatro espinhos apicaes, 1-1-1 inferiores, 1 anterior e 1 posterior. Face interna das tibias dos palpos com dois espinhos. Apophyse interna conica, de face anterior quasi perpendicular ao eixo do segmento; a face posterior levemente convexa e muito obliqua.

O typo foi descripto por Simon, do Paraguay; os exemplares que serviram a esta redescricção foram colhidos pelo Sr. E. Garbæ em S. Luiz de Caceres, Matto Grosso, e têm, na collecção do Museu Paulista o n. 145.

*ACANTHOSCURRIA PAULENSIS* (1) sp. n. ( Figs. 86 a 88 e 178-179 )

♂ — 55 mm. Cepth. 25 × 24 mm. Pernas 77-71-68,5 — 80. Patella + tibia I — 25 mm.; IV — 25 mm.

Cephalothorax negro com uma orla completa de longos pellos vermelhos. Cheliceras negras com cerdas vermelhas dorsaes; pernas negras com longos pellos vermelhos e pellos claros, testaceos, formando estreitas faixas transversaes apicaes, no dorso das patellas, tibias e metatarsos. Esterno e ancas das pernas fulvo-negros. Abdomen negro veludoso, com pellos erectos esparsos, vermelhos. Ventre negro com pellos vermelhos muito abundantes.

Cephalothorax quasi tão largo quão longo, igual em comprimento á tibia mais patella do primeiro ou ultimo pares de pernas, de fovea thoracica direita.

Rima ocular baixa, bem mais larga que longa, oval transversa. Olhos anteriores iguaes em fila mui levemente procurva ( uma linha tangente á borda anterior dos medios passa adiante do meio dos lateraes ), equidistantes, separados mais de um diametro. Olhos medios posteriores muito menores que

---

(1) De S. Paulo.

os anteriores, quasi contiguos aos lateraes posteriores. Olhos lateraes anteriores e posteriores iguaes, distantes um diametro.

Lyra dos trochanteres dos palpos formada de lyras estridulantes claviformes pouco abundantes (menos de vinte) e com pellos plumosos accessorios. Base da face anterior dos femures das pernas anteriores e da face posterior dos femures dos palpos com uma escopula de pellos plumosos.

Cheliceras com a borda interna do sulco ungueal armada de 12 dentes, sendo o apical muito pequeno, o segundo mediocre, os quatro seguintes grandes e dos seis restantes são tres pequenos e tres grandes, alternos

Esterno plano, de sigillas posteriores submarginaes.

Metatarsos dos dois primeiros pares densamente escopulados até a base; os do terceiro par nos dois terços apicaes, e os posteriores até quasi o meio, sendo esta especie a que maiores escópulas possui nos metatarsos posteriores do macho.

Tibias anteriores com a apophyse apical interna curva para cima, com o rastello apical formado por 11 espinhos seriados que diminuem gradativamente de tamanho de sua borda esterna para a axial, havendo nesta um grande espinho quasi apical; no apice do segmento, quasi no eixo da face inferior, ha dois espinhos. Tibias do segundo par com 4 espinhos apicaes, 1 — 2 — 2 inferiores e 1 — 1 anteriores; as dois ultimos pares com espinhos numerosos, irregularmente dispostos.

Metatarsos dos dois primeiros pares direitos, com um espinho apical quasi obsoleto; os dos dois ultimos pares com espinhos numerosos e irregularmente dispostos.

Face interna da tibia dos palpos com um espinho mediano e uma fila apical de cinco espinhos. Apophyse da tibia conspicua, romba, de face ante-



rior plaua e perpendicular ao eixo do segmento, a face posterior muito convexa.

*Hab.* : Pirassununga (Estado de S. Paulo).

*Typo* : Em minha collecção.

ACANTHOSCURRIA GOMESIANA (1) sp. n.

( Figs. 51 a 55 e 167 )

♂ — 30 mm. Cephlth.  $13 \times 13$  mm. Pernas. 43 — 38 — 36,5 — 48 mm. Patella + tibia I — 15 mm. ; IV — 14 mm. Metatarsos IV — 13 mm.

Cephalothorax, cheliceras, pernas e palpos cõr de chocolate; esterno e ancas das pernas cõr de ferrugem. Pernas com longos pellos de pontas avermelhadas. Abdomen negro velludoso, com longos pellos de ponta avermelhada.

Cephalothorax tão largo quão longo, menõr que a patella com a tibia do primeiro e ultimo pares de pernas, de fovea thoracica transversa.

Rima ocular relativamente alta, oval transversa. Olhos anteriores iguaes, em fila mui levemente procurva (uma linha tangente á borda anterior dos medios passa muito adiante do meio dos lateraes). Os medios separados entre si cerca um diametro e apenas a meio diametro dos lateraes. Olhos lateraes anteriores maiores que os posteriores, distantes meio diametro. Olhos medios posteriores muito meoures que os medios anteriores e contiguos aos lateraes posteriores.

Labio tão longo quão largo, muito cusposo. Esterno plano, de sigillas posteriores conspicuas, a cerca de um diametro da margem.

---

( 1 ) Em honra ao grande herpetologo brasileiro Dr. João Florencio Gomes, ha pouco fallecido, e que descobriu a especie.



Cheliceras de borda interna do sulco ungueal armada de 11 dentes, sendo os seis primeiros apicaes relativamente grandes, seguidos de um pequeno, um grande, um pequeno, e 2 grandes, os quatro ultimos muito separados.

Metatarsos dos dois primeiros pares escopolados até a base; os do terceiro par no terço apical e os posteriores quasi sem escópula.

Apophyse apical interna das tibias anteriores muito divergente e levemente curva para cima com o rastello apical de 9 espinhos longos irregularmente seriados. Apophyse da tibia dos palpos regularmente conica, as duas faces da mesma igualmente inclinadas.

Tibias anteriores com 2 espinhos apicaes, 1-1 inferiores e 1-1 anteriores; as do segundo par com 2 espinhos apicaes, 1 sub basal inferior e 2 anteriores quasi apicaes; as do terceiro par com 2 espinhos apicaes, 1-1 anteriores, 1-1 posteriores e 2-2 inferiores. Metatarsos anteriores com 1 espinho apical e 1 basal inferior; os do segundo par com 3 espinhos apicaes, 1 subbasal e 1 basal inferiores; os do terceiro par com 3 espinhos apicaes, 1 anterior, 1-1 posteriores e 2-2 inferiores. Metatarsos e tibias posteriores com um verticillo de espinhos apicaes, e outros numerosos, irregularmente dispostos.

Face interna das tibias dos palpos com 1-2 espinhos.

Typo: Em minha collecção.

Coll.: João Florencio Gomes.

Hab.: E' especie commum nos arredores de S. Paulo, havendo nas collecções do Museu Paulista alguns exemplares de Ypiranga; os que devo á amabilidade do Dr. J. F. Gomes foram apanhados em Butantan.

ACANTHOSCURRIA FERINA Simon

A. f. Simon, 1892 — Ann. Soc. Entom. France,  
p. 282

Não conheço esta especie. E' a seguinte a descrição dada por Simon :

♂ — l. Cepth. —  $13 \times 11,5$  mm. Pernas, 40,5 — 37,5 — 35,5 mm.

« Cephalothorax fusco-piceo, de densa pubescencia côr de ferrugem.

Rima ocular convexa. Olhos anteriores em linha pouco procurva (a borda dos medios anteriores está situada adiante do centro dos lateraes), grandes e subiguaes (os medios um tudo nada maiores), pouco separados uns dos outros, mas os medios um pouco mais distantes entre si que dos lateraes. Medios posteriores duas vezes menôres que os lateraes, allongados, pouco separados dos lateraes e dos medios anteriores. Olhos lateraes muito pouco afastados um do outro.

Abdomen negro, de pellos longos, erectos, côr de ferrugem, muito abundantes.

Pernas bastante longas, de pubescencia fulvo-acinzentada e hirsuta. A tibia mais a patella do ultimo par são mais curtas que a tibia mais a patella anteriores. Tibias anteriores com a apophyse interna pouca robusta, não muito mais curta que a largura do segmento, de apice provido de 5 dentes estrictamente geminados.

Palpos de tibia dilatada, mais estreita na parte apical, com o tuberculo posterior grande, estreitado mas obtuso e quasi direito. Bulbo subglobuloso, avermelhado, de estylete bastante curto, espesso, mas de apice agudo, arqueado, bifido, de pontas desiguaes, espessado em sua borda inferior, na base e denticulado.

Hab. : Teffê — Amazonas

ACANTHOSCURRIA THERAPHOSOIDES (1) (Ausserer)

*Acanthopalpus theraphosoides* Ausserer 1871 —  
Verh. zool. bot. Ges. Wien, vol. XXI, p. 92, pr. 1  
ffs. 12, 13.

*A. t.* Simon, 1892 — Hist. Nat. Ar. vol I, p. 158.

*A. t.* Mello Leitão, 1917 — Broteria, serie Zool.  
vol. XV, p. 75 ffs. 1 e 2.

♂ — 40 mm. Cepth. 15×13 mm. Pernas 42 —  
38-36 48 mm. Patella+tibia I—15 mm.; IV—14 mm.

Tegumento do cephalothorax côr de mogno, revestido de densa pubescencia côr de pello de rato, cheliceras com pellos longos, cervinos, havendo junto á base da garra alguns pellos vermelhos. Pernas da côr do cephalothorax, com longos pellos cervinos. Abdomen fusco, com longos pelios avermelhados, mais escuros na base, claros no apice.

Cephalothorax mais longo que largo, igual á patella mais a tibia anteriores e mais longo que a patella com a tibia posteriores, de fovea thoracica profunda, direita.

Rina ocular mediocrementemente elevada, oval-transversa. Olhos anteriores em fila pouco procurva (uma recta tangente á borda anterior dos medios passa adiante do meio dos lateraes), os medios um pouco maiores, separados entre si cerca de um diametro e um pouco mais proximos dos lateraes. Olhos medios posteriores muito menôres que os anteriores, contiguos aos lateraes posteriores. Olhos lateraes anteriores e posteriores iguaes, afastados mais de um diametro.

Metatarsos dos dois primeiros pares escopulados até á base; os do terceiro par até o meio e os posteriores com pequenas escopulas apicaes.

---

(1) Theraphosa — genero conhecido; *εἰδός* — semelhante.

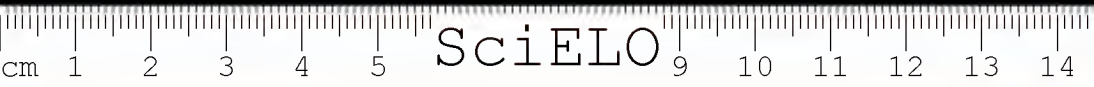

Esterno plano, allongado, de sigillas posteriores sub-marginaes.

Apophyse apical interna das tibias anteriores curva para cima, com uma pequenina saliencia em sua borda abactinica e terminada em um rastello de 6 a 7 dentes curvos, iguaes. Tibia dos palpos terete, com a apophyse externa muito saliente em fôrma de aculeo de roseira, de concavidade voltada para o apice do segmento.

*Hab.*: Maranhão.

ACANTHOSCURRIA MELANOTHERIA (1) sp. n.

♀ — 59 mm. Cepth. 2 4,5 × 23 mm. Pernas—66-60-58-71 mm. Patella + tibia I 24.5 mm. IV—22,2 mm. Metatarsos IV—18 mm.

Cephalothorax fusco; cheliceras e pernas fuscas, com longos pellos avermelhados. Esterno e ancas das pernas fulvo-negros, labio e ancas dos palpos avermelhados. Abdomen negro-velludoso, com longos pellos vermelhos.

Olhos anteriores iguaes, em fila pouco procurva (uma tangente aos medios passa adiante do meio dos lateraes), equidistantes, separados uns dos outros mais de um diametro. Olhos medios posteriores muito menores que os medios anteriores, contiguos aos lateraes posteriores, separados dos medios anteriores um diametro destes. Olhos lateraes anteriores e posteriores iguaes, separados um diametro.

Esterno pouco mais longo que largo, plano, de sigillas posteriores obliquas, separadas da margem cerca de um diametro.

Lyra dos palpos e das pernas anteriores formada por numerosas cerdas claviformes, com pellos plumosos accessorios.

---

(1) μέλας — negro; θέρσιον — animal selvagem.

Face anterior dos femures anteriores e face posterior dos femures dos palpos com uma pequena e densa escópula basal de pellos plumosos.

Metatarsos dos dois primeiros pares escopulados até a base, os do terceiro par com escopulas revestindo os dois terços apicaes e os posteriores em cerca do quarto apical.

Tibias dos dois primeiros pares com 4 espinhos apicaes, 2-2-2 inferiores e 1-1 posteriores, as do terceiro e quarto pares com alguns espinhos apicaes, 1-1-1 inferiores, 1-2 anteriores e 1 posterior. Metatarsos anteriores com 1 espinho apical e 1 basal inferior; os do segundo par com 4 espinhos apicaes e 2-2 inferiores, sub-basaes; os do terceiro par com varios espinhos apicaes, 2 inferiores basaes, 1 anterior sub-basal e 1 posterior sub-apical. Femures anteriores com 2 espinhos apicaes anteriores; os outros muticos.

Pernas com estreitas faixas transversaes dorsaes, no apice dos femures, patellas, tibias e metatarsos, formadas por curtos pellos cremes; nos metatarsos dos tres primeiros pares ha uma faixa longitudinal escura em fórmula de  $\zeta$ , nas patellas e tibias ha duas faixas dorsaes longitudinaes nuas, avermelhadas.

*Hab.*: Minas Geraes.

Typo — Em minha collecção.

As vinte e uma especies acima descriptas, tendo em consideração as dimensões relativas do cephalothorax, comparadas ás da patella com a tibia do primeiro e ultimo pares de pernas e com



os metatarsos posteriores, podem ser resumidas (como fizemos para *Grammostola* e *Lasiadora*) no seguinte quadro:

Especie	SEXO	Relação entre o comprimento do cefalotórax e				P. + t. I e P. + t. IV	Pernas I e IV
		larg.	P. + t. I	P. + t. IV	M. IV		
<i>cunhae</i> . . . . .	♂		Δ	Δ	V	I = IV	IV > I
<i>gomesiana</i> . . . . .	♂		Δ	Δ		I > IV	IV > I
<i>chiracantha</i> . . . . .	♂	V	Δ	Δ		I > IV	IV = I
<i>cursor</i> . . . . .	♂	V	Δ	Δ	Δ	I > IV	IV > I
<i>geniculata</i> . . . . .	♂	V	Δ	Δ		I > IV	IV > I
<i>geniculata</i> . . . . .	+♀	V	Δ	Δ	V	I > IV	IV > I
<i>fracta</i> . . . . .	♂	Δ	Δ	Δ	V	I > IV	IV > I
<i>musculosa</i> . . . . .	♂	V		Δ	V	I Δ VI	IV > I
<i>rondoniae</i> . . . . .	+♀	V			V	I = IV	IV > I
<i>paulensis</i> . . . . .	♂	V			V	I = IV	IV > I
<i>sternalis</i> . . . . .	+♀	V		V	V	I > IV	IV > I
<i>cristata</i> . . . . .	+♀	V		V	V	I > IV	IV > I
<i>ferina</i> . . . . .	♂	V		V	V	I > IV	IV > I
<i>theraphosoides</i> . . . . .	♂	V		V	V	I > IV	IV > I
<i>melanothera</i> . . . . .	+♀	V		V	V	I > IV	IV > I
<i>rhodothele</i> . . . . .	+♀	V	V	V	V	I = IV	IV > I
<i>suina</i> . . . . .	+♀	V	V	V	V	I = IV	IV > I
<i>brocklehunti</i> . . . . .	+♀	V	V	V	V	I > IV	IV > I
<i>tarda</i> . . . . .	+♀	V	V	V	V	I > IV	IV > I
<i>violarea</i> . . . . .	+♀	V	V	V	V	I > IV	IV > I
<i>juruenicola</i> . . . . .	+♀	V	V	V	V	I > IV	IV > I
<i>natalensis</i> . . . . .	+♀	V	V	V	V	I > IV	IV > I
<i>cursor</i> . . . . .	♂	V	Δ	Δ	Δ	?	IV > I

TRASYPHOBERUS, SIMON, 1903

Typo : *T. parvitaris*, Simon

*Trasyphoberus*, Simon, 1903 — Hist. Nat. Ar. vol. II, p. 942

Não conheço este genero em natureza, de modo que lhe transcrevo, como de sua unica especie, a traducção da diagnose original de Simon :

« Diferencia-se de *Phormictopus* Pocock, 1901, por ter a fovea thoracica mais estreita e procurva; os olhos medios anteriores um pouco maiores que os lateraes; as ancas do primeiro par de pernas sem cerdas estridulantes, mas com trochanteres dos palpos ornados de dez a doze cerdas estridulantes maiores, dispostas sem ordem, escopulas dos metatarsos como em *Theraphosa* Thorell; tarsos das pernas notavelmente pequenos ».

TRASYPHOBERUS. PARVITARSIS ( 1 ) Simon .

*T. p.* Simon, 1903 — Hist. Nat. Ar. vol. II, p. 942, nota

♀. 52 mm.

Cephalothorax fusco, de pubescencia curta e densa. fulvo-cervina, com uma fimbria marginal mais longa.

Olhos medios anteriores um pouco mais afastados dos lateraes que um do outro. Olhos lateraes posteriores menóres que os anteriores. Olhos medios posteriores muito menores que os restantes.

Abdomen grande, de dorso com longos pellos ruivos, abundantes. Esterno, ancas das pernas e ventre negro-pardacentos, velludosos. Pernas fuscas de pubescencia cervina, os tarsos e metatarsos curtos, os posteriores delicados.

*Hab.* : Tefé — Amazonas.

---

(1) De tarsos pequenos.



### Avicularias, Simon, 1892

*Selenocosmia* — Simon, 1892 — Hist. Nat. Ar.  
vol. I, p. 147 (ad parten — *Ephebopus*)

*Avicularia* — Simon, 1892 — Hist. Nat. Ar. vol.  
I, p. 170

*Avicularia* — Pocock, 1901 — Ann. Mag. Nat.  
Hist. ser. 7, vol. VIII, p. 547

*Phoneyusea* — Simon, 1903 — Hist. Nat. Ar.  
vol. II, p. 948 (ad parten *Ephebopus*)

*Avicularia* — Simon, 1903 — Hist. Nat. Ar.  
vol. II, p. 958 (ad parten)

Eu considero no grupo das *Avicularias* todas as *Aviculariidae* neo-tropicaes de pernas posteriores muticas e sem escopula velludosa na face posterior dos femures do ultimo par de pernas.

Comprehende assim este grupo os generos nelle incluidos por Pocock em 1901 e mais o genero *Ancylochiros* Mello Leitão, sendo que este ultimo e o genero *Ephebopus* Simon fazem a transição para as *Phoneyuseas*.

As pernas em todas as *Avicularias* são muito robustas e os pellos das escopulas dos tarsos e metatarsos são longos, fazendo saliencia dos lados dos segmentos, sendo os tufo subungueaes interessantemente spatulados.

Os generos deste grupo podem ser separados facilmente pela seguinte synopse, modificada da de Pocock :

- A. — Um apparelho estridulante formado por cerdas claviformes na face anterior das ancas dos palpos. (Machos com duas apophyses tibiaes anteriores):

\* *Psalmopæus*, Pocock.

- A. A. — Face anterior das ancas dos palpos sem apparelho estridulante:

- B. — Escopulas dos tarsos posteriores divididos por uma estreita faixa de cerdas espiniformes:

- C. — Olhos anteriores em linha mui levemente procurva. Tarso do palpo da femea terete; sigillas esternaes posteriores submarginaes — *Ephebopus*, Simon
- C. C. — Olhos anteriores em linha mui fortemente procurva; tarso do palpo da femea muito convexo na base; sigillas esternaes posteriores muito afastadas da margem — *Ancylochiros*, Mello Leitão.
- B. B. — Escópulas dos tarsos posteriores inteiras.
- C. — Olhos anteriores em fila levemente procurva:
- D. — Macho com duas apophyses tibiaes anteriores; sigillas esternaes posteriores conspicuas, afastadas da margem — *Tapinauchenius* — Ausserer.
- D. D. — Macho com uma unica apophyse apical anterior; sigillas esternaes posteriores mui pequenas, submarginaes *Pachistopelma*, Poc.
- C. C — Olhos anteriores em fila fortemente procurva.
- D. — Pernas do segundo par no macho sem apophyse tibial; pernas posteriores maiores que as anteriores; abdomeu de colorido uniforme — *Avicularia*, Lamark
- D. D. — Pernas do segundo par, no macho, com apophyse tibial; pernas posteriores menores que as anteriores; abdomen machado — *Typhoctena*, Koch.

EPHEBOPUS ( 1 ) Simon, 1892

Typo: *E. murinus* ( Walck )

*Ephebopus* — Simon, 1892 — Hist. Nat. Ar. vol. I, p. 155

*Mygale* — Walckenaer, 1837 — Ius. Apt. vol. I, p. 220

*Santaremia* — F. Cambridge, 1896 — Proc. Zool. Soc. London p. 746

*Ephebopus* — Simon, 1903 — Hist. Nat. Ar. vol. II, p. 952

Região cephalica convexa, larga, pouco estreiti-

( 1 ) ἐψηβος — pubere; ποῦς — pé.

tada. Fovea thoracica muito grande e profunda, oval transversa.

Rima ocular baixa, grande, mais de duas vezes mais larga que longa, muito proxima da margem do clypeo. Olhos anteriores mediocres, iguaes, em fila eui levemente procurva. Olhos medios posteriores muito pequenos, muito mais afastados dos medios anteriores que dos lateraes posteriores. Olhos lateraes anteriores maiores que os posteriores, distantes cerca de um diametro.

Pernas anteriores maiores que as do ultimo par. Ha apenas alguns espinhos fracos nas tibias e metatarsos posteriores; as outras pernas muticas. PateLLa e tibia anteriores bem maiores que as posteriores.

Escopulas dos tarsos e metatarsos dos tres primeiros pares muito espessas, alcançando quasi a base destes ultimos; escopulas dos tarsos posteriores divididas por uma estreita faixa de cerdas.

Sigillas esternaes posteriores bastante afastadas da margem.

Uma unica especie brasileira, que me é desconhecida em natureza.

EPHEBOPUS MURINUS (1) (Walck)

*Mygale murina* Walckenaer, 1837 — Ins. Apt. Vol. I, p. 220.

*E. m.* Simon, 1892. Hist. Nat. Ar., Vol. I p. 155, nota.

*Santaremia pococki* F. Cambridge, 1896 — Proc. Zool. Soc. London, pag. 746 pr. XXXIII pp. 8, 9, 13, pr. XXXIV, p. 20, pr. XXXV, f. 12.

♀ — 55 mm. Cepith 23, 5 × 19,5 mm. Pernas 62,5 — 56,2 — 46,2 — 59 mm.

---

(1) Côr de pello de rato.



Tegumento do cephalothorax pardo-escuro, revestido de curtos pellos ruços, amarello-pardos, com longos pellos ruivos, marginaes. Base das cheliceras revestidas de pellos ruços e pardos muito mais escuros, de tons ferrugineos. Abdomen fusco ou côr de chocolate, com cerdas ruivas esparsas, mais numerosas na porção posterior do dorso. Ventre pardo-escuro. Esterno; ancas das pernas e dos palpos pardo-ferrugineos. Face inferior das pernas revestida de cerdas ruças, pardo-amarelladas; a face superior com longas cerdas côr de chocolate nos femures, ruivas nos outros segmentos. Patellas dos dois primeiros pares e do palpo com 4 linhas estreitas, de pubescencia curta, pallida, pardacenta, as duas centraes unindo-se perto do apice; tibias dos dois primeiros pares de pernas e dos palpos com dois pares de linhas pallidas, largamente separados entre si, as linhas de cada par muito próximas; metatarsos com uma fina linha basal pallida, curta, mediana. Nas pernas dos dois ultimos pares ha linhas claras semelhantes, mas muito menos nitidas. Femures todos com duas linhas dorsaes desmaiadas e um par de linhas amarellas, na face posterior.

Cephalothorax mais longo que largo, estreito, nitidamente giboso atraz da rima ocular, igual á patella com a tibia anteriores, maior que a patella com a tibia posteriores, de fovea thoracica profunda, levemente procurva.

Rima ocular duas vezes mais larga que longa, baixa. Olhos anteriores iguaes, em fila mui levemente procurva (uma recta tangente a borda anterior dos medios passa muito adiante do meio dos lateraes), separados entre si cerca de um diametro. Olhos medios posteriores muito pequenos, a um diametro dos medios anteriores, quasi contiguos aos lateraes posteriores. Estes são menores que os lateraes anteriores, dos quaes distam cerca de um diametro.

Labio um pouco mais longo que largo, de terço apical muito cusposo; sigillas esternas posteriores bem afastadas da margem.



Escopulas dos metatarsos dos dois primeiros pares indo até a base do segmento; as do terceiro par revestindo os tres quartos apicaes; os posteriores limitados ao apice. As escopulas das pernas anteriores muito largas e espessas; as posteriores muito mais exiguas, as dos tarsos divididas por uma estreita linha de cerdas.

Hab.: Santarém, Pará.

ANCYLOCHIROS (1) Mello-Leitão, 1920

Typo: *A taunayi* Mello-Leitão

*Ancylochiros* Mello-Leitão, 1920 — Ann. Mag.  
Nat. Hist. ser 9, vol. VI, p. 141

Cephalothorax baixo, regularmente convexo, de fovea thoracica mediocre, estreita, transversa.

Rima ocular não muito mais larga que longa. Olhos anteriores iguaes, em linha mui fortemente procurva, quasi equidistantes. Olhos medios posteriores muito pequenos, allongados; olhos lateraes anteriores e posteriores iguaes.

Cheliceras grandes, fortes. Labio muito mais largo que longo, densamente espinuloso; ancas dos palpos de área espinulosa basal muito ampla. Esterno pouco mais longo que largo, de sigillas posteriores grandes, quasi circulares, tão afastadas da margem quanto entre si.

Escopulas largas, densas; as dos tres primeiros pares de pernas inteiras, as dos tarsos posteriores divididas por uma estreita faixa de cerdas espiniformes. Pernas posteriores maiores que as anteriores, todas muticas.

Tarso do palpo da femea muito convexo na base.

Só é conhecida a especie typo.

---

(1) ἀγκύριος — curvo; χείρ — mão; allussivo á forma do tarso dos palpos da femea.

ANCYLOCHIROUS TAUNAYI (1) Mello-Leitão

A. t. Mello-Leitão, 1920 — Ann. Mag. Nat. Hist.  
ser. 9, vol. VI, p. 142

♀ — 34 mm. Cephal. —  $12 \times 11$  mm. Pernas  
— 38 — 36 — 32 — 41 mm. Patella + tibia I — 13  
mm.; V — 13 mm.

Cephalothorax cor de mogno escuro, de pubescência pouco densa. Cheliceras fulvo-escuras; margens do sulco ungueal com longa fimbria de pelos roseos. Esterno e ancas das pernas negras, muito pillosos; labio e ancas dos palpos um pouco mais claros. Pernas fulvo-escuras, com longos pelos cor de ferrugem. Abdomen negro; o dorso com tres grandes manchas pardo-escuras, ferrugineas, obliquas para baixo e para traz; longas cerdas erectas, ferrugineas, esparsas pelo dorso; ventre e fiandeiras negro-velludosos.

Cephalothorax pouco alto, regularmente abaulado, de aspecto lembrando em muito o cephalothorax das heteropodas, mais longo que largo, mais curto que a patella com a tibia do primeiro ou ultimo pares de pernas, mais longo que os metatarsos posteriores, de fovea thoracica mediocre, transversa direita, pouco profunda.

Rima ocular pouco mais larga que longa. Olhos anteriores mediocres, iguaes, em fila muito fortemente procurva (uma linha tangente á borda anterior dos medios passa atraz da borda posterior dos lateraes), separados uns dos outros pouco mais de um diametro. Olhos medios posteriores muito menores que os medios anteriores e a igual distancia deste e dos lateraes posteriores.

Metatarsos dos dois primeiros pares de pernas escopulados até á base; os do terceiro par com as escopulas revestindo os dois terços apicaes da face inferior do segmento; metatarsos posteriores sem escópula.

---

(1) Em honra do sabio professor dr. Affonso Taunay, director do Museu Paulista.



Cheliceras de borda interna do sulco ungueal armada de nove dentes, o penultimo muito pequeno.

Tarso dos palpos fortemente convexo na base, depois escavados, deprimidos, com filas longitudinaes dorsaes de pequenas cuspides negras.

*Hab.* : Marianna (Estado de Minas Geraes),

AVICULARIA (1) Lamarck, 1818

Typo : *A. avicularia* (L.)

*Avicularia* Lamarck, 1818 — Hist. Nat. An. sans  
Vert. — Vol. V p. 107

*Mygale* — Auctorum.

*Avicularia* Ausserer, 1871 — Verh. zool. bot. Ge-  
cell Wien, vol. XXI, p. 201

*Avicularia* Simon, 1892 — Hist. Nat. Arg.,  
Vol. I, p. 171

Cephalothorax baixo, tão largo quão longo ou pouco mais longo; fovea thoracica transversa.

Rima ocular baixa, menos de duas vezes mais larga que longa. Olhos anteriores em linha muito procurva, iguaes ou os medios maiores e mais afastados entre si que dos lateraes. Olhos médios posteriores muito menores que os médios anteriores. Lateraes posteriores bem menores que os anteriores.

Pernas curtas e muito robustas, muticas, de escopulas muito densas, as dos metatarsos do terceiro par indo até o meio e as posteriores revestindo o terço apical do segmento.

Tibias anteriores do macho com uma apophyse apical interna obliqua, obtusa, com pequeninos espinhos.

Ha no Brasil seis especies e uma variedade de *Avicularia*, até agora descriptas, e que se podem distinguir pela seguinte chave :

---

(1) — De *avicula*, pequena ave.

A — Cephalothorax tão largo quão longo (Olhos medios posteriores quasi punctiformes, contiguos aos lateraes e bem afastados dos medios anteriores; olhos anteriores separados mais de um diametro; pernas de colorido geral uniforme) — *juruensis*.

A A — Cephalothorax mais longo que largo :

B — Tarso dos palpos terete :

C — Labio tão longo quão largo :

D — Pernas com anneis vermelho-sanguineos — *walckenaeri*.

DD — Pernas sem anneis de contraste :

E — Apice dos tarsos com largas faixas de pellos ruivos; tarsos e metatarsos dos dois ultimos pares com pellos vermelho-brasileos — *avicularia*.

E E — Apice dos tarsos com estreitas faixas de pellos roseos; tarsos e metatarsos dos dois ultimos pares sem pellos vermelho-brasileos — *avicularia variegata*.

CC — Labio bem mais largo que lougo :

D — Olhos anterioresiguaes; olhos medios posteriores a igual distancia dos medios anteriores e dos lateraes posteriores; metatarsos do segundo par com uma mancha externa sanguinea; apice dos metatarsos sem fimbria de contraste; fimbria das cheliceras pardacenta — *fasciculata*.

DD — Olhos medios anteriores maiores que os lateraes; olhos medios posteriores contiguos aos lateraes, bem separados dos medios anteriores; metatarsos do segundo par sem manchas; apice dos metatarsos com uma fimbria de pellos roseo-claros — *bicegoi*.

BB — Tarso dos palpos de base fortemente convexa — *ancylochira*.

AVICULARIA JURUENSIS (1) sp. n. (Fig. 156 e 188)

♀ — 50 mm. Cephth. — 19 × 19. Pernas 61-55-55-67 mm. Patella + tibia I IV.

Cephalothorax, cheliceras e pernas negro-fulvescentes; esterno, ancas das pernas, labio, ancas dos palpos e todo o abdomen negro-velludosos.

(1) Do Juruá.

Cephalothorax revestido de pellos deitados, par-do-acinzentados e com uma orla de pellos mais longos, fulvo-escuros. Os longos pellos das pernas e do dorso das cheliceras são fulvo-cervino-escuros; os das tibias e patellas posteriores são avermelhados na base; os do dorso e lados do abdomen são fulvo-cervinos, de pontas com tons roseos. Fimbria das ancas dos palpos e das bordas do sulco ungueal vermelho-brasilaios.

Cephalothorax baixo, um pouco giboso atraz da rima ocular, tão longo quão largo, mais longo que a patella com a tibia do primeiro e ultimo pares de pernas, de fovea thoracica direita.

Rima ocular pouco elevada, quasi duas vezes mais larga que longa (4:2,5 mm). Olhos anteriores iguaes, em fila mui fortemente procurva (um recta tangente á borda anterior dos medios passa atraz da borda posterior dos lateraes), separados uns dos outros mais de um diametro. Olhos medios posteriores pequenissimos, quasi punctiformes, contiguos aos lateraes, separados dos medios anteriores cerca de um diametro. Olhos posteriores em linha direita (por suas bordas anteriores). Olhos lateraes anteriores e posteriores iguaes, separados mais de um diametro.

Cheliceras com onza dentes na borda interna do sulco ungueal, sendo o primeiro (anterior), o setimo e o penultimo muito menores; a area de granulações do fundo do sulco é longa e estreita, começando ao nivel do oitavo dente.

Labio tão largo quão longo, de apice muito e irregularmente cuspuloso. Esterno pouco mais longo que largo (9,5 × 8,8), de sigillas posteriores submarginas.

Tarsos todos providos de densissimas escópulas espatuladas. Metatarsos dos dois primeiros pares com escópulas semelhantes que vão até a base dos segmentos; nos do terceiro par as escópulas vão até o meio, revestindo o terço apical nos metatarsos



posteriores; as destes ultimos são longitudinalmente divididas.

*Hab*: Rio Juruá.

Coll. E. Garbe.

Typo — No Museu Paulista (N. 125).

AVICULARIA WALCKENAERI (1) (Perty)

*Mygale walckenaeri* Perty, 1833 — *Delectus Animalium*, p. 191, p. XXXVIII, f. 3

*Mygale walckenaeri* Wolckenaer, 1837 — *Ins. Apt*  
Vol I p. 217

*Mygale walckenaeri* C. Koch, 1842 — Vol IX, p.  
46, pr. CCCIV, f. 720

*A. w.* — Simon, *Hist. Nat. Ar.* 1892, Vol. I p. 171

*A. w.* — F. Cambr., 1896 — *Proc. Zool. Soc.*, p.

♂ — 35 mm. Cepthl — 13 × 12 mm. Pernas  
45 — 42 — 40 — 48 mm. Patella + tibia I — 14  
mm. IV — 16 mm.

Cephalothorax castanho, de curta pubescencia pouco densa, com uma orla de longos pellos par-do-claros. Esterno, ancas das pernas e dos palpos e ventre fulvo-negros. Pernas castanho-escuras, com longos pellos fulvos, de pontas avermelhadas, e com anneis de pellos vermelho-sanguineos no apice das patellas e tibias e metatarsos; os tarsos são quasi inteiramente cobertos de pellos semelhantes. Abdomem fusco, de longos pellos dorsaes vermelho-vivos. Cephalothorax mais longo que largo, baixo, mais curto que a patella com a tibia do ultimo e do primeiro pares de pernas, de fovea thoracica profunda, direita.

Rima ocular pouco elevada, mais de duas vezes mais larga que longa. Olhos anteriores iguaes, em fila mui fortemente procurva (uma recta tangente

---

(1) Em honra a Walckenaer.



á borda anterior dos medios passa nitidamente atraz da borda posterior dos lateraes). Olhos posteriores em linha direita pelas bordas anteriores, os medios relativamente maiores que em qualquer outra especie do mesmo genero, allongados, contiguos aos lateraes. Olhos lateraes anteriores e posteriores iguaes, distantes mais de um diametro.

Labio tão largo quão longo, muito cusçuloso no terço apical. Esterno mais longo que largo (5 : 3. 5) de sigillas posteriores submarginaes.

Metatarsos anteriores curvos, escopulados até junto á base : os do segundo par nos tres quartos apicaes ; os do terceiro até o meio e os posteriores com pequenas escopulas distæes.

Apophyse tibial anterior curta. romba, muito espinhosa.

Tenho um exemplar ♂ desta bella especie, da Parahyba.

#### AVICULARIA AVICULARIA ( L )

- Aranea avicularia* Linnæus, 1758 — Syst. Naturæ Vol. I p. 622
- Aranea vestiaria* De Geer, 1778 — Mémoires, Vol. VII, p 122 pr. XXXVIII. f. 8
- Aranea avicularia* Fabricius, 1793 — Eutom. Syst. Vol. II p. 424
- Mygale avicularia* Latreille, 1804 — Hist. Nat. Crust. — Vol. VII p. 152 pr. 4 XII f. 1
- Mygale avicularia* Walckenaer, 1805 — Tabl. des Arau. p. 4 pr. 1 f. 3
- Mygale avicularia* Hahu, 1820 — Monogr. d. Sp. Vol. I pr. IV f. 16
- Mygale avicularia* Hahn, 1833 — Die Arachoiden, Vol. I p. 101 pr. XXV f. 75
- Mygale avicularia* Walckenaer, 1837 — Ins. Apt. Vol. I p. 218
- Mygale avicularia* Lucas, 1840 — Hist. Nat. Crust. p. 335
- Mygale testacea* C. Koch., 1842 — Die Arachn. Vol. IX p. 45 pr. CCCIII. f. 719

- Mygale scoparia* C. Koch, 1842 — Id. ibid., p. 54 pr. CCCVI, f. 725
- Mygale hirsutissima* C. Koch, 1842 — Id. ibid., p. 76, pr. CCCXIV, f. 738
- Avicularia vestiaria* Ausserer, 1871 — Vech. zool. bot. Ges. Vien, p. 202
- Mygale scoparia* Taczanowski, 1873 — Horæ Soc. Entom. Ross, p. 101
- Avicularia vestiaria* van Hasselt, 1888 — Tydskr. f. Entom., 1888, p. 170
- A. a.*—Simon, 1892 — Hist. Nat. Ar. Vol. I, p. 171
- A. a.* F. Cambridge, 1896 — Proc. Zool. Soc. London, 41, pr. XXXIII ff. 10 e 11; pr. XXXIV. f. 19; pr. XXXV f. 13
- A. a.* Strand, 1906 — Jahrb. nassau. Ver. Naturk. Wiesbaden, p. 25
- A. a.* Strand, 1907 — Jahrb. nassau. Ver. Naturk. Wiesbaden, p. 224
- A. a.* Strand, 1907 — Jahresb. Ver. vaterl. Naturk. Württemberg, p. 89
- A. a.* Strand, 1912 — Jahrb. nassau. Ver. Naturk. Wiesbaden, p. 173

♀ — 43 mm. Cepth., 20 × 18 mm. Pernas —54—49—46—60 mm. Patella + tibia I—22 mm.; IV. 23 mm.

Tegumento do cephalothorax côr de mogno, revestido de linhas convergentes de curtas cerdas pardo-esverdeadas. Esterno, ancas dos palpos e pernas negro-velludosos; timbria das ancas dos palpos vermelho-brasilea. Abdomen e pernas revestidos de cerdas negras na face inferior; as do dorso do abdomen são ruivas; os dois ultimos pares de pernas apresentam longos pellos erectos. côr de brasa, mais abundantes nos tres ultimos segmentos; todos os tarsos apresentam uma longa faixa de pellos ruivos.

Cephalothorax mais longo que largo, baixo, não giboso atraz da rima ocular, menór que a patella com a tibia do primeiro e ultimo pares de pernas, de fovea thoracica profunda, levemente recurva.

Rima ocular duas vezes mais larga que longa, alta. Olhos anteriores iguaes, em fila mui fortemente procurva (uma tangente á borda anterior dos medios tangencia a borda posterior dos lateraes), os medios separados entre si um diametro e um pouco mais proximos dos lateraes. Olhos posteriores em linha recta por sua borda anterior, os medios muito pequenos, contiguos aos lateraes. Olhos lateraes anteriores maiores que os posteriores, distantes menos de um diametro.

Esterno de sigillas posteriores submarginaes. Labio tão longo quão largo, de terço apical muito cusposo.

Metatarsos dos dois primeiros pares de pernas escopulados até quasi a base; os do terceiro par até o meio e os posteriores com pequenas escopulas distaes. Escopulas dos tarsos muito largas, espatuladas.

♂ — 36 mm. Cephth. 13, 5 × 12 mm. Pernas — 45 — 42, 2 — 49, 3 — 48, 7 mm.

Colorido geral negro ou bruneo negro, de curta pubescencia mais clara; as pernas posteriores não são tão ricas em pellos côr de braza como na femea.

Metatarsos anteriores curvos.

Bulbo do palpo longo, quasi fusiforme, terminado em ponta aguda, de estylete muito convexo.

Hab.: Esta especie foi descripta das Antilhas, das Guyannas Franceza e Hollandeza e, no Brasil, foi encontrada no Amazonas, Pará, Brasil central e Rio de Janeiro.

AVICULARIA AVICULARIA VARIEGATA. F. Cambridge

A. a. v. F. Cambridge, 1896 — Proc. Zool. Soc., London p. 743 pr. XXXIII f. 12.

A. a. v. Strand, 1907 — Jahresh. Ver. vaterl. Naturk. Württemberg, p. 90.

♀ — 45 mm.



Muito semelhante á *Avicularia avicularia* (L.), differindo por ter os longos pellos com tons pardos na extremidade, e muito densos. O apice dos tarsos é provido de uma estreita faixa de pellos roseos, faltando inteiramente os pellos vermelhos de brasa. O abdomen é revestido dos lados com longos pellos delicados, roseos e manchados, não vermelhos de brasa, enquanto todo corpo é de um delicado tom verde-musgo. É esta a descripção dada por F. Cambridge, de um exemplar de Itacoatiara (Pará).

Strand, de um exemplar (♀) do Brasil central, dá descripção um pouco differente: Os longos pellos do seu exemplar eram branco-acinzentados ou quasi brancos nas pontas; os pellos das pernas bruno-avermelhados, mais escuros na base; os pellos longos do abdomen são claros.

AVICULARIA FASCICULATA (1) Strand.

A. f. Strand, 1907 — Jahresh. Ver. vaterl. Naturk. Württemberg, vol. LXIII, p. 92.

♀ — 54 mm. Cepth 17,5×16 mm. Pernas: 15,5 — 42,5 — 41 — 53 mm. Patellatibia — I — 18 mm; IV — 19,5 mm.

Tegumento do cephalothorax côr de mogno, de curta pubescencia castanha, com longos pellos marginaes vermelhos, côr de tijollo. Esterno e ancas das pernas fuscas. Pernas de curta pubescencia amarello-ocre-acinzentada, havendo do lado dos metatarsos do segundo par com uma grande mancha vermelho-sanguinea; os longos pellos amarello-pardacentos, côr de ocre. Abdomen castanho-escuro, o dorso de tons violaceos, com longos pellos pardo-avermelhados. Fimbria das ancas dos palpos e das bordas do sulco ungueal das cheliceras pardo-amarelhada.

Cephalothorax mais longo que largo, um nada mais curto que a patella com a tibia anteriores, de fovea thoracica profunda, transversa.

---

(1) — Dividida em feixes.

Rima ocular pouco elevada, vez e meia mais larga que longa. Olhos anteriores em fila fortemente recurva (uma recta tangente á borda anterior dos medios, tangencia a borda posterior dos lateraes). Os médios levemente maiores, separados entre si e dos lateraes menos de um diametro. Fila de olhos posteriores recurva, os medios muito menores, a igual distancia dos medios anteriores e dos lateraes posteriores; estes menores que os lateraes anteriores, dos quaes distam cerca de um diametro.

Esterno tão largo quão longo, de sigillas posteriores submarginaes. Labio bem mais largo que longo, com 4 ou 5 filas de pequenas cuspides. Ancas dos palpos menos de 2 vezes mais largas que longas.

Cheliceras com a borda interna do sulco ungueal com 10 dentes, dos quaes o primeiro (anterior), o setimo e penultimo muito menóres.

Metatarsos dos dois primeiros pares de pernas escopulados até a base; os do terceiro par até um pouco além do meio e os posteriores no terço apical, sendo estas ultimas largamente divididas.

♂ — 48 mm. Cepthl — 18,5×17,8 mm. Pernas: 62,5 — 61 — 56 — 72 mm. Patella + tibia I — 23,5 mm. IV. — 25,5 mm. Metatarsos IV — 19 mm.

Toda' aranha pardo-avermelhada; pellos das pernas vermelhos mais claros que na femea. O colorido do abdomen é igual no dorso e no ventre. Fimbria das ancas dos palpos e do sulco ungueal das cheliceras vermelho-amarellada.

O cephalothorax mais longo que largo, muito mais curto que a patella com a tibia do primeiro e ultimo pares de pernas, e um nada mais curto que os metatarsos posteriores.

Olhos como na femea, bem como o labio e o esterno.

Cheliceras de borda interna armada de 9 dentes, dos quaes o sexto muito menor.



Tibias anteriores com uma apophyse apical achatada, inclinada para diante, para baixo e um pouco para dentro, de apice regularmente arredondado e provido de numerosos espinhosinhos curtos. Metatarsos anteriores curvos.

Bulbo ellypsoide, liso, brilhante, vermelho no meio, ennegrecido na base e na ponta, de estylete convexo e ponteagudo.

Esta especie foi descripta por Strand, como da America do Sul, sem a localidade certa. Tenho em minha collecção uma fema typica da Bahia.

AVICULARIA BICEGOI (1) sp. n. (Fig. 187 e 189)

♀ — 36 mm. Cepthl —  $15,5 \times 14$  mm. Pernas : 17-45-42-52 mm. Patella + tibia I — 17 mm ; IV — 17,5 mm.

Cephalothorax, cheliceras e pernas claros, cor de mogno, revestidos de escassa pubescencia curta, cinzenta. Cephalothorax com uma longa crla de longos pellos acinzentados ; as pernas com longos pellos erectos, flavo-acinzentados, mais abundantes nas pernas dos dois ultimos pares ; no apice dos metatarsos, na face dorsal, uma fimbria de pellos erectos, flavo-acinzentados, mais abundantes nas pernas dos dois ultimos pares ; no apice dos metatarsos, na face dorsal, uma fimbria de pellos deitados, roseo-claros ; no apice dos tarsos ha uma fimbria de pellos semelhantes. Abdomen fulvo-negro, com o dorso ornado de longos pellos erectos muito abundantes, cor de tijollo ; ventre negro-fulvescente uniforme. Esterno, labio e ancas das pernas e dos palpos castanho-ferrugineo-escuros.

Cephalothorax mais longo que largo, levemente gibboso atraz da rima ocular, mais curto que a patella com a tibia do primeiro e ultimo pares de pernas, de fovea thoracica profunda, direita.

---

(1) Dedicada a Bicego, que descobriu o exemplar typo.

Rima ocular baixa, vez e meia mais larga que longa ( $3,5 \times 2$  mm). Olhos anteriores em fila mui fortemente procurva (uma recta tangente á borda anterior dos medios tangencia a borda posterior dos lateraes), os medios levemente maiores, separados entre si e dos lateraes em linha direita pela borda anterior, os medios muito menóres, allongados, contiguos aos lateraes; estes bem menores que os lateraes anteriores. dos quaes distam um diametro.

Cheliceras de borda interna do sulco ungueal armada de 11 dentes, dos quaes o sexto, o oitavo e o décimo são muito menores; a area de granulações do fundo do sulco é muito pequena, limitada aos dois ultimos dentes.

Labió bem mais largo que longo, muito cuspu-  
loso. Esterno quasi tão largo quão longo ( $8 \times 7,8$ )  
de sigillas posteriores separadas da margem um  
diametro.

Metatarsos anteriores e do segundo par escopulados até a base; os do terceiro par nos dois terços apicaes, e os posteriores com pequenas escopulas distaes, divididas.

Esta especie é muito afim á precedente.

*Hab*: Manãos.

*Coll*: Bicego.

*Typo* — No Museu Paulista (N. 133).

AVICULARIA ANCYLOCHYRA, sp. n.

35 mm. Cephaloth.,  $15,5 \times 13,2$  mm. Pernas: 44 — 40 — 38 — 50 mm. Pat. Tibia: 15,5 — 15 — 13 — 18 mm.

Cephalothorax côr de mogno, coberto de pellos pardo-esverdeados, com uma orla completa de pellos roseos e com alguns pellos vermelhos muito longos, erectos, atrás do comoro ocular. Cheliceras da côr do cephalothorax, ornadas de longos pellos roseos; fimbria das margens do sulco ungueal vermelhiviva. Ancas dos palpos vermelhas, com a fimbria semelhante á das cheliceras. Esterno, labio, ancas



das pernas e ventre negro-velludosos. Palpos e pernas dos dois primeiros pares com os tegumentos cõr de mogno, de pubescencia esverdeada e ornados de longos pellos pardos de pontas roseas, havendo mais uma larga faixa transversal de densos pellos roseos no ápice dos tarsos. Escópulas cinzento-escuras. Pernas dos dois ultimos pares sem a pubescencia esverdeada, com pellos densos, vermelhos em toda sua extensão; os tarsos como nas pernas anteriores. Dorso do abdomen com longos pellos vermelhos que occupam os dois lados e o terço anterior do dorso, inclinados para cima e para traz, deixando no dorso uma grande mancha posterior negro-velludosa.

Cephalothorax baixo, igual ás tibias com as patellas do primeiro par, menor que os mesmos segmentos das pernas posteriores. Fovea thoracica procurva.

Rima ocular duas vezes mais larga que longa. Olhos anteriores iguaes e equidistantes, em fila fortemente procurva (uma recta tangente á borda anterior dos médios passa bem atraz da borda posterior dos lateraes). Olhos lateraes anteriores maiores que os lateraes posteriores, dos quaes estão separados mais de um diametro. Olhos médios posteriores contiguos aos lateraes e separados dos médios anteriores um diametro destes ultimos.

Cheliceras armadas na margem interna do sulco ungueal de 9 dentes, o penultimo muito menor, quasi do tamanho das cuspides do fundo do sulco, sendo estas apenas em numero de 5 e começando ao nivel desse penultimo dente.

Pernas muticas. Tarsos dos palpos bem mais espessos na base que no apice, sendo o dorso desse segmento convexo em seu quarto basal, depois deprimido e levemente concavo, lembrando o aspecto que se encontra exaggerado nas especies dos generos *Ancilochyros* e em certos *Hysterochrates*.

*Hab.*: Rio Tapajoz.

Coll. Garbe.

Typo: no Museu Paulista.

TYPHOCHLAENA C. Koch. 1850

Typo: *T. seladonia* (C. Koch)

*Typhochlaena* C. Koch, 1850 — Ueb. Ar. Syst.  
Vol. V, p. 75

*Avicularia* Simon, 1892 — Hist. Nat. Ar. Vol.  
I, p. 171 (ad part. B)

*Iridopelma* Pocock, 1901 — Ann. Mag. Nat. Hist.  
Ar. 7, vol. VIII, p. 549

Simon considera os generos *Typhochlaena* C. Koch e *Iridopelma* Pocock como synonymos de *Avicularia* Lamarck, baseando-se, para a synonymia do primeiro nos caracteres diagnosticos pouco precisos de Koch. Quanto a *Iridopelma* Pocock diz elle: « quelques espèces (*A. hirsuta* Pocock, et probablement *A. detrita* C. Koch) offrent un éperon de même nature, mais plus petit, aux tibias de la 2.<sup>e</sup> paire; R. I. Pocock a proposé pour ces espèces un genre *Iridopelma* qui, à mon avis, ne doit être admis, tant que ce caractère sexuel peu important ne sera pas corroboré par une autre particularité permettant de classer les femelles. »

Ora, lendo-se cuidadosamente a chave dada por R. I. Pocock a pags. 547 dos Ann. Mag. Nat. Hist. ser. 7 vol. VIII. a diagnose da especie typo de seu genero *Iridopelma* encontramos caracteres que permittem a facil distincção deste do genero *Avicularia* Lamarck, como sejam: a proporção inversa do comprimento das pernas I e IV e o tamanho dos olhos medios anteriores.

Recebi da Bahia um macho que identifique, embora duvidosamente, á *Typhochloena seladonia* C. Koch e que repete os caracteres genericos de *Iridopelma* Pocock, e por esse motivo restaurei como genero autonomo *Typhochloena* C. Koch, para cuja synonymia entra *Iridopelma* Pocock. Caso minha especie não seja identica a *Typhochloena seladonia*, ficarão os caracteres genericos abaixo como de *Iridopelma* Pocock, e nova, então, para a sciencia.

deve ser denominada *Iridopelma amphidorothon* (1). Eis os caracteres do genero :

Cephalothorax mais longo que largo, de fovea thoracica direita.

Rima ocular pouco elevada, menos de duas vezes mais larga que longa. Olhos anteriores em fila mui fortemente procurva, os medios bem maiores e mais afastados entre si que dos lateraes. Olhos lateraes anteriores e posteriores proxivamente iguaes. bem separados.

Esterno mais longo que largo. de sigillas posteriores pouco afastadas da margem.

Abdomen manchado.

Metatarsos escopulados como em *Avicularia*. Patella com a tibia anteriores muito maiores que os mesimos segmentos das pernas posteriores. Pernas anteriores bem maiores que as posteriores.

Tibias anteriores do macho com uma apophyse apical interna muito espinhosa; as do segundo par com uma apophyse semelhante, menor.

Ha duas especies brasileiras, uma da Bahia e a outra de Pernambuco :

\* Cephalothorax sempre muito menor que a patella mais a tibia posteriores, e pouco mais longo que largo — *Pococki*.

\*\* Cephalothorax igual á patella mais a tibia posteriores, bem mais longo que largo — *seladonia*.

ΤΥΡΗΟΧΛΟΕΝΑ ΡΟΚΟΚΙ (2) n. n.

*Iridopelma hirsutum* Pocock, 1901. Ann. Mag. Nat. Hist., 7 vers. vol. VIII p. 550 (nec *Mygale hirsuta* Walckenaer, 1837)

*Avicularia hirsuta* Simon, 1903. Hist. Nat. Ar. Vol II p. 960

*Avicularia hirsuta* Petrunkevitch, 1911 — Bull. Amer. Mus. Nat. Hist. vol. XXIX. p. 50

Não conheço esta especie em natureza, dando as descripções de accordo com Pocock.

(1) *αμφιδόροθω* — estou em duvida; — *θηρίσιον* — animal.

(2) Em honra ao grande Arachnologo Pocock.

♀ — 50 mm. Ceph. 18 × 17 mm. Pernas 65-56-52-62,5 mm. Patella + tibia I - 20,5; IV - 19,5 mm.

Cephalothorax e pernas revestidas de densa pubescencia acinzentada ou de pellos verde-amarellados; os longos pellos das pernas verde acinzentados, não havendo pellos rubros nos tarsos. O meio do dorso do abdomen com uma larga faixa escura, estendendo-se da base á extremidade apical; essa faixa tem de cada lado uma orla de longos pellos amarellados. Dos lados do dorso ha grandes manchas pouco nitidas. Esterno, ancas das pernas e ventre negros.

Cephalothorax um pouco mais longo que largo, menor que a patella com a tibia do primeiro e ultimo pares de pernas, convexo, de região cephalica muito pouco elevada.

Rima ocular moderadamente alta, oval, mais larga que longa. Fila de olhos anteriores mui fortemente procurva, os medios muito maiores, separados entre si mais de um diametro, mais proximos dos lateraes. Olhos lateraes quasi iguaes, distantes um pouco menos de um diametro.

Pernas anteriores maiores que as posteriores. Patella e tibia posteriores menores que as anteriores e pouco maiores que as do segundo par.

♂ — 27 mm. Cepth. — 12 × 11 mm. Pernas 55—49—40,2—49 mm. Patella + tibia I - 16,3 m. m. IV — 14,8 mm.

Cephalothorax mais longo que largo, de largura distinctamente menor que a patella com a tibia do terceiro par, igual ás tibias posteriores, menor que os metatarsos do primeiro ou do ultimo pares de pernas; comprimento quasi igual ao dos metatarsos anteriores, menór que o das patellas com as tibias do terceiro par.

Pernas longas e delgadas, as anteriores maiores que as posteriores. Patella e tibia anteriores muito maiores que as posteriores, estas iguaes ás do segundo par.

Colorido igual ao da femea.



Bulbo de estylete delicado, filiforme, curvo em um terço de circulo, o apice um pouco voltado para fóra. Tibias anteriores com uma apophyse apical muito espinhosa; as do segundo par com uma apophyse semelhante, porém muito menor.

*Hab.*: Iguarassú — Pernambuco.

TYPHOCHLOENA SELADONIA — (C. Koch)

(Figs. 191 a 193)

*Mygale seladonia* — Koch, 1842 — Die Arachniden. Vol. IX, p. 39, pr. ccc, f. 716

T. s. C. Koch, 1850 — Uebers Arach., vol. V, p. 75

*Avicularia seladonia* — Simon, 1892 — Hist. Nat. Ar. vol. I, p. 171

*Avicularia seladonia* — Petrunckewitch, 1911 — Bull. Amer. Mus. Nat. Hist. vol. XXIX p. 50

♂. — 35 mm. Cepth.  $16 \times 13$  mm. Pernas 65—55—50—58 mm. Patella + tibia I — 23 mm; IV — 18 mm.

Cephalothorax pardo murino, de curta pubescencia velludosa, com uma orla marginal de pellos mais claros; pernas da côr do cephalothorax, com os pellos da face inferior acinzentados e longos pellos amarello-ochraceos erectos, bem mais abundantes nas pernas dos dois ultimos pares. Esterno e ancas das pernas de tons ferrugineos. Abdomen pardo, de longos pellos pallidos e com grandes manchas lateraes escuras.

Cephalothorax bem mais longo que largo, muito mais curto que as patellas com as tibias do primeiro e ultimo pares de pernas, pouco elevado.

Rima ocular baixa, duas vezes mais larga que longa. Olhos anteriores em fila mui fortemente procurva (uma recta tangente á borda anterior dos medios corta apenas os lateraes, pouco adiante da borda posterior), os medios muito maiores, separados entre si mais de um diametro e cerca de de um diametro dos lateraes. Olhos lateraes anteriores e posteriores iguaes, distantes um diametro.

Esterno mais longo que largo, de sigillas posteriores a um diametro da margem. Labio bem mais largo que longo, muito cuspuloso no apice.

Pernas anteriores bem maiores que as posteriores. Tibias anteriores com uma apophyse apical romba, de apice muito espinuloso, levemente curva para dentro e para baixo. Tibias do segundo par com uma apophyse semelhante, muito menos desenvolvida. Metatarsos anteriores curvos.

Metatarsos dos dois primeiros pares escopulados até a base; os do terceiro par até quasi o terço basal e os posteriores com pequenas escopulas distaes.

*Hab.* : Bahia.

PACHISTOPELMA POCK, 1901

Typo : *P. rufonigrum* Poc.

*Pachistopelma* — Pocock, 1901 — Ann. Mag. Nat.  
Hist. ser. 7, vol. VIII p. 548

Não conheço este genero em natureza, pelo que lhe dou, como de sua especie typo as diagnoses de Pocock.

Semelhante á *Aricularia* por ter uma unica apophyse apical nas tibias anteriores do macho; as sigillas esternas posteriores pouco afastadas da margem; as pernas muticas, etc.

Differe de *Aricularia* por ter os olhos anteriores em fila levemente procurva (uma recta tangente á borda anterior dos medios passa muito adiante da borda posterior dos lateraes). Como em *Aricularia* e *Tapinauchenius* a face posterior das ancas dos palpos é nua até o meio; a dos trochanteres tem cerdas longas, molles, flexiveis; a face anterior das ancas e dos trochanteres do primeiro par de pernas possui pellos delgados, entre-cruzados abaixo da sutura com alguns pellos roseos.

Uma unica especie.

(1)  $\pi\alpha\chi\eta\delta\acute{\iota}\varsigma$  — espesso;  $\sigma\tau\acute{\epsilon}\varsigma$  — tecido;  $\pi\alpha\lambda\lambda\acute{\iota}\varsigma$  — planta do pé.

PACHISTOPELMA RUFONIGRUM (1) Pocock

Pr. — Pocock, 1901 — Ann. Mag. Nat. Hist.  
ser. 7, vol. VIII, p. 518

♀. — 42 mm. Cepth.  $17 \times 14,8$  mm. Pernas  
49,5—45,5—42—49,5. Patella + tibia I — 15,5;  
IV — 15,5 mm.

Corpo e pernas revestidos de curtos pellos  
bruneo-pallidos; cerdas das pernas mais curtas que  
em geral e pardacentas; femures, patellas e tibias  
com faixas longitudinaes esbranquiçadas pouco niti-  
das, mais conspicuas nas patellas; metatarsos com  
uma faixa mediana parda, que termina em uma  
mancha da face posterior do segmento. Abdomen  
coberto de curtas cerdas vermelho ferrugineas. Ven-  
tre, esterno, ancas das pernas e dos palpos e base  
dolabio negros.

Cephalothorax nitidamente mais longo que largo,  
bem mais longo que a patella com a tibia anteriores.

Rima ocular moderadamente alta, mais larga  
que longa, de fila de olhos anteriores levemente  
procurva (uma recta tangente á borda anterior dos  
medios passa aliante do meio dos lateraes), os  
medios muito maiores, separados um do outro cerca  
de um diametro e um pouco mais proximos dos  
lateraes. Olhos lateraes anteriores e posteriores  
proxima mente iguaes, afastados menos de um dia-  
metro.

Pernas anteriores e posteriores iguaes, bem  
como suas patellas e tibias.

♂. — 28,5 mm. Cepth.  $13 \times 11,8$  mm. Per-  
nas 15-11, 5-38-18 mm. Patella + tibia I—14 mm.  
IV—14,7 mm.

Colorido igual ao da femea.

Cephalothorax relativamente mais largo, igual  
em comprimento á patella com a tibia do segundo  
par de pernas.

---

(1) Rubro-negro.

Apophyse apical das tibias anteriores simples, curta, romba, espinhosa. Bulbo muito semelhante ao de *Avicularia avicularia* mas a porção basal do estylete é menos curvada, e a porção terminal apresenta uma ligeira curva sigmoide, muito aberta.

Pernas posteriores e suas tibias e patellas maiores que as anteriores.

*Hab.*: Iguarassú (Pernambuco).

Foram descritas nos generos *Ischnocolus* e *Mygale* as seguintes especies brasileiras, que não vi, e não foram até agora devidamente determinadas:

#### ISCHNOCOLUS

*Ischnocolus doleschalli* Ausserer. 1871 — Verh Zool. bot. Ges Wien. Vol. XXI, p. 189

*Ischnocolus gracilis* Keyserling, 1891 — Spinnen Amerikas, Brasil sp. p. 11

*Ischnocolus rubropilosus* Keyserling. 1891 — Spinnen Amerikas, Brasil sp. p. 12

#### MYGALE

*Mygale atra* Latreille, 1832 — Vues générales, Vol. 1, p. 61

*Mygale bicolor* Lucas. 1859 — Ann. Soc. entom. France pr. CVIII

*Mygale brunipes* C. Koch, 1842 — Die Arachniden, Vol. IX p. 35 pr. CCXCIX f. 713

*Mygale diversipes* C. Koch. 1842 — Die Arachniden, Vol. IX, p. 63, pr. CCCX f. 731

*Mygale fervida* C. Koch. 1842 — Die Arachniden, Vol. IX, p. 76 pr. CCCXVI f. 740

*Mygale fimbriata* C. Koch. 1842 — Die Arachniden, Vol. IX, p. 50 pr. CCCV, f. 722

*Mygale fusca* Party, 1833 — Del Anim, pr. XXXVIII, f. 1

*Mygale lineata* Lucas, 1857 — Expedition Castelnau, p. 14 pr. I, f. 1

*Mygale mutata* Ausserer, 1871 -- Verh. zool. bot. Gerel. Wien, p. 195

*Mygale ochracea* Perty, 833 — Del Anim., p. 191, pr. XXXVIII, f. 2

*Mygale pumilio* Perty, 1833 — Del Anim., p. 191, pr. XXXVIII, f. 4

*Mygale rufidens* C. Koch, 1842 -- Die Arachniden, Vol. IX, p. 51, pr. CCCV, f. 723.

## NOTA

Já estavam impressas as paginas anteriores, quando o exame de um certo numero de *Theraphosoidéas*, pertencentes ás collecções do Museu Nacional e as recentemente colligidas para o Museu Paulista, pelo Sr. Garbe, vieram trazer algumas alterações que ora deixo registadas.

Pag. 48 — *Idiops Petitii* (Guérin)

O Dr. Antonio Meira colligiu para mim, no Norte do Estado do Rio, uma femea desta especie.

Pag. 66. — Depois de *Hermacha leporina* Simon, juntar

*HERMACHA ITATIAYAE* sp. n. — ♀ — 9 mm.

Cephalothorax castanho com um V claro entre a fovea thoracica e a rima ocular. Cheliceras castanhas com duas faixas longitudinaes claras, uma larga e outra estreita. Abdomen castanho, ornado de numerosas pintas quasi circulares, claras. Esterno de côr de mogno claro; pernas castanhas; labio, ancas dos palpos e das pernas e ventre pardos.

Região cephalica do cephalothorax bem convexa. Fovea thoracica transversal, direita.

Rima ocular duas vezes mais larga que longa. Olhos anteriores em fila muito procurva (uma recta tangente á borda anterior dos médios passa atraz do meio dos lateraes). os médios muito menôres. Olhos posteriores quasi iguaes, em linha direita.

Labio mais largo que longo, com duas filas transversaes de cuspides apicaes; ancas dos palpos

com uma area basal muito cuspulosa. Fossetas esternaes posteriores separadas da margem mais de um diametro, mas muito separadas entre si. Margem interna das cheliceras com seis dentes: rastello fraco; area granulosa do fundo do sulco ungueal toda situada atraz do ultimo dente interno.

Metatarsos dos dois primeiros pares de pernas com 1-1 espinhos inferiores erectos; patellas e tibias muticas. Patellas dos dois ultimos pares armadas de um espinho interno; tibias com dois longos espinhos posteriores.

Segmento basal das fiandeiras maior que o medio e este maior que o apical.

*Hab.*: Retiro de Itatiaya (2200 ms. de altitude).

Pag. 68 — *Rachias* Simon, 1892.

Corrigir nos caracteres desse genero: — « o labio e as ancas dos palpos muticos no macho » — e — « os tarsos posteriores com espinhos dos dois lados », por isso que o macho pode ter o labio e as ancas dos palpos com armação de cuspides semelhante a da femea, e os tarsos posteriores podem ser muticos, como se observa na seguinte especie:

*RACHIAS ODONTOCHILA* sp. n.

♂ — 8 mm. Pernas — 14-12-12-15,5.

Cephalothorax e pernas pardos, uniformes. Esterno, cheliceras, labio e ancas dos palpos e ventre pardo-amarellados. Dorso do abdomen negro, com numerosissimas manchas pardo amarelladas. Tibia do palpo terete, com 1 longo espinho basal dorsal e 1-1 espinhos internos.

Região cephalica do cephalothorax convexa; fovea thoracica direita. Rima ocular duas vezes mais larga que longa. Olhos anteriores grandes, iguaes, quasi contiguos, em fila bem procurva (uma recta tangente à borda anterior dos médios passa pelo meio dos lateraes). Olhos lateraes anteriores maiores que os olhos lateraes posteriores. Olhos medios posteriores mediocres, quasi contiguos aos lateraes posteriores.

Labio mais de duas vezes mais largo que longo, com duas cuspides medianas apicaes; ancas dos palpos com uma area basal de numerosas cuspides. Cheliceras com uma pophyse rounba apical interna, armada de um rastello de fortes dentes espiniformes negros. Sigillas esternas posteriores marginaes.

Tibias anteriores do macho sem apophyse apical, com 2-2-2 espinhos inferiores e 1-1 internos; metatarsos com 2 1-2 espinhos inferiores e um interno. Tarsos posteriores levemente flexuosos, muticos. Tarsos dos dois primeiros pares com a unha media obsoleta; esta é bem apreciavel nos tarsos dos dois ultimos pares.

Fiandeiras de segmento basal menor que o medio; este tres vezes maior que o apical, que é curto e cónico.

*Hab.*: Estado do Rio.

Coll. Antonio Meira.

Pag. 142: — Depois de *Thesiphantes* juntar:

### **Cyclothorax** g. n. (1)

Cephalothorax quasi regularmente circular, de fovea thoracica direita.

Rima ocular muito mais larga que longa. Olhos anteriores em fila muito procurva, os medios muito menores que os lateraes e menores ou iguaes aos olhos medios posteriores. Olhos lateraes anteriores maiores que os posteriores. Labio pouco mais largo que longo, muito cuspuso. Todas as escópulas tarsaes divididas por uma faixa de cerdas espiniformes. Tibias anteriores do macho com duas apophyses apicaes; os metatarsos curvos e muticos. Metatarsos dos dois primeiros pares com escópulas no terço apical, os dos dois ultimos pares quasi sem escópulas. Tibias do palpo do macho sem rastello apical.

Typo:

---

(1)  $\gamma\delta\gamma\lambda\sigma\zeta$  — circulo;  $\theta\delta\rho\alpha\zeta$  — thorax.

CYCLOTHORAX CYCLOTHORAX, sp. n.

♂ — 20 mm. Pernas : 24 — 22 — 21 — 25 mm.

Cephalothorax cor de mogno claro, revestido de pelos negros deitados e com uma orla marginal de pelos brancos, que formam estreita faixa marginal; nas bordas lateraes existem algumas cerdas espiniformes esparsas. Cheliceras mais claras que o cephalothorax. Abdomen castanho-escuro, com longos pelos flavos dorsaes; toda face ventral amarellada; pernas e palpos pardos.

Cephalothorax quasi regularmente circular, de margens lateraes e anteriores regularmente arredondadas; fovea thoracica transversal direita.

Rima ocular duas vezes mais larga que longa. Olhos anteriores em fila fortemente procurva (uma recta tangente á borda anterior dos medios passa bem atraz da borda posterior dos lateraes), os olhos medios mais de tres vezes menores que os lateraes e mesmo menores que os médios posteriores, equidistantes. Olhos lateraes posteriores menóres que os lateraes anteriores; os medios posteriores contiguos aos lateraes.

Labio pouco mais largo que longo, muito cuspuloso. Sigillas esternaes posteriores sub-marginnaes.

Todas as escópulas tarsaes divididas por uma faixa longitudinal de cerdas espiniformes. Metatarsos anteriores curvos, muticos, escopulados no terço apical; tibias com duas apophyses apicaes: a inferior curva, maior; a superior (externa) direita; ambas armadas de um curto e robusto espinho perto do ap. ce. Atraz das apophyses as tibias anteriores são armadas de 1-1 espinhos externos, 1 medio interno e mais dois apicaes interiores, junto ás apophyses. Tibias do segundo par com dois espinhos basaes contiguos e dois apicaes na face inferior e 1-1 na face anterior; metatarsos direitos, com dois espinhos apicaes inferiores, 1-1 anteriores e de escopulas semelhantes ás dos tarsos anteriores. Pernas dos dois ultimos pares muito espinhosas. Tibias do



palpo sem rastello apical, mas armada de uma lamina chitínosa e 2-2 espinhos internos; bulbo globuloso de estylete espiralado.

*Hab.* : Retiro de Itatiaya (2.200 metros de altitude).

*Coll.* : Carlos Moreira.

*Typo* : No Museu Nacional.

Pag. 229 — Depois de *Pamphobeteus platyomma* deve vir :

PAMPHOBETEUS ANOMALUS, sp. n.

53 mm. Cepth. 22,2 × 19 mm. Pernas, 76—69,3 — 68 — 87 mm. Pat. + tibia : 24,5 — 22,2 — 20,7 — 26 mm. Metat. 1 — 15 mm. IV 25 mm.

Toda aranha de colorido negro uniforme, tendo os longos pellos do abdomen e das pernas e a fimbria das cheliceras pardos.

Cephalothorax baixo, mais curto que a patella com a tibia do primeiro ou do ultimo pares de pernas e menor que os metatarsos posteriores; igual à patella com a tibia do segundo par de pernas. Fovea thoracica recurva.

Rima ocular alta, menos de duas vezes mais larga que longa. Olhos anteriores iguaes, em fila levemente procurva (uma recta tangente á borda anterior dos medios passa adiante do meio dos lateraes). Olhos lateraes anteriores e posteriores iguaes, separados um do outro menos de meio diametro. Olhos posteriores em linha direita pelas bordas anteriores, os medios muito menores que os lateraes aos quaes são quasi contiguos.

Cheliceras com 11 dentes na margem interna (4-2-1-1-1-1-1) sendo os quatro primeiros muito grandes, seguindo-se-lhe dois mediocres e dos outros cinco tres grandes e dois pequenos regularmente alternados.

Tibias anteriores com duas apophyses apicaes : a interna (superior) romba, levemente curva; a inferior (externa) maior, curva para cima e para dentro, de modo que o metatarso se dobra sobre sua face externa. Tibias anteriores com dois espinhos



apicaes e um basal inferiores, mais tres na base da apophyse e um na face interna. Metatarsos curvos, escopulados até a base, com quatro espinhos apicaes Tibias do segundo par com dois espinhos apicaes infero-internos, 1-1-1 internos e 1-1 inferiores; metatarsos escopulados nos dois terços apicaes, com um pequeno espinho na base da escópula e mais quatro espinhos apicaes Pernas dos dois ultimos pares muito espinhosas. Metatarsos do terceiro par escopulados até quasi o meio e os posteriores com pequenas escópulas apicaes.

Palpos de tibias attenuadas para o apice, com uma apophyse baixa e romba na face externa e 15 a 18 espinhos irregularmente dispostos na face interna.

*Hab.* : Santo Christo ( Rio Tapajóz ).

*Coll* : Garbe.

*Typo* : no Museu Paulista.

## IX

### LISTA INDICE DE THERAPHOSOIDÉAS

Não tendo sido, até o presente, publicado o catalogo completo das *Theraphosoidéas*, julguei opportuno dar uma lista das especies descriptas ou emendadas depois da primeira memoria de Ausserer. Muitas não estavam, talvez, correctamente collocadas nos devidos generos, para o que seria preciso uma revisão dos respectivos typos.

As *Mygales* dos antigos auctores (Walckenaeci, Koch, Lucas) são de diagnoses muito resumidas e indistinctamente applicaveis a grande numero de especies (e mesmo de generos), de modo que, sem a analyse directa dos typos, ficarão nomes indeterminados, parecendo-me de boa norma não se darem a novas especies de *Aciculariidae* (s. str.) nomes já occupados por *Mygales*.

Damos a seguir a lista das especies por familias, de accordo com a chave exposta no começo deste trabalho; em cada familia disposto os generos em ordem alphabetica.

FAM. I — Actinopodidae

(4 generos e 80 especies)

1 — Gen. ACTINOPUS Perty, 1833

- 1 — *A. caraiiba* (Simon) 1889 — Venezuela.
- 2 — \* *A. crassipes* (Keyserling), 1891 — Rio Grande do Sul, Paraguay, S. Paulo, Rio.
- 3 — \* *A. dubiomaculatus* Mello-Leitão, 1892 — São Paulo
- 4 — \* *A. fractus* Mello-Leitão, 192 — S. Paulo
- 5 — *A. hartii* Pocock, 1895 — Trinidad
- 6 — *A. insignis* (Holmberg), 1881 — Argentina
- 7 — *A. liodon* (Ausserer), 1875 — Uruguay
- 8 — *A. longipalpis* C. Koch, 1842 — Uruguay
- 9 — \* *A. luteipes* (Keyserling), 1891 — Rio de Janeiro
- 10 — \* *A. nottereri* (Ausserer) 1871 — Rio Negro
- 11 — \* *A. paranensis* Mello-Leitão, 192 — Paraná
- 12 — \* *A. pertyi* Lucas, 1843 — Pará
- 14 — \* *A. piceus* (Ausserer), 1871 — ? Brasil
- 15 — \* *A. princeps* Chamberlin, 1917 — Rio de Janeiro
- 16 — *A. robustus* (Cambridge), 1892 — Paraná
- 17 — *A. rojasi* (Simon), 1889 — Venezuela
- 18 — \* *A. rufipes* (Lucas), 1834 — S. Paulo e Rio de Janeiro
- 19 — *A. sclops* (Simon), 1889 — Venezuela
- 20 — \* *A. tarsalis* Perty, 1833 — Uruguay, Sul do Brasil, Piahy
- 21 — *A. valencianus* (Simon), 1896 — Venezuela
- 22 — \* *A. wallacei* (Cambridge), 1896 — Pará
- 23 — *A. xenus* Chamberlin, 1917 — ? America do Sul.

2 — Gen. MISSULENA Walckenaer, 1805

- 24 — *M. bradleyi* Rainbow, 1914 — Australia
- 25 — *M. crassa* (Cambridge), 1869 — Australia
- 26 — *M. formosa* (Rainbow), 1896 — Australia
- 27 — *M. formidabile* (Cambridge), 1869 — Australia
- 28 — *M. granulosa* (Cambridge), 1869 — Australia
- 29 — *M. incerta* (O. Cambridge), 1877 — Australia
- 30 — *M. insignis* (Cambridge), 1877 — Australia
- 31 — *M. nigripes* (Luc. s. 1834 — Australia
- 32 — *M. occidentalis* Walckenaer, 1805 — Australia
- 33 — *M. reflexa* Rambour (Pull. in.), 1918 — Australia
- 34 — *M. rubrocapitata* (Ausserer), 1875 — Australia
- 35 — *M. rugosa* (Ausserer), 1875 — Australia

- 36 — *M. rubriceps* Straud, 1907 — Australia  
37 — *M. semicoccinea* (Simon), 1896 — Australia

3 — Gen. NEOCTENIZA Pocock, 1895

- 38 — *N. mexicana* F. Cambridge, 1897 — Mexiza  
39 — *N. sclateri* Pocock, 1895 — Guyana

4 — Gen. STASIMOPUS Simon, 1892

- 40 — *S. artifex* Pocock, 1902 — Cabo  
41 — *S. astutus* Purcell, 1902 — Grahamstown  
42 — *S. bimaculatus* Purcell, 1903 — Cabo  
43 — *S. brevipalpis* Purcell, 1903 — Cabo  
44 — *S. cofrus* (Koch), 1842 — Africa do Sul  
45 — *S. castaneus* Purcell, 1903 — Cabo  
46 — *S. coronatus* Hewitt, 1915 — Africa do Sul  
47 — *S. dreyeri* Hewitt, 1915 — Africa do Sul  
48 — *S. dubius* Hewitt, 1913 — Potchefstroom  
49 — *S. erythrogathus* Purcell, 1903 — Cabo  
50 — *S. gigas* Hewitt, 1913 — Africa do Sul  
51 — *S. insculptus* Pocock, 1901 — Africa do Sul  
52 — *S. insculptus pedienis*, Hewitt, 1917 — Peddie  
53 — *S. kestanicus* Purcell, 1903 — Cabo  
54 — *S. kobbei* Purcell, 1903 — Cabo  
55 — *S. leipoldti* Purcell, 1902 — Orange  
56 — *S. longipalpis* Hewitt, 1917 — Kimberley  
57 — *S. maraisi* Hewitt, 1914 — Africa do Sul  
58 — *S. minor* Hewitt, 1915 — Africa do Sul  
59 — *S. nanus* Tucker, 1917 — Africa do Sul  
60 — *S. nigellus* Purcell, 1902 — Africa do Sul  
61 — *S. obscuros* Purcell, 1908 — Africa do Sul  
62 — *S. oculus*, Pocock, 1897 — Bloenfontein  
63 — *S. palpifer* Purcell, 1902 — Cabo  
64 — *S. patersonae*, Hewitt, 1913 — Africa do Sul  
65 — *S. peddiemis* Hewitt, 1917 — Africa do Sul  
66 — *S. poweri* Hewitt, 1915 — Africa do Sul  
67 — *S. purcelli* Tucker, 1917 — Africa do Sul  
68 — *S. quadratimaculatus* Purcell, 1903 — Cabo  
69 — *S. quumbu* Hewitt, 1913 — Africa do Sul  
70 — *S. robertsi* Hewitt, 1910 — Pretoria  
71 — *S. schönlandi* Pocock, 1902 — Africa do Sul  
72 — *S. schönlandi spinosus* Hewitt, 1914 — Afr. do Sul  
73 — *S. schreineri* Purcell, 1903 — Cabo  
74 — *S. schultzei* Purcell, 1908 — Africa do Sul  
75 — *S. spinepes* Hewitt — 1917 — Africa do Sul  
76 — *S. steinburgensis* Hewitt, 1915 — Africa do Sul  
77 — *S. suffuscus* Hewitt, 1916 — Transvaal  
78 — *S. tysoni* Hewitt, 1919 — Port Alfred  
79 — *S. umaticus* Purcell, 1903 — Cabo  
80 — *S. unispinosus* Purcell, 1903 — Cabo

**Paratropididae** (4 generos, 7 especies)

1 — Gen. ANISASPIS Simon, 1891

- 1 — \* *A. tuberculata* Simon, 1891 — Antilhas, Pará
- 2 — \* *A. rubra* Mello Leitão, 1892 — Amazonas

2 — Gen. ANISASPOIDES F. Cambridge, 1896

- 3 — \* *A. gigantea* F. Cambridge, 1896 — Pará

3 — Gen. PARATROPIS Simon, 1889

- 4 — \* *P. papilligera* F. Cambridge, 1896 — Pará
- 5 — \* *P. sanguinea* Mello-Leitão, 1920 — Juruá
- 6 — \* *P. scruposa* Simon, 1889 — Perú

4 — Gen. PICNOTHELE Chamberlin

- 7 — \* *P. perditus* Chamberlin, 1917 — Rio de Janeiro

**Migidae** (11 Gen., 44 especies)

1 — Gen. CADMON F. Cambridge, 1903

- 1 — *C. abrahami* (Cambridge), 1889 — Africa do Sul
- 2 — *C. affinis* F. Cambridge, 1903 — Cabo
- 3 — *C. congener* F. Cambridge, 1903 — Cabo
- 4 — *C. dubius* F. Cambridge, 1903 — Cabo
- 5 — *C. thoracicus* F. Cambridge, 1903 — Cabo

2 — Gen. CALATHIOTARSUS Simon, 1903

- 6 — *C. coronatus* Simon, 1903 — Chile

3 — Gen. HETEROMIGAS Hogg, 1902

- 7 — *H. covi* Hogg, 1902 — Tasmania

4 — Gen. HETEROMIGELLA Strand, 1908

- 8 — *H. malagassa* Strand, 1908 — Madagascar

5 — Gen. HOMOGANA Rainbow, 1912

- 9 — *H. pulleinei* Rainbow, 1914 — Australia

6 — Gen. MICROMEROMMA Pocock, 1895

- 10 — *M. cwani* Pocock, 1895 — Madagascar

7 — Gen. MIGAS L. Koch. 1873

- 11 — *M. distinctus* Cambridge, 1879 — Australia
- 12 — *M. paradoxus* L. Koch. 1873 — Australia e  
Nova Zelandia
- 13 — *M. sandagesi* Goyeu. 1890 — Australia

8 — Gen. MOGGRIDGEA Cambridge, 1875

- 14 — *M. breyeri* Hewitt, 1915 — Transvaal
- 15 — *M. coegensis* Purcell, 1903 — Cabo
- 16 — *M. crudeni* Hewitt, 1913 — Cabo
- 17 — *M. dyeri* O. Cambridge, 1875 — Africa do Sul
- 18 — *M. intermedia* Hewitt, 1913 — Africa do Sul
- 19 — *M. lata* Tuckler, 1917 — Africa do Sul
- 20 — *M. leipoldti* Purcell, 1904 — Cabo
- 21 — *M. meyeri* Kanch, 1879 — O. da Africa
- 22 — *M. microps* Hewitt, 1915 — Africa do Sul
- 23 — *M. mordax* Purcell, 1903 — Cabo
- 24 — *M. nigra* Purcell, 1904 — Cabo
- 25 — *M. occidua* Simon, 1907 — Ilha do Principe
- 26 — *M. pallida* Hewitt, 1914 — Africa do Sul
- 27 — *M. praeispina* Hewitt, 1916 — Grahamstown
- 28 — *M. peringueyi* Purcell, 1903 — Cabo
- 29 — *M. pseudocrudeni* Hewitt, 1919 — Alicedale
- 30 — *M. pymi*, Hewitt, 1914 — Africa do Sul
- 31 — *M. quercina* Purcell, 1903 — Cabo
- 32 — *M. rupicola* Hewitt, 1913 — Cabo
- 33 — *M. rupicolaoides* Hewitt, 1914 — Africa do Sul
- 34 — *M. seticoxa* Purcell, 1903 — Cabo
- 35 — *M. stantoni* Pocock, 1902 — Durban
- 36 — *M. terrestris* Hewitt, 1914 — Africa do Sul
- 37 — *M. terricola* Purcell, 1903 — Cabo
- 38 — *M. tidmarshi* Cambridge, 1889 — Grabantown
- 39 — *M. Whitei* Pocock, 1897 — Nyassa

9 — Gen. MYRTALE Simon, 1891

- 40 — *M. alluaudi* Simon, 1903 — Madagascar
- 41 — *M. perroui* Simon, 1891 — Madagascar
- 42 — *M. subrufum* (Pocock), 1895 — Madagascar

10 — Gen. POECILOMIGAS Simon, 1903

- 43 — *P. pulchripes* Simon, 1903 — Natal

11 — Gen. THYRPOEUS Pocock, 1895

- 44 — *Th. micandus* Pocock, 1895 — Madagascar

**Ctenizidae** (84 generos e 423 especies)

1 — Gen. **ACANTHODON** Guérin, 1838

Estavam escriptas as linhas do texto, quando tive a oportunidade de ler os trabalhos de Hewitt em resposta ás objecções de Tucker. Parece-me que se podem conservar os dois generos *Acanthodon* e *Idiops*, o primeiro tendo como synonymos *Ctenolophus*, *Titanidiops* (parte) e *Gorgyrella* e limitado á Africa do Sul occidental: o ultimo, tendo por synonymos *Pachylips* e *Titanidiops* (parte), de habitat muito mais extenso, e comprehendendo todas as especies americanas.

- 1 — *Acanthodon ebrahmi* (Hewitt, 1913 — Cabo
- 2 — *Acanthodon angusticeps* Pöeck, 1899 — R. Benito
- 3 — *Acanthodon ausereri* (Simon, 1876 — Congo
- 4 — *Acanthodon compactus* (Geisler & Ker, 1873 — Afr. occidental
- 5 — *Acanthodon cragei* Purcell, 1902 — Afr. do Sul
- 6 — *Acanthodon erulem* Hewitt, 1914 — Cabo
- 7 — *Acanthodon euerops* Thorell, 1909 — Camerun
- 8 — *Acanthodon finlayi* (Hewitt, 1913 — Africa do Sul
- 9 — *Acanthodon flavolun* Pöeck, 1901 — Grahamtown
- 10 — *Acanthodon jeyi* Purcell, 1903 — Africa do Sul
- 11 — *Acanthodon gracilipes* Hewitt, 1919 — Transvaal
- 12 — *Acanthodon grandis* Hewitt, 1915 — Zululandia
- 13 — *Acanthodon hamiltoni* Pöeck, 1902 — Orange
- 14 — *Acanthodon hirschhorni* Hewitt, 1919 — Rhodesia
- 15 — *Acanthodon heplurni* Hewitt, 1919 — Majuba
- 16 — *Acanthodon hirsutus* Hewitt, 1919 — Transvaal
- 17 — *Acanthodon inermis* (Tucker) 1917 — Afr. do Sul
- 18 — *Acanthodon kintawens* Purcell, 1903 — Africa do Sul
- 19 — *Acanthodon lolbei* Purcell, 1902 — Afr. do Sul
- 20 — *Acanthodon macrops* Hewitt, 1913 — Cabo
- 21 — *Acanthodon minor* Hewitt, 1916 — Transvaal
- 22 — *Acanthodon monticola*, Hewitt, 1916 — Transvaal
- 23 — *Acanthodon monticoloides* Hewitt, 1919 — Transvaal
- 24 — *Acanthodon mesasiaticus* Hewitt, 1919 — Moçambique
- 25 — *Acanthodon namaquensis* (Purcell), 1902 — Afr. do Sul

- 26 — *Acanthodon nigropilosus* Hewitt, 1919 — Transvaal  
27 — *Acanthodon ochreolus* Pocock, 1902 — Jansenville  
28 — *Acanthodon commi* (Hewitt), 1913 — Afr. do Sul  
29 — *Acanthodon paucispinulosus* Hewitt, 1915 — Transvaal  
30 — *Acanthodon pectinipolpis* Purcell, 1903 — Africa do Sul  
31 — *Acanthodon pretoriae* Pocock, 1898 — Pretoria  
32 — *Acanthodon rubustus* Pocock, 1898 — Taru  
33 — *Acanthodon schreineri* Purcell 1900 — Transvaal  
34 — *Acanthodon schreineri minor* Hewitt, 1916 — Transvaal  
35 — *Acanthodon spiricola* Purcell, 1903 — Cabo  
36 — *Acanthodon thorelli* (O Cambridge) 1870 — Africa do Sul  
37 — *Acanthodon transvaalensis* (Hewitt) 1913 — Africa do Sul  
37-A — *Acanthodon transvaalensis paucispinulosus* Hewitt — Gravelotte  
38 — *Acanthodon versicolor* Purcell, 1903 — Afr. do Sul

2 — Gen. ACATTYMA L. Koch, 1877

- 39 — *A. cryptica* Simon, 1897 — Dekkan  
40 — *A. cunicularia* Simon, 1886 — Cochinchina  
41 — *A. dividi* Simon, 1886 — Cochinchina  
42 — *A. roretzi* L. Koch, 1817 — Japão

3 — Gen. ACONTIUS Kanch, 1879

- 43 — *A. hartmanni* Kanch, 1879 — Soango

4 — Gen. AEPYCEPHALUS Ausserer, 1891

- 44 — *Ae. brevidens* Ausserer, 1871 — Sardenha

5 — Gen. AGANIPPE O. Cambridge, 1877

- 45 — *Ag. bancrofti* Rainbow Pulleine, 1918 — Australia  
46 — *Ag. berlandi* Rainbow, 1914 — Australia  
47 — *Ag. latior* O. Cambridge, 1877 — Australia  
48 — *Ag. modesta* Rainbow & Pulleine, 1918 — Australia  
49 — *Ag. occidentalis* Hogg, 1903 — Australia  
50 — *Ag. ornata* Rainbow & Pulleine, 1918 — Australia  
51 — *Ag. pelocroa* Rainbow & Pulleine, 1918 — Australia  
52 — *Ag. pulleinei* Hogg, 1902 — Australia

- 53 — *Ag. raphiduca* Rainbow & Pulleine, 1918 — Australia  
54 — *Ag. robusta* Rainbow & Pulleine, 1918 — Australia  
55 — *Ag. meathoni* Hogg, 1902 — Australia  
56 — *Ag. subtristis* O. Cambridge, 1877 — Australia  
57 — *Ag. villosa* Rainbow & Pulleine, 1918 — Australia  
58 — *Ag. whitei* Rainbow, 1915 — Australia
- 6 — Gen. AMBLYOCARENUM Simon, 1892
- 59 — *A. walckenaeri* (Lucas), 1848 — Algeria  
60 — *A. talpa* (Simon), 1891 — California
- 7 — Gen. ALBANIANA Rainbow & Pulleine, 1918
- 61 — *A. flavomaculata* Rainbow, & Pulleine, 1918 — Australia  
62 — *A. inornata* Rainbow & Pulleine, 1918 — Australia  
63 — *A. ornata* Rainbow & Pulleine, 1918 — Australia  
64 — *A. villosa* Rainbow & Pulleine, 1918 — Australia
- 8 — Gen. ANCYLOTRIPA Simon, 1888
- 65 — *A. atra* Strand, 1906 — Somalilandia  
66 — *A. bicornuta* Strand, 1906 — Africa do Sul  
67 — *A. cornuta* Purcell, 1904 — Africa do Sul  
68 — *A. elongata* Purcell, 1908 — Kalahan  
69 — *A. fossor* Simon, 1889 — Landana  
70 — *A. pusilla* Purcell, 1903 — Cabo  
71 — *A. spinosa* Simon, 1889 — Porto Elisabeth
- 9 — Gen. ANEMESIA Pocock, 1895
- 72 — *A. tubifex* Pocock, 1888 — Gubram
- 10 — Gen. ANIDIOPS Pocock, 1897
- 73 — *A. manstridzei* Pocock, 1897 — Australia
- 11 — Gen. ANTHROCIARES, Rainbow, 1898
- 74 — *A. macgregori*, Rainbow, 1897 — Nova Guiné
- 12 — Gen ANTHRODIAESTUS, Ausserer, 1871
- 75 — *A. unicolor* (Heutz), 1841 — Estados-Unidos

13 — Gen. *APOROPTYCHUS* Simon, 1886

- 76 — *A. occieatus* Simon, 1903 — Guiné
- 77 — *A. africanus* Simon, 1889 — Congo
- 78 — *A. australis* Simon, 1886 — Argentina
- 79 — *A. humiliceps* Simon, 1907 — Fernando Pó

14 — Gen. *APTOSTICHIUS* Simon, 1890

- 80 — *A. atomarius* Simon, 1890 — California
- 81 — *A. clathartus* Simon, 1890 — California
- 82 — *A. sinus* Chamberlin, 1917 — California
- 83 — *A. stanfordianus* Smith, 1908 — California

15 — Gen. *ARBANITIS* L. Koch, 1874

- 84 — *A. bradley* Rainbow, 1920 — Australia
- 85 — *A. elegans* Rainbow & Pulleine, 1918 — Australia
- 86 — *A. festivus* Rainbow & Pulleine, 1918 — Australia
- 87 — *A. fuscipes* Rainbow, 1914 — Australia
- 88 — *A. gracilis* Rainbow & Pulleine, 1918 — Australia
- 89 — *A. hirsutus* Rainbow & Pulleine, 1918 — Australia
- 90 — *A. huttoni* Cambridge, 1879 — Loango, Dunedin
- 91 — *A. inornatus* Rainbow & Pulleine, 1918 — Australia
- 92 — *A. longipes* (L. Koch) 1873 — Australia
- 93 — *A. maculipes* Hogg, 1903 — Tasmania
- 94 — *A. montanus* Rainbow & Pulleine, 1918 — Australia
- 95 — *A. papillosus* Rainbow & Pulleine, 1918 — Australia
- 96 — *A. pulchellus* Rainbow & Pulleine, 1918 — Australia
- 97 — *A. similis* — Rainbow & Pulleine, 1918 — Australia
- 98 — *A. villosus* Rainbow, 1920 — Australia

16 — Gen. *ARMADALIA* Rainbow & Pulleine, 1918

- 99 — *A. ornata* Rainbow & Pulleine, 1918 — Australia
- 100 — *A. pallida* Rainbow & Pulleine, 1918 — Australia

- 101 — *A. setosa* Rainbow & Pulleine, 1918 — Australia  
102 — *A. zorodes* Rainbow & Pulleine, 1918 — Australia
- 17 — Gen. ATMETECHILUS, Simon, 1887
- 103 — *At. fossur* Simon, 1887 — Birmania
- 18 — Gen. BANCROFTIANA, Rainbow & Pulleine, 1918
- 104 — *B. sveciosa*, Rainbow & Pulleine, 1918 — Australia
- 19 — Gen. BEMMERIS, Simon, 1903
- 105 — *B. pardalina*, Simon, 1903 — Cabo
- 20 — Gen. BESSIA, Pocock, 1900
- 106 — *B. fossor*, Pocock, 1900 — Cabo  
107 — *B. minor*, Hewitt, 1913 — Cabo
23. — Gen. BLAKISTONIA Hogg, 1902
- 108 — *B. aurea*, Hogg, 1902 — Australia  
109 — *B. bancrofti*, Rainbow, 1914 — Australia
24. — Gen. BOLOSTROMUS, Ausserer, 1875
- 110 — *B. (?) brevipes*, Karsch, 1879 — Africa occidental  
111 — *B. fluvialilis* (Hentz), 1850 — Estados-Unidos  
112 — *B. gaujoni* (Simon), 1887 — Ecuador  
113 — *B. insularis* (Simon), 1881 — Antilhas  
114 — *B. pulchripes* (Simon), 1889 — Venezuela  
115 — *B. riveti*, Simon, 1903 — Ecuador  
116 — *B. venustus*, Ausserer, 1875 — Colombia
- 25 — Gen. BOTHRYOCYRTUM, Simon, 1891
- 117 — *B. californicum* (Cambridge), 1874 — California  
118 — *B. fabricei*, Simon, 1890 — Mexico
- 26 — Gen. BRACHINOPUS, Pocock, 1897
- 119 — *B. annulatus*, Pocock, 1913 — Africa do Sul  
120 — *B. pro-orizae*, Pocock, 1904 — Pretoria  
121 — *B. robustus*, Pocock, 1897 — Loanda  
122 — *B. tristis*, Pocock, 1903 — Africa do Sul

- 27 — Gen. CANTUARIA, Hogg, 1902  
123 — *C. dendyi* (Hogg), 1901 — Nova Zelandia  
124 — *C. hoggi*, Simon, 1908 — Australia
- 28 — Gen. CATAXIA, Rainbow, 1914  
125 — *C. maculata*, Rainbow, 1914 — Anstralia  
126 — *C. tetrica*, Rainbow & Pulleine, 1918 — Australia
29. — Gen. CHORIZOPS, Ausserer, 1871  
127 — *Ch. loricatus* (C. Koch). 1842 — Mexico
- 30 — Gen. CLETOTREMA, Simon, 1904  
128 — *Cl. zeltneri*, Simon, 1904 — Abyssinia
31. — Gen. CONOTHELE, Thorell, 1878  
129 — *C. arboricola*, Pocock, 1899 — N. Britania  
130 — *C. birmanica*, Thorell, 1897 — Birmania  
131 — *C. cambridgei*, Thorell, 1890 — Sumatra  
132 — *C. dolleschalli*, Thorell, 1881 — Nova Guiné  
133 — *C. ferox*, Strand, 1908 — Nova Guiné  
134 — *C. limator*, Kulezynski, 1908 — N. Britania  
135 — *C. malayana* (Doleschall) 1859 — Malavia e Papuaia  
136 — *C. nigriceps*, Pocock, 1898 — Ilhas Shorland  
137 — *C. spinosa*, Hogg, 1914 — N. Guiné  
138 — *C. trachypus*, Kulezynski, 1908, N. Guiné
- 32 — Gen. CTENIZA Latreille, 1829  
139 — *C. moggridgei* O. Cambridge, 1874 — França e Italia  
140 — *C. sauvagesi* (Rossi), 1790 — Corsega  
141 — *C. (?) tigrina* L. Kock, 1867 — Syria

Varias outras especies foram descritas sob o genero *Cteniza*, e posteriormente emendadas para os generos *Bothriocyrtum*, *Conothele*, *Nemesia*, *Pachylomerus*, *Sterrochrotus*.

- 33 — Gen. CTENOCHELUS Mello-Leitão, 1920  
142 — \* *Ct. maculatus* Mello-Leitão, 1920 — S. Paulo
- 34 — Gen. CTENONEMUS Simon, 1903  
143 — *Ct. pectiniyer* Simon, 1903 — Africa do Sul

35 — Gen. CYCLOCOSMIA Ausserer, 1871

- 144 — *C. ricketi* (Pocock), 1901 — China  
145 — *C. truncata* (Hentz), 1841 — Estados Unidos

36 — Gen. CYRTAUCHENIUS Thorell, 1870

- 146 — *C. artifex* (Simon) 1889 — Algeria  
147 — *C. bedeli* Simon, 1881 — Algeria  
148 — *C. bicolor* (Simon), 1889 — Algeria  
149 — *C. cristaneiceps* (Simon), 1889 — Algeria  
150 — *C. dayensis* Simon, 1881 — Algeria  
151 — *C. dentatus* Purcell, 1903 — Cabo  
152 — *C. doleschalli* Ausserer, 1871 — Sicilia  
153 — *C. elongatus* Simon, 1873 — Marrocos  
154 — *C. flaviceps* Pocock, 1898 — Africa oriental  
155 — *C. inops* (Simon), 1889 — Telemaca  
156 — *C. latastei* Simon, 1881 — Algeria  
157 — *C. lateralis* Purcell, 1902 — Africa do Sul  
158 — *C. luridus* Simon, 1881 — Algeria  
159 — \* *C. maculatus* Bertkau, 1880 — Rio de Janeiro  
160 — *C. montanus* Thorell, 1890 — Sumatra  
161 — *C. obscurus* Ausserer, 1871 — Sicilia  
162 — *C. oneili* Purcell, 1902 — Africa do Sul  
163 — *C. oraniensis* n. n. para *Cyrtauenius maculatus* (Simon), 1881. nec *Cyrtauenius maculatus* Bertkau, 1880 — Algeria  
164 — *C. pillansi* Purcell, 1902 — Africa do Sul  
165 — *C. similis* Ausserer, 1871 — Hespauba  
166 — *C. structor* (Simon), 1889 — Algeria  
167 — *C. terricola* (Lucas), 1848 — Algeria  
168 — *C. vittatus* Simon, 1881 — Algeria

São duvidosas para o genero as especies *C. maculatus* Bertkau e *C. montanus* Thorell.

37 — Gen. CYRTOCARENUM Ausserer, 1871

- 169 — *C. cunicularium* (Olivier) 1791 — Grecia  
170 — *C. grojum* (C. Koch), 1850 — Grecia  
171 — *C. hellenum* Ausserer, 1871 — Grecia  
172 — *C. jonicum* (Sundevall), 1833 — Grecia  
173 — *C. lapidarium* (Lucas) 1853 — Grecia  
174 — *C. natalense* (O. Cambridge), 1883 — Africa do Sul  
175 — *C. orientale* (Ausserer) 1871 — Egypto  
176 — *C. rufidens* (Ausserer), 1871 — Cabo  
177 — *C. werneri* Kulezyski, 1903 — Smyrna

38 — Gen. CYRTOGRAMMOMA Pocock, 1895

- 178 — *C. monticola* Pocock, 1895 — Guyana Inglesa

- 39 — Gen. DAMARCHODES Simon, 1903  
179 — *D. purcelli* Simon, 1903 — Africa do Sul  
40 — Gen. DAMARCHIUS Thorell, 1891  
180 — *D. assamehsis* Hirt., 1909 — Assam  
181 — *D. oatesii* Thorell, 1895 — Burmah  
182 — *D. workmami* Thorell, 1891 — Singapura

Segundo Simon o *Cyrtlauchenus montanus* Thorell, de Sumatra, pertence provavelmente a este genero.

- 41 — Gen. DIADOCYRTUS Simon, 1902  
183 — *D. decorsei* Simon, 1902 — Madagascar  
42 — Gen. DYARCYOPS Hogg, 1902  
184 — *D. andreusi* Hogg, 1902 — Australia  
185 — *D. birvi* Kulzysk, 1908 — Australia  
186 — *D. ionthus* Rainbow & Pulleine, 1918 — Australia  
187 — *D. maculosus* Rainbow & Pulleine, 1918 — Australia  
188 — *D. melancholicus* Rainbow & Pulleine, 1918 — Australia  
43 — Gen. ENRICO, Cambridge, 1895  
189 — *E. mexicanus* Cambridge, 1895 — Mexico  
44 — Gen. EUCTENIZA Ausserer, 1875  
190 — *E. mexicana* Ausserer, 1875 — Mexico  
191 — *E. relata* (Cambridge), 1895 — Mexico  
45 — Gen. EUOPLOS Rainbow, 1914  
192 — *E. spinripes* Rainbow, 1914 — Australia  
46 — Gen. EUTYCHIDES, Simon, 1888  
193 — *E. aurantiacus* Simon, 1888 — Mexico  
194 — *E. dugesii* Simon, 1888 — Mexico  
195 — *E. guadalupensis* Simon, 1888 — Antilhas  
196 — *E. versicolor* (Simon), 1890 — California  
47 — Gen. GAUCS Rainbow, 1914  
197 — *G. hirsutus* Rainbow & Pulleine, 1918 — Australia  
198 — *G. villosus* — Rainbow, 1914 — Australia

48 — Gen. GALEOSOMA Purcell, 1903

- 199 — *G. coronatum* Hewitt, 1915 — Transvaal
- 200 — *G. coronatum spher. ideum* Hewitt, 1919 — Cabo
- 201 — *G. hirsutum* Hewitt, 1916 — Transvaal
- 202 — *G. mossambicum* Hewitt, 1919 — Moçambique
- 203 — *G. pallidum* Hewitt, 1915 — Transvaal
- 204 — *G. pilosum* Hewitt, 1916 — Transvaal
- 205 — *G. planiscutatum* Hewitt, 1919 — Pretoria
- 206 — *G. pluripunctatum* Hewitt, 1919 — Africa do Sul
- 207 — *G. robertsi* Hewitt, 1916 — Transvaal
- 208 — *G. robertsi crinitum* Hewitt, 1919 — Transvaal
- 209 — *G. schreineri* Hewitt, 1913 — Afr. do Sul
- 210 — *G. scutatum* Purcell, 1903 — Africa do Sul
- 211 — *G. vancouveri* Hewitt, 1915 — Transvaal
- 212 — *G. vandami circumjunctum* Hewitt, 1919 — Africa do Sul

49 — Gen. GENYSA Simon, 1888

- 213 — *G. bicalcarata* Simon, 1888 — Madagascar

50 — Gen. GENYSOCHERA Simon, 1902

- 214 — *G. decorsei* Simon, 1902 — Madagascar

51 — Gen. HEBESTATIS Simon, 1903

- 215 — *H. theveneti* (Simon), 1890 — Estados Unidos

52 — Gen. HELIGMOMERUS Simon, 1893

- 216 — *H. asutus* (Hewitt) 1915 — Transvaal
- 217 — *H. cafer*, Purcell, 1903 — Transvaal
- 218 — *H. carsoni* — Pocock, 1897 — Lago Tanganyika
- 219 — *H. deserti* Pocock, 1901 — Kalshari
- 220 — *H. jeanneti*, Berland, 1914 — Africa orientar
- 221 — *H. longipes*, Stand, 1907 — Somalilandia
- 222 — *H. prostaus*, Simon, 1893 — India
- 223 — *H. somalicus*, Pocock, 1900 — Africa Oriental
- 224 — *H. taprobanicus*, Simon, 1893 — Candy

53 — Gen. HERMACHIA, Simon, 1889

- 225 — \* *H. anomala* (Bertkau), 1880 — Rio de Janeiro
- 226 — *H. bicolor*, Tucker, 1917 — Africa do Sul
- 227 — *H. brevicauda*, Purcell, 1903 — Cabo
- 228 — *H. caudata*, Simon, 1889 — Delagoa Bay
- 229 — *H. crudeni*, Hewitt, 1913 — Cabo
- 230 — *H. curvipes*, Purcell, 1902 — Africa do Sul
- 231 — *H. evanesceus*, Purcell, 1893 — Cabo

- 232 — \* *H. fossor*, (Bertkau), 1880 — Rio de Janeiro  
233 — *H. fulva*, Tucker, 1917 — Africa do Sul  
234 — \* *H. iricolor*, Mello-Leitão, 1920 — Itatiaya  
235 — \* *H. itatiayae* Mello-Leitão, 1921 — Itatiaya  
236 — *H. lanata*, Purcell, 1902 — Africa do Sul  
237 — \* *H. leporina*, Simon, 1891 — Brasil  
238 — *H. mazana*, A. Witt, 1915 — Mashonaland  
239 — *H. nigra*, Tucker, 1917 — Africa do Sul  
240 — *H. nigripinosa*, Tucker, 1917 — Africa do Sul  
241 — *H. nigromarginata*, Strand, 1907 — Cabo  
242 — *H. purcelli*, Tucker, 1917 — Africa do Sul  
243 — *H. sericea*, Purcell, 1902 — Africa do Sul

54 — Gen. HERMACHOLA, Hewitt, 1915

- 244 — *H. grahami*, Aewitt, 1905 — Cabo

55 — Gen. HERMACHURA, Mello-Leitão, 1920

- 245 — \* *H. luderwaldti*, Mello-Leitão, 1920 — São Paulo.

56 — Gen. HERMEAS, Karsch, 1878

- 246 — *H. crispus*, Kauch, 1878 — Tasmania

57 — Gen. HOMOSTOLA, Simon, 1892

- 247 — *H. vulpécula* Simon, 1892 — Zululandia  
248 — *H. zebrina*, Purcell, 1902 — Transwaal

58 — Gen. IDIOPS, Perty, 1833

- 249 — *I. argus*, Simon, 1889 — Venezuela  
250 — *I. arnoldi*, Hewitt, 1914 — Africa do Sul  
251 — *I. biharicus*, Gravely, 1915 — India  
252 — *I. bonapartei*, van Hasselt, 1888 — Curaçao  
253 — *I. castaneus*, Hewitt, 1913 — Africa do Sul  
254 — *I. colletti*, Cambridge, 1889 — India  
255 — *I. constructor*, (Pocock), 1900 — India  
256 — *I. crassus*, Simon, 1885 — India  
257 — *I. designatus*, (Pocock), 1900 — India  
258 — *I. fortis*, (Pocock), 1900 — India  
259 — *I. fulvipes*, Simon, 1889 — Venezuela  
260 — *I. fessor*, (Pocock), 1900 — India  
261 — \* *I. fuscus*, Perty, 1833 — Piahy  
262 — *I. gerhardtii*, Hewitt, 1913 — Africa do Sul  
263 — \* *I. germani*, Simon, 1892 — Rio de Janeiro  
264 — *I. gunningi*, Hewitt, 1913 — Africa do Sul  
265 — *I. gunningi elongatus*, Hewitt, 1915 — Orange

- 266 — *I. helignomeriformis*, ( Strand ), 1907 — Africa Oriental  
267 — *I. lacustris* ( Pocock ), 1897 — Lago Tanganyika  
268 — *I. kentannicus*, Tucker, 1917 — Africa do Sul  
269 — *I. maroccanus*, ( Simon ), 1909 — Marrocos  
270 — *I. meadi*, O. Cambrindge, 1875 — Nilo  
271 — *I. neglectus*. Ausserer, 1870 — ?  
272 — \* *I. nilopolensis*, Mello-Leitão, 1920 — Rio de Janeiro  
273 — *I. opifex*, ( Pocock ), 1900 — India  
274 — *I. pappi*, Tucker, 1917 — Africa do Sul  
275 — *I. pallidipes*, Purcell, 1908 — Africa do Sul  
276 — *I. parvus* Hewitt, 1915 — Orange  
277 — *I. \* petiti* ( Guérin ), 1838 — Rio de Janeiro  
278 — *I. pulcher* Hewitt, 1914 — Africa do Sul  
279 — *I. pulloides* Hewitt, 1919 — Africa do Sul.  
280 — *I. pullus* Tucker, 1917 — Africa do Sul.  
281 — *I. pungurensis* Purcell, 1904 — Africa portugueza  
282 — *I. rohdei* Kanch, 1886 — Paraguay  
283 — \* *I. santaremia* ( F. Cambridge ) 1896 — Pará  
284 — *I. striatipes* — Purcell, 1908 — Africa do Sul  
285 — *I. syriacus* O. Cambridge, 1870 — Syria  
286 — *I. jemensis* Simon, 1890 — Arabia.

59 — Gen. IDIOSOMA Ausserer, 1871

- 287 — *I. sigillatum* ( O. Cambridge ), 1870 — Australia

60 — Gen. LATOUCHIA Pocock, 1901

- 288 — *L. fasciata* Strand, 1907 — China  
289 — *L. fossoria* Pocock, 1901 — China  
290 — *L. japonica* Strand, 1910 — Japão  
291 — *L. sivenhei* Pocock, 1901 — China.

31 — Gen. LECHRICTENUS Chamberlin, 1917

- 292 — *L. lamprus* Chamberlin, 1917 — Estados Unidos.

62 — Gen. LEPTHERCUS Purcell, 1902

- 293 — *L. dregei* Purcell, 1902 — Cabo  
294 — *L. rathayi* Hewitt, 1817 — Africa do Sul.

63 — Gen. MEGALOSARA Rainbow, 1914

- 295 — *M. villosa* Rainbow, 1914 — Australia

64 — Gen. MISGOLAS Karsch, 1878

- 296 — *M. rapax* Karsch, 1878 — Australia

65 — Gen. MYRMECIOPHILA Aitkinston, 1886

- 297 — *M. atkinsoni* Simon, 1890 — Estados Unidos  
298 — *M. fluvialis* (Hentz), 1850 — Estados Unidos

66 — Gen. NEMESIA Audouin, 1825

- 299 — *N. africana* Ausserer, 1871 — Algeria  
300 — *N. albicomes* Simon, 1914 — Corsega  
301 — *N. olpigrada* Simon, 1873 — França  
302 — *N. angustata* Simon, 1873 — Hespanha  
303 — *N. arboricola* Pcoock, 1903 — Malta  
304 — *N. arenicola* Simon, 1892 — Corsega  
305 — *N. badia* Ausserer, 1871 — Hespanha  
306 — *N. barbara* Lucas, 1832 — Algeria  
307 — *N. bruni* L. Koch, 1882 — Baleares  
308 — *N. caementaria* (Latreille), 1798 — França, Hespanha  
309 — *N. carminans* (Latreille), 1818 — França  
310 — *N. cecconi* Kulczynski, 1907 — Ilha Tremiti  
311 — *N. cellicola* Audouin, 1825 — Egipto  
312 — *N. concolor* Simon, 1873 — Syria  
313 — *N. congener* O. Cambridge, 1874 — França  
314 — *N. corsica* Simon, 1914 — Corsega  
315 — *N. crassimana* Simon, 1873 — Hespanha  
316 — *N. denieri* Simon, 1917 — Grecia  
317 — *N. didieri* Simon, 1892 — Algeria  
318 — *N. dorthesi* Thorell, 1875 — Hespanha  
319 — *N. dubia* O. Cambridge, 1874 — França  
320 — *N. eleanora* O. Cambridge, 1873 — França  
321 — *N. fertoni* Simon, 1914 — Corsega  
322 — *N. hispanica* Ausserer, 1871 — Hespanha  
323 — *N. incerta* O. Cambridge, 1874 — França  
324 — *N. kirkii* Uriguhart, 1895 — Wellington  
325 — *N. macrocephala* Ausserer, 1871 — Italia  
326 — *N. maculatipes* Ausserer, 1871 — Corsega, Italia e Marrocos  
327 — *N. mandenjernae* Ausserer, 1871 — França  
328 — *N. raripila* Simon, 1914 — França  
329 — *N. sauvagei* (Dorthes), 1914 — Inglaterra  
330 — *N. simoni* Cambridge, 1874 — França  
331 — *N. sinensis* Pcoock, 1901 — China  
332 — *N. tubifex* Pcoock, 1889 — Afghanistan  
333 — *N. vittipes* Simon, 1912 — Algeria

As especies de Pcoock *N. sinensis* e *N. tubifex*, respectivamente da China e de Afghanistan, provavelmente não pertencem a este genero.

67 — Gen. NEMESIELLA Pcoock, 1900

- 334 — *N. montana* Pcoock, 1900 — India

68. — Gen. PACHYLOMERUS Ausserer, 1871

- 335 — *P. armatus* Ausserer, 1875 — ?  
336 — *P. asperulus* Simon, 1889 — Venezuela  
337 — *P. andruini* (Lucas), 1886 — Estados Unidos  
338 — *P. carabivorus* Atkinson, 1886 — Estados Unidos  
339 — *P. carabivorus marginatus* Atkinson, 1886 — Estados Unidos  
340 — *P. frogarius* Dönitz, 1887 — Japão  
341 — *P. glaber* Ausserer, 1871 — ?  
342 — *P. modestus* Banks, 1901 — Estados Unidos  
343 — *P. nidulans* (Fabricius), 1787 — Jamaica  
344 — *P. occidentalis* Simon, 1909 — Marrocos  
345 — *P. piceus* (Thorell), 1875 — Hespanha  
346 — *P. pustulosus* Becker, 1879 — Mexico  
347 — *P. rugosus* Karsch, 1880 — Costa Rica  
348 — *P. salebrosus* Simon, 1891 — Antilhas  
349 — *P. tuobitus* Chamberlin, 1917 — Estados Unidos  
350 — *P. zebrius* F. Cambridge, 1897 — Guatemala

69. — Gen. PARAMOSTOLA Purcell, 1903

- 351 — *P. abernethyi* Purcell, 1903 — Cabo  
352 — *P. pardalina* Hewitt, 1913 — Africa do Sul

70. — Gen. PELMATORYCTER Pocock, 1902

- 353 — *P. barbertoni* Hewitt, 1913 — Africa do Sul  
354 — *P. brevicornis* Hewitt, 1919 — Africa do Sul  
355 — *P. brevipalpis* Hewitt, 1916 — Transvaal  
356 — *P. breyeri* Hewitt, 1919 — Natal  
357 — *P. bulcocki* Hewitt, 1916 — Transvaal  
358 — *P. coloniae* Pocock, 1902 — Transvaal  
359 — *P. crudeni* Hewitt, 1915 — Transvaal  
360 — *P. dreyeri* Hewitt, 1915 — Transvaal  
361 — *P. flaviceps* Pocock, 1902 — Africa do Sul  
362 — *P. flavidofunilis* Hewitt, 1915 — Africa do Sul  
363 — *P. lateralis* Purcell, 1903 — Africa do Sul  
364 — *P. magnisigillata* Hewitt, 1914 — Cabo  
365 — *P. namaquensis* Purcell, 1908 — Africa do Sul  
366 — *P. nigriceps* Purcell, 1903 — Africa do Sul  
367 — *P. nudus* Hewitt, 1916 — Transvaal  
368 — *P. o'neil* Purcell, 1903 — Africa do Sul  
369 — *P. orihydensis* Hewitt, 1915 — Natal  
370 — *P. pallidipes* Purcell, 1904 — Africa portugueza  
371 — *P. parvus* Hewitt, 1913 — Transvaal  
372 — *P. pretoriae* Hewitt, 1913 — Transvaal  
373 — *P. pretoriae rufescens* Hewitt, 1916 — Transvaal  
374 — *P. schultzei* Purcell, 1908 — Africa do Sul  
375 — *P. sororum* Hewitt, 1916 — Transvaal  
376 — *P. tookei* Hewitt, 1919 — Africa do Sul  
377 — *P. zebra* (Simon) 1892 — Zululandia

71. — Gen. PETROPOLISIA Mello-Leitão, 1919  
378 — \* *P. aurea* Mello-Leitão, 1919 — Rio de Janeiro
72. — Gen. PHAEOCLITA Simon, 1889  
379 — *P. fauna* Simon, 1889 — Venezuela
73. — Gen. PIONOTHELE Purcell, 1902  
380 — *P. straminea* Purcell, 1902 — Cabo
74. — Gen. PSELLIGMUS Simon, 1892  
381 — \* *P. infaustus* Simon, 1892 — Abrolhos
75. — Gen. PSEUDIDIOPS Simon, 1889  
382 — *P. cambridgei* (Ausserer), 1875 — Colombia  
383 — *P. haitii* Peacock, 1893 — Trinidad  
384 — *P. opifex* Simon, 1889 — Guyana franceza  
385 — \* *P. rostratus* (Cambridge), 1889 — R. de Janeiro
76. — Gen. RACHIAS Simon, 1892  
386 — \* *R. dispar* (Simon), 1891 — Minas Geraes  
387 — \* *R. olontichia*, Mello-Leitão, 1921 — Rio de Janeiro
77. — Gen. RHYTIDICOLUS Simon, 1889  
388 — *R. structor* Simon, 1889 — Venezuela
78. — Gen. SCALIDOGNATHUS Kersch, 1892  
389 — *S. reliceps* Kersch, 1892 — Peradenia
79. — Gen. SEIREGARA Tucker, 1917  
390 — *S. abrahimi* Tucker, 1917 — Africa do Sul  
391 — *S. transvaalensis* Tucker, 1917 — Africa do Sul
80. — Gen. SPIROCTENUS Simon, 1889  
392 — *S. armatus* Hewitt, 1913 — Cabo  
393 — *S. broomi* Tucker, 1917 — Cabo  
394 — *S. cambierae* (Peacock), 1902 — Africa do Sul  
395 — *S. collinus* (Peacock), 1900 — India  
396 — *S. curvipes* Hewitt, 1919 — Africa do Sul  
397 — *S. flavovinctatus* (Purcell), 1903 — Cabo  
398 — *S. fuliginosus* (Peacock), 1902 — Africa do Sul  
399 — *S. gohli* (Purcell), 1903 — Cabo  
400 — *S. inermis* (Peacock), 1902 — Africa do Sul  
401 — *S. latus* Purcell, 1904 — Cabo

- 102 — *S. lightfooti* (Pocock), 1902 — Africa do Sul
- 403 — *S. londinensis* Hewitt, 1919 — Africa do Sul
- 404 — *S. marleyi* Hewitt, 1919 — Zuzulandia
- 405 — *S. pliidipes* Purcell, 1904 — Cabo
- 406 — *S. personatus* Simon, 1889 — Delagoa Bay
- 407 — *S. pilosus* Tucker, 1917 — Africa do Sul
- 408 — *S. punctatus* Hewitt, 1916 — Zululandia
- 409 — *S. purcelli* Tucker, 1917 — Africa do Sul
- 410 — *S. sagittarius* (Pocock), 1902 — Africa do Sul
- 411 — *S. schreineri* (Purcell), 1903 — Cabo
- 412 — *S. spinialpis* Hewitt, 1919 — Swazilandia
- 413 — *S. tricalcaratus* (Purcell), 1903 — Cabo
- 414 — *S. valatus* (Pocock), 1902 — Africa do Sul
- 415 — *S. zebrinus* Hewitt, 1916 — Transvaal

81 — Gen. STENOTEROMMATA Holmberg, 1881

- 416 — \* *St. yunellei* Simon, 1889 — Minas Geraes
- 417 — *St. guttularum* Simon, 1886 — Chile
- 418 — *St. plotense* Holmberg, 1881 — Argentina
- 419 — *St. seyne* Simon, 1886 — Chile

82 — Gen. STERROCHROTUS Simon, 1892

- 420 — *St. farghanensis* (Krouenberg), 1875 — Turkstan

83 — Gen. STICTOGASTER, Purcell

- 421 — *St. reticulatus* Purcell, 1902 — Cabo

84 — Gen. TAMBOURINIANA Rainbow & Pulleine

- 422 — *T. variabilis* Rainbow & Pulleine, 1918 — Australia
- 423 — *T. variabilis flavomaculata* Rainbow & Pulleine, 1918 — Australia

## Diplurida

( 47 generos e 178 especies )

1 — Gen. ACCOLA, Simon, 1889

- 1 — *A. caricida*, Simon, 1892 — Italia
- 2 — *A. caeo*, Simon, 1892 — Italia
- 3 — *A. cylops*, Simon, 1889 — Venezuela
- 4 — *A. lucifuga*, Simon, 1889 — Philippinas
- 5 — *A. n. desti*, Simon, 1891 — Antilhas
- 6 — *A. pallida* Kuzzynski, 1908 — Nova Guiné
- 7 — *A. venezensis*, Simon, 1889 — Venezuela

2 — Gen. ACHETOPUS, Tullgren, 1905

- 8 — *A. erlandi*, Tullgren, 1905 — Bolivia  
9 — \* *A. parallelus*, Mello-Leitão, 1920 — Matto-Grosso

3 — Gen. ANAME, L. Koch, 1873

- 10 — *A. arborea*, Hogg, 1901 — Australia  
11 — *A. armigera*, Rainbow & Pulleine, 1918 — Australia  
12 — *A. aurea*, Rainbow & Pulleine, 1918 — Australia  
13 — *A. bicolor*, Rainbow, 1914 — Australia  
14 — *A. butleri*, Rainbow & Pulleine, 1918 — Australia  
15 — *A. canosa*, Rainbow & Pulleine, 1918 — Australia  
16 — *A. comosa*, Rainbow & Pulleine, 1918 — Australia  
17 — *A. confusa*, Rainbow & Pulleine, 1918 — Australia  
18 — *A. decora*, Rainbow & Pulleine, 1918 — Australia  
19 — *A. flavomaculata*, Rainbow & Pulleine, 1918 — Australia  
20 — *A. fuscocincta*, Rainbow & Pulleine, 1918 — Australia  
21 — *A. grandis*, Rainbow & Pulleine, 1918 — Australia  
22 — *A. grisea*, Hogg, 1901 — Australia  
23 — *A. hirsuta*, Rainbow & Pulleine, 1918 — Australia  
24 — *A. maculata*, Rainbow & Pulleine, 1918 — Australia  
25 — *A. minor*, Kulezynski, 1908 — Australia  
26 — *A. nebulosa*, Rainbow & Pulleine, 1918 — Australia  
27 — *A. pallida* L., Koch, 1873 — Australia  
28 — *A. pellucida* Hogg, 1901 — Australia  
29 — *A. platypus* (Ausserer), 1875 — Australia  
30 — *A. pulchra* Rainbow & Pulleine, 1918 — Australia  
31 — *A. robusta* Rainbow & Pulleine, 1918 — Australia  
32 — *A. tasmanica* Hogg, 1902 — Tasmania  
33 — *A. villosa* Rainbow & Pulleine, 1918 — Australia

4 — Gen. ANEPIADA Rainbow & Pulleine, 1918

- 34 — *A. ventricosus* Rainbow & Pulleine, 1918 — Australia

5. — Gen. ATRAX O. Cambridge, 1877

- 35 — *A. formidabilis* Rainbow, 1914 — Australia
- 36 — *A. modesta* Simon, 1891 — Australia
- 37 — *A. rufusca* O. Cambridge, 1877 — Australia
- 38 — *A. valida* Rainbow & Palleine, 1918 — Australia
- 39 — *A. versuta* Rainbow, 1914 — Australia

6. — Gen. BRACHYTIELE Ausserer, 1871

- 40 — *B. antillensis* F. Cambridge, 1898 — Trinidad
- 41 — *B. argentina* Simon, 1897 — Argentina
- 42 — *B. bicolor* Pocock, 1897 — Durban
- 43 — *B. capensis* Ausserer, 1871 — Cabo
- 44 — *B. chinensis* Kulezyski, 1901 — China
- 45 — *B. ciliaris* (C. Koch) 1839 — Grecia
- 46 — *B. incursus* Chamberlin, 1917 — Perú
- 47 — *B. incerta* Ausserer, 1871 — Chypre
- 48 — *B. keithi* Chamberlin, 1917 — Perú
- 49 — *B. longitarsus* Simon, 1891 — Estados Unidos
- 50 — *B. micropa* Ausserer, 1871 — India
- 51 — *B. platypus* Ausserer, 1875 — Australia
- 52 — *B. thereneti* Simon, 1891 — Estados Unidos
- 53 — *B. virgata* Simon, 1891 — Asia central

7. — Gen. BRACHYTELISCUS, Pocock, 1902

- 54 — *B. bicolor*, Pocock, 1902 — Cabo

8. — Gen. GETHEGUS, Thorell, 1881

- 55 — *G. lugubris*, Thorell, 1881 — Inglaterra

9. — Gen. CHIENISTONIA, Hogg, 1901

- 56 — *C. auropilosa*. Rainbow & Palleine, 1918 — Australia
- 57 — *C. giraulti*. Rainbow, 1914 — Australia
- 58 — *C. huggi*. Rainbow, 1914 — Australia
- 59 — *C. maculata*. Hogg, 1901 — Australia
- 60 — *C. major*. Hogg, 1901 — Australia
- 61 — *C. tepperi*. Hogg, 1902 — Australia
- 62 — *C. vernalis* Rainbow & Palleine, 1918 — Australia

10. — Gen. DEKANA, Hogg, 1902

- 63 — *D. diversicolor*. Hogg, 1902 — Australia

11 — Gen. DIPLURA, C. Koch, 1850

- 64 — *D. aequatorialis*, Ausserer, 1891 — Equador
- 65 — \**D. bicolor*, Simon, 1883 — Minas Geraes
- 66 — *D. c usini*, Simon, 1887 — Equador
- 67 — \**D. gymnognatha*, Bertkau, 1892 — R. de Janeiro
- 68 — *D. longicauda*, Ausserer, 1871 — Equador
- 69 — *D. longipalpis*, Karsch, 1879 — Africa Occidental
- 70 — *D. maculata*, Thorell, 1890 — Java
- 71 — *D. macrura* (C. Koch), 1842 — Antilhas
- 72 — *D. monticolens*, Chamberlin, 1917 — Perú
- 73 — *D. soricina*, Simon, 1889 — Venezuela

12 — Gen. DOLICHOSTERNUM, Rainbow & Pulleine, 1918

- 74 — *D. attenuatum*, Rainbow & Pulleine, 1918 — Australia

13 — Gen. ESTIPESA, Simon, 1902

- 75 — *E. nebulosa*, Simon, 1902 — Madagascar

14 — Gen. EUCTINEMA, Rainbow, 1914

- 76 — *E. tibialis*, Rainbow 1914 — Australia

15 — Gen. EUDIPLURA Simon, 1892

- 77 — \* *E. rogenhoferi* (Ausserer), 1871 — Rio de Janeiro, S. Paulo

16 — Gen. EUHARMONICON Mello Leitão, 1919

- 78 — \* *E. studiosum* Mello Leitão, 1919 — S. Paulo

17 — Gen. EVAGRELLA Mello Leitão, 1920

- 79 — \* *E. gerbi* Mello Leitão, 1920 — S. Paulo

18 — Gen. EVAGRUS Ausserer, 1875

- 80 — *E. atropurpureus* Purcell, 1903 — Cabo
- 81 — *E. cofer* Pocock, 1902 — Durban
- 82 — *E. guatemalensis* F. Cambridge, 1897 — Guatemala
- 83 — *E. americanus* Ausserer, 1875 — Mexico e America Central
- 84 — *E. pristinus* Cambridge, 1899 — Colombia
- 85 — *E. rubriyularis* Simon, 1890 — Estados Unidos

19 — Gen. FUFUS Simon, 1888

- 86 — \* *F. albocittatus* (Simon), 1891 — Amazonas  
87 — *F. átramentarius* Simon, 1888 — America Central  
88 — \* *F. auricomis* (Simon), 1891 — Pará  
89 — *F. equadorensis* (Simon), 1892 — Equador  
90 — *F. garleppi* (Simon), 1892 — Bolivia  
91 — *F. lanicius* (Simon), 1892 — Bolivia

20 — Gen. HADRONYCHE L. Koch, 1873

- 92 — *H. cerbera* L. Koch, 1873 — Australia  
93 — *H. hirsuta* Rainbow, 1920 — Papuaia

21 — Gen. HAPALOTHELE Lenz, 1886

- 94 — *H. renteri* Lenz, 1886 — Madagascar  
95 — *H. varius* (L. Koch), 1873 — Australia

22 — Gen. HARMONICON F. Cambridge, 1896

- 96 — *H. riveti* Simon, 1903 — Equador  
97 — \* *H. rufescens* F. Cambridge, 1896 — Pará

23 — Gen. HEXATHALE Ausserer, 1871

- 98 — *H. hochstetteri* Ausserer, 1871 — N. Zelandia  
99 — *H. petrii* Goven, 1857 — Otago  
100 — *H. walsheri* Hogg, 1908 — Nova Zelandia

24 — Gen. ISCHNOTHELE Ausserer, 1875

- 101 — *I. annectens* (Berkaui) 1859 — Rio de Janeiro  
102 — *I. annulata* Tullgren, 1905 — Bolivia  
103 — *I. australis* Purcell, 1903 — Cabo  
104 — *I. catamoa* Simon, 1907 — S. Thoné  
105 — *I. caudata* Ausserer, 1875 — Mexico  
106 — *I. digitata* (Cambridge), 1892 — Mexico, Guatemala  
107 — *I. dunicola* Posock, 1900 — India  
108 — *I. granlis* Tucker, 1917 — Africa do Sul  
109 — *I. guyanensis* (Waleknaer), 1837 — Guyana, Costa Rica, Antilhas, Pará  
110 — *I. karschi* (Rosenberg & Lenz), 1896 — Kikenjo  
111 — *I. masonica* Peck, 1901, Major  
112 — *I. pusilla* (Simon), 1889 — Venezuela  
113 — *I. rutenbergi* Karsch, 1881 — Madagascar  
114 — *I. socrus* F. Cambridge, 1896 — Pará  
115 — *I. subdigitata* Strand, 1907 — Guatemala  
116 — *I. zibricornis* (Simon), 1890 — Nicaragua

25 — Gen. *IXAMATUS* Simon, 1887

- 117 — *I. broomi* Hogg, 1901 — Australia  
118 — *I. distinctus* Rainbow, 1914 — Australia  
119 — *I. gregori* Hogg, 1901 — Australia  
120 — *I. maculatus* Rainbow & Pulleine, 1918 — Australia  
121 — *I. varius* (L. Koch), 1873 — Australia

26 — Gen. *LINOTHELE* Karsch, 1879

- 122 — *L. curvitarisus* Karsch, 1879 — Venezuela  
123 — *L. macrothelifera* Straud, 1908 — Colombia

27 — Gen. *LYCINUS* Thorell, 1894

- 124 — *L. longipes* Thorell, 1894 — Argentina

28 — Gen. *MACROTHELE* Ausserer, 1871

- 125 — *M. aculeata* Urguhart, 1893 — Tasmania  
126 — *M. antipodum* Pocock, 1895 — India  
127 — *M. calpetana* (Walckenaer), 1805 — Hispanha  
128 — *M. camerunensis* Simon, 1903 — Camerun  
129 — *M. cretica* Kulezyski, 1903 — Creta  
130 — *M. decemnotata* Simon, 1891 — Tonkin  
131 — *M. fuliginosa* Simon, 1891 — Java  
132 — *M. holsti* Pocock, 1901 — Hong-Kong  
133 — *M. huttoni* Cambridge, 1873 — Nova Zelandia  
134 — *M. insignipes* Simon, 1891 — Nova Zelandia  
135 — *M. luctuosus* (Lucas) 1837 — India  
136 — *M. maculata* Thorell, 1897 — India  
137 — *M. palpator* Pocock, 1901 — Formosa  
138 — *M. proserpina* Simon, 1908 — Tonkin  
139 — *M. segmentata* Simon, 1892 — Pinang  
140 — *M. sarricola* Simon, 1898 — Nova Calefonia  
141 — *M. variabilis* Pavest, 1893 — Java  
142 — *M. vulva* Simon, 1906 — Himalaya

29 — Gen. *MASTERIA* L. Koch, 1873

- 143 — *M. hirsuta* L. Koch, 1873 — Ilha Ovalam

30 — Gen. *MICROSTIGMA*, Hewitt, 1916

- 144 — *M. geophilum*, Hewitt, 1916 — sul da Africa

31 — Gen. *PELAEVAGROS*, Simon, 1908

- 145 — *P. fugax*, Simon, 1908 — Australia

- 32 — Gen. PHYXIOSCHAEMA, Simon. 1889  
146 — *P. raddei*, Simon, 1889 — Krasnovodsk
- 33 — Gen. POIKILOMORPHIA, Rainbow, 1914  
147 — *P. moritana*, Rainbow, 1914 — Australia
- 34 — Gen. PORRHOTHELE, Simon. 1892  
148 — *P. antipodiana* (Walckenaer) 1805 — Nova Zelandia  
149 — *P. insignipes* (Simon). 1891 — Nova Zelandia  
150 — *P. simoni*, Hogg, 1901 — Nova Zelandia
- 35 — Gen. PSEUDATRAX, Rainbow, 1914  
151 — *Ps. moreani*. Rainbow, 1914 — Australia
- 36 — Gen. SCOTINOECUS, Simon, 1893  
152 — *Sc. cinereo-pilosus* (Simon). 1888 — Chile  
153 — *Sc. fasciatus*, Tulgren, 1901 — Patagonia
- 37 — Gen. STANWELLIA, Rainbow & Pulleine, 1918  
154 — *St. decora*, Rainbow & Pulleine, 1918 — Australia
- 38 — Gen. STENYPROCERCUS, Simon, 1892  
155 — *S. broomi*. Hogg, 1901 — Australia  
156 — *S. subnicolus* (Simon) 1898 — Nova Caledonia
- 39 — Gen. STYPHILOPIS, Rainbow, 1913  
157 — *S. insularis*, Rainbow, 1913 — Ilhas Salomão
- 40 — Gen. SCUNGANIA, Rainbow & Pulleine, 1918  
158 — *S. atra* (Strand), 1913 — Australia
- 41 — Gen. TAUNAYIELLA, Mello-Leitão, 1920  
159 — \* *T. taunayi*, Mello Leitão, 1920 — Amazonas
- 42 — Gen. THALEROTHELE, Bertkau, 1880  
160 — \* *Th. fasciata*, Bertkau, 1880, — Rio de Janeiro  
Venezuela  
161 — \* *Th. nigra*, (F. Cambridge), 1896 — Pará  
162 — \* *Th. sanguinea* (F. Cambridge), 1896 — Pará  
163 — \* *Th. uniformis*, Mello-Leitão, 1920 — S. Paulo

43 — Gen. THALEROMMATA, Ausserer, 1875

164 — *Th. gracile*, Ausserer, 1875 — Colombia

44 — Gen. TRECHONA, C. Koch, 1850

165 — \* *T. adpersa*, Bertkau, 1880 — Rio de Janeiro

166 — *T. lycosiformis* (C. Koch), 1842 — Guyana

167 — *T. sericata*, Karsch, 1879 — Colombia

168 — \* *T. venosa* (Latreille), 1830 — Brasil

169 — *T. zebrata*, Pocock, 1896 — Chile

45 — Gen. TRYSSOTHELE, Simon, 1902

170 — *T. austrclis*, Chamberlin, 1917 — Chile

171 — *T. fuegiana*, Simon, 1902 — Chile

172 — *T. latastei*, Simon, 1902 — Chile

173 — *T. patagonica*, Simon, 1905 — Patagonia

174 — *T. pissii* (Simon) 1888 — Chile

175 — *T. subcalpetana* (Nicolet), 1849 — Chile

46 — Gen. URUCHUS, Simon, 1887

176 — *U. guajoni*, Simon, 1887 — Ecuador

177 — *U. jelskii* (L. Cambridge, 1896 — Perú

47 — Gen. UROTHELE Tullgren, 1910

178 — *U. lepida* (Gerstaecker), 1873 — India

### Barychelidae

( 43 Gen. e 102 especies )

1 — Gen. ACANTHOGONATUS Karsch, 1880

1 — *A. francki* Karsch, 1880 — Chile

2 — Gen. ACROPHOLIUS Simon, 1903

2 — *A. alluandi* Simon, 1902 — Madagascar

3 — Gen. AMMONIUS Thorell, 1899

3 — *A. populus* Thorell, 1899 — Africa Occidental

4 — Gen. ATROPHOTILLE Pocock, 1903

4 — *A. sokotri* Pocock, 1903 — Sokotra

- 5 — Gen. BARACHELUS Simon, 1888  
5 — *B. badius* Simon, 1888 — Nova Caledonia
- 6 — Gen. CESTOTREMA Simon, 1902  
6 — *C. bastarda* Simon, 1902 — Madagascar  
7 — *C. dubia* Strand, 1907 — Madagascar
- 7 — Gen. CHACO Tullgren, 1905  
8 — *C. obscura* Tullgren, 1905 — Argentina
- 8 — Gen. COSMOPELMA Simon, 1889  
9 — \* *C. decoratum* Simon, 1889 — Bahia
- 9 — Gen. CYPHONISIA Simon, 1889  
10 — *C. affinitata* Strand, 1907 — Africa Occidental  
11 — *C. kaesseri* Strand 1906 — Africa Occidental  
12 — *C. maculipes* Strand, 1906 — Africa Occidental  
13 — *C. manicata* Simon, 1907 — Fernando Pó  
14 — *C. nesiotis* Simon, 1907 — Africa Occidental  
15 — *C. obesa* Simon, 1889 — Congo  
16 — *C. rastellata* Strand, 1907 — Africa Occidental
- 10 — Gen. DIPLOTHELE Cambridge, 1890  
17 — *D. erecturus* Tucker, 1917 — Africa do Sul  
18 — *D. kalyi* Simon, 1892 — Ceylão  
19 — *D. walshi* O. Cambridge, 1890 — Bengala
- 11 — Gen. DIPLOTHELOPSIS Tullgren, 1905  
20 — \* *D. hastatus* Mello-Leitão, 1920 — Paraná  
21 — *D. ornatus* Tullgren, 1905 — Argentina
- 12 — Gen. DOLICHOTHELE Mello-Leitão, 1920  
22 — \* *D. exilis* Mello-Leitão, 1920 — Parahyba
- 13 — Gen. EPIPEDESIS Simon, 1889  
23 — *E. mentigena* Simon, 1889 — Venezuela  
24 — *E. oifei* Simon, 1889 — Venezuela  
25 — *E. solitarius* Simon, 1889 — Venezuela
- 14 — Gen. ECBRACHICERUS Pocock, 1897  
26 *E. smithi*, Pocock, 1897 — Somalilandia

15 — Gen. EUTHYCAELUS Simon, 1889

27 — *E. colonica* Simon, 1889 — Venezuela

28 — *E. steini* Simon, 1889 — Venezuela

16 Gen. FORSYTHULY Pocock, 1903

29 — *F. majori* Pocock, 1903 — Madagascar

17 — Gen. GONODONTIUM, Mello-Leitão, 1920

30 — \* *G. muticum*, Mello-Leitão, 1920 — Bahia

18 — Gen. HOMEOPLACIS, Simon, 1892

31 — \* *H. austeni*, F. Cambridge, 1896 — Amazonas

32 — \* *H. pentodon*, Simon, 1892 — Amazonas

19 — Gen. IDIOCTIS, L. Koch, 1873

33 — *I. helva*, L. Koch, 1873 — Australia

34 — *I. ornata*, Rainbow, 1914 — Australia

35 — *I. palmzrum*, Hegg, 1901 — Australia

36 — *I. popuensis*, Rainbow, 1920 — Papua

20 — Gen. IDIOMMATA, Ausserer, 1871

37 — *I. annulata* (Kulezynski), 1908 — Nova Guiné

38 — *I. annulipes*, Thorell, 1881 — Nova Guiné

39 — *I. aussereri*, L. Koch, 1873 — Australia

40 — *I. blackwalli* (Cambridge), 1870 — Africa do Sul

41 — *I. crassipes*, Rainbow, 1898 — Nova Guiné

42 — *I. fuliginosa*, Thorell, 1881 — Nova Guiné

43 — *I. furca*, L. Koch, 1873 — Australia

44 — *I. lepida*, Gentaeker, 1873 — Africa Occidental

45 — *I. meleagris* (Simon) 1888 — Nova Caledonia

46 — *I. reticulata*, L. Koch, 1873 — Australia

47 — *I. sordida*, Rainbow, 1898 — Nova Guiné

48 — *I. variata*, Thorell, 1881 — Nova Guiné

21 — Gen. IDIOPHTHALMA, Cambridge, 1877

49 — \* *I. amazonica*, Simon, 1889 — Amazonas

50 — *I. equadorensis*, Berland, 1913 — Equador

51 — *I. pantherina*, Simon, 1889 — Venezuela

52 — *I. robusta*, Simon, 1887 — Equador

53 — *I. suspecta*, Cambridge, 1877 — Colombia

22 — Gen. IDIOTHELE Hewitt, 1919

- 54 — *I. nigrofulva* (Pocock), 1898 — Transvaal  
55 — *I. pluridentatum* Hewitt, 1919 — Africa do Sul

23 — Gen. LYMPROPONUS Rainbow & Pulleine, 1918

- 56 — *L. iridescens* Rainbow & Pulleine, 1918 —  
Australia  
57 — *L. scintillans* Rainbow & Pulleine, 1918 —  
Australia

24 — Gen. LEPTOPELMA Ausserer, 1871

- 58 — *L. africanum* Ausserer, 1875 — Marrocos  
59 — *L. transalpinum* Ausserer, 1871 — Italia  
60 — *L. caricola* Simon, 1889 — Algeria  
61 — *L. elongatum* Simon, 1889 — Marrocos

25 Gen. MONODONTIUM Kulezynski, 1908

- 62 — *M. mutabile* Kulezinski, 1908 — N. Guiné  
63 — *M. mutabile minor* Kulezinski, 1908 — N. Guiné  
64 — *M. oculatissimum* Kulezinski, 1908 — N. Guiné

26 — Gen. NEODIPLOTHELE Mello-Leitão, 1917

- 65 — \* *N. irregularis* Mello-Leitão, 1917 — Parahyba

27 — Gen. NOSSIBEY Strand, 1907

- 66 — *N. processigera* Strand, 1907 — Nossibé

28 — Gen. PISENOY Simon, 1889

- 67 — *P. biclearata* Simon, 1904 — Abyssinia  
68 — *P. höhnelli* Simon, 1890 — Kilimanjaro  
69 — *P. nigellus* Simon, 1889 — Zambeze  
70 — *P. notius* Simon, 1889 — Congo  
71 — *P. pustulatus* Strand, 1906 — Somalilandia

29 Gen. PLYGIOTHYUS Karsch, 1892

- 72 — *P. semilunaris* Karsch, 1892 — Ceylão

30 Gen. — POIKILOTHELE. Mello-Leitão, 1920

- 73 — *P. oculator*. (Kulezynski), 1908 — Nova Guiné  
74 — *P. tetraethele* (Kulezynski), 1908 — Nova Guiné

31 — Gen. PSYLISTOPS, Simon, 1889

- 75 — \* *P. crassimannu*, Mello-Leitão, 1921 — S. Paulo  
76 — *P. melanopygia*, Simon, 1889 — Venezuela  
77 — *P. tigrinus*, Simon, 1889 — Venezuela  
78 — *P. zonatus*, Simon, 1889 — Venezuela

32 — Gen. RHYNUS, Thorell, 1890

- 79 — *R. atratus*, Thorell, 1890, Pinang

33 — Gen. SYSON, Simon, 1887

- 80 — *S. andamanicum* — (Simon) 1888 — P. Blair  
81 — *S. armatoris*, Pocock, 1900 — India  
82 — *S. cinctipes* (Pocock) 1892 — Ceylão  
83 — *S. pectinatum*, Kulczynski, 1908 — Nova Guiné  
84 — *S. robustum* (Cambridge) 1885 — Ceylão  
85 — *S. sechellauum*, Simon, 1900 — Seychelles

34 — Gen. SYSONICUS, Pocock, 1901

- 86 — *S. arthropophysis*, Gravelly, 1915 — India  
87 — *S. sullivani*, Pocock, 1901, India

35 — Gen. SIPYLOLYSMY, Simon, 1892

- 88 — *S. ellioti*, Simon, 1892 — Ceylão

36 — Gen. STHOTIS, Simon, 1889

- 89 — *S. affinis*, Simon, 1891 — S. Vicente  
90 — *S. astuta*, Simon, 1889 — Venezuela  
91 — *S. canobita*, Simon, 1889 — Venezuela

37 — Gen. STROPHYBUS, Ausserer, 1875

- 92 — \* *S. kochi* (Cambridge), 1870 — Amazonas

38 — Gen. SYNOTHELE Simon, 1908

- 93 — *S. michaelsoni* Simon, 1908 — Australia

39 — Gen. TIGIDIY Simon, 1892

- 94 — *F. mauriciana* Simon, 1892 — Ilha Mauricia

40 — Gen. TRICHOPELMA Simon, 1888

- 95 — \* *T. flavicolum* Simon, 1891 — Brasil
- 96 — \* *T. illetabile* Simon, 1888 — Amazonas
- 97 — *T. nitidum* Simon, 1888 — Antilha

41 — Gen. TRITTYME L. Koch, 1873

- 98 — *T. gracilis* L. Koch, 1873 — Australia

42 — Gen. TRYCTICUS Strand, 1907

- 99 — *T. abnormis* Strand, 1916 — Madagascar
- 100 — *T. affinis* Strand, 1907 — Nossibé
- 101 — *T. typicus* Strand, 1907 — Nossibé

43 — Gen. ZOPHORYCTES Simon, 1902

- 102 — *Z. flavopilosus* Simon, 1902 — Madagascar

**Aviculariidae (118 Gen. e 578 sp.)**

1 Gen. — ACANTHOSCURRIA Ausserer, 1871

- 1 — *A. antillensis* Pocock, 1903 — Antilhas
- 2 — \* *A. brocklehursti* F. Cambridge, 1896 — Pará
- 3 — *A. chacoana* Bréthes, 1909 — Argentina
- 4 — \* *A. chiracantha* Mello-Leitão, 1920 — S. Paulo
- 5 — \* *A. convexa* (C. Koch), 1842 — Babia
- 6 — *A. cordubensis* Thorell 1894 — Argentina
- 7 — \* *A. cristata* Mello-Leitão, 1920 — Ceará
- 8 — \* *A. cuuhu* Mello-Leitão, 1920 — Minas Geraes
- 9 — \* *A. cursor* Chamberlin, 1917 — Ceará
- 10 — \* *A. dubia* Chamberlin, 1917 — ?
- 11 — \* *A. ferina* Simon, 1892 — Amazonas
- 12 — \* *A. fracta* Chamberlin, 1917 — Pará
- 13 — \* *A. geniculata* (C. Koch), 1842 — Pará e Amazonas
- 14 — *A. gigantea* Tullgren, 1902 — Bolivia
- 15 — \* *A. gomesiana* Mello-Leitão, 1920 — S. Paulo
- 16 — *A. insubtilis* Simon, 1892 — Bolivia
- 17 — \* *A. juruenicola* Mello-Leitão, 1920 — Matto Grosso
- 18 — *A. maya* Simon, 1892 — America do Sul
- 19 — \* *A. melanotheria* Mello-Leitão, 1920 — S. Paulo
- 20 — \* *A. minor* Ausserer, 1871 — Guyanna
- 21 — \* *A. musculosa* Simon, 1892 — Bolivia, S. Paulo
- 22 — \* *A. natalensis* Chamberlin, 1917 — Rio Grande do Norte

- 23 — \* *A. paulensis* Mello-Leitão, 1920 — S. Paulo
- 24 — \* *A. rhodothete* Mello-Leitão, 1920 — Matto Grosso
- 25 — \* *A. rondinae* Mello-Leitão, 1920 — Matto Grosso
- 26 — \* *A. sterna is* Pocock, 1903 — Argentina, S. Paulo
- 27 — *A. substernalis* Strand, 1907 — Argentina
- 28 — \* *A. suina* Pocock, 1903 — Uruguay, Rio Grande do Sul
- 29 — \* *A. tarda* Pocock, 1903 — Amazonas
- 30 — \* *A. theraphosoides* (Ausserer), 1871 — Rio Grande do Sul
- 31 — \* *A. violacea* Mello-Leitão, 1920 — S. Paulo

2 — Gen. ADRYNOCHELIY Simon, 1889

- 32 — *A. rufohirta* Simon, 1889 — Venezuela

3 — Gen. ANCYLOCHIROS Mello-Leitão, 1920

- 33 — \* *A. tannaji* Mello Leitão, 1920 — S. Paulo

4 — Gen. ANNYNDYLIELLY Hirst., 1909

- 34 — *A. trarancorica* Hirst., 1909 — Assam

5 — Gen. APHANTOPELMA Simon, 1903

- 35 — *A. mcollum* Simon, 1903 — Colombia

6 — Gen. APHONOPELMA Pocock, 1901

- 36 — *A. rusticum* (Simon), 1890 — Mexico e Estados Unidos
- 37 — *A. siemanni* (F. Cambridge), 1897 — Costa Rica e Estados Unidos

7 — Gen. ASHANTIY Strand, 1908

- 38 — *A. latithorax* Strand, 1908 — Ashanti

8 — Gen. AVICULARIA Lamarck, 1818

- 39 — \* *A. ancylochira*, Mello-Leitão, 1921 — Rio Tapajoz
- 40 — \* *A. avicularia* (Linnaeus), 1758 — Guyannas, Trinidad, Amazonas, Pará, Rio de Janeiro
- 41 — \* *A. avicularia variegata* F. Cambridge, 1896 — Pará
- 42 — \* *A. bicogoi* Mello-Leitão, 1920 — Amazonas
- 43 — *A. californica* Banks, 1905 — California
- 44 — *A. de borrii* Becker, 1879 — Surinam

- 48 — ? *A. detrita* (C. Koch), 1842 — Brasil  
49 — *A. exilis* Strand, 1907 — Surinam  
50 — *A. fasciculata* Strand, 1907 — America do Sul  
51 — *A. glauca* Simon, 1891 — Panamá  
52 — *A. holmbergi* Thorell, 1890 — Argentina  
53 — \* *A. juruensis* Mello-Leitão, 1920 — Alto Juruá  
54 — *A. laeta* (C. Koch), 1842 — Antilhas  
55 — ? *A. marocena* Simon, 1873 — Marrocos  
56 — *A. metallica* Ausserer, 1875 — Surinam  
57 — *A. minatrix* Pocock, 1903 — Venezuela  
58 — *A. rutilans* Ausserer, 1875 — Colombia  
59 — *A. soratae* Strand, 1907 — Bolivia  
60 — *A. striaticauda* Simon, 1873 — Marrocos  
61 — *A. subvulpina* Strand, 1907 — Africa do Sul  
62 — *A. surinamensis* Straud, 1907 — Surinam  
63 — *A. tetramera* Simon, 1873 — Marrocos  
64 — *A. velutina* Simon, 1889 — Venezuela  
65 — *A. versicolor* (Walckenaer), 1837 — Antilhas  
66 — \* *A. walckenaeri* (Perty), 1833 — Amazonas

9 — Gen. AVICUSCODRA Strand, 1908

67 — *A. arabica* Strand, 1908 — Arabia.

10 — Gen. BATESIELLA Pocock, 1903

69 — *B. crinita* Pocock, 1903 — Camerun.

11 — Gen. BRACHYPELMA Simon, 1891

70 — *B. emilia* (White), 1856 — Pauamá, Mexico.

71 — *B. pallidum* (F. Cambridge), 1897 — Mexico.

72 — *B. smithi* (F. Cambridge), 1897 — Mexico.

73 — *B. vegans* (Ausserer), 1875 — Mexico, America Central, Colombia.

12 — Gen. CALOPELMA Chamberlin, 1917

74 — \* *C. brasiliiana* Chamberlin, 1917 — Rio de Janeiro.

75 — \* *C. moreirae* Mello-Leitão, 1920 — Rio de Janeiro.

13 — Gen. CAMPTOTARSUS Thorell, 1887

76 — *C. trunculentus* Thorell, 1887 — Bhamo.



- 14 — Gen. CERATOGYRUS Pocock, 1897  
77 — *C. bechuanicus* Purcell, 1902 — Bechuana.  
78 — *C. brachycephalus* Hewitt, 1919 — Africa do Sul.  
79 — *C. darlingii* Pocock 1897 — Enkeldoorn.  
80 — *C. dolichocephalus* Hewitt, 1919 — Rhodesia.  
81 — *C. marshalli* Pocock, 1897 — Salisbury.  
82 — *C. sandesi* Strand, 1906 — Africa occidental.  
83 — *C. schultzei* Purcell, 1908 — Xalakari.
- 15 — Gen. CEROPELMA, Mello-Leitão, 1921  
84 — \* *C. insularis*, Mello-Leitão, 1921 — Alcatrazes.
- 16 — Gen. CHAETOPELMA, Ausserer, 1871  
84 — *C. adenense* Simon, 1890 — Aden.  
85 — *C. gardinesi* Hirst, 1911 — Seychelles.  
86 — *C. longipes* Ausserer, 1875 — Venezuela.  
87 — *C. olivaceum* (C. Koch), 1842 — Egypto.  
88 — *C. striaticauda* (Simon). 1875 — Syria.
- 17 — Gen. CHAETORRHOMBUS Ausserer, 1871  
90 — *C. garbei* Mello-Leitão, 1920 — São Paulo.  
91 — *C. kochi* Ausserer, 1871 — Venezuela
- 18 — Gen. CHILOBRACHYS Karsch, 1892  
92 — *C. assamiensis* Hirst, 1909 — Assam.  
93 — *C. dyscolus* Simon, 1904 — ?  
94 — *C. fimbriatus* Pocock, 1899 — Khandalla.  
95 — *C. fuliginus* (Thorell), 1895 — Burmah.  
96 — *C. fumosus* Hirst, 1909 — Assam.  
97 — *C. nitelinus* Karsch, 1892 — Ceylão.  
98 — *C. oculus* (Thorell), 1895 — Burmah.  
99 — *C. parvis* Simon, 1904 — ?  
100 — *C. stridulans* Hirst, 1909 — Assam.  
101 — *C. subarmatus* Hirst, 1909 — Assam.
- 19 — Gen. CITHARACANTHUS Pocock, 1901  
102 — *C. longipes* (F. Cambridge), 1897 — Mexico e America Central.
- 20 — Gen. CITHARISCHIUS Pocock, 1890  
103 — *C. crawshagi* Pocock, 1890 — Africa oriental.
- 21 — Gen. CITHAROGNATHUS Pocock, 1895  
104 — *C. hosei* Pocock, 1895 — Bornéo.

- 22 — Gen. COREMIOCNEMIS Simon, 1893  
105 — *C. cunicularius* (Simon), 1892 — I. Pinaug.  
106 — *C. validus* Pocock, 1895 — India.
- 23 — Gen. CRATORRHAGUS Simon, 1891  
107 — *C. concolor* (Simon), 1873 — Mediterraneo.  
108 — *C. tetramerus* (Simon), 1873 — Mediterraneo.
- 24 — Gen. CYCLOSTERNUM Ausserer, 1871  
109 — *C. gaujoni* Simon, 1887 — Equador.  
110 — *C. obscurum* Simon, 1890 — Mexico.  
111 — \* *C. schmardae* Ausserer, 1871 — Equador, Abro-  
lhos.  
112 — \* *C. semiaurantiacum* Simon, 1897 — Paraguay  
e Matto Grosso.  
113 — \* *C. versicolor* Simon, 1897 — Paraguay e Matto  
Grosso.
- 25 — Gen. CYCLOTHORAX, Mello-Leitão, 1921  
114 — \* *C. cyclothorax*, Mello-Leitão, 1921 — Itatiaya.
- 26 — Gen. CYRIICOSMUS Simon, 1903  
115 — *C. elegans* (Simon), 1889 — Venezuela.  
116 — \* *C. sellatus* (Simon), 1889 — Amazonas.
- 27 — Gen. CYRIOPAGOPUS Simon, 1887  
117 — *C. pagonus* Simon, 1887 — Birmania.  
118 — *C. schrodts* (Thorell), 1891 — Birmania.  
119 — *C. thorelli* Simon, 1901 — Birmania.
- 28 — Gen. CYRTOPIOLIS Simon, 1892  
120 — *C. agilis* Pocock, 1903 — Antilhas.  
121 — *C. amectans* Chamberlin, 1917 — Antilhas.  
122 — *C. bartholomei* Laureille, 1832 — Antilhas.  
123 — *C. bonhotei* (F. Cambridge), 1901 — Bahama.  
124 — *C. curner* (Ausserer), 1875 — Antilhas.  
125 — *C. femoralis* Pocock, 1903 — Antilhas.  
126 — *C. innocuus* (Ausserer), 1871 — Cuba.  
127 — *C. jamaicensis* Strand, 1908 — Jamaica.  
128 — *C. lycosoides* Tullgren, 1905 — Argentina.  
129 — *C. medius* Chamberlin, 1917 — Antilhas.  
130 — \* *C. meridionalis* (Keyserling), 1891, R. G. do Sul.  
131 — *C. pelus* Chamberlin, 1917 — Antilhas.  
132 — *C. pernix* (Ausserer), 1875 — Mexico.  
133 — *C. porto-ricae* Chamberlin, 1917 — Antilhas.  
134 — *C. sargi* Strand, 1907 — Guatemala.  
135 — \* *C. zorodes* Mello-Leitão, 1920 — São Paulo.

- 29 — Gen. DAVUS O. Cambridge, 1892
- 136 — *D. fasciatus* O. Cambridge, 1892 — Costa Rica.
- 30 — Gen. DRYPTOPELMA Simon, 1887
- 137 — *D. janthinum* Simon, 1887 — Equador.  
138 — *D. maculatum* (Banks), 1906 — Bahama.  
239 — *D. rufescens* (F. Cambridge), 1897 — America Central.
- 31 — Gen. DRYPTOPELMIDES Strand, 1897
- 140 — *D. ludwigi* Strand, 1907 — Venezuela.
- 32 — Gen. DUGESIELLA Pocock, 1901
- 141 — *D. crinita* Pocock, 1901 — Mexico.  
142 — *D. hentzi* (Girard), 1854 — Estados Unidos.
- 33 — Gen. ENCYOCRATELLA Strand, 1907
- 143 — *E. olivacea* Strand, 1907 — Africa Occidental.
- 34 — Gen. ENCYOCRATES Simon, 1892
- 144 — *E. raffrayi* Simon, 1892 — Madagascar.
- 35 — Gen. EPHEBOPUS Simon, 1893
- 145 — *E. fossor* Pocock, 1903 — Equador.  
146 — \* *E. murinus* (Walckenaer) 1837 — Pará.
- 36 — Gen. EUCRATOSCELUS Pocock, 1898
- 147 — *E. longiceps* Pocock, 1898 — Africa Occidental.
- 37 — Gen. EUMENOPHORUS Pocock, 1897
- 148 — *E. clementsii* Pocock, 1897 — Africa Occidental.
- 38 — Gen. EUPALANSTRUS Pocock, 1901
- 149 — *E. campestratus* (Simon), 1891. Paraguay, Argentina.  
150 — *E. pugilator* Pocock, 1901 — America do Sul.  
151 — \* *E. spinosissimus* Mello-Leição, 1920 — Rio de Janeiro.

39 — Gen. EUPHRYCTUS Hirst, 1908

152 — *E. spinosus* Hirst, 1908 — Camerum.

40 — Gen. EURYPELMA C. Koch

O genero *Eurypelma*, como demonstrou Pocock, deve desaparecer, subdividido nos generos creados por este ultimo arachnologista. Dou, com-tudo, a lista das especies de *Eurypelma* ainda não emendadas, algumas das quaes bem recentes :

- 153 — *E. aberrans* Chamberlin, 1917 — Chile.
- 154 — *E. aureiceps* Chamberlin, 1917 — Florida.
- 155 — *E. aymara* Chamberlin, 1917 — Perú.
- 156 — *E. borelli* Simon, 1897 — Paraguay.
- 157 — *E. californica* Ausserer, 1871 — California.
- 158 — *E. caniceps* Simon, 1890 — Mexico.
- 159 — *E. cyaneopubescentes* Strand, 1907 — Venezuela.
- 160 — *E. dueringi* Holmberg, 1881 — Argentina.
- 161 — *E. guyanum* Simon, 1892 — Guyana.
- 162 — *E. hayeni* Strand, 1906 — Mexico.
- 163 — *E. hespera* Chamberlin, 1917 — Mexico.
- 164 — *E. hellux* Simon, 1890 — Mexico.
- 165 — *E. lamperti* Strand, 1906 — ?
- 166 — *E. lanceolatum* Simon, 1890 — Nicaragua.
- 167 — *E. latens* Chamberlin, 1917 — Nicaragua.
- 168 — *E. leiogaster* Ausserer, 1871 — Estados Unidos.
- 169 — *E. marxi* Simon, 1890 — Estados Unidos.
- 170 — *E. mendozæ* Strand, 1907 — Argentina.
- 171 — *E. mesomelas* Cambridge, 1892 — Costa Rica.
- 172 — *E. minax* Thorell, 1894 — Argentina.
- 173 — *E. pedatum* Strand, 1907 — Surinam.
- 174 — *E. panamense* Simon, 1890, Panamá.
- 175 — *E. pseudoroeseum* Strand, 1907, Estados Unidos.
- 176 — *E. rapax* Ausserer, 1875 — America do Sul.
- 177 — *E. rileyi* Marx, 1888 — Estados Unidos.
- 178 — *E. rusticum* Simon, 1890, Estados Unidos e Mexico.
- 179 — *E. sabulosum* F. Cambridge, 1897 — Guatemala.
- 180 — *E. serratum* Simon, 1890 — Mexico.
- 181 — *E. spinicrus* (Latreille) 1819, Cuba.
- 182 — *E. steindachneri* Ausserer, 1875, Estados Unidos.
- 183 — *E. truncatum* F. Cambridge, 1897 — Mexico.

41 — EURYPELMELA Strand, 1907

184 — *E. masculina* Strand, 1907 — Guatemala.

42 — Gen. EVATHLUS Ausserer, 1875

185 — *E. truculentus* Ausserer, 1875 — Cabo.

43 — Gen. GRAMMOSTOLA Simon, 1893

- 186 — \* *G. actaem* (Pocock), 1903 — Santa Catharina, Paraná.  
187 — \* *G. alticeps* (Pocock), 1903 — Uruguay, Rio Grande do Sul.  
188 — *G. argentinense* Strand, 1907 — Argentina.  
189 — \* *G. brevimetatarsis* Strand, 1907 — Brasil.  
190 — *G. cala* Chamberlin, 1917 — Chile.  
191 — *G. chalcotrix* Chamberlin, 1917 — Argentina.  
192 — \* *G. familiaris* (Bertkau) 1880 — Rio de Janeiro.  
193 — \* *G. fasciata* Mello-Leitão, 1920 — Paraná.  
194 — \* *G. ferruginea* Mello-Leitão, 1920 — Paraná.  
195 — \* *G. gigantea* Mello Leitão, 1920 — Santa Catharina.  
196 — *G. gosse* (Pocock), 1900 — Argentina.  
197 — \* *G. grandicola* Strand, 1908 — Rio Grande do Sul.  
198 — \* *G. iheringii* (Keyserling), 1891 — Rio Grande do Sul.  
199 — \* *G. longimana* Mello-Leitão, 1920 Paraná.  
200 — \* *G. mollicornis* (Ausserer), 1875 — Argentina, Uruguay, Rio Grande do Sul.  
201 — \* *G. pulchra* Mello-Leitão, 1920 — Rio Grande do Sul.  
202 — \* *G. pulchripes* (Simon), 1891 — Paraguay, Argentina, Paraná.  
203 — \* *G. roquettei* Mello-Leitão, 1920 — Rio Grande do Sul.  
204 — *G. spatulata* (F. Cambridge), 1897 — Chile.

44 — Gen. HAPALOPINUS Simon, 1903

205 — *H. cubanus* Simon, 1903 — Cuba.

45 — Gen. HAPALOPUS Simon, 1903

- 206 — \* *H. fallax* (Bertkau), 1880 — Rio de Janeiro.  
207 — \* *H. flavohirtus* Simon, 1889 — Bahia.  
208 — *H. formosus* Ausserer, 1875 — Colombia.  
209 — *H. inae* F. Cambridge, 1893 — Trinidad.  
210 — *H. postatoris* (Simon), 1888 — Guatemala, Costa Rica, Mexico.  
211 — *H. pictus* Pocock, 1903 — Perú.  
212 — \* *H. reclusianus* Mello-Leitão, 1920 — S. Paulo.  
213 — *H. ruficeps* Simon, 1891 — Costa Rica.



- 46 — Gen. HAPALOTREMUS Simon, 1903
- 214 — *H. albipes* Simon, 1903 — Bolivia.
- 47 — Gen. HAPLOCLASTUS Simon, 1892
- 215 — *H. cervinus* Simon, 1892 — India.  
216 — *H. kayi* Gravelé, 1915 — India.  
217 — *H. nilgirimus* Pocock, 1899 — India.
- 48 — Gen. HAPLOPELMA Simon, 1892
- 218 — *H. doriae* (Thorell), 1890 — Borneo.  
219 — *H. robustum* Strand, 1907 — Singapura.
- 49 — Gen. HARPACTIRA Ausserer, 1871
- 220 — *H. atra* (Latreille), 1832 — Cabo.  
221 — *H. bariana* Purcell, 1903 — Cabo.  
222 — *H. cafresiana* Purcell, 1903 — Cabo.  
223 — *H. chordata* Gerstaecker, 1873 — Africa Occidental.  
224 — *H. chrysoaster* Purcell, 1897 — Africa do Sul.  
225 — *H. constricta* Gerstaecker, 1873 — Africa occi-  
dental.  
226 — *H. curator* Pocock, 1898 — Natal.  
227 — *H. curvipes* Purcell, 1897 — Natal.  
228 — *H. dictator* Purcell, 1902 — Africa do Sul.  
229 — *H. gigas* Pocock, 1898 — Transvaal.  
230 — *H. guttata* Strand, 1907 — Cabo.  
231 — *H. hamiltoni* Pocock, 1902 — Orange.  
232 — *H. lineata* Purcell, 1897 — Africa do Sul.  
233 — *H. lyrata* (Simon), 1892 — Africa do Sul.  
234 — *H. marksi* Purcell, 1902 — Africa do Sul.  
235 — *H. namaquensis* Purcell, 1902 — Africa do Sul.  
236 — *H. tygrina* Ausserer, 1875 — Algoa.
- 50 — Gen. HARPACTIRELLA Purcell, 1902
- 237 — *H. donicola* Purcell, 1903 — Cabo.  
238 — *H. helenae* Purcell, 1903 — Cabo.  
239 — *H. lapidaria* Purcell, 1903 — Africa do Sul.  
240 — *H. lightfooti* Purcell, 1902 — Africa do Sul.  
241 — *H. longipes* Purcell, 1902 — Africa do Sul.  
242 — *H. magna* Purcell, 1903 — Cabo.  
243 — *H. parvica* Purcell, 1903 — Africa do Sul.  
244 — *H. schwarzi* Purcell, 1904 — Cabo.  
245 — *H. spinosa* Purcell, 1903 — Africa do Sul.  
246 — *H. trelearani* Purcell, 1902 — Cabo.

- 51 — Gen. *HARPAXICTIS* Simon, 1892  
247 — *H. striatus* (Ausserer), 1871 — Venezuela.
- 52 — Gen. *HEBESTATIS* Simon, 1903  
248 — *H. theveneti* (Simon), 1890 — California.
- 53 — Gen. *HEMERCUS* Simon, 1903  
249 — \* *H. cervinus* (Simon), 1889 — Venezuela, São Paulo.  
250 — *H. inflatus* (Simon), 1889 — Venezuela.  
251 — *H. modestus* (Simon), 1889 — Colombia.  
252 — *H. proximus* Mello-Leitão, 1920 — S. Paulo.
- 54 — Gen. *HEMIRRHAGUS* Simon, 1903  
253 — *H. cervinus* (Simon), 1890 — Mexico  
254 — *H. major* Chamberlin, 1917 — Peru.  
255 — *H. ochriventer* Strand, 1917 — Mexico.  
256 — *H. peruvianus* Chamberlin, 1917 — Peru.
- 55 — Gen. *HETEROPHRICTUS* Pocock, 1900  
257 — *H. mulleti* Pocock, 1900 — India.
- 56 — Gen. *HETEROSCODRA* Pocock, 1899  
258 — *H. crassipes* Hirst, 1907 — Camerun.  
259 — *H. maculata* Pocock, 1899 — Africa Occidental.
- 57 — Gen. *HETEROTHELE* Karsch, 1819  
260 — *H. atropa* Simon, 1907 — Congo.  
261 — *H. candidula* (Simon), 1886 — Argentina.  
262 — *H. decemnotata* (Simon), 1891 — Congo.  
263 — *H. gabonensis* (Lucas), 1834 — Gabon.  
264 — *H. honesta* Karsch, 1879 — Loango.  
265 — *H. spinipes* Pocock, 1897 — Uzogo.  
266 — *H. villosella* Strand, 1907 — Africa Occidental.
- 58 — Gen. *HOMEOGMA* Ausserer, 1871  
267 — *H. strebo* (Simon), 1899 — Colombia.  
268 — \* *H. strallingi* Cambridge, 1881 — Rio de Janeiro.  
269 — \* *H. villosum* (Keyserling), 1891 — Rio Grande do Sul.

59 — Gen. HYSTEROCRATES Simon, 1892

- 270 — *H. afinis* Strand, 1907 — Camerun.  
 271 — *H. afinis angusticeps* Strand, 1907 — Camerun.  
 272 — *H. apostolicus* Pocock, 1900 — I de S. Thomé.  
 273 — *H. crassipes* Pocock, 1897 — Camerun.  
 274 — *H. didymus* Pocock, 1900 — I. de S. Thomé.  
 275 — *H. gigas* Pocock, 1897 — Camerun.  
 276 — *H. greeffi* (Karsch), 1884 — I. de S. Thomé.  
 277 — *H. greshoffi* (Simon), 1891 — Africa Occidental.  
 278 — *H. haasi* Straud, 1906 — Camerun.  
 279 — *H. hercules* Pocock, 1899 — Alto Niger.  
 280 — *H. laticeps* Pocock, 1897 — Calabar.  
 281 — *H. maximus* Strand, 1906 — Camerun.  
 282 — *H. minimus* Strand, 1907 — Camerun.  
 283 — *H. ochraceus* Strand, 1907 — Camerun.  
 284 — *H. robustus* Pocock, 1899 — R. Benito.  
 285 — *H. scepticus* Pocock, 1900 — I. de S. Thomé.  
 286 — *H. ystedti* (Thorell), 1900 — Camerun.  
 287 — *H. spellenbergi* Strand, 1906 — Camerun.  
 288 — *H. visseleri* Straud, 1906 — Camerun.  
 289 — *H. weileri* Strand, 1906 — Camerun.

60 — Gen. ISCHNOCOLELLA Strand, 1907

- 290 — *I. senfti* Strand, 1907 — Carolina.

61 — Gen. ISCHNOCOLUS Ausserer, 1871

Muitas das especies abaixo transcriptas são juvenes de outras *Ariculariidae*, só o exame directo dos typos permitindo uma collocação exacta. Aqui vão, pois, com a devida reserva.

- 291 — *Ischnocolus algericus* Thorell, 1875 — Algeria.  
 292 — ? *I. altitops* Keyserling, 1877 — Uruguay.  
 293 — *I. andalusicus* Simon, 1899 — Hespanha.  
 294 — ? *I. brevipes* Thorell, 1897 — Tenanericim.  
 295 — ? *I. dotschalli* Ausserer, 1871 — Brasil.  
 296 — *I. fasciculatus* Strand, 1906 — Somalilandia.  
 297 — *I. fuscostriatus* Simon, 1885 — Tuuisia.  
 298 — *I. gracilis* Ausserer, 1871 — Chypre.  
 299 — ? *I. gracilis* Keyserling, 1891 — Brasil.  
 300 — ? *I. hirsutus* Ausserer, 1875 — Antilhas.  
 301 — *I. holosericeus* Ausserer, 1871 — Hespanha.  
 302 — *I. inermis* Ausserer, 1871?  
 303 — ? *I. insularis* Simon, 1877 — Bassilan.  
 304 — ? *I. jirkli* L. Koch, 1873 — Australia.  
 305 — *I. luteatus* Pocock, 1900 — India.  
 306 — ? *I. lucubrans* L. Koch, 1873 — Australia.

- 307 — *I. maroccanus* Simon, 1909 — Marrocos.  
308 — *I. mogadorensis* Simon, 1909 — Mogador.  
309 — *I. nebulonis* Rainbow, 1899 — Santa Cruz.  
310 — *I. numida* Simou, 1909 — Marrocos.  
311 — ? *I. obscurus* Ausserer, 1875 — Colombia.  
312 — ? *I. ornatus* Thorell, 1897 — Burma.  
313 — *I. parvus* Keyserling, 1877 — ?  
314 — ? *I. rubropilosus* Keyserling, 1891 — Brasil.  
315 — ? *I. sericeus* Ausserer, 1875 — Mexico.  
316 — *I. syriacus* Ausserer, 1871 — Syria.  
317 — *I. tomentosus* Thorell, 1900 — Camerun.  
318 — *I. triangulifer* Ausserer, 1875 — Hespanha.  
319 — *I. tunetanus* Pavesi, 1880 — Tunis.

62 — Gen. LASIODORA C. Koch, 1850

- 320 — \* *L. acanthognatha* Mello - Leitão, 1920 — S. Paulo.  
321 — \* *L. cryptostigma* Mello Leitão, 1920 — S. Paulo.  
322 — \* *L. curtior* Chamberlin, 1917 — Rio de Janeiro.  
323 — \* *L. citharacantha* Mello - Leitão, 1920 — S. Paulo.  
324 — \* *L. differens* Chamberlin, 1917 — Minas Geraes.  
325 — \* *L. difficilis* Mello-Leitão, 1920 — S. Paulo.  
326 — \* *L. dolichosterna* Mello-Leitão, 1920 — S. Paulo.  
327 — \* *L. dulcicola* Mello-Leitão, 1920 — Espirito Santo.  
328 — \* *L. erythrocythara* Mello-Leitão, 1920 — S. Paulo.  
329 — \* *L. fracta* Mello-Leitão, 1920 — S. Paulo.  
330 — *L. inmanis* Ausserer, 1875 — ?  
331 — \* *L. itabunae* Mello-Leitão, 1920 — Minas Geraes.  
332 — \* *L. klugii* (C. Koch), 1842 — Bahia.  
333 — \* *L. marionnae* Mello-Leitão, 1916 — Minas Geraes.  
334 — \* *L. parahybana* Mello-Leitão, 1916 — Parahyba.  
335 — \* *L. pleoneetra* Mello-Leitão 1920 — S. Paulo.  
336 — \* *L. spinipes* Ausserer, 1871 — S. Paulo.  
337 — \* *L. striatipes* (Ausserer) 1871 — S. Paulo.  
338 — \* *L. subcanens* Mello-Leitão, 1920 — Espirito Santo.  
339 — *L. weyenberghii* Thorell, 1894 — Argentina.

63 — Gen. LASIOPELMA, Simon, 1893

- 340 — *L. grossum* (Ausserer), 1871 — America do Sul.



- 64 — Gen. LOXOMPHALIA Simon, 1889  
341 — *L. rubida* Simon, 1889 — Zanzibar.
- 65 — Gen. LOXOPHOBEMA Simon, 1907  
342 — *S. rutilata* Simon, 1907 — Guiné Portuguêsa.
- 66 — Gen. LOXOPTYGELLA Strand, 1906  
343 — *L. erlangari* Strand, 1906 — Somalilandia.
- 67 — Gen. LOXOPTYGUS Simon, 1903  
344 — *L. contornatus* Simon, 1903 — Galla.
- 68 — Gen. MAGULLA Simon, 1892  
345 — \* *M. janeira* (Keyserling), 1891 — Rio de Janeiro.  
346 — \* *M. abesa* Simon, 1892 — Rio de Janeiro.
- 69 — Gen. MEGAPHOBEMA Pocock, 1901  
347 — *M. robusta* (Ausserer), 1875 — Colombia.
- 70 — Gen. MELOGNATHUS Chamberlin, 1917  
348 — *M. dromeus* Chamberlin, 1917 — Philippinas.
- 71 — Gen. MELOPEUS Pocock, 1895  
349 — *M. albostrigatus* (Simon), 1886 — Sião.  
350 — *M. minax* Thorell, 1897 — Tenasserim.  
351 — *M. salangensis* Strand, 1907 — Ilha Salanga.
- 72 — METRIOPELMA Becker, 1878  
352 — \* *M. auronitens* (Keyserling) 1891 — Rio Grande do Sul.  
353 — *M. boliviana* (Simon), 1892 — Bolivia.  
354 — *M. breyeri* (Becker) 1878 — Mexico.  
355 — *M. familiaris* (Simon), 1889 — Venezuela.  
356 — *M. morosa* Banks, 1909 — Costa Rica.  
357 — \* *M. pantherina* (Keyserling) 1891 — Rio Grande do Sul.  
358 — *M. rapida* Pocock, 1897 — Africa occidental.  
359 — \* *M. sternalis* Mello-Leitao, 1920 — S. Paulo.  
360 — *M. letrica* Simon, 1889 — Venezuela.  
361 — *M. trinitatis* Pocock, 1903 — Trindad.  
362 — *M. velox* Pocock, 1903 — Equador.  
363 — *M. zebra* Banks, 1909 — Costa Rica.

73 — Gen. MONOCENTROPELLA Strand, 1907

364 — *M. stridulantissima* Strand, 1907 — Africa.

74 — Gen. MONOCENTROPUS Pocock, 1897

365 — *M. balfouri* Pocock, 1897 — Lokstra.

366 — *M. longimanus* Pocock, 1903 — Arabia.

75 — Gen. MUSAGETES Pocock, 1895

367 — *M. andersonii* Pocock, 1895 — India.

368 — *M. bicolor* Pocock, 1895 — India.

369 — *M. cervinus* (Thorell), 1895 — India.

370 — *M. fumosus* Pocock, 1895 — India.

371 — *M. hardwickii* Pocock, 1895 — India.

372 — *M. masoni* Pocock, 1895 — India.

373 — *M. pocockii* Pocock, 1897 — Thao.

374 — *M. rufofuscus* Pocock, 1897 — Tenasserim.

76 — Gen. MYGALARACHNE Ausserer, 1871

375 — *M. brevipes* Ausserer, 1871 — Honduras.

77 — Gen. MYOSTOLA Simon, 1903

376 — *M. occidentalis* (Lucas), 1834 — Gabon.

78 — Gen. NESIERGUS Simon, 1903

377 — *N. insulanus* Simon, 1903 — I. Seychelles.

79 — Gen. ORNITHOCTONUS Pocock, 1892

378 — *O. anderssoni* Pocock, Mergui.

80 — Gen. ORPHNECUS Simon, 1892

379 — *O. pellitus* Simon, 1892 — Philippines.

81 — Gen. OZOPACTUS Simon, 1889

380 — *O. ernsti* Simon, 1892 — Venezuela.

82 — Gen. PACHYSTOPELMA Pocock, 1901

381 — \* *P. rufonigrum* Pocock, 1901 — Pernambuco.

83 — Gen. PAMPHOBETEUS Pocock, 1901

- 382 — \* *P. anomalus* Mello-Leitão — Rio Madeira.  
383 — *P. antineus* Pocock, 1903 — Bolivia.  
384 — *P. augusti* (Simon), 1887 — Equador.  
385 — \* *P. benedenii* (Bertkau), 1880, — Rio de Janeiro.  
386 — \* *P. cesteri* Mello-Leitão, 1920 — S. Paulo.  
387 — \* *P. cucullatus* Mello-Leitão, 1920 — S. Paulo.  
388 — \* *P. exsul* Mello Leitão, 1920 — Brasil.  
389 — *P. feror* (Ausserer), 1875 — Colombia.  
390 — *P. fortis* (Ausserer) 1875 — Colombia.  
391 — \* *P. ho'ophaeus* Mello-Leitão, 1920 — S. Paulo.  
392 — *P. insignis* Pocock, 1903 — Colombia.  
393 — \* *P. insularis* Mello-Leitão, 1920 — I. S. Sebastião.  
394 — \* *P. isabellinus* (Ausserer), 1871 — Sui do Brasil.  
395 — \* *P. melanocephalus* Mello-Leitão, 1920. S. Paulo.  
396 — *P. nigricolar* (Ausserer), 1875 — Colombia, Equador, Bol via. Autilhas.  
397 — *P. ornatus* Pocock, 1903 — Colombia.  
398 — \* *P. platyomma* Mello-Leitão, 1920 — Matto Grosso.  
399 — \* *P. rondoniensis* Mello-Leitão, 1920 — Rio Grande do Sul.  
400 — \* *P. rosens* Mello-Leitão, 1920 — S. Paulo.  
401 — \* *P. sorocabae* Mello-Leitão, 1920 — S. Paulo.  
402 — \* *P. tetracanthus* Mello-Leitão, 1920 — S. Paulo.  
403 — *P. vespertinus* (Simon), 1887 — Equador.

84 — Gen. PARAPHYSA Simon, 1893

- 404 — *P. manicata* Simon, 1892 — Chile.  
405 — *P. phylotrichoides* Strand, 1907 — Chile.

85 — Gen. PELINOBIUS Karsch, 1886

- 406 — *P. gabonensis* Simon, 1889 — Gabon.  
407 — *P. muticus*, Karsch 1886 — Massai Land.

86 — Gen. PHILOIODES Pocock, 1899

- 408 — *P. rufus* Pocock, 1899 — India.  
409 — *P. calvus*, Pocock, 1899 — India.

87 — Gen. PHONEYUSA Karsch, 1884

- 410 — *P. antilope* (Simon), 1889 — Congo.  
411 — *P. harricana* Karsch, 1884 — I. de S. Thomé.  
412 — *P. battoni* Pocock, 1898 — Voi.  
413 — *P. bidentata* Pocock, 1899 — Rio Benito.

- 414 — *P. barbieri* Berland, 1917 — Madagascar.  
415 — *P. büttneri* Karsch, 1884 — I. de S. Thomé.  
416 — *P. chevalieri* Simon, 1905 — Africa occidental.  
417 — *P. cultridens* Berland, 1917 — Congo Belga.  
418 — *P. elephantiasis* Berland, 1917 — Congo Francez.  
419 — *P. ectypa* (Simon) 1889 — Abyssinia.  
420 — *P. gracilipes* (Simon), 1889 — Congo.  
421 — *P. gregorii* Pocock, 1897 — Kilungu.  
422 — *P. manicata* Simon, 1907 — I. do Principe.  
423 — *P. occidentalis* Pocock, 1899 — Rio Benito.  
424 — *P. principium* Simon, 1907 — I. do Principe.  
425 — *P. rufa* Berland, 1914 — Africa occidental.

88 — Gen. PHORMICTOPUS Pocock, 1901

- 426 — \* *P. brasiliensis* Strand, 1907 — Brasil.  
427 — \* *P. cancerides* (Latreille) 1806 — Brasil.  
428 — *P. cautus* (Ausserer), 1873 — America do Sul.  
429 — *P. cubensis* Chamberlin, 1917 — Cuba.  
430 — *P. meloderma* Chamberlin, 1917 — Antilhas.  
431 — *P. nesiotus* Chamberlin, 1917 — Antilhas.  
432 — \* *P. pheopygius* Mello-Leitão, 1920 — S. Paulo.  
433 — *P. platus* Chamberlin, 1917 — Antilhas.  
434 — \* *P. ribeiroi* Mello-Leitão, 1920 — Matto Grosso.

89 — Gen. PHORMINGOCHILUS Pocock, 1895

- 435 — *P. everettii* Pocock, 1895 — Bornéu.  
436 — *P. fuchsi* Strand, 1906 — Sumatra.  
437 — *P. nigerrimus* (Simon), 1892 — Ilhas Sangir.  
438 — *P. tigrinus* Pocock, 1895 — Kuala Lama.

90 — Gen. PHRYXOTRICHUS Simon, 1888

- 439 — *P. auratus* Pocock, 1893 — Chile  
440 — *P. parvulus* Pocock, 1903 — Chile

91 — Gen. PLESIOPELMA Pocock, 1901

- 441 — \* *P. myodes* Pocock, 1901 — Urugway, R. G. Sul.  
442 — \* *P. regina* (Chamberlin), 1917 — Rio de Janeiro.

92 — Gen. PLESIOPHRICTUS Pocock, 1899

- 443 — *P. bhori* Gravely, 1915 — India  
444 — *P. collinus* Pocock, 1899 — India  
445 — *P. fabrei* (Simon), 1892 — India  
446 — *P. lineatus* Thorell, 1891 — India  
447 — *P. millardi* Pocock, 1899 — India  
448 — *P. raja* Gravely, 1915 — India  
449 — *P. sericeus* Pocock, 1900 — India  
450 — *P. satareusis* Gravely, 1915 — India  
451 — *P. tenuipes* Pocock, 1899 — India

93 — Gen. PÆCILOTHERIA Simon, 1885

- 452 — *P. bara* Chamberlin, 1917 — Ceylão
- 453 — *P. fasciata* (Latreille), 1832 — India
- 454 — *P. formosa* Pocock, 1899 — India
- 455 — *P. metallica* Pocock, 1899 — India
- 456 — *P. ornata* Pocock, 1899 — Ceylão
- 457 — *P. regalis* Pocock, 1899 — Madras
- 458 — *P. rufilata* Pocock, 1899 — Travancore
- 459 — *P. striata* Pocock, 1895 — India
- 460 — *P. subfusca* Pocock, 1895 — India
- 461 — *P. uniformis* Strand, 1913 — Ceylão
- 462 — *P. vittata* Pocock, 1895 — India

94 — Gen. PROSHAPALOPUS Mello Leitão, 1920

- 463 — \* *P. anomalus* Mello Leitão, 1920 — S. Paulo

95 — Gen. PROSHERMACHA Simon, 1908

- 464 — *P. subarmata* Simon, 1908 — Australia
- 465 — *P. tigrina* Simon, 1908 — Australia

96 — Gen. PSALMOPÆUS Pocock, 1895

- 466 — *P. affinis* Strand, 1907 — Antilhas
- 467 — *P. cambridgei* Pocock, 1895 — Trinidad
- 468 — *P. ecclesiasticus* Pocock, 1903 — Equador
- 469 — *P. emeraldus* Pocock, 1903 — Colombia
- 470 — *P. plantaris* Pocock, 1903 — Colombia
- 471 — *P. reduncus* (Karsch), 1880 — Costa Rica

97 — Gen. PSEUDHAPALOPUS Strand, 1907

- 472 — *P. aculeatus* Strand, 1907 — Nossibé

98 — Gen. PSEUDHERMACHA Strand, 1907

- 473 — *P. annulipes* Strand, 1907 — Nossibé

99 — Gen. PTERINOCHEILUS Pocock,

- 474 — *P. affinis* Tullagren, 1910 — India
- 475 — *P. allucandi* Berland, 1914 — Afr. oriental
- 476 — *P. breyeri* Hewitt, 1919 — Africa do Sul
- 477 — *P. crassispinus* Purcell, 1902 — Africa do Sul

- 478 — *P. hindei* Hirst, 1907 — Nossibé  
479 — *P. junde* Simon, 1904 — Nova Zelandia  
480 — *P. mamillatus* Strand, 1907 — Africa Oriental  
481 — *P. meridionalis* Hirst, 1907 — Africa Central  
482 — *P. murinus* Pocock, 1897 — Nova Zelandia  
483 — *P. raptor* Strand, 1906 — Somalilandia  
484 — *P. simoni* Berland, 1917 — Congo  
485 — *P. sjöstedti* Tullgren, 1910 — India  
486 — *P. spinifer* Pocock, 1898 — Afr. Oriental  
487 — *P. vorax* Pocock, 1897 — Tanganyika  
488 — *P. widemanni* Strand, 1906 — Afr. Oriental

100 — Gen. PTERINOPELMA Pocock, 1901

- 489 — \* *P. dubium* Mello-Leitão, 1920 — S. Paulo  
490 — ? \* *P. rubropilosum* (Ausserer) 1871 —  
Norte do Brasil  
491 — *P. saltator* Pocock, 1903 — Uruguay  
492 — *P. tigrinum* Pocock, 1903 — Uruguay  
493 — \* *P. vellutinum* Mello Leitão, 1920 —  
S. Paulo  
494 — \* *P. vitiosum* (Keyserling), 1891 — Uru-  
guay, Rio Grande do Sul  
495 — \* *P. wacketi* Mello-Leitão, 1920 — São  
Paulo

101 — Gen. SCHIZOPELMA F. Cambridge, 1897

- 496 — *S. bicarinatum* F. Cambridge, 1897 —  
Mexico, Costa Rica  
497 — *S. macropus* (Ausserer), 1875 — Mexico

102 — Gen. SCODRA Becker, 1879

- 498 — *S. alcapillata* (Karsch) 1881 — Costa do  
Ouro  
499 — *S. aussereri* Becker, 1879 — Liberia  
500 — *S. batesii* Pocock, 1902 — Congo  
501 — *S. brachioda* Pocock, 1897 — Nigeria  
502 — *S. calceata* (Fabricius), 1794 — Africa  
Occidental  
503 — *S. fumigata* Pocock, 1899 — Rio Bonito  
504 — *S. griseipes* Pocock, 1897 — Serra Leóa  
505 — *S. horrida* (Thorell), 1900 — Camerun  
506 — *S. pachipoda* Strand, 1908 — Camerun  
507 — *S. satanas* Berland, 1917 — Congo Francez.

103 — Gen. SCOPELOBATES Simon, 1903

- 508 — *S. sericeus* Simon, 1903 — Haiti.

104 — Gen. SELENOCOSMIA Ausserer, 1871

- 509 — *S. albostrata* Simon, 1886 — Sião  
510 — *S. aruana* Strand, 1911 — Ilha Aru  
511 — *S. asper* Thorell, 1891 — Java  
512 — *S. atriceps* (Pocock, 1897 — Java  
513 — *S. bicolor* (Strand), 1911 — Ilhas Bismarek  
514 — *S. compta* Kulezunshi, 1911 — Nova Guiné  
515 — *S. crassipes* (L. Koch), 1873 — Australia  
516 — *S. cunicularis* (Simon), 1892 — Pinang  
517 — *S. deliana* Strand, 1913 — Sumatra  
518 — *S. doriae* Thorell, 1890 — Sarawack  
519 — *S. dyscola* (Simon), 1886 — Saigon  
520 — *S. effera* (Simon), 1891 — Hamahera  
521 — *S. flavopilosa* (Simon), 1885 — India  
522 — *S. greiffi* Kaeck, 1884 — Ilha de S. Thomé  
523 — *S. haneli* Thorell, 1891 — Sumatra  
524 — *S. himalayana* Pocock, 1899 — Himalaya  
525 — *S. lirtipes* Strand, 1913 — Sumatra  
526 — *S. honesta* Hirst, 1909 — Nova Guiné  
527 — *S. umbellis* (Simon), 1891 — Borné  
528 — *S. inermis* (Ausserer), 1871 — Sumatra e  
Java  
529 — *S. insignis* (Simon), 1891 — Sumatra  
530 — *S. insulana* Hirst, 1909 — Nova Zelaudia  
531 — *S. javanensis* (Walckenaer), 1937 — Z.  
Nicobar, Java  
532 — *S. javanensis fulva* Kulezinski, 1908 — Java  
533 — *S. kuloiensis* Chamberlin, 1917 — India  
534 — *S. lanceolata* Hogg, 1914 — Nova Guiné  
535 — *S. lanipes* Ausserer, 1875 — Nova Guiné  
536 — *S. lyra* Strand, 1913 — Sumatra  
537 — *S. miranda* (Pocock), 1900 — India  
538 — *S. monstrosa* (C. Koch), 1842 — Sião  
539 — *S. nigriventris* Marx, 1893 — Congo  
540 — *S. obscura* Hirst, 1909 — Sarawak  
541 — *S. orophila* (Thorell), 1897 — Burmak  
542 — *S. papuana* Kulezynski, 1908 — Nova Guiné  
543 — *S. paviei* (Simon), 1886 — Sião  
544 — *S. raribarshi* Kulezynski, 1908 — Java  
545 — *S. rubronitens* Ausserer, 1871 — Java  
546 — *S. sericea* (Thorell) 1895 — India  
547 — *S. similis* Kulezinski, 1911 — Nova Guiné.  
548 — *S. seriana* (Thorell), 1887 — Bhamo.  
549 — *S. stalkerii* Strand, 1907 — Australia.  
550 — *S. sterlingi* Hogg, 1901 — Australia.  
551 — *S. strenua* Thorell, 1881 — Nova Guiné. Cabo  
Yerk.  
552 — *S. strubelli* Strand, 1913 — Sumatra.  
553 — *S. subarmata* Thorell, 1891 — Sumatra.

- 554 — *S. subvulpina* Strand, 1977 — Queensland.  
555 — *S. sumatrana* Thorell, 1890 — Sumatra.  
556 — *S. valida* Thorell, 1881 — Nova Guiné.  
557 — *S. vulpina* Hogg, 1901 — Australia.

105 — Gen. SELENOGYRUS Pocock, 1897

- 558 — *S. aureus* Pocock, 1897 — Serra Leôa.  
559 — *S. brunneus* Strand, 1907 — Africa Occidental.  
560 — *S. caruleus* Pocock, 1897 — Serra Leôa.

106 — Gen. SELENOSTHOLUS Hogg, 1902

- 561 — *S. felschei* Hogg, 1902 — Australia.

107 — Gen. SELENOTYPUS Pocock, 1895

- 562 — *Selenotypus plumipes* Pocock, 1895 — India.

108 — Gen. SERICOPELMA Ausserer, 1895

- 563 — \* *S. communis* F. Cambridge, 1897 — Paraná.  
564 — \* *S. fallax* Mello-Leitão, 1920 — Amazonas.  
565 — \* *S. rubronitens* Ausserer, 1875 — Paraná.

109 — Gen. SORATA Strand, 1907

- 566 — *S. monticola* Strand, 1907 — Bolivia.

110 — Gen. SPILAEROBOTHRIA Kanch, 1879

- 567 — *S. heffmani* Kanch, 1879 — Costa Rica.

111 — Gen. STICHOPLASTUS Simon, 1889

- 568 — *S. ravidus* Simon, 1889 — Venezuela.  
569 — *S. sanguinceps* F. Cambridge, 1898 — Trinidad.  
570 — *S. spinulosus* (F. Cambridge), 1897 — Guatemala.

112 — Gen. TAPINCUCHENIUS Ausserer, 1871

- 571 — *T. carulescens* Simon, 1880 — India, Estados Unidos.  
572 — *T. latipes* Ausserer, 1871 — Venezuela.  
573 — *T. plumipes* (C. Koch), 1842 — Surinam.  
574 — *T. sancti-vincenti* (Walckenaer), 1837 — I. S. Vicente.  
575 — *T. texensis* Simon, 1890 — Estados Unidos.

113 — Gen. THERAPHOSA Thorell, 1870

- 576 — *T. blondi* (Latreille), 1804 — Guyannas e Venezuela.

114 — Gen. THRIGMOPÆUS Pocock, 1899

- 577 — *T. insignis* Pocock, 1899 — India.

115 — Gen. TMESIPHANTES Simon, 1892

- 578 — \* *T. montanus* Mello-Leitão, 1920 — Rio de Janeiro.  
579 — \* *T. nubilus* Simon, 1892 — Bahia.

116 — Gen. TRASYPHOBERUS Simon, 1903

- 580 — \* *T. parvitaris* Simon, 1903 — Amazonas

117 — Gen. TYPHICHOENA Koch, 1850

- 581 — *T. caesia* C. Koch, 1842 — Antilhas.  
582 — *T. mogdalena* Karsch, 1879 — Colombia.  
583 — \* *T. pococki* Mello-Leitão, 1920 — Pernambuco.  
584 — \* *T. seladonia* C. Koch, 1842 — Bahia.

118 — Gen. XENESTIS — Simon, 1891

- 585 — *H. immasis* (Ausserer), 1875 — Colombia e Panamá.  
586 — *H. monstrosus* Pocock, 1903 — Colombia.

\*  
\* \*

Da precedente lista se vê que ha, nas diversas faunas, cerca de 1450 theraphosoidéas, das quaes 185 representadas em nossa fauna, ou seja pouco mais do oitavo das especies conhecidas. Estas especies estão distribuidas pelas diversas familias do seguinte modo

FAMILIAS	Generos	Especies
<i>Actinopodidae</i> . . . . .	4	80
<i>Paratropididae</i> . . . . .	4	7
<i>Mygidae</i> . . . . .	11	44
<i>Ctenezidae</i> . . . . .	84	423
<i>Dipluridae</i> . . . . .	47	178
<i>Barichelida</i> . . . . .	43	100
<i>Aricularidae</i> . . . . .	118	586
TOTAL . . . . .	309	1.399

Como características de nossa fauna vemos que as *Paratropididae* acham se quasi que limitadas só a ella ; que as *Mygidae* são inteiramente ausentes e as *Ctenezidae* relativamente raras. As *Actinopodidae*, *Dipluridae* e *Barichelida* guardam mais ou menos a mesma proporção (10,5 a 12,5%) e as grandes *Aricularidae* são bem mais abundantes. No eschema abaixo dou as proporções relativas das diversas familias na fauna aracnologica universal e nossa fauna, e as proporções entre estas duas ; da nossa e a de toda a America.

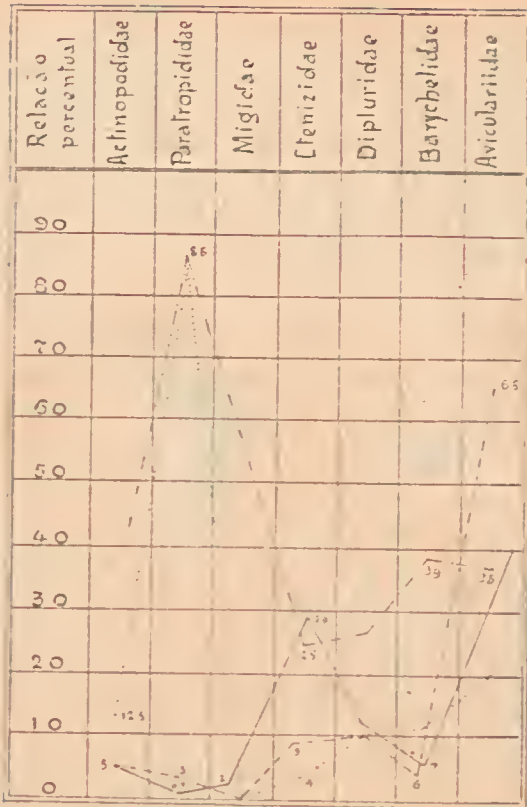

——— Relação Geral  
 - - - - Fauna Brasileira  
 ..... Proporção da fauna brasileira  
           • para a geral  
 - . - . id. id. para a americana

Ha na America uma unica *Migida*, do Chile. o *Calathotarsus coronatus*, muito provavelmente dado como de fonte americana por um erro qual-quer de etiqueta. As especies americanas se elevam a mais de 500, representando cerca de 140 generos. Exceptuadas as *Migida* dou nas duas tabellas abaixo a distribuicao dos generos e especies americanos e brasileiros e sua relação com o computo total.

TABELLA I — Generos

FAMILIAS	TOTAL	AMERICA	BRASIL
<i>Actinopodidae</i> . .	4	2 (25 %)	1 (12,5 % - 50 %)
<i>Paratropididae</i> . .	4	4 (100 %)	4 (100 %)
<i>Ctenizidae</i> . . . .	84	28 (33 %)	10 (11,9 % - 35,7 %)
<i>Dipluridae</i> . . . .	47	20 (42,5 %)	11 (23,4 % - 55 %)
<i>Barychelidae</i> . . .	43	15 (34,6 %)	8 (18,6 % - 53,3 %)
<i>Aviculariidae</i> . .	116	64 (55,1 %)	27 (23,2 % - 42,1 %)

TABELLA II — Especies

FAMILIAS	TOTAL	AMERICA	BRASIL
<i>Actinopodidae</i> . .	80	24 (30 %)	10 (12,5 % - 41,6 %)
<i>Paratropididae</i> . .	7	7 (100 %)	6 (86 % - 86 %)
<i>Ctenizidae</i> . . . .	447	68 (16,27 %)	17 (4 % - 25 %)
<i>Dipluridae</i> . . . .	178	67 (37,6 %)	18 (10,6 % - 26,8 %)
<i>Barychelidae</i> . . .	100	28 (28 %)	11 (11 % - 39,3 %)
<i>Aviculariidae</i> . . .	520	296 (56,9 %)	120 (23,1 % - 38,5 %)



I — Actinopodidae



II — Paratropididae e Migidae



SciELO



III — Ctenizidae



IV — Dipluridae



SciELO



V — Barychelidae



VI — Aviculariidae



SciELO

BIBLIOGRAPHIA

- 1 — ADAMS (1) — Observations on a Mygale Spider (*Psalmopoeus cambridgii* Pocock — *Trans. F. Nat. Soc. Edinburgh* — 1907, pg. 402 - 406 pr. XLIII.
- 2 — APSTEIN (2) — Bau und Fraction der Spindrüsen der Araneida — *Arch. Nat.*, 1889, pg. 29 - 74, pr. III - V.
- 3 — ARLTD (3) — Die Ausbreitung einige Arachnidenord, nungen (Mygalomorphae, Skorpionen. Pedipalpen Lolifugen, Palpigraden) — *Arch. Natg.*: 1908, Bd 1, Vol. LXXIV, pg. 389 - 458.
- 4 — ATKINSON (4) — A family of young Trapdoor Spiders — *Entomologica Americana*. 1886, Vol. II, pg. 87-92.  
(5) — Descriptions of some new Trapdoor Spiders, their nests and food-habits — *Entomologica Americana*, 1886, Vol. II, pg. 109 - 117; 129 - 137.  
(6) — A new Trapdoor Spider — *Amer. Natur.*, vol. XX, 1886, pg. 583 - 593.  
(7) — The use of two doors in a Trapdoor Spider's nest — *Psyche*, 1888, vol. V, pg. 88 - 89.
- 5 — AUDOUIN (8) — Observations sur la structure du nid de l'araignée pionnière — *Ann. Soc. Entom France*, 1833.
- 6 — AUDOUIN & SAVIGNY (9) — Description de l'Egypte — Arachnides, 1809 - 1813.
- 7 — AUSSERER (10) — Beiträge zur Kenntniss der Arachniden Familie der Territelarie — *Verh. zool. bot. Gesel. Wien*, 1871, vol. XXI, pg. 117 - 224, pr. I.  
(11) — Zweiter Beitrag zur Kenntniss der Arachniden Familie der Territelariae, Thorell (Mygalidae Auter). *Verh. zool. bot. Gesels. Wien*, 1875, vol. XXV, pg. 125 - 206, prs. V - VII.  
(12) — Analytische Uebersicht der Europäischen Spinnen Familien — *Mitth. Ver. Steieran*, 1877, pg. 98 - 114, 2 prs.
- 8 — BANKS (13) — Our Atypide and Theraphosidae *Entom. News Philadelphia*, 1892, vol. III, pg. 147 - 150  
(14) — A list of the Spiders of Long Island with descriptions of new species — *Journ New York Entom. Soc.*, 1895, vol. III, pg. 76 - 93.  
(15) — Arachnida from Baja, California and other parts of Mexico — *Proc. California Acad. Sc.*, 1898, vol. I, pag. 205 - 308, pr. XIII - XXVII.  
(16) — Some Arachnida from New Mexico — *Proc. Acad. Philadelphia*, 1901, vol. LIII, pg. 568 - 597, pr. XXXIII.



- (17) — A list of Arachnida from Haity with description of New Species — *Proc. Acad. Philadelphia*, 1903, vol. LV, pg. 340-345, pr. XV.
- (18) — Families and Genera of Araneidea. Synopses of North American Invertebrates, 1905 — *Amer. Natural*, vol. XXXIX, n. XX.
- (19) — Descriptions of New American Spiders — *Proc. Entom. Soc. Washington*, vol. VII, 1905, pg. 94-100, pr. II.
- (20) — Arachnida from the Bahamas — *Bull. Amer. Mus. Nat. Hist.*, 1906, vol. XXII, pg. 185-189.
- (21) A preliminary list of the Arachnida of Indiana, with Keys to families and Genera of Spiders — *Annual Report of the Dep. of Geology and Natural Resources of Indiana*, 1906, pg. 715-747.
- (22) Arachnida from Costa Rica — *Proc. Acad. Philadelphia*, 1909, pg. 194-243, prs. V-VI.
- (23) — Catalogue of Neartic Spiders — *Bull. U. S. Nat. Museum*, 1910, n. 72, pg. 1-80.
- 9 — BARTELS (24) — Das Nest einer Vogelspinnen des Stendal (Natal, Südost Africa) — *S. B. Ges Berlin* 1890, pg. 24-25.
- 10 — BECKER (25) — Diagnoses de quelques Aranéides du Mexique — *Ann. Soc. Entom. Belgique*, 1898, vol. XI, n. 77-80, pr. II.
- (26) — Sur un nouveau genre d'Aviculariidee — *C. R. Soc. Entom. Belgique*, 1878, pr. CCLVI.
- (27) — Sur la *Metropelma Breyeri*, Keys, C. R. *Soc. Entom. Belgique*, 1879, p. CLXX.
- (28) — Descriptions d'Aranéides exotiques nouveaux — *C. R. Soc. Entom. Belgique*, pg. CXL - CXLV.
- (29) — Diagnoses de nouvelles Aranéides Américaines — *Annales Soc. Entom. Belgique*, 1879, pg. 77-86, prs. I-II.
- (30) Communications arachnologiques — *C. R. Soc. Entom. Belgique*, 1881, pg. XLV-XLVII.
- (31) — Les Arachnides de Belgique — *Ann. Mus. de Belgique*, 1882, pg. 1-246, prs. I-XXVI.
- (32) — Les Arachnides de Belgique — *An. Mus. Belgique*, 1896.
- 11 — BERLAND (33) — Araignées in Mission du Service Géographique de l'armée pour la mesure d'un arc de méridien équatorial en Amérique du Sud, 1899-1906-1913, vol X, pg. 78-119, 6 prs.
- (34) — Descriptions de quelques espèces nouvelles d'Aviculariides africaines. — *Bull. Mus. Hist. Nat.* — 1917, pags. 466-481.

- (35) — *Araneae in Voyage de Ch. Selvaux et R. Jeannel en Afrique Orientale, (1911-1912). Resultats scientifiques. Arachnida, 1914, vol. III, pg: 37-94.*
- 12 — BERTKAU (36) — Ueber den Bau und die Funktion der Oberkiefer bei den Spinnen: und ihre Verschiedenheit nach Familien und gattungen — *Arch. f. Naturg.*, 1870, pg. 92-126, pr. II.  
(37) — Ueber die Respirationsorgane der Araneen — *Arch. f. Naturg.*, 1872, Heft 2, pg. 205-233, pr. VII.  
(38) — Verzeichniss der von Prof. Ed. van Beneden auf seiner... Reise nach Brasilien und La Plata i J., 1872-1875. gesammelten Arachniden — *Œm des savants étrangers* (Acad. R. de Belgique). 1880, vol. XLIII, pg. 1-120, pr. I-II.
- 13 — BLACKWALL (39) — The difference in the number of Eyes with which the Spiders are provided, etc. *Trans. Linn Soc. London*, 1811, pg. 601-670.  
(40) — A History of the Spiders of Great Britain and Ireland, 1861, parte I. pg. 1-173. prs. 1-XII.  
(41) — Remarks on the palces and maxillae of Spiders — *Ann. Mag. Nat. Hist.*, 1867, ver 3, vol. XIX, pg. 258-259, pr. X.
- 14 — BOSENBERG & LENZ (42) Ostafrikanische Spinnen gesammelt von Herrn Dr. F. Stublmann in den Jahren, 1888 und 1889 — *J. B. Hamburg Anst.*, 1895, vol. XII pg. 27-51.
- 15 — BRÉTHES (43) Notas sobre algunos Arácnidos — *Anales Mus. Nac. Buenos Aires*, ser. 3, vol. XI, pg. 45-47, 1909.
- 16 — BROWN (44) — The Civil and natural History of Jamaica — 1756.
- 17 — BRVANT (45) — List of the araneida of New-England — *Occas. Pap. Boston Soc. Nat. Hist.* — 1908, vol. VII.
- 18 — CAMBOUÉ (46) — Une grande araignée de Madagascar — *Naturaliste*, 1893, ps. 163 - 165.
- 19 — CAMBRIDGE F. (47) — On the Theraphosidae of the lower Amazons: being an account of the new genera and species of this Group of Spiders discovered during the Expedition of the Steamship «Faraday» up the River Amazons — *Proc. Zool. Soc. London* — 1896. ps. 716 - 766, vols. XXXII - XXXV.  
(48) — On new species of Spiders from Trinidad, West Indies — *Proc. Zool. Soc. London* — 1898. ps. 89 - 100; pr. LIV.

(49) — On a collection of Spiders from Bahama Islands made by J. L. Bonhote, Esq., with character of a new genus and species of *Mygalomorphae* *Ann. Mag. Nat. Hist.* — 1901, sér. 7, vol. XII, ps. 322 - 323, pr. VIII.

(50) — Arachnida. Araneida and Opiliones, vol. II. 1897 - 1905, ps. XII - 610, 54 prs. in *Biologia Centrali Americana*.

20 — CAMBRIDGE (O.) (51) — Descriptions of a new genus and six new species of Spiders — *Journ. Linn. Soc.* — 1869, vol. X, ps. 264 - 275, pr. IX.

(52) — Catalogue of a collection of Ceylon Araneida lately received from Mr. J. Nietner with descriptions of new species and characters of a new genus *Journ. Linn. Soc.* — 1869, vol. X, ps. 375 - 393, prs. XI - XIII.

(53) — Monograph of the genus *Idiops*, including descriptions of several species new to science — *Proc. Zool. Soc. London* — 1870, ps. 101 - 108, pr. VIII.

(54) — Supplementary notice on the genus *Idiops*. — *Proc. Zool. Soc. London*. 1870, ps. 152 - 157, pr. VIII.

(55) — General list of the spiders of Palestine and Syria, with descriptions of numerous new species and characters of 2 new genera. — *Proc. Zool. Soc. London*. 1872, ps. 212-354, prs. XIII-XVI.

(56) — On a new Genus and species of Trapdoor spider from South-Africa. — *Ann. Mag. Nat. Hist.* 1875, ser. 4, vol. XVI, ps. 317 - 322.

(57) — On some new genera and species of Araneides. — *Ann. Mag. Nat. Hist.*, 1877, ser. 4, vol. XX, ps. 26-39, prs. VI-VII.

(58) — The Spiders of Dorset — *Proc. Dorset Nat. Hist. Nat. & Antiq. Field Club*, 1879, ps. 1-235.

(59) — On some new and rare spiders from New Zealand, with characters of four new genera *Proc. Zool. Soc. London*, 1879, ps. 681-703, prs. LII-LIII.

(60) — On a new Spider of the family Theraphosidae — *Proc. Zool. Soc. London*, 1881, ps. 683-685, pr. LX.

(61) — On some new genera and species of Spiders — *Proc. Zool. Soc. London*, 1883, ps. 352-365, pr. XXXVI-XXXVII.

(62) — Araneida, vol. I, ps. 317, prs. 39, in *Biol. Centr. Americana*, 1889-1902.

(63) — On a new tree Trapdoor Spider from Brasil — *Proc. Zool. Soc. London*, 1889, ps. 250-252.

(64) — On some new species and a new genus of Araneida — *Proc. Zool. Soc. London*, 1889, ps. 34-46, pr. II.

(65) — On British Spiders — *Brit. Nat.*, 1891, suppl. ps. 37-86.

(66) — A revision of the genera of the Araneas or Spiders with reference to their type species — *Ann. Mag. Nat. Hist.*, 1901, ser. 7, vol. VII, ps. 51-65.

(67) — A revision of the genera of the Araneae or Spiders, with reference to their type species — *Ann. Mag. Nat. Hist.* — 1902, ser. 7, vol. IX, ps. 520.

(68) — A revision of the genera of the Araneae or Spiders, with reference to their type species. — *Ann. Mag. Nat. Hist.*, 1903, ser. 7, vol. XII, ps. 32-51 e 481-495.

(69) — Descriptions of some new species and characters of three new genera of Araneida from South Africa — *Ann. South African Mus.*, 1903, vol. I-II, ps. 143-165, prs. IX-XIII.

(70) — On some new and little known Araneidea — *Proc. Zool. Soc. London*, 1907, ps. 817-829, pr. VI.

(71) — An introduction to the study and collection of the Araneida in New Zealand — *Trans. New Zealand Instit.*, 1873, vol. XI, ps. 187-207, pr. VI.

21 — CANESTRINI (72) — Catalogo degli Araneidi del Trentino — *Atti Soc. Pad.*, 1875, ps. 25-31.

22 — CANESTRINI & PAVESI (73) — Araneidi italiani — *Atti Soc. Ital. Sci. Nat.*, 1869, vol. IX, ps. 758-872.

(74) — Catalogo sistematico degli Araneidi Italiani — *Arch. p. Zool.*, vol. II, ps. 60-64, prs. III-IV, 1870.

23 — CARRUCCIO (75) — Sulla più esatta determinazione dei caratteri della *Nemesia fodiens* — *Bull. Soc. Entom. Ital.*, 1871, vol. III.

24 — CAUSARD (76) — Sur l'appareil circulatoire de la *Mygale carmentaria* Walck — *C. R. Acad. Sci*, 1893, vol. CXVI, p. 828.

25 — CHAMBERLIN (77) — Results of the Yale Peruvian Expedition of 1911. The Arachnida — *Bull. Mus. Comp. Zool. Harvard Coll.*, 1916, vol. LX, ps. 177-299, 25 prs.

(78) — New Spiders of the family Aviculariidae — *Bull. Mus. Comp. Zool. Harvard Coll.*, 1917, vol. LXI, ps. 35-75, 5 prs.

26 — CLERCK (79) — Aranei suecici, descriptionibus et figuris pen. illustrati, ad genera subalterna redacti — 1757.

- (80) — Nomenclator extemporaneus rerum naturalium plantarum, insectorum, conchyliorum, secundum systema naturae Linnaeum — 1759.
- 27 — CHYZER & KULCZYNSKI (81) — Araneae Hungariae — 1892.
- 28 — CLEVELAND (82) — The nest of the Trapdoor Spider, *Science*, 1893, vol. XXI, p. 30.
- 29 — COMSTOCK (83) — A classification of North American Spiders — 1903.  
(84) — The Spider book — 1912.
- 30 — COOK (Mc.) (85) — Notes on the age and habits of the American Tarantula. — *Proc. Ac. Philadelphia* — 1887, pr. III, p. 369.  
(86) — Necessity for revising the nomenclature of American Spiders — *Proc. Acad. Philadelphia*, 1888, pg. 428.  
(87) — American Spiders and their spinning work — *Acad. Nat. Sci. Phil.*, 1889.
- 31 — COSTA (88) — Fauna del Regno di Napoli — 1835.
- 32 — CRUDEN (89) Notes on the habits of a few trapdoor Spiders found in Alicedale, Cape Province — *South Africa. J. of Sc.*, 1916, vol. XII, pg. 601-611, pls XXVII, XXVIII.
- 33 — DAHL (90) Die internationale Nomenclaturregeln und ihre Anwendung auf die ältesten Spinnengattungen — *Arch. Naturg.*, 1901, vol. LXVII (II) pg. 41-64.  
(91) — Ueber das System der Spinnen — *S. B. Gesells. Naturf. Berlin*, 1904, pg. 85-120.  
(92) — Das system der Araneen — *Zool. Anz*, 1905, vol. XXIX, pg. 614-619.  
(93) Die Horhaare und das System der Spinentiere — *Zool. Anz*, 1911, vol. XXXVII, pg. 522-532.
- 34 — DAVIDSON (94) An enemy of the Trapdoor Spider — *Entom. News Philadelphia*, 1905, vol. XVI, pg. 223-230.
- 35 — DE GEER (95) Mémoires pour servir à l'histoire des insectes, 1778, vol. VII.
- 36 — DEAUT (96) Sur l'instinct de réparation architectural chez un Arachnide, la *Cteuiza sauvagei* — *Bull. Mus. Paris*, 1903, pg. 114-215.
- 37 — DOLEPSCHALL (97) Tweed Bidrag tot de Kennies der Arachniden van der indischen Archypel — *Ata. Soc. Scient Indo-Neerl*, 1859.
- 38 — DONITZ (98) — Ueber die Lebensweise zweier Vogelspinnen aus Japan — *S. B. Nat. Freund*, 1887, pg. 8.

- 39 — DORTHEs (99) Observations on the structures and economic of some curious species of Aranea — *Frans. Linn. Soc.*, 1794.
- 40 — DUFOUR (100) Observations sur quelques arachnides 4-pulmonaires — *Ann. gén. Sci. Phys.*, 1820, vol. IV.  
\* (101) — Description de la Mygale de Barthélemi — *Act. Soc. Linn. Bordeaux*, 1837, vol. IX, pg. 34-43.
- 41 — EICHWALD (102) — Zoologia specialis, quam expositis animalibus tum vivis, tum fossilibus potissimum Rossiae in universum et Poloniae in specie, in unum lectionum publicarum in universitate caesaria Vilnesi habendarum — 1830.
- 42 — EMERTON (103) — Habits of Mygals in confinement — *Psyche*, 1888, pg. 54.  
(104) — Walckenaer's names of American Spiders — *Psyche*, 1888, pg. 113-114.
- 43 — ENOCH (105) — British trap-door Spiders — *Nat. Hist. Soc. Haslema*, 1895, vol. IX, pg. 32-34.
- 44 — ERBER (106) — Beiträge zur Lebensweise der Tarantel — *Verh. zool. bot. Ges. Wien*, 1864, vol. XIV, pg. 903-908.
- 45 — FABRICIUS (108) — Systema entomologiae sistens insectorum classes, ordines, genera, species, etc. — 1775.  
(109) — Species insectorum, exhibentes eorum differentias, synonyma, etc. 1781.  
(110) — Mantissa Insectorum sistens eorum species super detectas, etc. Vol. I, 1787.  
(111) — Entomologia systematica, emendata et aucta, vol. II, pg. 407-428 — 1792.  
(112) — Supplementum entomologiae systematicae, 1788.
- 46 — M. FALCÖNER (113) — Keys to the families and genera of British Spiders — *Naturalist London*, 1910, pg. 232-242; 323-332 e 438-447.
- 47 — FRITSCH (111) Das Insektenleben süd-Afrika's, Eine biologische Skizze — *Berl. entom. Zeitschr.*, 1867, pg. 247-277.
- 48 — GALIANO (115) — Datos para el conocimiento de la distribución geográfica de los arácnidos de España — *Mem. Soc. Esp. Hist. Nat.*, 1910, vol. VI, pg. 343-424.
- 49 — GATENBY (116) — Notes on nest, life-history and habits of *Migas distinctus*, a New Zealand Trap-door Spider — *Trans. N. Zeal. Inst.*, 1912, vol. XLIV, pg. 234-240, pr. XV.

- 50 — GAUBERT (117) — Sur les glandes observées chez certaines Theraphosidae — *C. R. Soc. Philom.*, 1891, pg. 3.
- 51 — GERSTÄCKER (118) — Gliederthier Fauna des Sansibar Gebietes — vol III, 2 Lief von Baron, C. C. von Decken's Reisen in Ost Afrika, 1873.
- 52 — GÉTAZ (119) — Fauna aracnológica de Costa Rica — *Anales Instit. Costa Rica.* 1891, vol. IV, pg. 103-106.
- 53 — GLEADOW (120) — A New Spider. — *J. Bombay Soc.*, 1901, vol XIII, pg. 536.
- 54 — GOELDI (121) — Araneologisches aus Brasilien — *Zool. Anzeiger*, 1887 p. 224.  
(122) — Zur Orientierung in der Spinnenfanna Brasiliens — *Mitteil. a. d. Oesterlande* — 1892, ps. 200-248.  
(123) — Estudos aracnologicos relativos ao Brasil — *Bolet. Museu Pará*, 1894, vol. I.  
(124) — Estudos aracnologicos relativos ao Brasil — *Bolet. Museu Pará*, 1898, vol. II, ps. 418-429
- 55 — GOYEN (125) — Descriptions of new Spiders — *Trans. New Zealand Inst.*, 1887, vol. XIX, ps. 201-212.  
(126) — Description of a new species of Megas, with notes on its habits — *Trans. New Zealand Inst.* 1890, vol. XXIII, ps. 123-126,  
(127) — On new zealand Arachnids — *Trans. New Zealand Inst.* 1892, vol. XXIV, ps. 253-257.
- 56 — GRAVELY (128) — Notes on Indian Mygalomorph Spiders — *Rec. Ind. Museum* 1915, vol. XI, ps. 257-287, pr. XV.  
(129) — The evolution and distribution of Indian Spiders belonging to the sub-family Aviculariinae — *Calcutta J. Ar. Assoc.*, 1915, vol. X, ps. 411-420, pr. XXXI.
- 57 — GREVE (130) — Beobachtungen an einer lebenden Vogelspinne (Migale sp.) — *Zool. J. B.* 1890, vol. V, ps. 179-183.
- 58 — GRUBE (131) — Zwei Rohren von Minnispinnen und zwar von *Cteniza orientalis* Auss. aus Corfu und *Pachylomerus nidulans* Sells, aus Jamaica — *J. B. schles. Ges.*, 1805, vol. LIII, p. 73.
- 59 — GUÉRIN MÉNEVILLE (132) — Arachnides du Voyage de la Favorite — *M. g. Zool.*, 1838.
- 60 — HAHN (133) — Monographia Araneorum — 1821-1833.  
(134) — Die Arachniden getreu nach der Natur abgebildet und beschrieben, vols. 1-11, 1831-1834.



- 61 — HASSELT (134) — Araneæ exoticæ quas collegit pro Museo Lugdunensi medicus militaris primi ordinis Ludeking, E. W. A. ex-India Orientali (Java) — *Tijdschr. Entom.* 1871, ps. 172-178.  
(135) — Araneæ exoticæ quas collegit pro Museo Lugdunensi Dr. H. Ten. Kate in Guyana Hollandica — *Tijdschr. Entom.* 1888, vol. XXXI, ps. 165-200, ps. V-VI.  
(136) — Araneæ ex Archipelago Malayano — *Zool. Erg. einer Reise in Niederländisch Ost Indien* herausgegeben von Dr. Marx Weber, 1891, ps. 195-210.
- 62 — HENTZ (137) — On North American Spiders — *Amer. Journ. Sci. Arts.*, 1832, vol. XXI ps. 99-152.  
(138) — Enumeration of Spiders of the United States, 1833.  
(139) — List of Spiders of the United States — *Hitchcock's Report on the Geology, etc. of Massachusetts*, 1835.  
(140) — Species of Mygale of the United States — *Proc. Boston Soc. Nat. Hist.*, 1841, vol. I, ps. 41-42.  
(141) — Descriptions and Figures of the Araneids of the United States — *J. Boston Soc. Nat. Hist.*, 1842, vol. IV, ps. 54-57, pr. VII.  
(142) — Descriptions and Figures of the Araneids of the United States — *J. Boston Soc. Nat. Hist.*, 1850, vol. VI.  
(143) — The Spiders of the United States. A collection of the arachnological writings of N. M. Hentz, edited by Edward Brugen, with notes and descriptions by James H. Emerton — *Occ. Papers Boston Soc. Nat. Hist.*, vol. II, 1-75, ps. XII-171, pr. I-XXI.
- 63 — HERMANN (144) — Magyarország Pök faunája — *Auftr. der Kön. Ungar. naturwiss. Ges.* — 1879, vol. III ps. 1-394.
- 64 — HEWITT (145) — Descriptions of two trap-door Spiders from Pretoria — *Ann. Transvaal Mus.*, 1919, vol. II, ps. 74-76.  
(146) — Descriptions of new and little known species of Trapdoor spiders (Ctenizidae and Migidae) from South Africa — *Rec. Albany Mus.*, 1913 vol. II ps. 401-434.  
(147) — Descriptions of new species of Arachnida from Cape colony — *Rec. Albany Mus.* — 1913, vol. II ps. 462-481.  
(148) — Description of a new Trap-door Spider from Cape Colony — *Ann. Transvaal Mus.*, 1913, vol. IV, pag. 47.



- (149) — Records and description of the Arachnida of the collection — *Ann. of the Transvaal Mus.*, 1913, vol. IV, p. 146, pr. XV.
- (150) — Descriptions of new Arachnida from South Africa — *Rec. Albany Mus.*, 1914, vol. III ps. 1-37.
- (151) — Notes on several four-lunged Spiders in the collection of the Durban Museum with descriptions of two new forms — *Ann. Durban Mus.*, 1915, vol. I ps. 125-133.
- (152) — Descriptions of several new or rare species of Araneae from the Transvaal and neighbourhood — *Ann. Transvaal Mus.*, 1915, vol., V, ps. 89-100, pr. XV.
- (153) — New South African Arachnida — *Ann. Natal Mus.*, 1915, vol. III ps. 289-327.
- (154) — Description of new South African Arachnida — *Rec. Albany Mus.*, 1915, vol. III, ps. 70-101.
- (155) — Descriptions of new South African Spiders — *Ann. Transvaal Mus.*, 1915, vol. V, ps. 180-213, prs. XXVI-XXVII.
- (156) — Descriptions of several species of Arachnida in the collection of the Durban Museum — *Ann. Durban Mus.*, 1916, vol. I, ps. 217-227.
- (157) — Descriptions of new South African Arachnida — *Ann. Natal Mus.*, 1916, vol. III ps. 70-106, pr. XLVII.
- (158) — Note on the occurrence of a pedal nose in the male of a Trapdoor Spider (*Stasimopus*) — *South African Journ. Sci.*, 1917, vol. XIII, ps. 335-341.
- (159) — Descriptions of new South African Araneae and Solifugae — *Ann. Transvaal Mus.*, 1919, vol. VI p. 63.
- (160) — Descriptions of new South African Spiders and a Solifugae of the genus *Chelypus* — *Rec. Albany Mus.* 1919, vol. III p. 196.
- 65 — HILTON (161) — Sensory setae of Tarantula and some of its relatives — *Pomona Cull J. Entom.*, 1912, vol. IV, ps. 810-817.
- (162) — Nerve Cells of Tarantula — *Journ. Entom. Zool. Clarendon*, 1913, ps. 93-95.
- 66 — HIRST (163) — Descriptions of new genera of African spiders and solifuga — *Ann. Mag. Nat. Hist.* 1907, ser. 7, vol. XX, pg. 33-39.
- (164) — On two spiders of the genus *Selenocosmia* — *Ann. Mag. Nat. Hist.* 1907, ser. 7, vol. XX, pg. 522-524.

(165) — On a new type of stridulating organ in Mygalomorph Spiders, with the description of a new genus and species belonging to the suborder *Ann. Mag. Nat. Hist.*, 1903, ser. 8, vol. II, pg. 401-405.

(166) — On some new or little-known mygalomorph spiders from the oriental region and Australasia — *Rec. Indian Mus.* 1909, vol. III, pg. 383-390, p. XXIV.

(167) — Percy Sladen Trnst Expedition to the Indian Ocean in 1905 under the leadership of Mr. J. Stanley Gardiner, *Trans. Linn. Soc. London.* 1911, vol. XIV, pg. 379-395.

67 — HOOE (168) — On Australian and New Zealand Spiders of the suborder Mygalomorpha — *Proc. Zool. Soc. London*, 1901, vol. II, pg. 218-279.

(169) — A Contribution to our knowledge of the Spiders of Victoria: including some new species and genera — *Proc. Soc. Victoria*, 1900, vol. XIII, pg. 68-123, pls. XIII-XVII.

(170) — On some additions to the Australian spiders of the suborder Mygalomorpha — *Proc. Zool. Soc. London*, 1902, vol. II, pg. 121-142, pr. XIII.

(171) — Two new Australian spiders of the family Ctenizidae — *Ann. Mag. Nat. Hist.* 1903, ser. 7, vol. XI, pg. 308-312.

(172) — On a new genus of spiders from Bounty Island with remark on a species of New Zealand — *Ann. Mag. Nat. Hist.* 1904, ser. vol. XIII, pg. 65-70.

(173) — Some Australasian Spiders — *Proc. Zool. Soc.* 1908, pg. 335-344.

(174) — Spiders collected by the Wollaston and British ornithological Union Expedition in Dutch New Guinea — *Proc. Zool. Soc.* 1914, pg. 56-58.

68 — HOLMBERG (175) — Descriptions et notices d'Aracnides de la République Argentine. *Periodico Zool. Soc. Entom. Argentina*, 1875, vol. 1, pg. 282-302, pr. VI.

(176) — Aracnidos Argentinos — *Anales Agric. Republica Argentina*, 1876, vol. IV.

(177) — Generos y especies de Aracnidos argentinos nuevos ó poco conocidos — *Anal. Soc. Cientif. Argentina*, 1881, vol. XI, pg. 125-133; 169-177 e 270-278, pr. 1.

(178) — Aracnidos: Informe oficial de la comision científica agregada al Estado Mayor General de la Expedition al Rio Negro (Patagonia), bajo las ordenes del General D. Julio A. Roca, 1881, pg. 117-164, pr. III-IV.

(179) — Observations á propos du sous ordre des Araignées Territellaires, spécialement du genre Nord-Américain *Cetadysas*. Hentz, et de la nouvelle famille Mecicobothrioidæ — *Bol. Acad. Nat. Argentina* 1882, vol. IV, pg. 153-174, pr. IV.

(180) — Generos y especies de Aracnidos argentinos nuevos o poco conocidos — *Anales Soc. Cient. Argentina*. 1893, vol. XV, pg. 232-239.

69 — JÜRGENS (181) — Entomologie und Helminthologie des menschlichen Körpers, 1801, vol. I.

70 — KARSCH (182) — Exotisch araneologische — *Zeits. ges. Naturw.* 1878, vol. III, pg. 311-222, pr. VIII.

(183) Uebersicht der von ibno in Mossambique gesammelteu Arachniden. *M. B. kaiserl. Akad. Wissensch Berlin*, 1878, pg. 314-338 prs. I e II.

(184) — Arachnologische Beiträge — *Zeits. ges. Naturwis.* 1879, vol. IV, pg. 534-562, pr. VII.

(185) — West-Afrikanische Arachniden gesammelt von Herrn Statsarzt Dr Falkentein — *Zeits. ges. Naturwis.*, 1879, vol. IV, pg. 329-373.

(186) — West-Afrikanische Myriopoden und Arachniden — *Zeits. ges. Naturwiss* — 1879, vol. IV ps. 825-837.

(187) — Baustoffe zu einer Spinnen-fauna von Japan — *Verh. Ver. Rheinl.*, 1879, vol. XXXVI, ps. 57-105 pr. I.

(188) — Sieben neuen Spinnen von Sta. Martha — *Stettin Entom. Zeitung*, 1879, ps. 106-109.

(189) — Arachnologische Blätter — *Zeits. ges. Naturw.*, ps. 373-409 pr. XII.

(190) — Zur Arachnidengattung *Theraphosa* Walck — *Zeitschr. ges. Naturwis* — 1880 — Vol. V pp. 845.

(191) — Reliquiae rutenbergiannae. Spinnen *Abh. Ver. Bremen* — 1881 — Vol. VII, ps. 191-197 pr. XII.

(192) — Verzeichniss der während der Rohlfischen Afrikanischen Expedition erbeneteteu Myriopoden und Arachniden — *Arch. f. Naturg.* 1881, Vol. XLVI, ps. 1-14.

(193) — Arachniden und Myriopoden Mikronesiens — *Stettin entom. Zeitsch.* 1881, ps. 95-196.

(194) — Phoenysa, eine neue Vogelspinnengattung aus Central-Afrika — *Stettin entom. Zeitung* — 1884, Vol. XXXIII ps. 347-350.

(195) — Ueber einige neue und münden bekannte Arthropoden des Bremer Museums — *Abh. Ver. Bremen* — 1884, Vol. IX, ps. 65-71.

(196) — Synonymische Bemerkungen über afrikanische Vogelspinnengattungen — *Berl. Entom. Zeitschr* — 1886 Vol. XXX ps. 81.



- (197) — Araneologisches aus Süd Amerika — *Bert. entom. Zeitsch* — 1886, Vol. XXX ps. 92-93.
- (198) — Verzeichnis der von Dr. G. A. Fischer während der im Auftrage der geographischen Gesellschaft in Hamburg unternommenen Reise in das Massaiaband gesammelten Myriopoden und Arachniden *J. B. Hamb.*, 1886, Vol. II ps. 131-139.
- (199) — Arachniden von Ceylon und von Minikoy gesammelt von den Herren Doctoren P. und F. Sarasin — *Berlin entom. Zeits* — 1892, Vol. XXXVI ps. 267-310, 3 prs.
- 71 — KEYSERLING (200) — Spinnen aus Uruguay und einiger anderen Gegenden Amerikas *Verh. zool. bot. Ges. Wien* — 1877, Vol. XXVII, ps. 571-624 -- pr. XIV.
- (201) — Die Spinnen Amerikas. Brasilianische Spinnen, 1891 ps. 1-278 pr. 1-X-1891.
- 72 — KIRBY (202) — Notes on three species of Trapdoor Spiders whose nests are in the Royal Dublin Society's Collection — *J. R. Dublin Soc.* — 1871, Vol. VI ps. 67-70.
- 73 — KISHINOUE (203) — The lateral eyes of Spiders *Zool. Anz.* 1890, Vol. XIV ps. 381-383.
- 74 — KOCH (C) — (201) — Die Arachniden getren nach der Natur. abgebildet und beschrieben — vol. IX — 1842.
- (205) — Uebersicht des Arachniden Systems — Vol. V — 1850.
- (206) — Beiträge zur Kenntniss der Nassanischen Arachniden *J. B. nassau. Verein.* 1874, ps. 185-210.
- 75 — KOCH (L.) — (207) — Zur Arachniden, und Myriapoden - Fauna Süd - Europa's — *Verh. zool. bot. Gesells. Wien* — 1867, vol. XVII, ps. 857-900.
- (208) — Die Arachniden Australiens, nach der Natur beschrieben und abgebildet. 1872-1874.
- (209) — Verzeichnis der bei Nürnberg bis jetzt beobachteten Arachniden und Beschreibungen von neuen, hier vorkommender Arten. 1878. ps. 1-86.
- (210) — Japanesische Arachniden und Myriapoden — *Verh. zool. bot. Gesells. Wien* — 1877, Vol. XXVI ps. 735-793, prs. XV-XVI.
- (211) — Zoologische Ergebnisse von Excursionen auf den Balearen. II — Arachniden und Myriapoden — *Verh. zool. bot. Ges. Wien*, 1881, vol. XXXI, pg. 625-678, prs. XX-XXI.
- 76 — KRONENBERG (212) — Zoogeographisches a Izledovania, Arachnida — *In A. Fedchesko's Puteshestvie v Turkestan*, 1875, pg. 1-58 pr. I-V.

- (213) — Ueber die Mundtheile der Arachniden  
*Arch. f. Naturg.* 1880 vol. XLVI pg. 285-300, pr.  
XIV-XVI.
- 77 — KULCZYŃSKI (214) — Aracnoidea. In *Horrath's Zool.  
Ergeb. Zieky*, 1901, vol. II pg. 311-369, prs. XII-  
XIII.
- (215) — Arachnoidea in Asia Minore et ad  
Constantinopolin a Dre. F. Werner collecta *S. Ber.  
Akad. Wien.*, 1903, vol. CXII pg. 627-660.
- (216) — Araneorum et Opilionum species in  
insula Creta a comite Dre. Cakolo Attmo collecta —  
*Bull. Acad. Cracovic.* 1903, pg. 32-58. prs. I.
- (217) Arachnoidea nonnulla in Insulis Diomedeis  
(Isoli di Trèmiti) a Cel. Prof. G. Cecconi collecta  
*Kraków Bull. Intern. Acad.* 1907, pg. 570-596 (1 pr).
- (218) — Symbola ad faunam araneorum Javae  
et Sumatrae cognoscendam I — Mygalomorphae et  
Cribellatae — *Karków Bull. Intern. Acad.* pr. 527-  
581, pr. XXIII.
- (219) — Araneae Musei Nationalis Hungarici  
in regionibus Indica et Australica a Ludovico Biró  
collectae *Ann. Hist. Nat. Mus. Hungaric.* 1908, pg.  
428-491. pr. IX.
- (220) — Spinnen aus Nord New Guinea. Resultats  
de l'expédition scientifique néerlandaise à la  
Nouvelle Guinée en 1903 sous les auspices de  
Arthur Wickmann, 1911. vol. III, fac. 4, pg. 423-518.
- (221) — Spinnen aus Süd New Guinée. Résultats  
de l'expédition scientifique néerlandaise à la Nouvelle  
Guinée en 1907 et 1909 sous les auspices du Dr.  
H. A. Lorentz. 1911, vol. IX, pp. 109-149.
- 78 — LAING (222) — Some notes on the occurrence of the  
Trap-door Spiders *Nemesia gilliensis* Littleton —  
*New Zealand J. Sci.*, 1899, vol. I, pg. 101-103.
- 79 — LAMARCK (223) — Histoire Naturelle des Animaux  
sans vertèbres, vol V, 1818
- 80 — LATREILLE (224) — Crustacés, Arachnides et Insectes  
Encyclopédie Méthodique, Paris, 1789.
- (225) — Sur la famille des Araignées mirennuses,  
*Bull. Soc. Philom.* 1798, vol. I, p. 169.
- (226) — Histoire Naturelle générale et parti-  
culière des Crustacées et des Insectes, vol. VII, 1804.
- (227) — Araignée et Mygale — *Nouveau Dic-  
tion d'Hist. Natur.* vol. XXIV, 1804.
- (228) Genera crustaceorum et insectorum, 1806,  
vol. I.
- (229) — Considérations générales sur l'ordre  
naturelle des animaux composant les classes des  
Crustacés, des Arachnides, et des Insectes, 1810.

(230) — Les Crustacés, les Arachnides et les Insectes. *In*. Cuvier — Règne Animal, vol. III, 1817.

(231) — Les Crustacés, les Arachnides et les Insectes distribués en familles naturelles, vol. I, 1829.

(232) — Analyses des travaux de l'Académie royale des sciences pour l'année 1830.

(233) — Cours d'Entomologie ou l'Histoire naturelle des Crustacées, des Arachnides, des Myriapodes et des Insectes, 1831.

(234) — Vues générales sur les Araucoides à quatre pneumobranches ou quadripulmonaires, suivies d'une notice de quelques espèces de *Mygale* inédites *Nouv. Ann. du Muséum*, 1832, vol. 1, pg. 61-76.

81 — LEAY (Mc.) (235) — A few Remarks tending to illustrate the Natural History of two annulose Genera *Urania* of Fabricius and *Mygale*, Walkenaer *Trans. Zool. Soc.* 1835, vol. 1.

82 — LEBERT (236) — Die Spinnen der Schweiz, ihr Bau, ihr Leben, ihre systematische Uebersicht *N. Denk schur Gesells.*, 1877, vol. XXVI, pg. 1-321, pr. I-VI.

83 — LENS (237) — Beiträge zur Kenntnis der Spinnen fauna Madagascars — *Zool. J. B.* 1886, vol. 1, pg. 379-408.

(238) — Eine neue *Moggridgea* Art. aus Süd Africa — *Zool. Anz.* 1889, vol. XII, pg. 578-579.

84 — LEOD (Mc.) (239) — La Structure des Trachées et la circulation peritrachéenne, 1881.

85 — LIÉNARD (240) — Recherches, sur la structure de l'appareil digestif des *Mygales* et des *Néphiles* — *Bull. Acad. Belgique*, 1878, vol. XLVI, pg. 698-708.

86 — LINCETUM (241) — The Tarantula — *Amer. Natur.* 1867, vol. I, pg. 409-411.

87 — LINNAEUS (242) — *Systema naturae* — Edit. I — 1735.

(243) — *Systema naturae. sive regna naturae systematicae proposita per classes ordines, genera et species* — Edit. X, 1758.

(244) — *Systema naturae, etc.* Edition XII, reformata, 1766-1768.

88 — LUCAS (245) — Mémoire sur un nouveau genre d'Aranéide de l'ordre des Pulmonaires — *Ann. Soc. Entom. France.* 1834, ps. 363-364, pr. I.

(246) — *Pachyloscelis* Lucas. — *Mag. de Zool.*, 1836, Cl. VIII, pr. XIV.

(247) — Observations sur les Aranéides du genre *Pachyloscelis* e Synonymie de ce genre. — *Ann. Soc. Entom. France.*, 1837, ps. 369-392, pr. XIII.

(248) — Histoire naturelle des Crustacées, des Arachnides et des Myriapodes, 1840, Vol. I.

(249) — Sur une Aranéide du genre *Actinopus*. — *Rév. Zool.*, 1843, p. 318.

(250) — Note sur une nouvelle espèce d'Aranéide appartenant au genre *Actinopus* de M. Perty — *Ann. Soc. Entom. France*, 1845, ps. 57-60, pr. I.

(251) — Exploration scientifique de l'Algérie pendant les années 1840, 1841, 1842, vol. I — *Histoire Naturelle des Animaux articulés*, 1849.

(252) — Essai sur les animaux articulés qui habitent l'île de Crète — *Rev. Mag. Zoologie*, 1853.

(253) — Note sur une nouvelle espèce d'Aranéide, qui habite l'Espagne méridionale. — *Ann. Soc. Entom. France*, 1855.

(254) — Arachnides. In Fr. de Castelnau, Expédition dans les parties centrales de l'Amérique du Sud. de Rio de Janeiro à Lima et de Lima au Pará exécutée par ordre du gouvernement Français pendant les années 1844 à 1847 sous la direction de Francis de Castelnau, 1856.

(255) — Arachnides. In Ramon de Sagra, Histoire physique, politique e naturelle de l'île de Cuba, 1857.

(256) — Note sur la retractilité ou la non-retractilité des ongles dans les tarsi des Aranéides du genre *Mygale* *C. R. de l'Acad. des Sc.*, 1857.

(257) — Voyage au Gabon. Archives entomologiques par James Thomson, vol. II, 1858.

(258) — De la manière de vivre, de l'habitat et de la synonymie chronologique de *Oletera picea* — *Ann. Soc. Entom. France*, 1859.

(259) — *Mygale bicolor*. Note sur cette Aranéide — *Ann. Soc. Gén.*, 1859

(260) — *Mygale bicolor*. Note sur cette Aranéide. — *Ann. Soc. Entom. France*, 1860.

(261) — Note sur la rétractilité ou la non-retractilité des ongles des palpes dans les Arauéides du genre *Mygale* — *Ann. Soc. Entom. France*. 1863, ps. 118-120.

(262) — Note sur une femelle de la *Mygale bicolor* — *Ann. Soc. Entom. France*. 1873, ps. 667-668.

(263) — Observations sur le genre *Eriodon* Aranéide de la tribu des Théraphces, précédées de quelques remarques sur les coupes génériques qui composent actuellement cette tribu — *Ann. Soc. Entom. France*. 1865, ps. 309-320, pr. VIII.

(264) — Quelques remarques sur les mues de diverses Aranéides, et particulièrement sur celles de la *Mygale bicolor* et de la *Segestria florentina* — *Ann. Soc. Ent. m. France*, 1865, ps. 721-726.



- (265) — Nouvelles remarques sur une mue de la *Mygale bicolor* — *Ann. Soc. Entom. France*, 1865, p. 86.
- (266) — Quelques remarques sur les articles additionnels observés dans les palpes de *Actinopus*, les pattes des *Hersilia*, et description d'une nouvelle espèce d'Aranéide appartenant à cette dernière coupe générique — *Rév. Mag. Zool.*, 1867, ps. 160-170, pr. XI.
- 89 — LUTZ (267) — List of greater antillean spiders with notes on their distribution. — *Ann. Acad. Sci. New York*, 1915, vol. XXVI, ps. 71-148.
- 90 — MARTYN (268) — Aranei; or the natural history of Spiders, 1793.
- 91 — MARK (269) — Araneina. In.: L. O. Howard. A list of the invertebrate Fauna of South Carolina. Resources of South Carolina, 1883.
- (270) — New Species of Theraphosidae — *Proc. Entom. Soc. Washington* — 1888, ps. 160-162.
- (271) — Arachnida, In: Scientific Results of Explorations by the U. S. Fish Commission Steamer «Albatross» — *Proc. U. S. National Mus.*, 1889, ps. 211-216.
- (272) — Catalogue of the described Araneae of temperate North America — *Proc. U. S. National Museum*, 1889, ps. 497-594.
- (273) — On a new genus and some new species of Araneae from the West Coast of Africa collected by the U. S. Steamer Enterprise — *Proc. U. S. National Museum*, 1893, ps. 587-590.
- 92 — MEADEN (274) — Bite of the Tarantula (*Mygale*) Spider — *Trinidad Nat. Club*, 1892, vol. I ps. 127-128.
- 93 — MELLO-LEITÃO (275) — Notas Arachnológicas: Espécies novas ou pouco conhecidas do Brasil — *Boletim, Serie Zoológica*, 1917, vol. XV, ps. 74-102.
- (276) — Tetrapneumones tryonichias Brasil — *Rev. Soc. Bras. Sci.*, 1920, vol. IV, p. 58.
- (277) — An interesting new genus of Aviculariidae — *Ann. Mag. Nat. Hist.*, 1920, ser. 9, vol. VI, ps. 141-143.
- (278) — An the Genus *Grammostola* Simon — *Mag. Nat. Hist.*, 1921, ser. 9, vol. VII, ps. 293-305.
- 94 — MENGE (279) — Ueber einen Scorpion und zwei Spinnen in Berustein — *Schriften naturf. Gesells. in Danzig* — 1869, vol. I, ps. 1-9.
- 95 — MCGGRIDGE (280) — Harvesting, Antsand Trapdoor Spiders — 1872-1874, ps. 253, pls. I-XX.

- 96 — MOLINA (281) — Saggio sulla storia naturale del Chili. 1810.
- 97 — MULLER (282) — Arauhas da Ilha de S. Thomé — *Ann. Sci. Nat. Porto*, 1894, vol. I p. 304.
- 98 — MULLER (283) — Vollständigen Natursystems Supplements — und Registerband über alle 6 Theile oder Classen des Thierreichs. 1776.
- 99 — NICOLET (284) — Arachuides. In: Cl. Gay. Historia física y política de Chile. 1849, vol. III ps. 322-341, prs. I-V.
- 100 — NINNI (285) — Catalogo degli Araneidi Trevigiàni, 1869, ps. 1-10.  
(286) — Indice alfabetico, sinonimico e sistematico degli aracnidi veneti dell'ordine Araneia, 1873, ps. 1-27.
- 101 — OLIVIER (287) — Araignées. Encyclopédie Méthodique — 1791, ps. 173-240, pr. CCLVI-CCLXI.
- 102 — PALISOT DE BEAUVAIS (288) — Insectes recueillis en Afrique et en Amérique dans les royaumes d'Oware et de Benin, à Saint Domingue et dans les Etats Unis pendant les années 1786-1797-1805-1821 15-livr.
- 103 — PALLAS (289) — Spicilegia Zoologica, 1772.
- 104 — PAVESI (290) — Sugli Arachnidi di Grecia *Rend. Ist. Lombardia*, 1817, vol. X ps. 323-327.  
(291) — Studi sugli Arachnidi Africani. I — Aracnidi di Tunisia — *Ann. Mus. Genova*, 1880 ps. 285-385.  
(292) — Sugli aracnidi raccolti a Giava dal Dr. Penzig nel 1895-1896, lettera al Prof. Corrado Parona — *Boll. scient.*, 1898, vol. XX, ps. 93-96.
- 105 — PELSENER (293) — Les glandes coxales de Mygale — *Bull. Sci. Nord*, 1885, ps. 101-105.  
(294) — On the coxalglandi of Mygale — *Proc. Zool. Soc.*, 1885, ps. 3-6, pr. I.
- 106 — PERTY (295) — Delectus animalium articulorum quas in itinere Brasil ann 1817 et 1820 colligerunt J. B. Spix et F. P. Martius-Monachii — 1830-1834. Arachnides, ps. 191-200, pr. XXXVII-XXXIX.
- 107 — PETRUSKOWITCH (296) — A Trip to Southern Mexico for Spiders — *American Mus. Journ.*, 1909, vol. IX ps. 249-256.  
(297) — Sense of sight, courtship and mating in *Dugesiella hentzi* (Girard), a Theraphosid spider from Texas — *Zool. Jahrb. Abt. Syst.*, 191 ps. 355-376.

- 108 — PHISALIX (248) — Effets physiologiques du venin d'une grande Mygale de Haïty, le *Phormictopus cancerides* Pocock — *Bull. Mus. Paris*, 1912, ps. 132-134.  
(299) — Effets physiologiques du venin de la Mygale de Corse (*Oteniza sauvagei* Rossi) — *Bull. Mus. Paris*, 1912, ps. 134-138.
- 109 — PLANET (300) — Araignées — *Hist. Nat. de la France* — 1905, 341 p.
- 110 — POCOCK (301) — The Arachnida, Chilopoda and Crustacea of the Afghan Delimitation Commission — *Trans. Sim. Soc. (Zool.)* 1889, vol. V ps. 110-121, ps. XIII.  
(302) — Description of a new species of tree Trap-door Spider from Triinidad — *Ann. Mag. Nat. Hist.*, 1893, ser 6, vol. XI, pg. 407-409, pr. XIX.  
(303) — Musical boxes in Spiders — *Nat. Sci.*, 1895, vol. VI, pg. 44-50, ff. 1-9.  
(304) — On a new sound-producing organ in a Spider — *Ann. Mag. Nat. Hist.*, 1895, ser 6, vol. XV, pg. 230-233.  
(305) — On a new and natural grouping of some of the oriental genera of Migalomorphae, with description of new genera and species — *Ann. Mag. Nat. Hist.*, 1895, ser. 6, vol. XV, pg. 165-184.  
(306) — Description of new genera and species of Trapdoor Spiders Belonging to the group tryonichi — *Ann. Mag. Nat. Hist.*, 1895, ser. 6, vol. XVI, pg. 187-197.  
(307) Notes on the identity of some of the types of Mygalomorphae in the collections of the British Museum — *Ann. Mag. Nat. Hist.* — 1895, ser. 6, vol. XVI, pg. 223-230.  
(308) Arachnida and Miriapoda. In: W. L. Distant's naturalist in the Transvaal, 1892, pg. 179-184.  
(309) — Supplementary notes on the Arachnida and Miriapoda of the Mergur Archipelago — *Journ. Sim. Soc.*, 1912, vol. XXI, pg. 316-318.  
(310) — Description of two new Spiders obtained by Messrs. J. J. Gerefch and F. M. Connell on the summit of Mount Roraima, in Demerara; with a note upon the systematic position of the genus Desis — *Ann. Mag. Nat. Hist.*, 1895, vol. XVI, pg. 139-143.  
(311) — On the presence of Wood Masons stridulating organ in *Trechona zebra* — *Ann. Mag. Nat. Hist.*, 1896, ser 61, vol. XVII, pg. 177-179.



(312) — Report upon Scorions, Spiders (Centipede and Millipedes) obtained by Mr. and Mrs. E. Lort Philipps in the Goolis Mountains, in land of Berbera, N. Somaliland — *Ann. Mag. Nat. Hist.*, 1896, ser. 7, vol. XVII, pg. 178-189.

(313) — On some Trapdoor Spiders of the family Ctenezidae from South and W. Australia, contained in the collection of the British Museum — *Ann. Mag. Nat. Hist.*, 1897, ser. 6, vol. XIX, pg. 109-116.

(314) — On the spiders of the sub-order Mygalomorphae from the Ethiopian region contained in the collection of the British Museum — *Proc. Zool. Soc. London*, 1897, pg. 724-774, prs. XLI-XLIII.

(315) — Stridulation in some African Spiders — *Zoologica*, 1898, vol. II, pg. 14-21.

(316) — On the Arachnida taken in the Transvaal and in Nyassaland by Mr. W. L. Distant & Dr. Percy Rendall — *Ann. Mag. Nat. Hist.*, 1898, ser. 7, vol. I, pg. 308-321.

(317) — On the Scorpions, Spiders and Solpugas, collected by Mr. C. Stewart Bello in British East Africa — *Proc. Zool. Soc. London*, 1898, pg. 497-524, prs. XLI-XLII.

(318) — Scorpions, Pedipalps and Spiders from the Salomon Island — *Ann. Mag. Nat. Hist.*, 1898, ser. 7, vol. I, pg. 457-475, pr. XII.

(319) The Arachnida from the Province of Natal, South Africa, contained in the collection of the British Mus. — *Ann. Mag. Nat. Hist.*, 1898, ser. 7, vol. II, pg. 197-225

(320) — The genus *Poeciloteria*: its habits, history and species — *Ann. Mag. Nat. Hist.*, 1899, ser. 7, vol. III, pg. 82-96, pr. VII.

(321) — A new stridulating Theraphosid Spider from South America — *Ann. Mag. Nat. Hist.*, 1899, ser. 7, vol. III, pg. 347-349.

(322) — On the Scorpions, Pedipalps and Spiders from Tropical West-Africa, represented in the collections of the British Museum — *Proc. Zool. Soc. London*, 1899, pg. 833-885, prs. LV-LVIII.

(323) — Scorpions, Pedipalpi and Spiders collected by Dr. Wulley in New Britain the Salomon Islands, Loyalty Island, etc. — *Willey's Zool. Result*, 1889, part I, pg. 95-120, prs. X-XI.

(324) — The Fauna of British India, including Ceylon and Burma. Arachnida — 1900, pg. XII e 279.

(325) — Some new Arachnida from Cape colony — *Ann. Mag. Nat. Hist.*, 1900, ser. 7, vol. VI, pg. 316-333.



(326) — Scorpions and Spiders. In — Gone. Notes on the Natural History of the Aconcagua Valley — *Fitzgerald: The Highest Andes* — 1900 ps. 338-376.

(327) — Myriopoda and Arachnida. In. Report on a collection made by Meurs F. V. Mc Connell and J. J. Guelch at Mount Roraima in British Guyana — *Trans. Lin Soc. London* — 1900, vol. VIII ps. 64-71.

(328) — Some new theraphosid Spiders in the British Museum — *Ann. Mag. Nat. Hist.*, 1900, ser. 7, vol. VI ps. 489-491.

(329) — The great Indian Spiders — *Journ Bomb Soc* — 1900 — vol. XIII ps. 121-133.

(330) — Descriptions of some new African Arachnida — *Ann. Mag. Nat. Hist.* — 1901 ser 7, vol. VII ps. 284-287.

(331) — Some new and old genera of South American Aviculariidae — *Ann. Mag. Nat. Hist.* ser 7, vol. VIII ps. 540-555.

(332) — Adaptation of instinct in a Trapdoor Spiders — *Nature* — 1901 ps. 466.

(333) — On some new Trapdoor Spiders from China — *Proc. Zool. Soc. London* — 1901, vol. I ps. 207-215 pr. XXI.

(334) — Descriptions of some new species of Spiders from British India — *Journ Bombay Soc.* — 1901 — Vol. XIII, ps. 478-498.

(335) — Diagnoses of some new species of Spiders from Mashonaland *Ann. Mag. Nat. Hist.*, 1901, ser 7, vol. VII 284-267.

(336) — Some new African Spiders — *Ann. Mag. Nat Hist* 1902, ser 7, vol X ps. 315-330.

(337) — On the geographical distribution of Spiders of the order Mygalomorphae *Proc. Zool Soc. London* — 1903 — Vol. I ps. 340-368.

(338) — On some genera and species of South American Aviculariidae — *Ann. Mag. Nat. Hist.* — 1903, ser 7, vol. XI ps. 81-115.

(339) — Arachnida. In: The Natural History of Sokotra and Abd-el-Huri . . . edited by Henry O. Forbes — *Special Bull. Liverpool Mus* — 1903 ps. 175-208. prs. XIV — XXVI.

(340) — Some new Spiders from the Cameroons, collected by Mr. G. L. Bates — *Ann. Mag. Nat Hist.* — 1903, ser 7, vol. XI ps. 258-261.

(341) — Descriptions of four new Arachnida of the orders Pedipalpi, Solifuga and Araneae — *Ann. Mag. Nat. Hist.* — 1903, ser 7, vol XI ps. 220-226.

(342) — Some Arachnida collected by Mr. G. Bury in Yemen — *Ann. Mag. Nat. Hist.*, 1903, ser 7, vol. XI ps. 214-220.



111 — PURCELL (343) — On the South African Theraphosidae or Bavian Spiders in the collection of the South African Museum — *Trans. South Afr. Soc.* — 1903, vol. XI ps. 339-347.

(344) — New South African Trapdoor Spiders of the Family Ctenizidae in the collection of the South African Museum *Trans. South Afr. Soc.* — 1903, ps. 348-382.

(345) — New South Africa Spiders of the families Migidae, Ctenizidae, Barychelidae, Dipluridae and Lycosidae — *Ams. South. Afr. Mus.* — 1903, ps. 67 - 142, pr. VIII.

(346) — On the scorpions, solifugae and a trapdoor spider collected by the Rev. H. A. Junod at Shilouvana, near Leydidorp, in the Transwaal — *Norv. Zool.* — 1903, vol. X, ps. 303 - 306.

(347) — Descriptions of new genera and species of South-African Spiders — *Trans. South. Afr. Soc.* — 1904, vol. XV, ps. 115 - 173, pr. XX.

(348) — Araneae. In: L. Schultze. *Zool. gische und Anthropologische Ergebnisse c. Forschungserreine in Süd-Africa* — *Jena Denksch. med. Gesells.*

112 — RAINBOW (349) — Description of some new Araneidae of New South Wales — *Proc. Linn. Soc. New South Wales*—1896, vol. XXI, ps. 320-344, prs. XVII-XX.

(350) — Description of some new Araneidae of New South Wales — *Proc. Linn. Soc. New South Wales*—1897, vol. XXII, ps. 514-553, prs. XVII-XVIII.

(351) — Contribution to a knowledge of the Araneidan Fauna of Sta. Cruz — *Proc. Linn. Soc. New South Wales* — 1899, vol. XXIV, ps. 304 - 321, prs. XXIv - XXV.

(352) — Notes on the architecture, nesting-habits and life historie of Australian Araneidae, based on specimens in the Australian Museum, Parte 1, Territoriale — *Rec. Austral. Mus.*—1901, vol. IV, ps. 5-12.

(353) — Studies in Australian Araneidae — *Rec. Austral. Mus.* — 1903, ps. 62 - 66.

(354) — A census of Australian Spiders — *Rec. Austral. Mus.* — 1911, vol. IX, ps. 107 - 201.

(355) — Arachnida from the Salomon Islands. — *Rec. Austral. Mus.* — 1913, vol. X, ps. 1 - 16.

(356) — Studies in Australian Araneidae, The Territoriale — *Rec. Austral. Mus.* — 1914, vol. X, ps. 187 - 270.

(357) — Arachnida from northern Queensland. — *Rec. Austral. Mus.*, 1916, vol. XI, p. 33.

(358) — Trapdoor spiders of the «Chevert» Expedition — *Rec. Austral. Mus.* 1920 — Vol. XIII, n. 3, pp. 77.



- 113 — RAINBOW & PULLEINE (359) — Australian Trapdoor Spiders — *Rec. Austral. Mus.* — 1918, vol. XII, ps. 81 - 169, prs. XIII - XXIV.
- 114 — RILEY (360) — A contribution to the litteratnre of fatal spider Bites — *Proc. Entom. Soc. Washington* 1889. p. 139.  
(361) — The so-called mandibles of Spiders — *Psyche* — 1902, vol. IX, ps. 368 - 370.
- 115 — ROSSI (362) — Osservazioni insettologiche — *Memorie di Mat. e Fisica della Soc. Ital.* — 1778, vol. IV.  
(363) — Fauna Etrusca, systene insecta, quae in provinciis Florentina et Pisani praesertim collegit — 1790. vol. II.  
(364) — Mantissa insectorum, exhiben species snper in Etruria collecta — 1794.
- 116 — SAUNDERS (365) — Description of a species of Mygale from Jonia with its nest — *Trans. Entom. Soc. London* — 1839, vol. III.  
(366) — Additional observations on the habits of Mygale — *Trans. Entom. Soc. London* — 1842.
- 117 — SCHEFFER (367) — List of Kansas Spiders — *Industrialist* — 1904, vol. XXX.
- 118 — SCUDDER (368) — The tube-constructing Ground Spider of Nantucket — *Psyche* — 1877, vol. I, ps. 2 - 9.
- 119 — SCHUNKWITZ (369) — Ein Beitrag zur Entwicklungsgeschichte der Tetraneumonens — *St. Petersburg Bull. Ac. Sci.* — 1911, ps. 637 - 654. pr. I - 11.  
(370) — Ein Beitrag zur Entwicklungsgeschichte der Tetraneumonens — *Id. Ibid.* — ps. 685 - 705, pr. I.  
(371) — Ein Beitrag, etc. — *Id. Ibid.* — ps. 775 - 790, pr. I.
- 120 — SCHODTE (372) — Om en afvigend shaecht of Spindlernes Orden — *Krønsper Natur. Hist. Tidsk.* - 1849.
- 121 — SELLS (373) — Notes respecting the nest of *Cteniza nidulans* — *Trans. Entom. Soc. London* — 1837, ps. 209 - 210.
- 122 — SIMON (374) — Histoire Nat. des Araignées (Aranéides) — 1864.  
(375) — Aranéides nouveaux ou peu connus du Medi de l'Enrope — *Mém. de la Soc. des Sc. de Liège* — 1873, vol. III, ps. 271 - 358.  
(376) — Les Arachnides de France — 1874, vol. I, ps. 1 - 272, pr. I - III.  
(377) — Étude sur les Arachnides du Congo — *Bull. Soc. Zool. France* — 1876, vol. I, ps. 12 - 15.  
(378) — Études sur les Arachnides du Congo — *Id. Ibid.*, pg. 215-224.

(379) — Arachnides recueillies aux Iles Philippines. par M. M. G. A. Baer et Laglaise — *Ann. Soc. Entom. France*, 1877, pg. 53-96, pr. III.

(380) — Descriptions d'Arachnides nouveaux d'Afrique — *Bull. Soc. Zool. France*, 1881, pg. 1-11.

(381) — Matériaux pour servir à la faune arachnologique de l'Asie méridionale — *Bull. Soc. Zool.*, 1885, vol. XX, pg. 1-39.

(382) — Matériaux pour servir à la faune arachnologique de l'Asie méridionale — *Id. Ibid*, pg. 456-462, pr. X.

(383) — Arachnides recueillies en Birmanie, par M. le chevalier, J. B. Comotto — *Ann. Mus. Gero-vo*, 1884, vol. XX, pg. 352-372.

(384) — Arachnides recueillies en 1882-1883 dans la Patagonie méridionale, de Sautá Cruz a Punta Arenas, par M. E. Lebrun, attaché comme naturaliste à la mission du passage de Venus — *Bull. Soc. Zool. France*, 1886, vol. XI, pg. 558-577.

(385) — Arachnides recueillies par M. A. Pavie dans le royaume de Siam, au Cambodge et en Cochinchine — *Actes Soc. Linn. Bordeaux*, 1886, vol. XL, pg. 137-166.

(386) — Rectifications synonymiques concernant divers arachnides — *C. R. de la Soc. Entom. Belgique*, 1886, p. CXXXII.

(387) — Revisions des Aviculariidae de la République de l'Equador — *Actes Soc. Linn. Bordeaux*, 1887, vol. XLII, pg. 398-405.

(388) — Descriptions d'espèces et de genres nouveaux de Madagascar et de Mayotte — *Ann. Soc. Entom. France*, 1888, pg. 223-236.

(389) — Descriptions de quelques Arachnides du Chili et remarques synonymiques sur quelques-unes des espèces décrites par Nicolet — *Ann. Soc. Entom. France*, 1888, pg. 217-222.

(390) — Descriptions d'espèces et de genres nouveaux de Nouvelle Calédonie — *Ann. Soc. Entom. France*, 1888, pg. 237-247.

(391) — Étude sur les Arachnides de l'Asie méridionale faisant partie des collections de l'Indian Museum — *J. Asiat. Soc. Bengal*, 1888, vol. LVII, pg. 282-287.

(392) — Descriptions d'espèces et de genres nouveaux de l'Amérique centrale et des Antilles et observations diverses — *Ann. Soc. Entom. France*, 1888, pg. 203-216.

(393) — Étude sur les Arachnides de l'Asie méridionale, faisant partie des collections de l'Indian Museum (Calcutta) — *Journ. Asiat. Soc. Bengal*, 1887, vol. LVI, pg. 101-117.

(394) — Etude sur les espèces de la famille des Aviculariidae qui habitent le nord de l'Afrique — *Actes Soc. Linn. Bordeaux*, 1889, vol. XLII, ps. 379-397.

(395) — Descriptions d'espèces africaines nouvelles de la Famille des Aviculariidae — *Actes Soc. Linn. Bordeaux*, 1889, vol. XLII, ps. 405-415.

(396) — Voyages de M. E. Simon au Vénézuëla — Arachnides — *Ann. Soc. Entom. France*, 1889, ps. 169-220, pr. I-IV.

(397) — Arachnidae transcaspicae ab ill. Dr. G. Radde, Dr. A. Walter, A. A. Carchon inventae — *Verh. zool. bot. Gesells. Wien*, 1889, ps. 373-386.

(398) — Etudes sur les Arachnides de l'Yémém — *Ann. Soc. Entom. France*, 1890, ps. 77-124.

(399) — Etudes sur les Arachnides recueillies par M. L. von Hühnel dans l'Afrique orientale équatoriale en 1887-1888 — *Ann. Soc. Entom. France*, 1890, ps. 125-130.

(400) — Descriptions d'espèces et de genres nouveaux de la famille des Aviculariidae — *Ann. Soc. Entom. France*, 1890, vol. LXI, ps. 300-312.

(401) — Liste des espèces de la famille des Aviculariidae qui habitent l'Amérique du Nord. Appendice — Liste des Aviculariidae qui habitent le Mexique et l'Amérique centrale — *Actes Soc. Linn. Bordeaux*, 1890, vol. XLIV, ps. 307-359.

(402) — Descriptions de quelques arachnides du Costa Rica, communiqués par M. A. Getaz (de Genève) — *Bull. Soc. Zool. France*, 1891, ps. 109-112.

(403) — On the spiders of the Island of St. Vincent — *Proc. Zool. Soc. London*, 1891, ps. 549-575, pr. XLIII.

(404) — Arachnides recueillies sur le haut Congo par M. Ant. Grenhoff — *Ann. Soc. Entom. France*, 1891, ps. 297-299.

(405) — Descriptions d'espèces et de genres nouveaux de la famille des Aviculariidae — *Ann. Soc. Entom. France*, 1892, ps. 271-284.

(406) — Histoire Naturelle des Araignées (2<sup>e</sup> édition), 1892, vol. I, ps. 65-190.

(407) — Voyage de M. E. Simon au Vénézuëla. Observations biologiques sur les Arachnides — *Ann. Soc. Entom. France*, 1891, ps. 5-14, pr. I-IV.

(408) — Etudes sur les Arachnides de Chili — *Actes Soc. Sci. du Chili*, 1896, vol. VI, ps. 63-70.

(409) — Sobre arácnidos de Chile — *Actes Soc. Sci. de Chili*, 1896, vol. VI, ps. CIV-CVII.



(410) — Matériaux pour servir à la faune arachnologique de l'Asie Méridionale. Arachnides recueillies à Dehra Dun et dans le Dekka par M. A. Snythie — *Mém. Soc. Zool. de France*. 1897, vol. X, ps. 252-262.

(411) — Viaggio del Dott. A. Borelli nella Republica Argentina e nel Paraguay XXII — Liste des Arachnides, recueillies aux Iles du Cap Vert, dans la République Argentine et le Paraguay et descriptions d'espèces nouvelles — *Full. Musei Zool. Anat. Comp. Univ. Torino*, 1897, vol. XII, ps. 1-8, n. 270.

(412) — Note sur le *Conothele birmanica* Thorell — *Bull. Soc. Entom. France*, 1900, p. 161.

(413) — Liste der Arachniden der Semon'sche Sammlung in Australien und den Malayischen Archipel — *Semon's Zool. Forsch. Australien Malay Archip.* 1901, vol. V, ps. 341-352.

(414) — On the Arachnida collected during the skeat Expedition to the Malay Peninsula — 1899-1900 — *Proc. Zool. Soc.*, 1901, Vol. II, ps 45-84.

(415) — Description d'arachnides nouveaux de la famille des collections du Muséum — *Bull. Mus. Paris*, 1902, vol. VIII, ps. 595-599.

(416) — Description de deux espèces nouvelles de la famille des Aviculariides recueillies dans l'Ecuador par M. le Dr. Rivet et faisant partie des collections du Muséum de Paris — *Ann. Soc. Entom. France*. 1903, ps. 301-314.

(417) — Descriptions de quelques genres nouveaux de la famille des Aviculariides — *Bull. Soc. Entom. France*, 1903, ps. 42-44.

(418) — Arachnides de la Guinée espagnole — *Mém. Soc. Española*, 1903, vol. I ps. 65-124.

(419) — Descriptions d'Arachnides nouveaux — *Ann. Soc. Entom. Belgique*. 1903, ps. 21-39.

(420) — Descriptions d'Arachnides nouveaux de Madagascar, faisant partie des collections du Muséum — *Bull. Muséum Paris*, 1903, vol. IX ps. 133-140.

(421) — Arachnides recueillis par M. A. Pavie en Indo-Chine — *Mission Pavie in Indo-Chine* de 1879-1895, III — Recherches sur l'Histoire Naturelle de l'Indo-Chine orientale, Arachnides, ps. 270-293, ps. XVI. 1904.

(422) — Etudes sur les Arachnides recueillis au cours de la Mission du Bourg-de-Bozas en Afrique — *Bull. Mus. Paris*, 1904, vol. VII ps. 442-448.



- (423) — Histoire Naturelle des Araignées, 1903, vol. II, ps. 875-970.
- (424) — Descriptions de quelques arachnides nouveaux — *Rév. Suisse de Zool.*, 1904, vol., III, ps. 65-70.
- (425) — Etudes sur les Arachnides recueillis en Patagonie par le Dr. Filippo Silvestri — *Boll. Mus. Torino*, 1905, vol: XX, n. 511, ps. 1-17.
- (426) — Description d'une nouvelle espèce de *Phoneysa* découverte au Fouta Djelon par M. A. Chevalier — *Bull. Mus. Paris*, 1906, ps. 189-190.
- (427) — Voyage de M. Maindron dans l'Inde méridionale — *Ann. Soc. Entom. France*, 1906, ps. 279-314.
- (428) — Arachnides recueillis par S. Fea sur la côte occidentale d'Afrique — *Ann. Mus. Civ. Storia Nat. di Genova* — 1907, ps. 218-323.
- (429) — Araneae — Die Fauna Südwest Australiens, herausg. v. W. Michaelsen und R. Hartmeyer. 1908, vol. I, fasc. 12, ps. 359-446.
- (430) — Etude sur les arachnides du Tonkin — *Bull. Sci. de France et de Belgique*, 1908, ps. 69-147.
- (431) — Etude sur les arachnides recueillis au Maroc, par M. Martínez de la Escalera en 1907 — *Mem. Soc. Esp. Hist. Nat.*, 1909, vol. VI, ps. 1-43.
- (432) — Catalogue raisonné des Arachnides du nord de l'Afrique — *Ann. Soc. Entom. France*, 1910, ps. 265-332.
- (433) — Récoltes entomologiques dans les Beni Snassen (Maroc Oriental) — *Ann. Soc. Entom. France* — 1912, ps. 414-419.
- (434) — Les Arachnides de France, vol. VI, 1914.
- (435) — Liste des Arachnides recueillis à Salonique pendant l'occupation française (1916) par le sergent Pierre Dénier, membre de la Société — *Ann. Soc. Entom. France*, 1916, ps. 273-276.
- 123 — SMITH (436) — An Introduction to British Spiders — *Sois Gossip* — 1901, VII-VIII.
- (437) — A preliminary study of the Araneae Theraphosae of California — *Ann. Entom. Soc. America* — 1908, ps. 207-236, pls. XIII-XX.
- 124 — SPENCER (438) — On the presence and structure of a stridulating organ in *Phlogius* (*Phrictus*) *crassipes* — *Resp. Horn Exped.* pr. II — *Zoology*, 1896, ps. 412-414, pr. XXVIII.
- 125 — STEVENSON (439) — On the spinning organs and architecture of *Evagnus*, a theraphosid Aranea — *Biol. Bull, Woods Holl* — 1908, vol. XV, ps. 105-110.



125 — STRAND (440) — Ueber einige Vogelspinnen und afrikanische Spinnen des naturhistorischen Museums zu Wiesbaden — *Jahrb. Verein. Natk. Wiesbaden*, 1906, ps. 1-45.

(441) Diagnosen nordafrikanischer, hauptsächlich von Carlo Freikerr von Erlanger gesammelter Spinnen — *Zool. Anz.*, 1906, vol. XXX, ps. 604-637.

(442) — Diagnosen nordafrikanischer, etc. — *Id. ibid.*, ps. 655-690.

(443) — Tropisch-Afrikanische Spinnen des Königl. Naturalien-kabinetts in Stuttgart — *Jahresh. Verein. Natk. Stuttgart* — 1906, vol. LXII, ps. 13-103.

(444) — Ueber einige Vogelspinnen: sudafrikanische Spinnen — *Jahrb. Nassau. Ver. Naturk., Wiesbaden*, 1906, vol. LX, ps. 1-45.

(445) — Weiteres über afrikanische Spinnen der naturhistorischen Museums zu Wiesbaden — *Jahrb. Nassau. Ver. Naturk. Wiesbaden*, 1906, vol. LX, ps. 285-298.

(446) — Aviculariiden und Atipyden des königl. Naturalien kabinetts in Stuttgart — *Jahresh. Verein. Natk. in Stuttgart* 1907, ps. 1-100.

(447) — Eine neue Avicularia, nebst Bemerkungen über andere Süd-Amerikanische Spinnen — *Jahr. Nassau. Verein. Naturk. Wiesbaden*, 1907, vol. LX, ps. 220-227.

(448) — Vorläufige Diagnosen afrikanischer und südamerikanischer Spinnen — *Zool. Anz.* 1907, ps. 525-558.

(449) — Afrikanische und Südamerikanische Aviculariiden, hauptsächlich aus dem naturhistorischen Museum zu Lubeck — *Zeitschr. J. Naturwiss.*, 1907, Vol. LXXI, ps. 170-266.

(450) — Spinnen des Zoologischen Instituts in Tübingen — *Zool. Jahrb. Abt. Syst.* — 1907, vol. XXIV, ps. 391-468.

(451) — Nord Afrikanische, hauptsächlich von Carlo Freiherrn von Erlanger gesammelte Aviculariiden, Brassiden und Theridiiden — *Jahresh. Verein. Naturk. Stuttgart* — 1908, ps. 11-101.

(452) — Diagnosen neuer außereuropäischer Spinnen — *Zool. Anz.* 1908, vol. XXXII, ps. 769-773.

(453) — Arachniden aus Madagaskar, gesammelt von Herrn Walter Kaudein — *Zool. Jahrb. Abt. Syst.*, 1908, vol. XXVI, ps. 453-488.

(454) — Exotisch araneologisches — *Jahrb. Nassau. Verein. Naturk. Wiesbaden*, 1908, vol. LXI, ps. 223-295.



(455) — Eine neue Japanische Ctenizine (Aranea) — *Berliner entom Zeitschr.* 1910, ps. 405-442

(456) — Oorlänfige Diagooseu neuer Spinnen, insbesondere aus der Südsee des Senckenbergischen Musum — *Arch. f. Naturg* — Bd. I — 1911 ps. 202-207.

(457) — Aranea von den Aru — und Kei-Inseln — *Abh. Senckenb Gesell. Frankfurt a Mein*, 1911, vol. XXXIV ps. 129-199.

(458) — Bemerkungen zu den Catalog americanischer Spinnen von Alexander Petrunkevitch — *Jahrb Nassau. Verein. Naturk. Wiesbaden*, 1912, ps. 171-177.

(459) — Ueber einige australische Spinnen des Senckenbergischen Museums. *Zool. Jahrb (Abt. Syst.)* — 1913, vol. XXXV ps. 599-620.

(460) — Neue indo — australische und polynische Spinnen des Senckenbergischen Museums — *Arch. Naturg*, 1913, vol. LXXIX, Abt. A.; ps. 113-123.

(461) — Arachnida — in *Wissensch. Ergod. Deutsche Zentral Afrika Expedition 1907-1908* — Vol. IV, 1913, ps. 325-474.

(462) — Systematische faunistische Studien über paläarktische, afrikanische und amerikauische Spinnen des Senckenbergischen Museum — *Arch. Naturg*, 1916 (Abt.) 1 g. 1-143.

127 — STLZER (463) — Abgekürzte Geschichte schwei zerischer und aus ländschor Insecten, 1767.

128 — LUMDERWALL (464) — *Compectus Aracnidum.* 1833.

129 — TATE (465) — On Trapdoor Spiders — *Research*, 1889, vol. II, pg. 91-92.

130 — THORRELL (466) — On European Spiders. Part. I. Review of the European genera of Spiders, preceded by some observations on Zoological Nomenclature — *Nova Acta Regiae Soc. Sci. Upsala.* 1869, vol. VII, pg. 1-242.

(467) — Remarks on synonyms of European Spiders, 1870-1873, pg. 644.

(468) — Diagnoses Araneorum Europeanum aliquot novorum — *Tydschi Entom.*, 1875, vol. XVIII, pg. 81-108.

(469) — Description of several European and North-African Spiders — *Svensk Aka. Handl.*, 1875, vol. XIII, pg. 3-203.

(470) — Studi sui raghi malesi e papuani — *Annales Mus Genova*, 1881, vol. XVII, pg. 1-720.

(471) — Viaggio de L. Fea in Birmania e regione vicine — *Annales Mus. Genova*, 1887, vol. V, pg. 5-417.

- (472) — Studi sui ragani malesi e papuani — 419.  
*Annales Mus. Genova*, 1889-1890, vol. VIII, pg. 1-
- (473) — Aracnidi di Pinang raccolti nel 1889 dai signori L. Loria e L. Fea — *Ann. Mus. Genova* 1891, vol. X, pg. 269-383.
- (474) — Spindlar fran Nikobarerna veh andra delai af Södra Asien, etc. — *Svensk Akad. Handl.* 1890, vol. XXIV, pg. 1-149.
- (475) — Descriptive catalogue of the Spiders of Burmark, pg. 1406-1795.
- (476) — Törteckning öfver Aracnider fran Java och märggrändrande öar, in samlade of Carl Anrivillius jemte beskrifningar of magra sydasiatiska och suydamerikaniska Spindla — *Bidrag. Svensk Akad.*, 1895, vol. XX, pt. IV, n. 4, pg. 1-63.
- (477) — Viaggio di Leonardo Fea in Birmania e Regioni Vicini, LXIII. Secondo viaggio sui regne birmani — *Annales Mus. Genova*, 1897, vol. XVII, pg. 161-269.
- (478) — Araneae camerunenses quas anno 1891 colligerunt al dr. Y. Sjöstedt aliique et enumeravit T. Thorell *Bidr. Svensk Akad.* 1900, vol. XXV, pg. 1-105.
- 131 — TUCKER (479) — On some south-african Aviculariidae Families Mygidae, Ctenizidae, Diplotelae and Dipluridae — *Ann. South African Mus.*, 1917, vol. XVII pg. 79-138 pr. IX.
- 132 — TULLGREN (480) — Araneida from the Swedish expedition through the Gran Chaco and the Cordilleras — *Arkiv. Zool.* 1905, vol. II, ps. 2-81.
- (481) — Contribution to the knowledge of the spiders fauna of the Magellen Territories in Loenska Expeditionem till Magellanlandem — 1908, vol. II, n. 10, ps. 181-263 pr. XV-XIX.
- (482) — Araneae - in Sjösteds Kilimandjars — Meru Expedition Stockholm — Vol. XX, 1910, ps. 85 - 172, prs. I - IV.
- 133 — URQUHART (483) — Catalogue of the described Species of New Zealand Araneidae — *Trans. New Zealand Inst.* — 1892, vol. XXIV, ps. 220 - 230.
- (484) — On new species of tasmanian araneae — *Proc. Soc. Tasmania* — 1893, ps. 94 - 130.
- (485) — Descriptions of new species of Araneae — *Trans. New Zealand Inst.* — 1895, vol. XXIV, ps. 204 - 218.
- 134 — VAN DAM & ROBERTS (486) — Notes on Nests of some Trapdoor Spiders and the nest of *Calommata Transvaalensis* Hirst — *Ann. Transvaal Mus.* — 1917, vol. V, p. 218.

- 135 — VERRILL (487) Zoology of the Bermudas, 2 volumes  
— 1900 - 1902. Vol. I — Arachnides, ps. 87 - 275.  
(488) — The Bermuda Islands., 2 vol. — 1907.  
Vol I — Araneae, ps. 417 - 428.
- 136 — VILLIERS (489) — Caroli Linnæi Entomologia — 1789
- 137 — WAGNER (490) — Des poils nommés auditifs chez les  
Araignées — Bull. Moscou — 1888, ps. 119 - 134.
- 138 — WALCKENAER (491) — Faune Parisienne, vol. II —  
1802, ps. 187 - 250.  
(492) — Tableau des Aranéides — 1805, ps.  
12 - 88, ps. I - IX.  
(493) Histoire Naturelle des Aranéides — 1805  
— 1808.  
(494) — Les Arachnides. In: Faune Française  
— 1820 - 1830.  
(495) — Mémoire sur une nouvelle espèce de  
Mygale (*M. zebrata*), sur les Theraphoses et les di-  
vers genres dont se compose cette tribu d'Aranéide  
— *Ann. Soc. Entom. France* — 1835, ps. 23 - 27,  
ps. XIX.  
(496) — Histoire Naturelle des Insectes Aptères.  
— 4 vols., 1837 - 1847.
- 139 — WESTWOOD (497) — Observations on the species of  
Spiders which inhabit cylindrical tube, covered by  
a moveable trapdoor — *Trans. Entom. Soc. London*  
— 1840.
- 140 — WHITE (498) — Description of apparently new spe-  
cies of Aptera from New Zealand — *Proc. Zool.  
Soc.* — 1843.  
(499) — Description of *Mygale Emilia* a Spider  
from Panama hitherto apparently unrecorded — *Proc.  
Zool. Soc. London* — 1856, ps. 183 - 185 pr. XLIII.  
(500) — Description of *Mygale Emilia*, a spi-  
der from Panama hitherto apparently unrecorded  
— *Ann. Mag. Nat. Hist.* — 1857, sér. 2, vol. XIX,  
ps. 406 - 407.
- 141 — WORKMANN (501) — Malaysian Spiders — 1892.



SciELO

## INDICE DAS ILLUSTRAÇÕES

---

- 1 — *Petropolisia aurea*, olhos
- 2 — „ „ externo
- 3 — „ „ labio e ancas dos palpos
- 4 — *Thalerothele uniformis*, lyra
- 5 — „ „ „
- 6 — „ „ perfil do abdomen
- 7 — *Achetopus parallelus*, lyra
- 8 — „ „ „
- 9 — „ „ perfil do abdomen
- 10 — *Thalerothele fasciata*, lyra
- 11 — „ „ *sanguinea* „
- 12 — „ „ *nigra*, „
- 13 — *Taunayella taunayi*, perfil do abdomen
- 14 — „ „ „
- 15 — „ „ palpo ♂
- 16 — „ „ lyra
- 17 — *Trechona venosa*, perfil do abdomen
- 18 — „ „ lyra
- 19 — *Euharmonicon studiosum*, perfil do abdomen
- 20 — „ „ „
- 21 — „ „ lyra
- 22 — „ „ tibia I do ♂
- 23 — *Taunayella taunayi*, tibia I do ♂
- 24 — *Petropolisia aurea*
- 25 — *Diplothelepis lasatus*,
- 26 — „ „ olhos
- 27 — „ „ fiandeiras
- 28 — *Neodiplothele irregularis*,
- 29 — „ „ olhos
- 30 — „ „ labio e ancas dos palpos
- 31 — „ „ fiandeiras
- 32 — *Euharmonicon studiosum*, labio e sigillas anteriores
- 33 — „ „ olhos
- 34 — „ „ palpo ♂

35 —	<i>Evagrella garbei</i> ,	olhos
36 —	»	»
37 —	<i>Hermachura läderwaldti</i> ,	
38 —	»	olhos
39 —	»	fiandeiras
40 —	»	labio e anca do palpo
41 —	<i>Ancylochirus taunayi</i> ,	tarsos IV
42 —	»	olhos
43 —	»	tarso do palpo
44 —	»	labio e anca do palpo
45 —	<i>Calopelma moreirae</i> ,	palpo ♂
46 —	»	apophyses da tibia I
47 —	»	» » » » de perfil
48 —	<i>Tmesiphantes montanus</i> ,	palpo ♂
49 —	»	apophyses da tibia I
50 —	»	» » » » de perfil
51 —	<i>Acanthoscurria gomesiana</i> ,	lyra
52 —	»	apophyse tibial
53 —	»	apice da tibia I
54 —	»	tibia do palpo ♂
55 —	»	<i>cunhae</i> , lyra
56 —	»	apophyse tibial
57 —	»	apice da tibia I
58 —	»	tibia do palpo
59 —	»	apice da tibia II
60 —	<i>Proshapalopus anomalus</i> ,	bulbo do palpo ♂
61 —	»	apophyse tibial ex- terna
62 —	»	apice da tibia I
63 —	<i>Grammostola ferruginea</i> ,	apophyse tibial ex- terna
64 —	»	apice da tibia I
65 —	»	» » » do palpo
66 —	<i>Grammostola pulchra</i> ,	apophyse tibial externa
67 —	»	apice tibia I
68 —	»	» » palpo
69 —	»	<i>actaeon</i> apophyse tibial externa
70 —	»	apice da tibia I
71 —	»	» » » do palpo
72 —	»	<i>iheringii</i> apophyse tibial externa
73 —	»	apice da tibia I
74 —	»	apice » » do palpo
75 —	»	<i>roquettei</i> apophyse tibial externa
76 —	»	apice da tibia I
77 —	»	» da tibia palpo
78 —	»	<i>gigantea</i> apophyse tibial externa
79 —	»	apice da tibia I
80 —	»	» » » palpo

- 81 — *Acanthoscurria chiracantha*, apophyse da tibia I  
82 — „ „ „ apice „ „ I  
83 — „ „ *musculosa* apophyse da tibia I  
84 — „ „ „ apice „ „ I  
85 — „ „ „ apophyse „ „ do palpo  
86 — „ „ *paulensis*, apophyse da tibia I  
87 — „ „ „ apice da tibia I  
88 — „ „ „ apophyse da tibia do palpo  
89 — „ „ *chiracantha*, apophyse da tibia do palpo  
90 — *Lasiadora subcanens* lyra  
91 — „ „ *difficile* „  
92 — „ „ *striatipes* „  
93 — „ „ *marianae* „  
94 — „ „ *dulcicola* „  
95 — „ „ *spinipes* „  
96 — „ „ *itabunae* „  
97 — „ „ *cryptostigma* „  
98 — „ „ *parahybana* „  
99 — „ „ *fracta* „  
100 — „ „ *acanthognatha*, chelicera  
101 — „ „ *subcanens*, apophyse tibial externa  
102 — „ „ *striatipes* „ „ „  
103 — „ „ *marianae* „ „ „  
104 — *Eupzelaestros spinosissimus*, tibia e metats. IV  
105 — „ „ „ metat. IV, de perfil  
106 — *Lasiadora erythrocythara*, lyra  
107 — *Granmostola longimana*, apophyse tibial ext.  
108 — „ „ „ apice da tibia I  
109 — „ „ „ „ „ do palpo  
110 — *Pterinopelma dubium*, apophyse tibial externa  
111 — „ „ „ apice da tibia I  
112 — „ „ *vellutinum*, apophyse tibial ext.  
113 — „ „ „ apice da tibia I  
114 — „ „ *wacketti*, apophyse tibial externa  
115 — „ „ „ apice da tibia I  
116 — *Pamphobeteus sorocabae*, tibia do palpo  
117 — „ „ „ metatarso e tarso I  
118 — „ „ *melanocephalus*, tibia do palpo  
119 — „ „ *socialis* „ „ „  
120 — „ „ *tetracanthus* „ „ „  
121 — „ „ *insularis* „ „ „  
122 — *Acanthoscurria rhodothele*, olhos  
123 — *Pamphobeteus cucullatus* „  
124 — „ „ *cesteri* „  
125 — „ „ *platyomma* „  
126 — *Dolichothele exilis* „  
127 — *Ctenochelus maculatus* „

128	— <i>Actinopus crassipes</i> ,	apophyse das cheliceras
129	— » <i>tarsalis</i> ,	» » »
130	— <i>Metriopelma sternale</i>	dentição
131	— <i>Actinopus crassipes</i>	»
132	— » <i>tarsalis</i>	»
133	— <i>Trechona venosa</i> ,	»
134	— <i>Hermachura lüderwaldti</i>	»
135	— <i>Grammostola actaeon</i>	»
136	— » <i>ferruginea</i>	»
137	— » <i>pulchra</i>	»
138	— <i>Eupalaestrus spinosissimus</i>	»
139	— <i>Grammostola iheringii</i>	»
140	— <i>Acanthoscurria rhodathele</i>	»
141	— <i>Dolichothele exilis</i>	»
142	— <i>Cyrtopholis zorodes</i>	»
143	— <i>Phormictopus ribeiroi</i>	»
144	— <i>Ctenochelus maculatus</i>	»
145	— <i>Pamphobeteus roseus</i>	»
146	— <i>Lasiadora spinichelis</i>	»
147	— <i>Grammostola fasciata</i>	»
148	— <i>Homoeomma stradlingi</i>	»
149	— <i>Lasiadora parahybana</i>	»
150	— <i>Phormictopus pheopygus</i> ,	lyra das ancas das pernas
151	— <i>Phormictopus pheopygus</i> ,	lyra dos trochanteres
152	— » »	dentição
153	— <i>Pamphobeteus cucullatus</i>	»
154	— <i>Grammostola gigantea</i>	»
155	— <i>Lasiadora subcannens</i>	»
156	— <i>Avicularia juruensis</i>	»
157	— <i>Pamphobeteus cesteri</i>	»
158	— » <i>platyomma</i>	»
159	— <i>Lasiadora striatipes</i>	»
160	— <i>Ancylochirus taunayi</i>	»
161	— <i>Lasiadora difficile</i>	»
162	— <i>Grammostola iheringii</i>	»
163	— <i>Lasiadora dulcicola</i>	»
164	— » <i>mariannae</i>	»
165	— » <i>cryptostigna</i>	»
166	— <i>Acanthoscurria juruensis</i>	»
167	— » <i>gomesiana</i>	»
168	— » <i>cunhae</i>	»
169	— <i>Lasiadora itabuncae</i>	»
170	— » <i>erythrocythara</i>	»
171	— » <i>citharacantha</i>	»
172	— » <i>dolichosterna</i>	»
173	— » <i>citharacantha</i>	lyra
174	— » <i>dolichosterna</i>	»
175	— » <i>pleoplectra</i>	»
176	— <i>Phormictopus ribeiroi</i>	»

177 —	<i>Sericopelma fallax</i>	bulbo do palpo
178 —	<i>Acanthoscurria paulensis</i>	» » »
179 —	» »	dentição
180 —	» <i>musculosa</i>	»
181 —	» <i>chiracantha</i>	»
182 —	» <i>violacea</i>	»
183 —	<i>Hommocomma villosum</i>	»
184 —	<i>Grammostola longimana</i>	»
185 —	<i>Pamphobeteus rondoniensis</i>	»
186 —	<i>Proshapalopus anomalus</i>	bulbo
187 —	<i>Avicularia bicegoi</i>	olhos
188 —	» <i>juruaensis</i>	»
189 —	» <i>bicegoi</i>	dentição
190 —	<i>Proshapalopus anomalus</i>	»
191 —	<i>Typhlochloena seladonia</i>	tibia I
192 —	» »	» II
193 —	» »	olhos
194 —	<i>Actinopus garbei</i>	bulbo
195 —	» <i>fractas</i>	»
196 —	» <i>tarsalis</i>	»
197 —	<i>Grammostola ferruginea</i>	»
198 —	<i>Lasiadora subcanens</i>	»
199 —	<i>Hopalopus rectimanus</i>	»



SciELO

## Indice alfabético dos generos

---

GENEROS	PAGS.
<i>Acanthoscurria</i> . . . . .	278
<i>Achetopus</i> . . . . .	90
<i>Actinopus</i> . . . . .	17
<i>Ancylochyros</i> . . . . .	318
<i>Anisaspis</i> . . . . .	41
<i>Anisospoides</i> . . . . .	37
<i>Avicularia</i> . . . . .	320
<i>Calopelma</i> . . . . .	147
<i>Ceropelma</i> . . . . .	175
<i>Chastorrhombus</i> . . . . .	134
<i>Cosmopelma</i> . . . . .	123
<i>Ctenochelus</i> . . . . .	61
<i>Cyclosternum</i> . . . . .	151
<i>Cyclothorax</i> . . . . .	114
<i>Cyriocosmus</i> . . . . .	156
<i>Cyrtanchevus</i> . . . . .	54
<i>Cyrtopholis</i> . . . . .	142
<i>Diplothelopsis</i> . . . . .	112
<i>Diplura</i> . . . . .	76
<i>Dolichothele</i> . . . . .	119
<i>Ephebopus</i> . . . . .	341
<i>Eudiplura</i> . . . . .	95
<i>Euharmonicn</i> . . . . .	93
<i>Eupalaestrus</i> . . . . .	220
<i>Ecagrella</i> . . . . .	87
<i>Fujius</i> . . . . .	79
<i>Gonodontium</i> . . . . .	126
<i>Grammostola</i> . . . . .	192
<i>Hapalopus</i> . . . . .	158
<i>Harmonicn</i> . . . . .	106
<i>Hemiercus</i> . . . . .	154
<i>Hermarcha</i> . . . . .	63
<i>Hermachura</i> . . . . .	70
<i>Homozomma</i> . . . . .	163
<i>Homoepiacis</i> . . . . .	114
<i>Idiophthalma</i> . . . . .	117
<i>Idiops</i> . . . . .	44
<i>Ischnothele</i> . . . . .	83



GENEROS	PAGS.
<i>Lasiadora</i> . . . . .	242
<i>Magulla</i> . . . . .	135
<i>Metriopelma</i> . . . . .	168
<i>Neodiplothele</i> . . . . .	110
<i>Pachistopelma</i> . . . . .	336
<i>Pamphobeteus</i> . . . . .	225
<i>Paratropis</i> . . . . .	33
<i>Petropolisia</i> . . . . .	71
<i>Phormictopus</i> . . . . .	271
<i>Plesiopelma</i> . . . . .	180
<i>Proshapalopus</i> . . . . .	145
<i>Pralistops</i> . . . . .	121
<i>Prelignus</i> . . . . .	59
<i>Prendidiops</i> . . . . .	50
<i>Pterinopelma</i> . . . . .	185
<i>Pycenothele</i> . . . . .	39
<i>Rachias</i> . . . . .	68
<i>Sericopelma</i> . . . . .	223
<i>Stenoterommata</i> . . . . .	56
<i>Taunayella</i> . . . . .	97
<i>Thalerothele</i> . . . . .	100
<i>Tmesiphantes</i> . . . . .	137
<i>Trechona</i> . . . . .	90
<i>Trichopelma</i> . . . . .	124
<i>Typhochloena</i> . . . . .	332



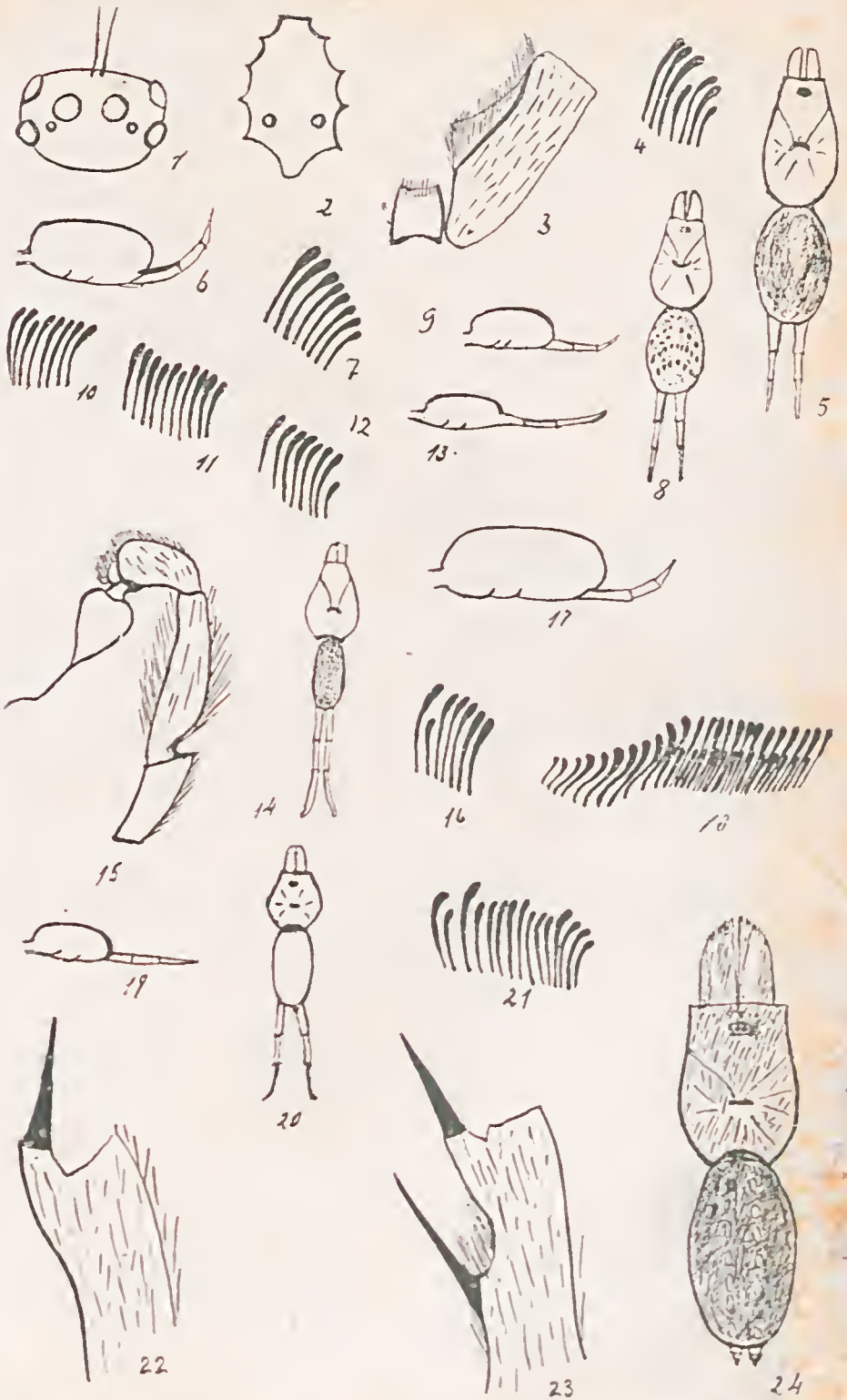



SciELO





SciELO





SciELO

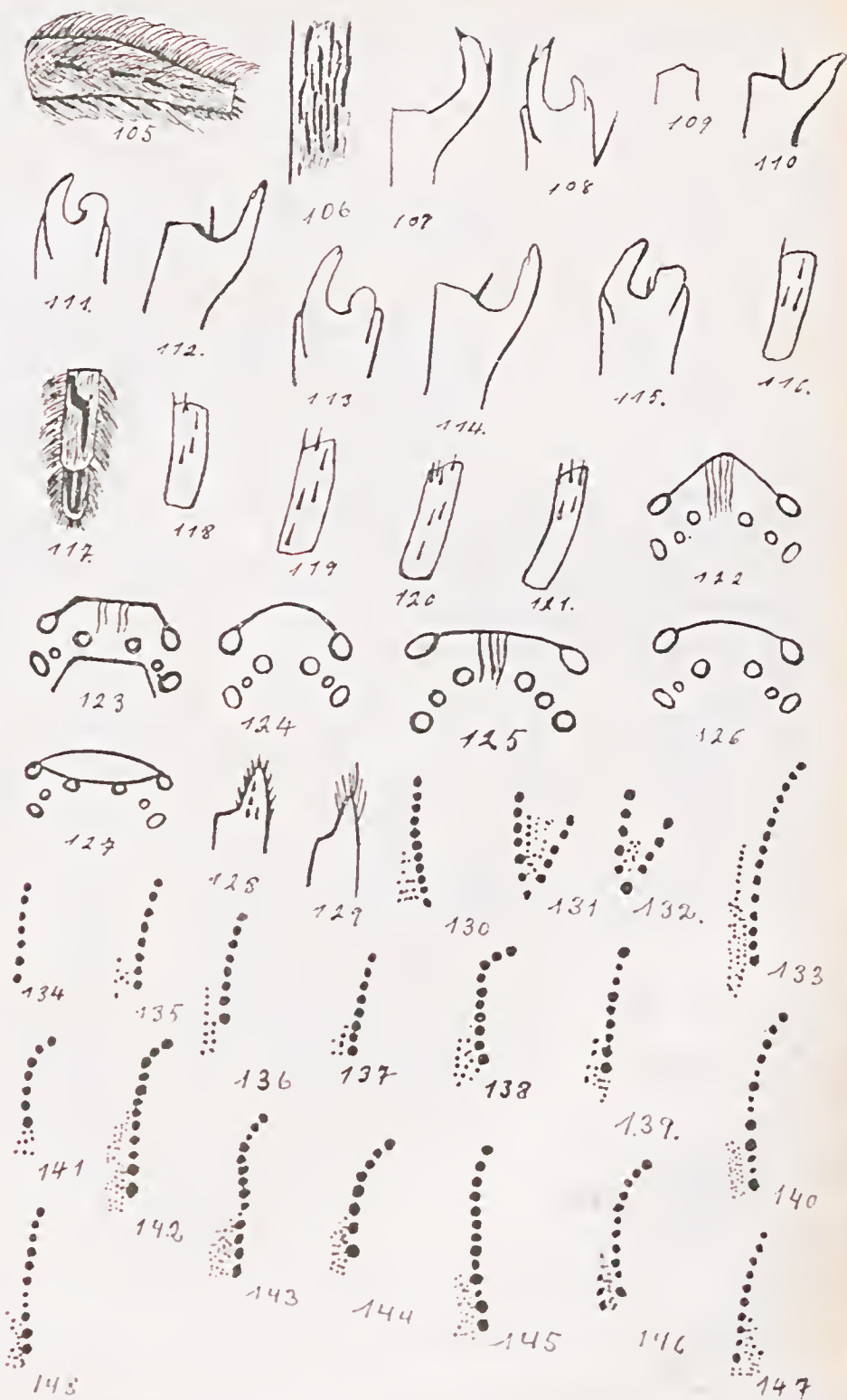



SciELO





SciELO



188



189



190



191



192



193



194



195



196

197



198



199



SciELO

# A ILHA DOS ALCATRAZES

= POR =

Hermann Luederwaldt

Custos do MUSEU PAULISTA

= E =

José Pinto da Fonseca

naturalista caçador auxiliar do MUSEU PAULISTA





SciELO

# A Ilha dos Alcatrazes

DE

H. LUEDERWALDT E J. PINTO DA FONSECA

## I — PARTE GERAL

Sobre a posição etc. desse grupo de ilhas veja-se o relatório da Comissão Geographica e Geologica do Estado de S. Paulo em 1915 «Exploração do Littoral, 1.<sup>a</sup> Secção», «da Cidade de Santos á fronteira do Est. de Rio de Janeiro», pag. 17 e 18, trabalho a que acompanham tres photographias. Repetiremos portanto aqui somente que os Alcatrazes distam do continente e da ilha de S. Sebastião uns 30 kilometros, sendo a distancia de Santos muito maior, e que a ilha principal tem 2.500 m. de comprimento e 500-600 m. de largura cobrindo uma área approximada de 1.352.000 metros quadrados. Ficamos conhecendo apenas a ilha principal e só mais tarde soubemos que se pode passar a pé dessa ao «Ilhote» situado ao sul.

Convem descrever aqui alguns pontos interessantes da ilha, principalmente afim de se ter uma base para a enumeração dos logares onde se encontraram animaes e plantas. São os seguintes :

1. Os tres Morros dos Alcatrazes
2. O valle dos Alcatrazes
3. Boa Vista
4. Alto das Palmeiras
5. Garganta do Inferno e
6. Porto dos Pescadores.

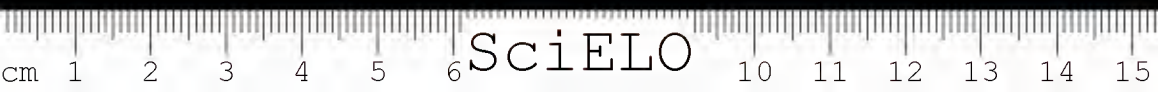

A situação desses pontos resalta melhor das estampas juntas. Numeros 1, 2, 4, 6 se explicam por si. O rochedo «Bôa Vista» baptisámo-lo assim, porque d'elle se goza de facto uma vista magnifica nas outras alturas em geral menos ampla em parte devido ás plantas crescentes. No 5, desfiladeiro profundo, com altas e ingremes paredes rochosas, onde salienta-se o mar por sua arrebentação forte. Depressão semelhante encontra-se ao norte perto dessa.

A formação da ilha é a mesma que a do continente. Nosso esboço foi tirado das casas dianteiras e a parte mais meridional, não visivel de lá foi esboçado ao partirmos, superficialmente, da canôa, e sendo feito por leigos não se pode chamar exacto. Entretanto offerece esse desenho uma orientação facil para todos. A ilha consiste num unico e enorme rochedo, muito fendido, que se divide na superficie em 11 outros evidentemente separados. A elevação mais alta representa o Pico Grande, um rochedo oval de 266 m. de altura, o qual se enxerga de Guarujá com o tempo claro como uma elevação de cerca de um palmo. Dizem que seu cume é inacessivel. Outro rochedo é o Pico Pequeno de 192 m., escondido do lado occidente pela Bôa Vista que é quasi da mesma altura, e o Pico do Oratorio, situado no extremo sul (1) tem uma altura de 130 m.

A formação das pedras é de granito de grã fina ou grossa. (Granito globular). Outras formações lithologicas não observámos, tão pouco tambem quaesquer mineraes. Barro, areia, argila etc. não existem em parte nenhuma, os depositos alluviaes consistem unicamente de humus preto, que cobre os rochedos em camadas ora mais finas ora mais grossas sustentando assim uma vegetação mais fraca ou mais forte.

Praias faltam completamente á nossa ilha, e os rochedos tem em toda a parte um declive mais ou menos escarpado para o mar. A costa, ao menos

---

(1) Empregamos para abreviar aqui como tambem para deante somente as expressões Norte, Sul, Leste, Oeste, se bem que fosse muitas vezes mais acertado dizer Noroeste etc.

o lado em frente do continente, ao norte do Porto dos Pharoleiros, é em parte fortemente fendida, mas pode-se chegar desse lugar ao longo da costa até o valle dos Alcatrazes. De certo não sem difficuldades, pois é preciso pular fendas e trepar paredes ingremes, se bem que os pescadores hajam arranjado aqui e acolá escadas primitivas. Quem não sabe passar descalço sobre pedras agudas não emprehenda a viagem, pois para os calçados pode liaver perigo de vida. Aqui e acolá sob pedras enormes arrumaram os pescadores seu domicilio passageiro, as suas mobílias primitivas fazem lembrar os troglodytas prehistoricos. Principalmente sob um rochedo saliente de cerca de 10 m. de comprimento e 5 de largura occorre uma impressão completamente anidiluviana. As paredes da morada, assim formada, que tinha mais ou menos a altura de um homem estavam cobertas de folhas de palmeiras. Uma tarimba coberta de uma esteira rasgada servia de leito. No chão alguns jacás para peixes. Mesa e bancos construidos de taboas serradas não aplainadas. Somente as ultimas diminuiam um pouco a illusão.

Outra caverna, tambem muito espaçosa, encontra-se no canto do Porto dos Pescadores; sendo ella porém muito humida e muito baixa não pode servir de habitação. Nella encontrámos uma Alga verde, ainda não classificada. Neste porto existe o melhor logar para pescar perto das casas deanteiras e justamente aqui se podem observar diversas especies de peixes na agua profunda em geral vehemente agitada, mas clara.

Aliás não se deve suppor que estes portos sejam logares protegidos como as bahias. Pelo contrario estão completamente a descoberto e só permitem atracação com mar calmo e mesmo assim com embarcações pesadas. Canoas leves mesmo com mar calmo correriam o perigo de serem avariadas pela impetuosidade das ondas ou até esmagadas. Só o porto dos Pescadores é aproveitado pelos pescadores.

Os rochedos da praia mostram na costa aberta como por exemplo no porto dos Pharoleiros, muitas vezes perto do mar uma faixa de 1 a 2 m. de largura conforme o declive que está coberta escassamente de mariscos, segue-se uma segunda zona coberta tanto mais espessamente com Balanos amarelados e finalmente uma região muito perigosa para o roviço ao alcance da arrebentação, de colorido preto sem brilho, que quando secca até gruda um pouco e portanto é viavel em plena segurança, mas que com a enchente molhada pelas ondas da arrebentação ou tambem pela chuva se torna tanto mais escorregadia.

Quem pizar nesta zona, descuidado, escorrega e roda ao mar, ficando detido com a maré nos agudos Cracas.

O tempo durante a nossa estadia foi muito agradável. Nem muito quente e nem muito frio. Dia e noite não tínhamos os contrastes rapidos e insalubres do planalto de São Paulo. O tempo esteve muitas vezes brusco, de modo que a costa do continente e mesmo a ilha do Monte do Trigo ficaram invisiveis. Que o clima da ilha é secco resalta não sómente do desaparecimento da maioria das fontes depois de uma secca, mas tambem da flora degenerada de musgos e pteridophytas e a quasi completa falta de epiphytas superiores como *orchideas*, *bromeliaceas* etc. indica o mesmo bem como a existencia de pequenos depositos de sal nas fendas chatas dos rochedos perto de Itapera (porto dos Pescadores) os quaes só se podem formar em longo periodo de secca. Registrámos durante a nossa presença de um mez tres fracas depressões atmosphericas, durando um a dois dias, inclusive uma chuva de trovoadas.

Goza-se de uma vista magnifica do cume da Boa Vista, o qual porém só se alcança com grandes difficuldades depois de trepar horas e horas. Alli em cima se abraça um panorama unico não sómente a situação de nossa ilha em relação ao continente e á ilha de São Sebastião, que não se avista do lado occidental, mas tambem a maior parte da propria



ilha. Emprehendemos a subida da casa trazeira pelo desfiladeiro coberto de matto entre a Boa Vista e o monte que ao sul limita com ella.

As difficuldades começaram sómente depois de termos deixado o destiladeiro, pois agora tínhamos de galgar as paredes bastante ingremes dos rochedos, que estavam muitas vezes densamente cobertos de cactos espinhosos e bromeliaceas. Nesta expedição prestaram-nos muito serviço os tamancos que protegiam o pé contra os espinhos e podiam ser tirados num instante quando se tratava de trepar descalço por paredes ingremes e nuas. Do planalto podiamos reconhecer perfeitamente a arrebenção branca na costa da ilha de São Sebastião: distante de uns 30 kilometros, com a sua elevação mais alta de 1379 m., a qual na verdade devido á grande distancia só parecia uma fita larga e movel. Deante de nós, a grande distancia, estendia-se numa curva concava a costa do continente. Diversas ilhas apresentaram-se ás nossas vistas, entre ellas a alta ilha do Monte Trigo, muito mais para frente e mais perto a ilha do Pharol com as visinhas e pequenas ilhas. Entre a ilha de São Sebastião, e a nossa, em tres rochedos branqueava a espuma do mar. Ao redor o oceano infinito. Aos nossos pés uma paisagem montanhosa, magnifica, com vegetação tropical. Avistavam-se do nosso alto observatorio perfeitamente o Morro do Funil coberto em grande parte de matto alto, com a balia do mesmo nome e o Pico Pequeno. Bem evidente salientava-se da agua azul do mar uma faixa larga e verde que cercava a ilha dos Alcatrazes de tamanha clareza que de lá de cima se podia perceber nella perfeitamente os maiores rochedos.

Segundo nos consta só foi a ilha uma vez visitada por naturalistas, pelos botanicos Lofgren e Edwall cujas plantas se encontram agora no Museu Paulista junto com o herbario da Commissão Geographica e Geologica. Não mencionámos taes plantas no trabalho presente por ser muito demorada a sua procura na collecção.

A ilha não é habitada, mas nella existem tres casas, que segundo dizem os pescadores foram construidas faz 8-9 annos e eram destinadas aos guardas de um novo e maior pharol a levantar na ilha do Pharol. Evidenciando-se tal construcção muito dispendiosa, abandonou-se o projecto e contentou-se com uma installação de luz piscante, que ainda hoje se encontra na acima mencionada pequena ilha das Pedras, distante 700 metros da costa e que sómente de 9 em 9 mezes carece ser provida de novo combustivel. Duas dessas casas e as duas dianteiras estão entre o porto dos Pescadores e o dos Pharoleiros. A terceira casa é a « casa trazeira » encontra-se numa distancia de 300 metros daquellas em direcção nordeste. Todas estão mais ou menos em ruinas e em parte escondidas por alta capoeira.

Fontes com boa agua potavel que segundo dizem nunca seccam, encontram-se tres na illia : Duas na vizinhança de Itapéra, portanto bem perto das casas dianteiras e a terceira entre essas ultimas e a casa trazeira mais ou menos no meio do caminho. Os mananciaes tem, porem, somente meio metro de diametro.

Nossa viagem á ilha dos Alcatrazes foi emprendida por determinação de Director do Museu Paulista, professor Dr. Affonso d'Eseragnolle Tannay. A nossa missão consistiu em explorar tanto quanto possivel a flora e fauna da ilha e cremos ter cumprido a nossa obrigação. Somente de insectos existem com certeza muito mais especies do que colleccionámos sendo o mez de outubro que passamos na ilha desfavoravel a uma boa exploração por ser principio da estação.

A ida effectuou-se a 6 de outubro de 1920, do mercado de Santos ás 10 e meia da manhã e ás 6 horas da tarde mais ou menos chegámos ao nosso destino. A volta deu-se em 4 de novembro. Ambas as viagens levaram 7 a 8 horas. Foram feitas pelos irmãos Felipe da Ponta da Praia em Santos, numa embarcação de pesca de cerca de 9 m. de comprimento, movida a gazolina. A ida effectuou-se

pelo canal de Bertioğa (5 horas); a volta levou-nos directamente a Santos. A pequena embarcação revelou-se excellente, mesino na volta um tanto agitada na proximidade da costa de Santos onde as ondas alcançaram uma altura de 1 m. Em ambas as viagens observámos, um pouco distante da terra umas poucas de aves maritimas entre ellas uma marrecia mergulhadora e uma ave parda de estatura media "Pápa" que passava baixinho sobre as ondas qual ave de rapina e que segundo os dizeres dos nossos pescadores portuguezes tanto caça no mar peixes como passaros, principalmente marrecas e mergulhões. Provavelmente tratava-se de uma Gai-vota rapineira *Megulestris sp.* (Fam. *Stercorariidae*). Vimos tambem diversas Almas de mestre (*Oceanites oceanica Kuhl*) que os pescadores denominam "Andorinhas do mar" ou "Talha-Mar" e de vez em quando um Mergulhão ou Alcatraz.

Vista de longe a ilha não offerecia aspecto convidativo. Tudo parecia rocha e só ao approximar observavam-se manchas e listras escuras que se desmascaravam mais tarde como arbustos e restos de matto. Contaram-nos os pescadores que a maior parte do matto na parte inferior da ilha foi outrora derubado para obter terras para a lavoura; mas esses logares mal se reconhecem de longe visto terem-se coberto outra vez com capoeira, e bambusal etc.

O paredão, pequena illia rochosa, distante de quasi 3 kilometros da ilha principal, mostra notavel semelhança com uma tartaruga gigantesca. — Evidentemente podia-se com alguma phantasia conhecer a cabeça e uma pata dianteira. Nella bem como na Ilha do Pharol observámos ao passarmos grande numero de mergulhões e na proximidade da ultima tambem um bando de Trinta Reis que alli se empenhavam na caça de peixes. A proposito, estes passaros causam sempre de novo a impressão de que atiram completamente sem plano, sem alvo definido sobre um peixe na agua e de facto é sua preza sem-



pre insignificante, como Lued. pode observar frequentemente nos pantanos de Mangues de Santos.

Sendo-nos os Alcatrazes pintados como lugar de nidificação de muitas aves maritimas de diversas especies, acreditavamos achal-os rodeados por ellas, mas isso não se deu. Ainda em bastante distancia da ilha percebemos somente um par de Alcatrazes que se dirigiam directamente para a ilha, em seguida appareceram-nos dous gaivotões e só quando alcançámos o Paredão, tornou-se a região mais frequentada. Diversas vezes passavam mergulhões, uma vez quatro, voando como marréças um após o outro e 15 ou 20 Alcatrazes que não se podem confundir com nenhum outro voador maritimo devido a seu tamanho, a cor escura, e a cauda bifurcada, pairavam bem alto no ar equilibrando-se quasi sem movimento no mesmo lugar. Tambem ao nos aproximarmos não se podia fallar de um vôo em massa ao redor da ilha e verificámos mais tarde que ella só servia aos Alcatrazes e mergulhões como lugar de nidificação.

Quando, como já mencionámos, desembarcámos ás 6 horas da tarde, eram Saracuras que nos comprimentavam com seus gritos. Tambem uns passaros pequenos cantavam e gorgeiavam nos arbustos.

O dia seguinte, dedicado inteiramente á installação, fez-nos já travar conhecimento com grande numero dos habitantes da ilha. Lagartos circumvagavam frequentemente bem perto da nossa casa — installamo-nos numa das casas dianteiras. Apresentou-se tambem um urubiu. Cerruiras gorgeiavam alegremente nos arbustos. Diversas vezes souo o grito de alarme das saracuras. Alli ouvia-se o arrullo melancolico da jurity ou o assobio do sempre alerta Bem-te-vi; aqui a fina voz do Tico-tico, a curta estrophe do Gorizo ou o tiri-tiri do Gloriô. Uma vez passava um par de Carácarás com seu rocco, hiêh!. Depois o barulho de um pequeno bando de Anuns brancos que passava e não raras vezes de longe a grossa voz ladrante das Sulas. A quasi todas as horas do dia escutavamos



o assobio e o chiar de uma pequena especie de rans, raramente tambem, o coaxo de pererecas.

Foram esses os sons que mais tarde escutavamos quasi diariamente.

As noites, ao contrario, decorriam em geral muito silenciosamente. Somente em duas ou tres ouvimos o estridente grito de amor de um Caprimulgideo. Aqui e acolá na casa um leve ruido: Eram grandes baratas que começavam sua vida nocturna. Fora disso só o brando sussurro do mar, a não ser quando com o tempo quente das chuvas as rans executavam seu concerto.

Que contraste quando reinava o vento! O rugido e os silvos do temporal, o rangido e o espumear do mar, o gemido e o crepitar da nossa casa abalada já pela idade, o leve tinido das vidraças soltas e de vez em quando o trovão de uma onda mais possante que se quebrava algures numa fenda dos rochedos, eram os sons que nos embalavam o somno e sobrepujavam todas as vozes animaes.

Devemos ainda aos irmãos Felipe obrigações especiaes pelos objectos que faltavam e nos traziam de Santos, até jornaes, de modo que ficamos na nossa solidão mais ou menos orientados sobre o que se passava no mundo, sendo elles os unicos intermediarios entre nós e o continente. Eram os unicos pescadores nessa epoca que, com a sua lancharia a motor, regularmente se dedicavam a sua profissão, isto é com tempo supportavel. Suas viagens levavam, ordinariamente tres dias, sendo os peixes acondicionados em gelo. Manoel Felipe mostrou-nos tambem diversos pontos interessantes da ilha e os caminhos geralmente cobertos completamente de matto. Podemos recomendar sinceramente esses senhores a qualquer viajante que deseje visitar a ilha.

Observamos ainda, para uso de taes viajantes, que além das fontes existem nas casas reservatorios de ferro de 2 m<sup>3</sup> de capacidade para apanhar a agua das chuvas dos telhados e tambem lenha existe em quantidade sufficiente.



Só o desembarque é um tanto incerto. O porto dos Pescadores consiste n'um planalto rochoso um pouco inclinado ao redor do qual bramem as ondas, onde porém falta a região escorregadia, ominosa, de modo que se pôde pisal-a sem perigo — bem entendido descalço. Do porto do Sacco do Funil, porém, até ás casas ha um caminho muito incommodo, de diversas horas, que além disso está completamente fechado pelo matto, segundo dizem. Aquelle porto só tem valor para os pescadores que se podem abrigar nelle com mau tempo.

Para naturalistas ha ainda um vasto campo na ilha. Devia-se, porém, empreehender a viagem nos mezes do verão, para colleccionar as plantas que durante a nossa estadia não floresciam e que em geral deixámos de examinar, principalmente hervas e plantas lenhosas.

Juntar-se-iam, ao mundo dos insectos, observações meteorologicas. Continuadas observações da vida das fragatas, especialmente sobre tempo da incubação etc. Além disso deviam-se tirar photographias, principalmente das diversas formações das plantas.

Para amadores de caça e pesca pouco offerece a ilha. Esses, tambem, não devem esquecer-se de que os alcatrazes são protegidos pela lei, porque limpam o mar de peixes mortos.

Accrescentamos ainda que não ha oportunidade para banhos e que navios, principalmente pela tarde, passam quasi diariamente entre o continente e a ilha dos Alcatrazes, em geral, porém, a grande distancia desta ultima.

## II — Fauna e Flora do Mar

Segundo nos relataram nossos pescadores portuezes, abunda o mar perto da ilha em peixes apreciados e suas boas prezas confirmaram plenamente essa affirmção. Tambem tubarões ha, segundo nos disseram e fomos sériamente avisados de tomar pre-



cauções no banho. Na verdade, nós mesmos não avistamos nunca um desses monstros marítimos perigosos, nem tão pouco baleias e só uma vez, perto da Ilha do Pharol, percebemos o mergulho de um bôto. Tartarugas marítimas parecem faltar, si bem que se possa muitas vezes observar no logarejo de S. Amaro, uma hora atrás de Guarujá, a *Che- lonia mydas* L. muitas vezes perto da costa, onde pasta as algas dos rochedos. Os poucos peixes que obtivemos, entre elles o papagaio quasi totalmente colorido de bonito vermelho, eram geralmente presentes dos pescadores. Vagueavam muitíssimos e bellissimos exemplares perto da praia, mas com o anzol não houve meio de apanhal-os, principalmente por nos faltar o engodo predilecto, o camarão. Experimentámos carne de passaros, peixes e grandes baratas, mas sempre sem successo e só os mariscos como isca nos forneceram alguns dos acima mencionados papagaios.

Não raras vezes vimos um movimento na superficie do mar em certos logares e observando bem reconheciamos cardumes de 2 palmos de comprimento, bem apertados. Bonitos, como disseram os pescadores—que pulavam continuamente, pondo meio corpo fóra da agua. Com certeza motivavam peixes de rapina esse extranho procedimento.

A proposito pescam os pescadores perto dos Alcatrazes exclusivamente com o anzol.

Vertebrados do mar procuramos diligentemente, mas devido ás condições desfavoraveis, quasi em toda parte rochedos escarpados, cercados pelo mar bramante, a preza foi pouca. Provavelmente encontram-se outras especies em outros logares da ilha, por exemplo, no Sacco do Funil, que é mais protegido.

De carangueijos, com que tínhamos contado, especialmente, só apanhámos uma especie *Geograpsus transversus* Gibb. que vagueava frequentemente entre as cascas de cracas (*Balanus*), e vimos diversas vezes uma outra especie maior com pinças, ver



mellias, com a marè em fendas dos rochedos, de onde difficilmente podiamos tiral-os.

Ao contrario, encontravamos frequentemente gammarideos em algumas poças formadas pelo mar com a enchente no Porto do Pharol. Apanhamol-os ás dezenas e centenas com trapos velhos que jogavamos á agua e nos quaes se grudavam. Tambem *Ligyda exotica* era alli representada por muitos exemplares ainda não adultos que vagueavam nas paredes dos rochedos. De *Balanus* colleccionámos tres especies que estavam em parte densamente cobertas com algas de diversas côres. Encontravam-se não raras vezes numa altura de 1-2 m. sobre as ondas da arrebentação accumulções de cracas, subfosseis, exteriormente fortemente corroidas, mais acina duras como ferro, que estavam cobertas de finas algas verdes e entremeadas com anomia.

*Actinias* de côr vermelha eram como em toda parte da costa de S. Paulo muito frequentes. *Nereideos* encontrámos representadas por uns poucos exemplares. Ouriços do mar, entre elles exemplares do tamanho do punho pudemos observar sentados nas rochas.

De Conchylias poucos representantes. Entre ellas era o marisco muito frequente que, cozido, não tem mau gosto. Manoel Felipe os comia até crus. Tambem *Purpura haemastoma* encontrámos muitas vezes sentada nos rochedos tambem fora da agua e observamol-a diversas vezes pastando as algas.

### III — A Flora da Ilha

A Flora, em comparação com a do continente, merece a denominação de pobre. Diversas formas de plantas, as mais evidentes e mais frequentes, faltam completamente, como Embaibas e fetos arborescentes, e das 6 — 7 especies de palmeiras que existem em toda a parte da costa de Santos, mesmo perto do mar, só se encontra alli o Jerivá, esta, porém, frequente e principalmente no Alto das Pal-

meiras e mais em diversas grutas e fendas verticaes. Vimos diversas vezes troncos de Embaúbas na costa, mas estavam trabalhados e evidentemente trazidos pelos pescadores de fóra.

A impressão geral da ilha, ao menos do lado do occidente, é de nudez na parte superior, de matto e capoeira no inferior. Vista de baixo, crê-se poder passear socegradamente sobre os cumes das colinas como sobre um tapete de relva, mas é puro engano. Pois em geral estão cobertos de matto alto, pelo qual só se pode avançar com grande difficuldade. Completamente nûas ou quando muito cobertas de lichens modestos e bromelias, sãõ somente as partes mais ingremes dos rochedos, como, por exemplo, o Pico Grande, que domina a ilha.

Os bosques do lado, em frente ao continente, mesmo os difficilmente accessiveis e, portanto, poupados pelo machado, alcançam somente uma altura de cerca de 8 — 10 m, e raras vezes vêem-se arvores mais altas, excepto talvez as palmeiras, que geralmente sobrepujam um tanto as arvores frondosas. Ellas se compõem, ordinariamente, só de poucas especies, dispersas, com ramos largos, entre os quaes se encontra muito frequentemente uma figueira *Ficus Luschnatiana*. Aroeira vermelha tambem é commum, um pouco mais rara a Capororoca.

Juntem-se a ellas diversas *myrtáceas*, *jacarandi* e outras que muitas vezes mais merecem o nome de arbustos altos do que de arvores. Frequentemente misturam-se jerivás entre as arvores frondosas e no Alto das Palmeiras sãõ ellas predominantes. O lugar das arvores occupam aqui raros arbustos e um bambú muito cerrado com caule fina *Guadua aff. pallens*, que se eleva ordinariamente 1 — 1 1/2 m. sobre o chão e pelo qual se passa sem grande difficuldade, deslocando simplesmente os caules com as mãos; porém nas capoeiras elle attinge a diversos metros de altura, de modo que muitas vezes só se pode aravessal-o com auxilio do facão.



Moutras não existem ou só escassamente nos bosquesinhos, si bem que reine quasi só meia sombra. Ou o chão está coberto com fêtos e diversas hervas, como, por exemplo, na fenda vertical que limita o valle dos Alcatrazes ao sul, ou elle está completamente nũ, semeado de maiores ou menores fragmentos de rochas cahidas.

Apparencia differente mostram os bosques na parte mais oriental da ilha, no Pico Pequeno e na parte superior, bem como no lado oriental do monte rochoso, visinho meridional da Boa Vista. Elles têm a mesma altura, sinão maior, como aquelles, mas são muito mais pobremente enfolhados e as arvores estão muito mais juntas — signal de terra muito fraca. Evidentemente é a camada de humus nos rochedos ainda mais insignificante do que no lado fronteiro ao continente. Sõmente do Alto das Palmeiras desce na vertente oriental uma pequena floresta morro abaixo, da mesma sinão de melhor qualidade. Que a terra alli era melhor demonstravam-no tambem as altas *marantaceas* que alli cresciam. Nesta florestasinha existe uma fonte que parece ter sempre agua. Ella consiste na verdade apenas num buraco lodoso e a agua tem gosto de lodo, mas com ella nos dessedentámos sem prejuizo da saúde.

O lado oriental da ilha está parcamente vestido de matta e arbustos, pelo que podiamos enxergar, devido a seu escarpamento e portanto parca camada de humus, mas está coberto geralmente e de modo espesso com diversas hervas da altura de um homem, entre as quaes *Ginerium argenteum*, entremeadas com grandes bromelias terrestres, mas sem espinhos, cujos caules alcançam, ás vezes, uma altura de 1.80 m.

Tambem os cerrados e portanto difficilmente transitaveis capoeiras, acima na parte mais meridional da ilha demonstram a pobreza da terra.

De resto, alternam no lado occidental capoeiras com maiores ou menores capões de sapé e outras gramineas *Pteridium aquilinum*, bambú e diversas

ervas e trepadeiras, as quaes cobrem, muitas vezes, completamente os arbustos. O *Pteridium aquilinum* cresce magnificamente e alcança em certos logares uma altura de 2m., de modo que se pôde passear, como numa alameda, por baixo de seus possantes rachis que ficam suspensos pelos visinhos, cortada a haste de cima e de baixo. Os rachis seccos cobriam o chão numa espessura de 40-50 cm., de maneira que nos afundavamos a cada passo consideravelmente. Tambem *Canna indica*, que estava durante nossa visita em plena florescencia fórma em logares favoraveis verdadeiros grupos. Essa planta é provavelmente indigena na ilha desde tempos remotos, encontrando-se-a em logares onde difficilmente poderia ser plantada por mãos humanas. Tão pouco podia o vento ter espalhado as sementes pesadas e passaros aos quaes se poderia attribuir isso, tambem não conhecemos. Essas diversas formações de plantas mostram as diversas condições da terra, ora muito fraca, ora nem tanto. Importante papel representa principalmente o grão de humidade e portanto não se deve extranhar que na parte mais baixa da ilha a Flora seja em geral mais vigorosa do que mais para cima. Pois aqui juntam-se a humidade dos montes e o humus que se cria lá em cima sempre de novo e que é levado aos poucos para baixo pelas chuvas.

Grande contraste com essa, ainda assim viçosa vegetação offerece a das partes rochosas ou apenas cobertas com fina camada de terra. No ultimo caso é a rocha, principalmente em logares irrigados, espessamente sobretecida com trepadeiras que se arrastam no chão, especialmente com a flor azul da *Leguminosacea Phaseolus truncillensis*, e a terra está tão cheia de raizes que ella pôde ser enrolada como um tapete. Esses forros retêm a humidade em grão elevado e formam um domicilio predilecto para a alimaria de todas as especies. Nos logares mais humidos installam-se pequenos *Hydrophilideos*, *Dytiscideos*, carangueijos e pequenas rãs; nos mais seccos baratas, aranhas, myriapodes, algumas especies



de coleopteros, como *Tenebrionideos* e *Lamellicornideos*, principalmente, porém, bichos de conta, estes ultimos aos milhares.

Em outros logares, principalmente nas regiões mais altas da ilha representam Bromelias de praia, uma *cactacea* *Cephalocereus melanocactus* de até 80 cm. de altura, com fortes espinhos, e as fortemente xerophilas «Begoneas de prata» com suas flores brancas, a massa principal da vegetação: cada especie ora em grupos homogeneos, ora misturada com as outras, uma vez mais, outra vez menos. Junta-se a ellas uma *Doropteris*, uma especie de *Anthurium* detinhado e aqui e acolá uma *Cyperacea* de apenas um palmo de altura, a *Fintelmannia Lloyzkyana*.

Alli, em lugares menos escarpados, com mais espessos depositos de humus estão os rochedos a grande distancia, qual campo coberto com altas gramineas entre o qual se installaram plantas herbaceas e aqui e acolá tambem alguns arbustos baixos.

Os rochedos escarpados completamente privados de humus estão na maioria ao menos sobre tecidos com lichens brancos, amarellos ou pardos, encontrando-se o primeiro mais frequentemente e o ultimo mais raramente. Entre os lichens expande-se a baixa *Tillandsia Araujii* com suas bellas flores e folhas pardas, em geral na sua ordem caracteristica listrado-horizontal. Apezar dessas côres vivas salientam-se as citadas plantas só pouco e as rochas conservam seu aspecto monotomo e sombrio.

A acima mencionada *Fintelmannia* que cresce em geral em forros arredondados adaptou-se perfeitamente ao clima, bem como certos fetos p. ex. o epiphytico *Polypodium lepidopteris*. Ella cobre-se com a chuva de um verde vivo, que se salienta vivamente da visinhança e se torna castanho claro, como secco, faltando as depressões atmosfericas, posto que ella não se tenha já installado em lugares humidos por natureza. Assim restaurou-se uma planta que trouxemos para casa e que parecia ter detinhado durante a volta, em poucos dias comple-

taimemente depois de a termos plantado em lugar apropriado no jardim botânico do Museu e também mais tarde admiráramos muitas vezes a notável capacidade de adaptação desta planta: Toda a chlorophylla parece desapparecer das folhas com a secca.

Devemos ainda mencionar uma outra cactacea *Cereus* sp., que forma fortes arbustos de 4-5 m. de altura e que se encontra em geral isolada mas frequentemente em toda a ilha, ora nas altas regiões dos montes ora não longe da costa. Um grupo está p. ex. na proximidade das casas dianteiras; uma outra planta á esquerda do cume do Pico Grande representando uma palmeira baixa seu pendant no outro lado. Estranhavel a falta de *Cereus pitahaya* tão commum na costa de Santos.

Não deixemos de ennumerar além disso a possante Piteira depois do citado *Cereus* e das palmeiras a mais notavel planta de ilha. Nos a encontravamos em toda a parte inferior da ilha em exemplares vigorosos.

Estranhavel, mas facilmente explicavel pelo clima secco, é a quasi completa falta de epiphytos superiores nas arvores. Raras vezes encontrámos Bromelias, mais frequentemente a *Bromelia de Prata*, mais raramente ainda uma orchidea, rarissimamente um feto, nunca uma *Rhipsalidacea*, *Aracea*, *Peperomia* etc., e só uma vez se nos deparou um fraco exemplar de *Tillandsia usneoides* no Alto das Palmeiras na nossa primeira subida. Ao contrario as arvores mais isoladas estavam muitas vezes fortemente cobertas de lichens de diversas especies, entre elles um lichen, «barba de pau» da qual houemos um exemplar de quasi um metro de comprimento.

Estranhámos tambem a completa falta de orchideas nos rochedos. Só *Cattleya guttata* encontrámos bastante frequentemente em plantas com magnificas flôres, nas partes bem altas da Boa Vista onde se conservará de certo por longo tempo ainda sendo esse colosso de rocha, como relatámos, só com grande difficuldade accessivel. Nem um col-



leccionador apaixonado ousará tão facilmente trepar a Boa Vista, só por amor a essa *Cattleya*.

Tambem fêtos terrestres não são communs tanto em relação ao numero das especies como tambem aos dos individuos; colleccionamos sómente uma duzia de especies. *Lycopodinaceas*, faltam completamente.

As 170 e tantas especies de plantas que observámos e na maioria tambem colleccionámos, devem provavelmente representar tres quartos das especies alli existentes. Diversas especies de plantas lenhosas foram de certo extintas pelas roçadas.

Pelo precedente podemos constituir as seguintes formações de plantas para a ilha.

1. A formação do matto. Bosquezinhos intactos, existem ainda em cerca de 10 lugares, no alto dos rochedos inacessíveis, principalmente na península e na parte mais a nordeste.
2. A formação do campo. Predominante em toda a parte oriental; além disso na parte mais meridional.
3. A formação de bambús cobre grande parte da ilha, especialmente na metade septentrional no alto das Palmeiras etc.
4. Uma região de mattas arbustivas encontra-se no lado sudeste, ao pé do Pico Grande.
- 5 e 6. Formação de sapé de *Pteridium aquilinum*. Em diversas localidades, principalmente em antigas lavouras.
7. A formação das palmeiras accentua-se melhor no Alto das Palmeiras.
8. A formação dos lichens e de *Tillandsia Araujii*. Em maior escala no Pico Grande.
9. A formação de *Cephalocereus melanocactus*, das *begonias prateadas*, e das bromelias de dunas. Explendidamente desenvolvidas por exemplo no lado occidental nos barraecos da Boa-Vista.

Para terminar digamos ainda algumas palavras sobre a flora do planalto da Boa Vista. Ella é mais ou menos como nas outras partes da ilha e de semelhante qualidade. A flora principal consiste em

hervas de 60-70 cent. de altura : aqui e acolá umas palmeiras, arvoresinhas baixas e arbustos ; todas ellas porém demonstram uma apparencia degenerada devido á parca camada de humus e sobretudo á situação alta, exposta a todos os ventos e estavam, em geral, fortemente cobertos de lichens. Nas raizes mortas, descobertas pelas chuvas, das bromelias, crescentes entre as hervas, encontravam-se diversas vezes cogumelos, entre os quaes o vermelho *Polyporus sanguineus*. De vez em quando interrompem maiores ou menores ilhas de rochas núas a alta vegetação das hervas, sendo ellas sobretecidas mais ou menos densamente em geral só com 2 ou 3 especies de lichens. Tambem existe *Cephalocereus melanocatus*. O que porém chamou mais o nosso interesse foram diversas especies de plantas que não encontrámos em outra parte e que não parecem existir ao menos na parte inferior da ilha. Taes são *Bacharis dracunculifolia* e *rufescens* bem como *Centella asiatica*, uma *Eugenia* com fructas e antes de tudo a *Cattleya guttata*. Os exemplares de *Bacharis* estavam tambem definhados e tinham uma altura de poucos palmos apenas.

#### IV — A Fauna

##### 1. MAMMIFEROS

Mammiferos não parecem existir, excepto morcegos. Armámos ratoeiras com carne como isca para apanhar ratos, camundongos e talvez tambem menores marsupiaes, mas sem successo. Tambem espalhámos milho que do mesmo modo sempre ficou intacto. Nunca tambem observámos camundongos dentro de casa.

Póde-se suppôr quasi com certeza que outr'ora, quando a ilha se separava do continente pelo abaixamento das terras visinhas, tivessem restado tambem mammiferos menores, mas elles desapareceram victimados pelas cobras e principalmente pelos lagartos.



Uma especie de morcego de estatura média observámos em 2 ou 3 exemplares quando entramos pela primeira vez numa das casas dianteiras. Os animaes tinham-se pendurado no tecto de um dos quartos e assustados com nossa entrada sahiram voando. Offenderam-se tanto com a perturbação que tambem mais tarde nunca mais voltaram. Todavia os observámos ás vezes voando ao crepusculo. Fonseca viu tambem uma vez uma especie grande, provavelmente tratava-se de um vampiro.

## 2. AVES

Considerando-se que a Ilha dos Alcatrazes não tem nem um e meio kilometros quadrados e está só em parte coberta de arbustos e matto, não se pôde chamar a fãuna de passaros pobre, visto como colleccionámos 31 especies e observámos 8 outras, portanto um total de 39. Tambem o numero de individuos não era insignificante e deve ter importado em algumas centenas ( excepto naturalmente as aves maritimas ).

Esse numero de especies deve porém estar sujeito a multiplas vacillações variando conforme a extincção ou migração de especies ou com a immigração de outras do continente ou das illias visinhas, principalmente da illa de São Sebastião.

Que isto de facto acontece, si bem que involuntariamente, provaram diversos passaros que appareceram subitamente na ilha depois de um temporal: uma garça, duas batuïras (*Tringoides* e *Heteropygia*) muito magras e um anim preto. Constatado isso, impõe-se a pergunta: quantos passaros levados pelas tempestades fóra do continente teriam a felicidade de aterrar numa ilha? Quantos não serão levados para o alto mar, para ali perecerem miseravelmente? É o mesmo quanto aos morcegos e sobretudo quanto aos insectos, cujos cadaveres, levades pelas ondas, se encontram ás vezes em grande escala nas praias, como por exemplo, em Santos.

Voluntariamente immigram e emigram provavelmente só os *Falconideos* e urubús, sendo a distancia a vencer, mesmo só até a ilha de S. Sebastião, uns 30 kms., demasiadamente grande para as forças da maioria dos outros passaros, excepto das andorinhas. Nós ao menos nunca testemunhámos na Ilha dos Alcatrazes tal acontecimento, mas os empregados do Insituto de Butantan observaram a migração em bandos de rôlinhas da Ilha Queimada. Devem ser riscados de antemão da lista dos habitantes constantes (veja a lista no fim). O *Caprimulgus* e o *Pyrocephalus rubinus*, este ultimo um passaro encantador com a cabeça e a parte inferior vermelhas, bem como o bem-te-vi do bico chato. O primeiro só foi observado em 2 exemplares, um dos quaes matámos a tiro; dos dois ultimos só um exemplar de cada um.

Tambem entram nessa categoria as Rolinhas, cujos gritos amorosos nunca percebemos e das quaes portanto só parece existir um sexo. O mesmo quanto ao Sabiá branco bem como quanto aos *Tyrannideo*, *Knipolegus nigerrimus* e ao *Tanagrideo*, *Tachyphonus coronatus*. Nidificadores regulares porem eram de certo devido a sua grande affluencia a Saracura, o Canario, a Corruira, o Bem-te-vi, a Jurity, es Colibris, o Tico-tico, as Andorinhas, Azulão, Papa-capim, Trinca-ferro, Sanhaçu e a engraçada amiga das flôres *Coereba chloropyga* talvez tambem o Anum-branco e outros.

Como hospedes constantes, si bem que talvez não como nidificadores, devem-se considerar os Urubús e tambem os dois falconideos. Para esses fortes passaros e habeis voadores deve ser empreze facil o voar para a ilha de S. Sebastião ou para a costa do continente e tambem a volta de lá em qualquer tempo. Juntar-se-iam ainda os *gaviotões* e na ilha do Pharol os Trinta Réis.

Os donos da nossa ilha porém são os alcatrazes devido a sua superioridade numerica e a elles deve a ilha o nome. Depois delles são os mais numerosos os mergulhões. A ambas as especies

dedicámos os seguintes capitulos. Antes de entrarmos no assumpto faremos ainda umas observações sobre os passaros supra citados.

Um dos mais frequentes era o Bem-te-vi. Mais de uma vez viamos os passaros fortes transporem com facilidade a Ilha do Pharol distante de mais de 1/2 kilm., e muitas vezes apanharem na praia a alimnaria carregada pelas ondas.

De saracuras existia talvez meia duzia de bandos, cada qual composto de outros tantos individuos. A qualquer hora do dia ouviamos seus gritos, mais frequentemente porem pela tardinha e pela manhã. Eram ellas que nos roubavam os pedaços de carne que punhamos no chão ou seguravamos nos arbustos como engodo para mamíferos menores. Eram tambem ellas que penetravam pelas portas abertas nas casas abandonadas, o que se verificava pelos excrementos espalhados no chão. Aproximavam-se tambem da nossa habitação, evitando porem cuidadosamente serem vistas.

Canarios deviam, segundo os pescadores, existir aos milhares. É possível que fora do tempo da procreação se reuna um pequeno bando; nós só vimos alguns casaes.

Juritys não eram raras e muitas vezes as ouviamos arrullhar.

Os Guira-guiras vagueavam na ilha em pequeno bando ao qual se tinha juntado o Anum preto solitario.

De Beija-flores só existia a *Agyrtia tephrocephala*, esta porém em grande numero. Observámos esses passaros-anões muitas vezes sentados em galhos seccos ou examinando as flores de *Costuspiralis* e de uma passiflora branca.

O Tico-tico não era raro, evitava porem ordinariamente as casas. Provavelmente não teve ainda occasião na ilha de conhecer a utilidade do homem.

Muito communs as *Corruiras*, que estavam justamente occupadas com a nidificação. Sua can-

tiga lembrava o canto de amor da andorinha nocturna e L. atirou por isso a uma por engano.

De Andorinhas existiam provavelmente pouco mais de uma duzia. De que especie se tratava, não pudemos verificar: atiral-as era difficil voando ellas muito alto e muito rapidamente e alem disso mostravam-se em geral só a certas horas do dia e em certos logares por tempo mais demorado por exemplo, na proximidade da nossa habitação.

Os restantes passaros terrestres acima enumerados, eram ao menos não raros.

O casal de gavião carijó tinha sua morada no Pico Grande e muitas vezes ouvia se a voz de um ou do outro dos conjuges. Póde ser que esses passaros incubem na illia. O Pico Grande para elles seria um logar ideal de incubação.

Gaivotões vagueavam representados por meia duzia de exemplares. Diversas vezes por dia voavam ao longo da Costa até as colonias dos fregatas de onde voltavam pelo mesmo caminho ou se elevavam allí a grandes alturas para ganhar por cima dos montes dos Alcatrazes o outro lado da illia.

Os pescadores affirmavam-nos, que são grandes ladrões de ovos e isso explicaria o attractivo que para ellas tem as colonias dos alcatrazes. Eram elles que descobriam e enguliam primeiro nossos restos eventuaes de peixe trahindo-se pela voz notavelmente grossa.

Os Trinta Réis podemos observal os muitas vezes da nossa casa na ilha do Pharol. Dizem que chocam allí, mas infelizmente não nos foi concedido verifical-o. Rarissimas vezes se approximavam da nossa ilha e então sempre só representada por poucos exemplares.

O numero dos Urubüs vacillava. Vimos uma vez 7-8 individuos juntos. Um desses grandes, abutres pretos mostrava-se particularmente confiado e

deixava raramente nossa casa. Ordinariamente estava sentado numa pedra alta, perto della, e esperava os restos da carne. Nos primeiros dias entrou até em nosso quarto! Alli porém comportou-se tão inconvenientemente que nos vimos obrigados a applicar-lhe uma sova para arrefecer um tanto sua demasiada amizade. Elles passavam durante este tempo um vidão, pseudo-lhes atirados todos os cadaveres de passaros esfolados. Observavamos um que carregava no bico o cadaver de uma Sula bem longe.

Estranhavel a falta do Sabiá laranjeira que existe em toda a parte, menos estranhavel a dos pagaios de longo vôo, havendo só poucas arvores fructíferas.

Mencionámos ainda uma pequena observação a respeito do caprimulgideo. Depois que Fonseca matou um exemplar veio o outro na tarde seguinte postar-se á janella, onde ficou sentado tranquillamente durante ao menos 1,2 hora, olhando para dentro do quarto illuminado. Tambem não se afastou quando batemos de dentro contra a vidraça. Reinando justamente violento temporal, deve-se suppor que elle quizesse abrigar-se da chuva.

Os ALCATRAZES. — Já no seu estudo «Os Manguesaes de Santos», Revista do Mus. Paul. T. I, 1919, pag. 351 relatou L., sob o nome errado *Fregata aquila* L., algo sobre esses interessantes voadores maritimos, que pelo tamanho e o voo excellente despertam o interesse de todo o mundo, e nossa estadia na ilha dos Alcatrazes uos habilita a completar essas observações. Sobre *Fregata aquila* L. encontram-se indicações em Brehm, ao passo que sobre nossa especie *Fregata minor* não parecem existir observações biologicas, pelo menos de naturalistas brasileiros.

Sua vida passou-se durante o choco em geral de maneira que o dia estava dedicado á incubação e á alimentação ao passo que a tarde se divertiam pairando conjuntamente no ar.

Ha na ilha só uma grande colonia, que está ao norte, no Valle dos Alcatrazes. Parecia existir tambem uma colonia menor na parte sudoeste, aonde muito poucos passaros carregavam material para ninhos.

O Valle dos Alcatrazes é limitado pelo oriente por tres altos rochedos com cume redondo e em parte cobertos de matto, os tres montes dos alcatrazes; aos quaes se junta ao norte um quarto mais baixo, com a Ponta Norte e ao sul por uma gruta cheia de humus e coberta de arvores frondosas entre as quaes se eleva aqui e alli uma palmeira Jervivá! Onde não existem grupos de arvores está o chão coberto de bambú de 1-1 1/2 m. de altura ou de *Pteridium aquilinum* da mesma altura. De vez em quando observam-se tambem as columnas rígidas de um *Cereus* de 4-5 m. de altura. Raras vezes apresenta-se a pedra nua.

Os ninhos das fragatas acham-se numa altura de 4-5 m. na parte superior de grupos de arbustos e arvores mais cerrados, cujas copas se juntam e que em geral mostram um aspecto chato, sempre caivo e meio dissecado. Provem isso do facto que todas as pontas salientes dos ramos são cortadas pelos passaros com o bico ( talvez tambem quebradas sem intenção ) e que as pontas são empregadas para a nidificação.

Os ninhos são em comparação com o tamanho de seus constructores estranhavelmente pequenos, de um diametro de cerca de 30 cm., arredondados, chatos, sem qualquer forro, e feitos tão negligentemente que se pode olhar debaixo atravez delles. A proposito, vistos debaixo, quando o passaro está chocando, parecem muito maiores do que na realidade.

O material do ninho consiste de galhos de cerca da grossura de um lapis, raramente mais grossos, muitas vezes mais fracos ( Fonseca ), que os passaros quebram, voando, de arvores mortas e arbustos, e que muitas vezes vão buscar ao longe. O quebrar dos galhos pudemos observar muitas vezes, não ra-



ramente bem perto da nossa casa e pareciam empenhados nisso principalmente os ♂♂. Às vezes atiravam-se os passaros, qual ave de rapina, do ar sobre galhos seccos. O material é um artigo appetecido e observámos repetidas vezes que as aves o disputavam mesmo a grande altura, e que até o mesmo foi roubado de ninhos sem guarda. Quando Fonseca tinha trepado numa das arvores com ninhos, para obter ovos e passaros novos para nosso Museu, e depois de deixal-a, podíamos observar essa ladroeira em grande escala, mas também que um ou outro passaro trazia novos galhos.

Por essa observação, pode-se concluir que pelo menos os ninhos com ovos nunca são deixados sem guarda, até que um conjuge substitue logo o outro no choco, também pelo motivo de impedir que os ovos sejam roubados.

Notámos um urubú perto de uma arvore com ninhos, que não parecia ter boas intencões e além disso por causa dos gaviões. Vimos as fregatas trazerem material para ninhos a qualquer hora do dia, ás vezes já 8 horas da manhã, principalmente porém pela tarde.

Cada ninho continha um só ovo, si bem que os pescadores affirmassem que os ninhos contêm dois e ás vezes até tres ovos. Dos 17 ovos que colleccionámos, em 11 e 12 de outubro, só tres tinham um começo de incubação, contendo entes vivos, um embryão adulto; todos os outros eram frescos ou quasi frescos. A proposito, os ovos são colhidos e comidos pelos pescadores ou levados ao mercado de Santos, onde, segundo dizem, alcançam bons preços. São grandes, de um branco bonito; apesar disso, não nos podíamos resolver a comel-os, devido a um cheiro desagradavel.

Pequenos implumes não observámos e sim 1 meio adulto e outros pouco mais idosos, bem como grande numero de já plumiferos, que facilmente se distinguíam pela cabeça branca e estavam sentados nas arvores visinhas dos ninhos ou já voavam com

os velhos, mas ainda eram alimentados pelos paes. Portanto já se tinha effectuado uma incubação neste anno, que seria a transferir para agosto — setembro.

O tempo de postura porém continua provavelmente ainda durante novembro, vendo-se os passaros no principio deste mez diversas vezes passar com galhos no bico.

O filhote meio adulto, acima mencionado, que se pôde ver agora no Museu Paulista é muito bonito: branco como a neve, só as azas ainda curtas lhe são pretas. Grande é o amor dos alcatrazes pelos seus ovos. Quando na nossa primeira viagem nos tínhamos approximado a poucos metros de distancia de uma das arvores com ovos, levantou-se de facto a maioria dos passaros de seus ninhos com os quaes se reuniram tambem logo outros das colonias visinhas. de modo que o ar ficou cheio delles mas logo acalmaram-se os animos de novo e elles voltaram a seus ninhos ficando geralmente tambem sentados quando passeavamos em baixo de sua arvore que tinha uma altura de 3-4 metros.

Alguns nem deixaram os filhos quando Fonseca já tinha trepado á arvore e começara a colleccionar ovos. Com facilidade poderiamos ter apanhado varios com o laço. Um passaro deixou chegar Fonseca a um metro de distancia e desembuchou então um peixe de cerca de um palmo de comprimento. Este procedimento parecia querer dizer: Aqui tens peixe mas deixa-me em paz. Talvez se lembrassem neste momento das Sulas que, conforme pareceu-nos observar, atacam ás vezes os alcatrazes com as prezas que fizeram, no ar os perseguem tanto até que estes vomitem a preza para ter socego. Logo que terminámos nosso trabalho e deixámos a colonia, sentou-se tambem a maior parte das fregatas de novo.

É muito particular seu timbre de voz. Passaros novos que pediam alimento e velhas ♀♀ soltavam um arrulho, que com uma corrente de ar favoravel se pode ouvir de certo a kilometros de distancia. Lembram estes sons os de uma gallinha chocca mo-



lestada no ninho. As ♀♀ porém deixam ouvir uma tamburilada particular por meio do papo cheio de ar. Com esses misturavam-se outros sons diferentes que ora pareciam piar de patos novos ora « Kick kick » de um falcão ou o « hiéh » de um gavião. Póde ser que estas ultimas vozes proviessem de facto daquelles passaros sem que os tivéssemos avistado no tumulto geral. Ranger e bater o bico era a expressão de colera para com os congeneres. Com rangidos do bico por exemplo eram recebidos aquelles que queriam roubar material dos ninhos. Em seguida a um tiro elevavam-se todas as aves do valle dos alcatrazes rapidamente para os ares, reinando então durante segundos, silencio, só interrompido pelo sussurro das azas compridas.

Chocavam tanto ♂♂ como ♀♀, porém os primeiros muito mais frequentemente do que os ultimos e em geral com o papo cheio de ar.

As arvores com ninhos apresentavam, vistas de perto, um aspecto pouco agradável. Os ramos e o chão estavam brancos de excrementos, produzindo forte máu cheiro. Nos proprios ninhos amontoava-se *hippoboscideos*. (Fonseca).

Calculámos a povoação em 30 colonias das quaes cada uma com 15 ninhos em media. Seriam approximadamente 450 ninhos. Deve-se porém observar que nem todos estavam occupados. Um grupo de arbustos de cerca de 10 metros quadrados levava 21 ninhos, um grupo de arvores 11, um outro 6.

Um aspecto singular e muito bonito offerecia o valle visto de cima por exemplo dos 3 montes dos alcatrazes. Os arbustos verdes e as arvores pareciam cobertos com grandes flores vermelhas e brancas isto é os papos vermelhos dos ♂♂ e as cabeças e peitos brancos das ♀♀ e dos filhotes. A plumagem restante, fóra dessas partes pretas, pouco realçava-se da fronde escura.

Nunca vimos as fregatas apanharem peixes vivos si bem que observassemos de nossa casa diariamente muitas duzias voando mais baixo ou mais

alto por cima do mar, espreitando manifestamente a preza. De vez em quando abaixava-se de facto um passaro para apanhar qualquer coisa do mar porém tratava-se sómente de um peixe morto ou qualquer outra alimaria maritima. Mas dizem e nol-o affirmaram categoricamente que ellas de facto caçam peixes lançando-se sobre elles e mergulhando (conf. tambem Burmeister, «Syst. Uebersicht der Tiere Brasiliens» 3.<sup>a</sup> parte pag. 459), provavelmente porém só quando não escasseia a pesca na região desde muito tempo e quando tem muita fome.

A pescaria com rêde proporciona-nos, pois, a maior parte da alimentação. Todavia devem os passaros ser muito pouco exigentes, ou como os urubús curtir muita fome. Que isso é facto demonstra-o o seguinte :

Por occasião da nossa primeira visita ao valle dos alcatrazes vimos grande numero de passaros, talvez 50 de repente levantar vôo e dirigir-se rapidamente a certo logar perto da costa. Logo descobrimos o motivo : tratava-se de um peixe morto de cerca de um palmo de comprimento que disputavam furiosamente, sendo o mesmo apanhado e levado, ora por este, ora por aquelle alcatraz mas sempre logo depois largado por causa das aggressões dos congeneres e de um mergulhão. Somente aos poucos voltavam da sua excursão. Tambem um Bem-te-vi juntou-se ao bando, sem que nos pudessemos explicar as intenções nem tão pouco o desaparecimento subito. Parecia quasi que se tivesse sentado numa das grandes arvores. Nessa occasião observavamos que alguns ♂♂ enchiam seu papo, com ar, como um balão, o que ordinariamente só raras vezes acontece durante o vôo.

Lauta mesa porém tem os alcatrazes quando se pesca na sua zona com rêdes, sendo nesta occasião muitos pequenos peixes inuteis machucados, que, nadando á superficie se tornam facil presa sua e de outras aves maritimas.

Assim viamos na nossa volta, perto da costa



de Santos, uma embarcação de pesca maior ancorada e cercada por centenas de alcatrazes. Afirmavam nossos pescadores que os passaros, ao anoitecer, voltariam no mesmo dia para a sua ilha, sendo certo que ellas nunca pernoitam na costa propriamente dita. Tambem se approximam ás canoas que pescam com anzol e podem, segundo dizem, facilmente ser apauhdados com o anzol munido de engodo.

Pela tarde, mais ou menos ás 5 horas, reuniam-se regularmente muitos passaros no lado da ilha opposto ao continente para divertir-se com vôos circulares. Só uma vez observámos tambem ás 7 horas da manhã cerca de 200-300 fregatas pairando sobre seus ninhos. Com certeza já com a aurora parte das aves para procurar alimentos, principalmente na vizinhança do continente, e provavelmente volta a maioria só depois de ancitecer

Pelo menos nunca vimos durante o dia que os passaros partissem, nem que voltassem em grande numero.

O pairar effectua-se quasi sem mover as azas com a mesma facilidade contra como, com o vento e sempre com a cauda desdobrada especialmente quando chove, de sorte que se póde contar quasi cada penna por penna. Muitas vezes se sacudiam no ar, cahindo então em curto espaço ou sacudiam somente o leme ou dobravam-no por pouco tempo. Tambem muitos filhotes participavam do vôo ao menos pelos fins de Outubro; muitas vezes pudemos observar dois passaros que se perseguiam brincando. Provavelmente um velho que ao filho dava lições na arte de voar. Nisso deitava-se um, ás vezes quasi de costas para defender-se do outro, quando este se arremessava sobre elle de cima obliquamente. Esses vôos realizavam-se geralmente em altura media, mas viam-se tambem aves pairando em regiões muito altas de sorte que se apresentavam a vista não maiores do que andorinhas. Evidentemente proporcionavam-lhes esses vôos grande prazer, que segundo parece, nunca os aborrece.



Ainda ás 7 horas da tarde por conseguinte com uma luz com que não se podiam mais ler typos communs, viamos ainda muito frequentemente fragatas passar por cima da nossa casa, e nunca porem com a noite escura, uem tão pouco com luar. A's vezes misturavã-se um ou outro urubú ao bando voador das fragatas, especialmente quando estas voavam ao redor do Pico Graude, mas em confronto com ellas faziam sempre figura plebéa.

Observamos ainda que dos alcatrazes a voar nunca ouvimos sons, excepto perto dos ninhos, nem o arrullio das ♀♀ nem tão pouco o tamborillar dos ♂♂; que são perfeitamente capazes de apanhar peixes da terra voando; segundo parece, nunca se sentam para descançar, excepto nas arvores com seus ninhos, nunca porém nas rochas. Sobre sua povoação a qualquer hora do dia pairava certo numero de passaros; nunca os observámos nadando ou tomando banho, vimos além disso uma vez uma ave sem cauda que navegava pelos ares com a mesma segurança que as normaes.

Os pescadores relataram-nos, antes da nossa viagem, de milhares e milhares de fragatas na ilha. Uma tarde observavamos um numero extraordinariamente grande de aves, exercitar-se nas suas artes, divididas em 5 esquadrões dos quaes cada qual se compunha de cerca de 50 exemplares segundo calculo superficial. Addicionando a ellas as que chocavam, avaliadas tambem em 250, e dobrando essa somma em conta das talvez ausentes, approximar-nos-iamos do numero effectivo das aves locatarias na ilha — mais ou menos mil.

Fora da Ilha dos Alcatrazes não constam colonias de nossas aves a não ser a grande distancia.

*Os Mergulhões.* — Muito menos attracção de que a vida dos Alcatrazes offerece a dos Mergulhões. Ordinariamente vêem-se os passaros voando sós em altura media, raras vezes dois — quatro juntos e então mais frequentermente como os patos, um após o outro e rente com o mar. Tambem são bons voadores e bem capazes de pairar sem movimento das azas, mas têm sempre muita pressa e somente sobre



seus ninhos ou poleiros de dormir os viamos pairar mais vezes durante curto tempo e a qualquer hora do dia. Frequentemente nadavam, também geralmente solitários, no mar e repetidas vezes os vimos tomar banho. Diversas vezes os avistamos arremessando-se sobre a preza e mergulhando. A's vezes lançavam-se de altura consideravel em linha recta, quasi vertical, directamente sobre o mar, para só no ultimo momento fazer uma pequena curva e depois de uns movimentos com as azas que já tocam na agua sentarem-se. Ao envez das fragatas ouvia-se lhes a voz grossa ao voar que emittida rapidamente sem intervallo parecia-se ora com o latido de um grande cão «Kok kok kok» ora como o grasnar dos patos.

Suas principaes nidificações e pousadas encontram-se na parte sudoeste da ilha, nos bosques e capoeirões allí existentes, cujo chão está quasi desnudado de vegetação. Além disso só na gruta entre o Pico Grande e o Alto das Palmeiras noutra paragem: entre o ultimo e o monte rochoso confinando com elle ao norte. Mais ao norte não verificámos nidificações nem pousadas.

Filhótes emplumados encontravamos mais frequentemente nos bosques e allí mesmo achavamos cria tardia. O ninho compunha-se de pequena e chata concavidade na terra, levemente forrada de folhas seccas as quaes, porém, também o accaso podia ter introduzido, comprimindo-os o passaro no choco. Continha um filhote de poucos dias de idade, apenas ainda implume, e um ovo. Este ultimo tinha a casca notavelmente grossa, era de um branco sujo e continha um embryão vivo, formado. Uma das velhas aves estava sentada no ninho e nem por nada queria abandonar a cria ericando as pennas do pescoço e da nuca e sibilando á cara do perturbador. Só no ultimo momento levantcu o vôo.

Os filhotes emplumados estavam em geral sentados dois juntos, ora nos galhos perto da terra, ora nas pedras, ora no chão e eram tão pouco medrosos que teriamos podido apanhal-os com as mãos. Aproximando-nos demasiadamente delles tentavam bi-

car; outros, já mais edosos levantavam antes o vôo. Em 21 de Outubro viamos numa parede vertical da Garganta do Inferno numa proeminencia mais um pequeno passaro, já forjado, mas ainda emplumado quasi totalmente de branco.

Os lugares descobertos de cerca 50 60 cms. de diametro, branqueados pela cal entre as liervas, nos barrancos nús dos rochedos que tomavamos primeiro por nidificações dos Mergulhões, parecem só servir de pousadas, que só mais tarde são procuradas pelos passaros novos. Tães pousadas encontrã-se tambem nos rochedos salientes perto do mar que não raras vezes são aproveitados por Urubús.

Dizem que a carne das Sulas é comestivel, a dos alcatrazes não, ao passo que não se comem os ovos das primeiras.

Varias vezes viamos nossos passaros sentados nos altos arbustos de *Cereus*, munidos de fortes espinhos, o que explica os frequentes buracos nas suas membranas dos pés.

O numero dos Mergulhões, velhos e novos que viviam na ilha, importava appproximadamente em 60-80 e provavelmente não alcançará 100.

### 3. — REPTIS

Ha na ilha 4 representantes: Tres lacertileos e uma cobra.

*Lacertileos.* Muito frequentes são os Lagartos *Tupinambis tequixim*, que talvez não sejam inferiores em tamanho aos do continente, mas se distinguem daquelles pela côr notavelmente escura. Encontram-se esses animaes em quasi toda a parte da ilha, mais frequentemente porêm nas regiões inferiores, onde alternam arbustos abrigadores com a rocha nua, nas quaes podem tomar sol; em primeiro lugar, porêm, porque esta zona é mais humida e hospêda por isso muita alimãria miuda, que de preferencia lhes serve de alimento. Nos bosques situados mais acima achavamos, não raras vezes, os vestigios de suas excavações em procura de insectos, etc. e mesmo nos mais altos cumes dos montes

por nós visitados, foi uma outra vez observada, bem como nas extensas baixadas e bem cerradas moitas de bambús.

Como domicilios serviam-lhes as fendas dos rochedos, nas quaes passavam as noites ou os dias frios e chuvosos. Tambem moravam em baixo das casas. Um exemplar de regular tamanho encontrámos num dia desagradavel, escondido debaixo de uma taboa entre o teno. Nas hervas altas e cerradas das regiões campestres tinham calcado verdadeiros trilhos que attribuímos primeiro ás prêas, as quaes porém, como soubemos mais tarde, não existem na ilha. Tambem aproveitaram de boa vontade das nossas picadas.

Na vizinhança muito proxima da nossa habitação permanecia talvez uma duzia, grandes e pequenos, e não sendo molestados por ninguem, tornaram-se tão mansos como os que se criam actualmemente no jardim botanico do Museu Paulista. Chegando-se, porém, demasiadamente perto delles, sumiam-se rapidamente como uma flexa. Um se refugiou, sendo surprehendido, num manancial.

Sua alimentação principal consiste, provavelmente, em b'atideos. Minhócas, devido á sua relativa raridade, não entram em conta, tão pouco rãs e outros animaes reptantes, devido á sua vida escondida. Muitas vezes enguliam os restos da carne dos passaros desemplumados e jozados por nós e carregavam até maiores cadaveres, por exemplo, os de Sulas, antes que os urubús nelles pudessem saciar a fome. Fonseca viu-os carregarem bananas por nós atiradas e L. observou um que se tinha introduzido até quasi o terço do corpo por baixo do alicérce de uma casa e reapareceu com uma grande barata na bocca. Um instante largou o lacertileo a victima, observou-a de cabeça erecta, pegou-a de novo para então esmagal-a entre suas fortes maxillas e engulil-a. Em seguida tacteou o chão com a lingua comprida e vermelha, approximando-se do observador immovel até cerca de 1 1/2 m. de distancia. Subitamente, porém, tornou-se desconfiado, olhou pensativo durante algum tempo as pernas do supposto tronco, piscou



com a cabeça inclinada de baixo para cima virou e tratou, embora embaraçado, voltando varias vezes a cabeça *a meio*, encolhendo um pouco as costas, como cão, de má consciencia, como que á espera de uma sova.

As vezes surprehendiamos lagartos nos quartos abertos, que então se comportavam intratavelmente e pulavam furiosamente até 1/2 metro de altura das paredes nuas.

Pelo mesmo motivo pelo qual se designou a Ilha Queimada o «paraizo das cobras» (veja-se o artigo «Um Paraizo das Cobras» (1) no *Estado de S. Paulo*, Nov. 13 e 15 de 15-IX-1920), pôde-se tambem denominar a dos Alcatrazes o Paraizo dos Lagartos, tão frequentes são esses animaes aqui. E elles contribuem com certeza para que nella não haja ratos nem camondongos e infallivelmente são os que extinguem as jararacas.

A côr dos lagartos na Ilha dos Alcatrazes é preta, na parte inferior branca, com manchas pretas descoradas. A parte superior e lados do corpo e do rabo são ponteados de branco, os pontos nas costas ordenados em listras transversaes com largos intervallos; dos olhos até a base do rabo decorre de cada lado estreita lista longitudinal composta de pontos brancos. Rabo com anneis brancos do meio para a ponta. Pernas inferiores e inferiormente pintadas de branco. Pescoço inferior com uma larga lista branca transversal; tambem a cabeça mostra na parte inferior duas de taes fitas, que estão ligadas por outra longitudinal. Os desenhos brancos da parte superior salientam-se pouco, excepto os anneis do rabo e as duas listas longitudinaes nos lados.

Um segundo lagarto existente na ilha é o *Mabuia agilis* animal de 14 cm. de comprimento apenas. Não é raro e vive de preferencia nos rochedos densamente cobertos de bromelias. Tem côr de azeitona, inferiormente branqueada; na parte superior ao lado estende-se uma lista longitudinal branqueada olho até a base do rabo.

---

(1) De autoria do nosso prezado e emlente amigo Dr. Afranio de Amaral.

A terceira especie é o geko ou lagartixa *Hemidactylus mabuia*, animal geralmente conhecido que, como em toda parte, assim tambem aqui habitava de preferencia as casas, mas que se encontrava tambem em outras partes, em localidades apropriadas, entre bromelias, sob a casca das arvores, em fendas dos rochedos, embaixo das pedras.

São animaes nocturnos, mas nós os viamos ás vezes, tambem em pleno dia com o sol, correr ao longo das paredes das casas e com a mesma segurança como de noite. Ao anoitecer appareciam para dedicar-se á caça de insectos e uma vez observámos 11 ao mesmo tempo na parede superior da casa vizinha, pintada de branco. Apanhando-se-os, o que porém só por acaso se realisava, defendiam-se em geral energeticamente tentando morder.

A côr é no seu conjuncto branqueada ou parda, mas tambem os exemplares escuros tornam-se depois de mortos hem claros.

Os pequenos e arredondados ovos os achavamos muito frequentemente nas localidades mais differentes, mas sempre sómente até 4 juntos. Notavelmente frequentemente eram entre as folhas das bromelias e duas vezes os encontrámos tambem dentro de casa, nos buracos da fechadura.

Acreditavamos primeiro que alguém os tivesse posto alli por brincadeira, mas um dos ovos era tão grande que não o podemos tirar incolume da abertura, portanto alli devia ter sido depositado pelos proprios lagartos.

Ora estavam os ovos abrigados em logares escuros ora expostos nas pedras em fendas abertas ou em folhas, p. ex : nas das bromeliaceas e Fourcroysas.

*Cobras.* De cobras só parece existir a jararaca *Lachesis lanceolata* se bem que os pescadores affirmassem terem visto cobras tambem nos arbustos, que nesse caso só podiam ser *Lachesis insularum* Amar, ou cobras de arvores não venenosas. Encontrámos, a despeito de todas as pesquisas, só duas jararacas pelo que concluímos que os animaes felizmente sejam raros. Considerando-se quantas bromelias examinámos e arrancamos dos rochedos, procuran-

do insectos, quantas pedras, quanta madeira podre e quantos pedaços de taboas viramos, que além disso despimos completamente rochas maiores de sua cobertura de plantas, em geral trepadeiras espessamente entrelaçadas entre si e quantas vezes serpeamos pelo cerrado descalços ou apenas com chinelos, em dias quentes até sem camisa — então devíamos ter travado mais vezes conhecimento com ellas, si fossem mais frequentes. Da mesma forma tambem com a jararaca das arvores viva e aggressiva, suppunhamos primeiro que a temperatura fosse ainda muito baixa, mas o sr. Dr. Afranio do Amaral apanhou quasi ao mesmo tempo na Ilha Queimada 22 *Lachesis insularum*.

Um dos nossos exemplares descobrimo-lo em baixo de uma cobertura de plantas perto da costa; procurou, como de costume, fugir rapidamente, quando descoberto, de modo que tivemos de matal-o com o chapeo por falta de outra arma. A cobra enrolou-se logo depois do primeiro golpe, meio desfallecida, de sorte que agora pôde ser apanhada com uma pinceta.

A outra encontrámos na soleira da porta aberta da casa trazeira. Tres vezes com poucos intervallos havia *L.* passado por essa porta que estava um tanto fechada por trepadeiras, sem notar coisa alguma e só depois de removidas as trepadeiras appareceu o reptil venenoso — enrodilhado como a personificar a desgraça junto ao poste da porta. Tambem não pensava em morder, e procurou fugir, repetidas vezes, quando arrastada, por cima ainda de maus modos, ao meio do quarto. Tambem della demos cabo com o chapeo, não tendo á mão esta vez o laço de cobras de Butantan. Depois do primeiro golpe começou a tremer com a ponta do rabo e depois do segundo ficou furiosa as prezas na aba do chapeo.

#### 4. AMPHIBIOS

Sómente 2 pequenas especies, um hylideo e um cystignathideo parecem existir. A julgar pelas vozes é o primeiro não raro, a segunda especie commum.



As pererecas parecem viver só entre as bromélias, e ao menos só lhes ouviamos o coaxo onde estavam taes plantas e os dois exemplares que apanhámos encontravam-se em agua de bromélias. Alguns gyrinos achavam-se tambem em agua de bromélias.

O cystignathideo porém, encontra-se em todos os logares humidos por baixo de pedras e madeira podre, mais frequentemente entre as coberturas das raizes entrelaçadas das trepadeiras. Apoderamo-nos de 5 exemplares, vendo porém, ao colleccionar diversos outros que não podiamos apanhar, sabendo elles descobertos, por-se em logar seguro, pulando com a maior rapidez.

Os filhotes não podemos descobri-los em parte alguma. Suas vozes assemelham-se ás vezes ao piar ou assobiar de passaros novos, mais frequentemente a um som chiante. E' possível que se trate aqui de duas especies. Regularmente pela tarde começavam em concerto, levantando mais alto a voz com tempo quente de chuva, ouvindo-se-os então durante o dia inteiro.

Sapos, para os quaes a ilha devia ser um verdadeiro paraíso por causa das muitas baratas, etc. bem como os *Leptodactylus* tão frequentes no continente, não se podem manter devido ás desfavoraveis condições da proliferação.

E' verdade que no verão, sua estação de criação, existe bastante agua, mas com a entrada das grandes chuvas que transformam os regos quasi estagnados em correntes caudalosas ficam os brejos lavados até o fundo e arrastados todo e qualquer ente que nelles viva.

#### 5. MOLLUSCOS

Só encontrámos um caramujo pequeno *Bulinus gorritensis*, que vive muito frequentemente entre as bromeliaceas.

#### 6. ARTHROPODOS

*Insectos.* O tempo, outubro era pouco favoravel á caçada de insectos portanto tivemos resultados insignificantes. Que a fauna em arthropodos é muito

mais rica provcou-o o numero sempre crescente em especies e individuos pelo fim do mez e em principios de Novembro, quando tambem a vegetação da qual depende a grande maioria, chegou a desenvolver-se completamente. O que havia a apanhar foi colhido. A caça mais proveitosa de abelhas e borboletas era a espreita; a mais lucrativa para pequenos coleopteros, cigarras, percevejos, moscas, etc. o roçar principalmente pelas hervas com a rede. Tambem fornecia o tocar em *capororoca fructifera* diversas especies de pequenos *curculionideos* e *chrysomelideos*. Até das teias de aranha, nos cantos dos quartos, resultavam de vez em quando peças aproveitaveis. E para completar nossa lista de insectos o mais possivel, considerámos tambem exemplares lesados e de borboletas até azas soltas, tanto quanto se podia ainda por ellas verificar a especie. Com a luz não apanhámos absolutamente nada.

Rica presa forneceu um tronco morto de *Fourcroya*: Termitas, dez grandes baratas, uma especie de *Camponotus*, 1 bello julideo, 6 scolopendrideos, 3 aranhas, 2 conchas e uma lagartixa com 4 ovos.

Onde apanhámos mais foi entre as bromeliaceas, não somente insectos, mas tambem outra alimaria baixa de diversas especies. Na agua das bromelias encontravam-se muito frequentemente alem das larvas de libellulideos, das de diversos *neuropteros* e alem das rans, tambem uma nova especie de aranha *Selenops melanurus*. Entre as raizes *biattideos*, *myriapodos*, muitas aranhas, 3 especies de *tenebrionideos*, diversas especies de formigas e larvas de coleopteros. Tambem casulos de um *dynastideo* colleccionámos aqui e as larvas chrysalidas de um outro lamellicornideo. Isto sem contar as lagartas.

De antemão seja mencionado que a abelha brasileira (os *mellyponideos*) faltava completamente, bem como o genero *bombus* e as *ecitonideos*. Que não havia insectos de estrume e cadaverinos excepto os muscideos, não é tanto para estranhar

visto faltarem completamente os excrementos de animaes maiores e tambem serem raros cadaveres em tão limitado terreno. Não apanhámos siquer um staphylinideo.

Além das moscas cadaverinas existem tambem muitas moscas domesticas e diversos outros *dipteros*, principalmente *syrphideos*. Tambem não se pôde dizer que mosquitos fossem raros. Em casa entretanto ficavamos em geral delles livres fechando por cautela, pela tarde, portas e janellas do nosso quarto de dormir e não accendendo luz nelle; ao passo que nos molestavam ás vezes bastante á tarde ao ar livre. Tambem de pulgas estavam as casas isentas. *Pseudopsylla spinifera* vivia muito frequentemente, como já mencionámos antes, nos ninhos das fragatas.

De hymenopteros vimos diversas vezes uma grande especie de *Pepsis* de côr azul vagando, sem que pudessemos apanhal-o, porém era provavelmente sempre o mesmo exemplar. Existiam tambem pompilideos menores, entre os quaes o *Pompilus erubescens* de côr castanho amarellado. Muito frequentemente voavam pequenas abelhas, azues ou verdes, *Angochlora* e affins, que visitavam de preferencia a composita *Bidens pilosus*. Não raro dos maiores apideos era *Xylocopa brasilianorum* zunindo os vermelhos ♂♂ de preferencia ao redor dos arbustos de aroeira vermelha. Além disso a verde *Euglossa cordata*. Das vespas sociaes observamos só uma especie *Polistes versicolor* cujos ninhos estavam suspensos muito frequentemente nos tectos dos quartos. De eumenineos achámos duas especies, entre as quaes a *Eumenes canaliculata* commum em toda a parte. Os ninhos arredondados de barro, do tamanho de uma avellã, côr amarella encontravam-se tambem muitas vezes nas casas, fóra e dentro, nas paredes, frequentemente diversos juntos. Menores *ichneumonideos*, *braconideos* e *chalcidideos* não eram raros.

O maior numero de hymenopteros, porém, representava a familia das formigas. Sobre tudo *Camponotus* (20, 177) mostram-se communs nas mais

diferentes localidades. Mas frequentemente encontramos seus ninhos entre bromeliaceas, mas também nos troncos verdes do alto *Cereus*. Entre as bromelias estava também um ninho bem povoado de *Olontomachus hastatus* e alli mesmo descobrimos 3 grandes ninhos de *Aeromyrmex nigra*. Essas formigas parecem ser na ilha animaes unicamente nocturnos, pois nunca os vimos trabalhando de dia. *Solenopsis* (20.212, 20.213) visitava-nos constantemente em casa para saciar-se de carne fresca de passaros e aproveitámos sua presença para fazer a limpar conchas. Em assucar, porém, e outros doces nunca descobrimos formigas. *Pachycondyla striata* não se mostrou rara.

Libellulas eram raras e apenas vimos uma duzia de exemplares, mas em diversas especies, entre as quaes a bella *Erythrodiplax umbrata* L.; larvas de agrionideos viviam na agua das bromelias, ao passo que se deve suppôr que as especies maiores aeschnideos etc., não proliferassem na ilha devido, ás condições aquaticas desfavoráveis, mas immigrassem do continente ou das ilhas visinhas. Constantemente estabeleciam-se nos arbustos duas especies de *Chrysopa*, entre as quaes uma nova especie.

De termitas só vimos uma especie, que habita arvores, mas cujos ninhos se encontravam mais vezes em rochas do que em arvores. Um ninho num rochedo tinha 1 m. de comprimento e 30 cm. de largura.

Constantemente vimos gafanhotos menores, acrideos, mais raramente locustideos; achavam-se porém os primeiros ainda, todos, em estado larvar, de modo que não valia a pena colleccional-os. Sómente no principio de Novembro, isto é, pouco antes da nossa partida, apanhámos também alguns imagos. Porém no alto dos montes encontrámos diversos gafanhotos migrantes, *Schistocerca paraensis*, já feitos, dos quaes apprehendemos um. Também estão na nossa colleção dois grandes locustideos, um parde e outro verde. As larvas do primeiro parecem viver entre as folhas de uma marantacea *Calathea amula*, ao menos caçámos em taes logares diversas larvas maiores que pareciam pertencer áquella especie. *Bicha-*



*cadelas* não vimos, ao passo que blattideos eram extraordinariamente frequentes, principalmente dos maiores e grandes especies. Quasi em baixo de cada pedra ou pedaço de taboa, que viravamos, encontravamos porção desses insectos. Representado por um unico exemplar, colhiemos tambem uma larva de proscopideo.

Os hemipteros só apresentavam insignificantes representantes: pequenos cicadideos e pentatomideos; e apenas de reduvidos colhiemos uma bonita especie, de tamanho médio, que, voando, imitava os pompilideos. Colonias de aphideos existiam numa leguminosacea; coccideos em 3 especies, das quaes duas muito frequentes.

Os que chamavam mais a attenção eram naturalmente as borboletas. Mais communs eram um pierideo e um pequeno lycaenideo azul, bem como um hesperideo pardo, pouco representativo. Varias vezes apresentava-se a vermelha e bella *Calaenís julia*, que visitava de preferencia as flôres de *Lantana camara*.

Nas casas eram muito communs os casulos de uma traça *Tinea pellionella*. Tambem achámos inteirinho num arbusto o casulo de uma grande especie de psychideo, construido de pedacinhos de galhos. Muito communs as lagartas de *Euthisanotis timais* (Noctuidae) numa amaryllidacea *Hippeastrum* sp. que não sómente tinham comido totalmente as folhas dessa planta, mas tambem excavado mais ou menos os bulbos.

De coleopteros registrámos com prazer principalmente um dynastineo *Cyclocephala cribrata*, cuja casinha se encontrava frequentemente entre as bromelias que cresciam nas pedras e um rutelineo *Leucothyreus flavipes*, cujas larvas e chrysalidas ainda eram muito mais communs, ou em baixo de raizes de bromelias ou algures em terra humida. A metamorphose deste ultimo realiza-se numa concavidade rente em baixo da terra. As larvas da *Cyclocephala* constroem casões semelhantes á noz e quasi do mesmo tamanho, com terra e partes de plantas, formando paredes assaz grossas. Todos os

casulos excepto um, que continha um coleoptero completamente desenvolvido, estavam já abandonados. Um cetonineo *Gymnetis irregularis* chamou nossa attenção voando de dia com sussurro surdo e entrando varias vezes em nosso quarto. Um tenebrionideo *Zephoba quadrimaculata* conservava-se tambem de preferencia entre as bromelias, mas apanhavamos o coleoptero tambem em baixo de pedras, etc., em geral em pequenas colonias. *Neda sanguinea*, diversos menores cassideos de bellas côres, bem como pequenos chrysomelideos e curculionideos vagueavam nos arbustos. Cerambycideos apanhámos só em 2 especies, 1 exemplar de cada uma. Dous hydrophilideos, ambos novos e bem assim um muito pequeno dytiscideo viviam em logares humidos em baixo dos tapetes de plantas.

*Myriapodes* eram frequentes quanto ao numero de individuos, ao passo que de especies só collheimos 5. Mencionemos um julideo, de mais de 10 cm. de comprimento. Uma especie de Polydesmia, (n. 160) quando adulto dê mais de 4 cm. de comprimento e de um pardo avermelhado, quando novo de côr branqueada, vivia muito frequentemente entre as bromeliaceas. Tivemos a sorte de encontrar tambem seus ninhos, bolas de até 2 1/2 cm. de diametro e de 15 cm. de altura, irregulares e de grossas paredes consistindo em humus preto. Um scolopendro (n. 162) de côr parda, torna-se interessante pelo que se tinge em certas partes no alcohol de um azul e violeta bonitos.

*Aranhas*. Tambem são muito communs em diversas especies, ao passo que escorpiões parecem faltar completamente. Nossas especies foram classificadas pelo sr. dr. Mello Leitão, do Rio de Janeiro, que tambem estuda as outras especies do Museu Paulista. Entre as 10-20 especies que colleccionamos, encontraram-se tres especies novas e um genero novo. Certamente, um bello resultado. A *Cetropelma insularis*, *Psalistops crassinanus*, uma outra menor especie de avicularideo *Ctenus rufibarbis* e *Selenops melanurus* encontrámos entre bromeliaceas. A ultima especie, notavel por sua fór-



ma chata e côr clara, era muito frequente e parece viver na lama ou na agua lodosa daquellas plantas. *Smeringopus geniculatus* era, como em toda parte, muito commum nas casas, onde tinha suspenso suas teias na janella ou nos cantos. *Gonyleptes horridus* e *Luederwaldtia serripes* apanhamol-os em baixo das pedras. *Lycosa Thorelli* habitava tambem nas casas.

*Crustaceos.* O bicho de conta, commum, cinzento (n. 1137) vive em quantidades enormes em todos os logares apropriados. Além disso colleccionámos um sphaeronideo pardo e um caranguejo legitimo, *Trichodactylus fluxiatilis*. Este ultimo encontrava-se frequentemente em rochedos irrigados sob coberturas de plantas, nunca em aguas estagnadas. Ao serem descobertos, fingem-se quasi sempre mortos.

#### 7. — VERMES

Só observamos minhócas, e estas não frequentemente, mas é possível que existam em outros logares, nas roças antigas, em maior numero. Provavelmente tratava-se de *Pheretina havayana*, pelo menos denunciavam-na os modos ao ser descoberta e o brilho rutilante do corpo, como pertencente áquella especie.

#### Parte economica

Da lavoura como factor principal podem-se esperar poucos resultados duraveis. A terra é fraca e provavelmente muito logo estaria exausta. Dizem que o milho deu outr'ora boas colheitas, mas como planta robusta que cresce depressa, exige muito alimento e exhaure logo a terra. Estercar não se pôde, por falta de esterco. Adubo é muito dispendioso para o pequenc lavrador. Podia-se ter uma, quando muito, duas vaccas, fazendo pasto de, por ex., Gramma Velha, mas não para mais gado. Obstariam isto o transporte caro e, provavelmente tambem as condições de agua, chegando o liquido existente para homem e alimaria miuda, mas difficilmente para ani-

maes grandes, no tempo da secca, ao passo que certo numero de carneiros e cabras, que necessitam de pouca agua, pode prosperar.

Restaria somente um processo regularizado de roçadas. Mas, como nos convenceu, cresceu a capoeira muito deficiente no tempo de 8 — 9 annos, desde que a ilha ficou de novo entregue a si. Em logar della, cobrem bambús, fêtos e sapé as antigas roçadas — todos signaes de terra fraca ou já muito cançada, si bem que só fosse plantada durante 3 annos.

Dividindo-se as terras apropriadas para a lavoura, de modo que cada parcella possa descansar ao menos 15 annos, achariam, na *melhor hypothese*, duas ou tres familias sua subsistencia na ilha.

Como productos principaes, recommendar-se-iam o aipim e a batata doce, e o milho só em segundo logar. Talvez pudessem plantar tambem batatas com successo, posto que o clima não obste a essa cultura, pois a batata ingleza necessita de certa quantidade de humidade para seu desenvolvimento, mas uns dias de chuva continua, no seu periodo de crescimento, trazem-lhe a morte certa nesta zona. Dizem que aboboras aqui prosperam. Feijões tambem dariam resultados, ao menos o feijão lima dá-se bem e torrou-se em muitos logares silvestre. Tambem mangaritos e tayás poderiam ser cultivados nas baixadas mais humidas. Para a mandioca, as terras da ilha são de primeira qualidade, pois de uma pequena plantação que lá existe, feita pelos pescadores, tivemos occasião de colher robustos rhizomas.

Dever-se-ia providenciar sobre lenha com plantações de arvores apropriadas, por exemplo de coníferas, que crescem rapidamente, como *cryptomerias*, ou tambem de *eucalyptus*. Pois a pouca e leve lenha da capoeira estaria bem depressa gasta e o transporte dos bosquesinhos ainda existentes seria muito penoso e levaria muito tempo, estando elles muito longe e em logares desfavoraveis.

Segundo o nosso parecer, só terá a ilha valor para os pharoleiros, caso o governo federal se decida ainda a construir um grande pharol. Estes



viveriam do ordenado fixo e tratariam da lavoura como por passa-tempo. O mesmo dá-se com a gente que exerce a profissão de pescador, mas para esta ultima são as condições de desembarque desfavoráveis.

## EPILOGO

Por ocasião da nossa partida fez alguém proposta de incendiar a ilha, a qual no primeiro momento teve algo de seductor, visto estarem accumulados, ao menos em alguns logares, materiaes combustiveis em massa, mas a quem teria isso aproveitado? Pelo contrario, grande numero de vidas animaes desappareceria sem utilidade alguma e sob torturas crueis.

Portanto contrariámos a idéa recordando-nos as palavras do velho Ihering: «Um Museu de historia natural (e nós eramos os emissarios de um estabelecimento que a cultiva) deve procurar conservar e proteger de todos os meios a natureza, e nunca mancommunar-se com os que querem destruil-a». E felizmente conseguimos dissuadir os autores de tão cruel projecto.

---

# RESULTADOS DA EXCURSÃO NATURALISTICA

Tempo decorrerá provavelmente algum, para que se conclua a determinação de todo o material, por nós recolhido nas Ilhas dos Alcatrazes. Por isso vamos, em seguida, fornecer aqui provisoriamente uma relação geral da fauna e flora (especies recolhidas e algumas pouco observadas) e as listas das especies já classificadas, deixando o restante para uma publicação posterior.

## I. FAUNA

### A — ANIMAES DA TERRA

	Especies	Ex. coll. (*)
1. MAMMIFEROS		
Morcegos (observados) . . . . .	2	
2. AVES (veja-se a lista). . . . .	39	56
3. REPTIS		
Lagartos . . . . .	3	11
Cobras. . . . .	1	2
4. AMPHIBIOS . . . . .	2	7
5. MOLLUSCOS ( veja - se a lista . . . . .	1	15
6. ARTHROPODOS		
INSECTOS		
<i>Hymenopteros</i>		
Apidae. . . . .	15	52
Vespidae . . . . .	3	3
Formicidae . . . . .	13	div.

(\*) *Ex. colls.* = Exemplares colleccionados.



	Especies	Ex. colls.
Pompilidae . . . . .	2	
Ichneumonidae . . . . .	5	7
Braconidae . . . . .	3	4
Chalcididae . . . . .	1	2
<i>Coleopteros</i>		
Dytiscidae. . . . .	1	4
Hydrophilidae . . . . .	2	div.
Lamellicornidae. . . . .	4	19
Tenebrionidae . . . . .	5	28
Curculionidae . . . . .	8	10
Cerambycidae . . . . .	2	2
Chrysomelidae . . . . .	11	28
Coccinellidae. . . . .	1	2
<i>Dipteros</i>		
Hippoboscidae . . . . .	1	1
Tabanidae. . . . .	2	2
Muscidae . . . . .	5	25
Outras familias . . . . .	13	34
<i>Lepidopteros</i>		
Pieridae . . . . .	1	6
Nymphalidae. . . . .	2	3
Acracidae. . . . .	1	1
Lycaenidae . . . . .	2	17
Hesperidae . . . . .	3	11
Sesiidae . . . . .	1	1
Syntomidae . . . . .	3	10
Arctiidae . . . . .	1	3
Psychidae ( casulo ) . . . . .	1	1
Noctuidae. . . . .	5	6
Tineidae . . . . .	1	div.
Outros microlepidopteros. . . . .	7	25
<i>Neuropteros</i>		
Chrysopidae . . . . .	2	16
<i>Hemipteros</i>		
Pentatomidae . . . . .	2	6
Reduviidae . . . . .	1	2
Jassidae etc. . . . .	4	6
Coccidae . . . . .	3	div.

	Especies	Ex. colls.
Aphidae . . . . .	1	
Outras familias . . . . .	4	21
<i>Isopteros</i>		
Termitidae . . . . .	1	div.
<i>Orthopteros</i>		
Blattidae . . . . .	4	25
Mantidae . . . . .	1	2
Proscopidae . . . . .	1	1
Acrididae . . . . .	2	3
Locustidae . . . . .	3	5
<i>Odonatas</i>		
Agrionidae . . . . .	1	2
Outras familias . . . . .	5	
<i>Crustáceos</i>		
Trichodactylinae . . . . .	1	9
Asellidae . . . . .	2	div.
<i>Myriapodos</i>		
Polydesmidae . . . . .	1	22
Julidae . . . . .	2	15
Scolopendridae . . . . .	2	15
<i>Arachnoideos</i> ( veja-se a lista ).	12	div.
<i>Vermes</i>		
Lumbricidae . . . . .	2	div.

Além disto colleccionámos diversos ninhos de vespideos, formigas, myriapodes, biologias de coleopteros etc.

### B — ANIMAES DO MAR

*Peixes.* — Colleccionámos apenas 4 especies em 5 exemplares numero bastante restricto, em relação á riqueza natural. Faltava-nos o necessario apparelhamento para a pescaria.

*Molluscos.* — Conchas 4 esp., caramujos 10 esp.

*Crustaceos.* — Caranguejos, cracas, gammari-deos, 7 especies.

*Vermes* — (Nereideos) 1 esp., 3 exemplares.

*Ouriços do mar* — 1 esp., 2 exemplares.

*Actínias* — 1 esp., diversos exemplares.

## II. FLORA

Veja-se a lista especial.

Além das plantas ahí mencionadas, angariamos 10 esp. de lichens, 7-8 esp. de cogumelos arborícolas, 4 algas marinas, 2 musgos e 3 plantas lenhosas sem flores.

Mais 21 plantas vivas, especialmente orchidáceas, em circa 50 ex., para o nosso Horto botânico.

### 1. Lista das aves colleccionadas e observadas, organizada pelo Sr. João Leonardo Lima, naturalista do Museu Paulista.

#### FAM. PERISTERIDAE

*Columbigallina taipacoti* ( T. et K. ) « Roli-  
nha ». ( Observado ).

*Leptotila Reichenbachi* Pelz. « Jurity ». 1 ♀.

#### FAM. : RALLIDAE

*Aramides cajanea chiricote* ( Vieill. ) « Sara-  
cura ». 1 ♂, 1 ♀.

#### FAM. : LARIDAE

*Larus ? dominicanus* Licht « Gaivotão » ( Obs. ).

*Sterna superciliaris* Vieill « Trinta Reis ».  
( Observado. )

#### FAM. : CHARADRIIDAE

*Tringoides macularius* L. 1 ♀.

*Heteropygia fuscicollis* ( Vieill. ) « Baturi-  
nha ». 1 ♂.

#### FAM. : ARDEIDAE

*Florida caerulea* L. « Garça azul ». ( Fonse-  
ca observou em 1 ex. )

#### FAM. : SULIDAE

*Sula leucogastra* ( Bodd. ) « Mergulhão ». 1 ♂,  
6 ♀. 1 ovo de 50×39 mm.

FAM. : FREGATIDAE

*Fregata minor* ( Gm. ) « Thesoura, Alcatraz, Grapira, Fragata » 2 ♂ adult, 3 ♀ adult, 3 ♀ juv. 1 jovem, 16 ovos.

Os ovos tinham as seguintes dimensões em mm. : 75 × 48, 71 × 50, 71 × 46, 70 × 50, 74 × 47, 71 × 49, 72 × 51, 69 × 48 1/2.

Dimensões das aves em millímetros

SEXO	Aza	Cauda	Culmen	Tarso	Dedo medio
a. ♂ ad.	655	480	107	25	51
b. ♂ ad.	660	500	107	27	59
c. ♀ ad.	667	536	121	23	57
d. ♀ ad.	670	474	119	29	55
e. ♀ ad.	680	500	128	25	55
f. ♀ juv.	700	515	119	25	54
SEXO	Aza	Cauda	Culmen	Tarso	Dedo medio
g. ♀ juv.	695	512	117	24	59
h. ♀ juv.	685	490	116	27	60
SEXO	Aza	Cauda	Culmen	Tarso	Dedo medio

Observações : ♀ adult c, d, e, com a cabeça, pescoso, thorax, abdomen até a região anal, brancos ; pés azulado-claros.



♀ juv. f, g, h, com a cabeça, pescoço denegrado, atravessado por uma faixa larga de côr cinzento-clara; pés côr de carne-vermelha.

Um jovem, encontrado no ninho, ainda não está implumado, o corpo apenas revestido de lanugem branco, sómente as azas e pennas escapulares são de colorido sepiaeo.

FAM. CATHARTIDAE

*Catharista atratus brasiliensis* (Bonap.) «Urubú», Corvo». (Observado.)

FAM. FALCONIDAE

*Milvago chimachima* (Viell.) «Cará-cará»,  
1 ♀

*Rupornis magnirostris Nattereri* (Sal. et Salv.)  
«Gavião Carijó», «Indayé».

Um exemplar encontrado preso no dorso n'uma forca-dura de galho; reseccado.

FAM. CAPRIMULGIDAE

*Caprimulgus parvulus* Gould., 1 exemplar.

FAM. TROCHILIDAE

*Agyrtia tephrocephala* (Viell.) «Beja-flôr»,  
2 ♂.

FAM. CUCULIDAE

*Crotophaga ani* L. «Anum preto». (Observado.)

*Guira Guira* (Gm.) «Anum branco», 1 ♂.

FAM. TYRANNIDAE

*Knipolegus nigerrimus* (Viell.) 1 ♂.

*Elaeena flavogastra* Thunb. «Maria-já-é-dia»,  
1 ♀.

*Elaeena mesoleuca* (Cab. et Hein.), 1 ♀.

*Pyrocephalus rubinus* (Bodd.) 1 ♂.

*Myiarchus ferox* (Gm.) «Irré», 1 exemplar.

*Tyrannus melancholicus* Vieill. «Siriri», (Observado pelo Sr. Fonseca).

*Pitangus sulphuratus Maximiliani* (Cab. et Hein.) «Bem-te-vi», 2 ex.

*Megarhynchus pitangua* (L.) «Pitangoá», «Nei-Nei», «Bem-te-vi do bico chato», ex.

FAM. TURDIDÆ

*Turdus amaurochalinus* Cab. «Sabiá branco», 1 ♂.

FAM. TROGLODYTIDÆ

*Troglodytes musculus guarixa* Puch. «Corruira» ou «Carriga», 1 ♂.

FAM. MNIOTILTIDÆ

*Geothlypis aequinoctialis cucullata* Lath. «Caga-sebo», «Pia-cobra», 2 exemplares.

FAM. VIREONIDÆ

*Cyclorhis ochrocephala* Tschudi, 1 ♂.

FAM. HIRUNDINIDÆ

(Observada 1 especie).

FAM. COEREBIDÆ

*Coereba chloropyga* Cab. «Cambacica», «Mariquita», 1 ♂.

FAM. TANAGRIDÆ

*Tanagra sayaca* L. «Sanhaçu», 1 ♂.

*Tachyphonus coronatus* (Vieill.) «Tiê-preto», «Guarundi-preto», 2 ♂, 1 ♀.

*Thlypopsis sordida* (Lafr. et d'Orb.) 1 ♀.  
Esta especie foi observada a primeira vez no Estado de São Paulo. O Museu Paulista tem exemplares de Bahia e Minas.

FAM. FRINGILLIDÆ

- Saltador similis* Lafr. et d'Orb. « Trincaferro », 1 ♀.  
*Sporophila caerulescens* (Bonn. et Vieill.) « Papa-capim colleira », 1 exemplar.  
*Cyanocopsa cyanea* (L.) « Azulão », « Gurrundi Azul ». 2 ♂, 1 ♀.  
*Sicalis flaveola* (L.) « Canario da terra » 1 ♂, 2 ♀.  
*Brachyspiza capensis* (Muell.) « Tico-tico », 1 exemplar.

2. Lista dos reptis

a) LAGARTOS. Dr. Rud. Hermann det.

- Tupinambis teguixin* (L.) « Lagarto », 2 ex.  
*Mabuia agilis* (Raldi.) N. 577. 4 ex.  
*Hemidactylus mabuia* Mor. « Lagartixa », 5 exemplares, 19 ovos.

b) COBRAS. Dr. Afranio do Amaral det.

- Lachesis lanceolata* Lacep. « Jararaca », 2 ex.

3. Lista dos peixes

- Harpe rufa* L. « Papagaio » (Fam : Labridae), 2 ex.  
*Halipercon formosa* L. (Fam : Serranidae). 1 ex.  
*Pingupes brasiliensis* Cur. et Val. (Fam : Sparidae). 1 ex.  
*Rhomboplites aurorubens* Cur. et Val. (Fam : Lutjanidae), 1 ex.

4. Lista dos molluscos

A) ANIMAES MARINHOS

FAM. MYTILIDÆ

- Mytilus perna* L. « Marisco ». N. 8.036. Div. ex.  
*Mytilus Darwiniana* d'Orb. N. 8.042. 2 ex.

FAM. CHITONIDAE

*Chiton* sp. N. 8.043, 1 ex.

FAM. ?

Uma anomia em pedaços de *Petalococonchus irregularis* e em jazidas de Balanus.

FAM. PURPURIDAE

*Purpura haemastoma* L. N. 8.038, 7 ex.

FAM. MURICIDAE

*Murex senegalensis* Gu. N. 8.035, 1 ex.

FAM. CYPRAEIDAE

*Cypraea exanthema* L. N. 8.039, 1 ex.

FAM. TROCHIDAE

*Astraliun Olfersi* Tr. N. 8.037, 2 ex.

FAM. VERMETIDAE

*Petalococonchus irregularis* d'Orb. N. 8.040, 8.041, 2 ex.

FAM. SCUTELLIDAE

*Acmaea subrugosa* d'Orb. Prof. dr. Flor, Felippone det. 8.045, 11 ex.

FAM. LITTORINIDAE

*Littoridina* (*Melaraphe*) *lineata* Gmel. Prof. Felippone dit. 8.046, 7 ex.

FAM. FISSURELLIDAE

*Fissurella cancellata* Sbg. Prof. Felippone dit. 8.082, Div. ex.

B) ANIMAES DA TERRA

FAM. BULIMIDAE

*Bulimulus gorritensis* Pils. Prof. Felippone det. 8.044, 15 ex.



## 5. Arthropodos

*Insecta*

### HYMENOPTERA

FAM : VESPIDAE

*Eumenes canaliculata* Oliv. Um ninho.

*Polistes versicolor* (OL.) 2 ninhos.

FAM. CRABRONIDAE

*Sceliphron fistulare* D. T. 1 ninho.

*Ezeliphrom* sp. 1 ninho.

FAM. APIDAE

*Euglossa cordata* L. 2 ex.

*Xylocopa brasilianorum* L. 2 ♂, 3 ♀.

*Xylocopa erratica* Sm. 1 ♀.

FAM. POMPILIDAE

*Pompilus erubescens* Tasch 2 ex.

FAM. FORMICIDAE

*Acromyrmex nigr* Sm.

*Cryptocerus maculatus* Sm. Prof. Dr. F. Santschi det.

*Neoponera villosa* F.

*Odontomachus hastatus* F.

*Pachycandyla striata* Sm.

### COLEOPTERA

FAM. HYDROPHILIDAE, Alf. Knisch det.

*Coelostoma Luederwaldti* Knisch. sp. n. 20.227.

Div. ex.

*Eaochrus* sp. n. 20.215, 1 exemplar.

FAM. LAMELLICORNIDAE. Dr. Fr. Ohaus det.

*Cyclocephala eribrata* Burm. 20.170, 10 exemplares.

*Gymnetis irregularis* Gory. 5 ex.  
*Leucothyreus flavipes* Esch. 20.174. 3 ex. div.  
larvas.  
*Plectris setifera* Germ. div. ex.

FAM. TENEBRIONIDAE

*Sphaerotus curripes* Kirby. 1 ex.  
*Zophobas* 4 — *maculatus* Oliv. div. ex.  
» *morio* F. 1 ex.

FAM. CRYSOMELIDAE

*Chalepus sanguinicollis* L. J. Weise det. 2  
ex.

FAM. CERAMBYCIDAE

*Orodera remota* Pasc. J. Melzer det. 1 ex.

FAM. COCCINELLIDAE

*Neda sanguinea* L. 2 ex.

DIPTERA

FAM. HIPPOBOSCIDAE

*Pseudofersia spinifera* Leach. Dr. A. Lutz  
det. 20.183. 1 ex.

FAM. MUSCIDAE

*Musca domestica* L.

LEPIDOPTERA. Sr. Jul. Arp. det.

FAM: PIERIDAE. P. da Fonseca det.

*Pieris orseis* Godt. 5 ex. Commum.

FAM. NYMPHALIDAE. P. da Fonseca det.

*Coluennis julia* F. 1 ex.

FAM. ACRAEIDAE. P. da Fonseca det.

*Actuote rorysina* Ford. 1 ex.



FAM. LYCAENIDAE

*Lycaena cassius* Cr. 9 ex.  
*Thecla gargophila* Hew. 2 ex. Br. Pohl det.

FAM. HESPERIDAE

*Thymele proteus* L. 1 ex.  
*Hesperia* sp. 7 ex.

FAM. SESIIDAE

? *Melitia* sp. 1 ex.

FAM. SYNTOMIDAE

*Cosmosoma teuthras-erubens*. 7 ex.  
*Cosmosoma ange* L. 1 ex.

FAM. ARCTIDAE

*Eucereon setosum* Sepp. ♀. 2 ex.  
*Utetheisa ornatrix* L. 3 ex.

FAM. NOCTUIDAE

*Euthisanotis timais* Cram. (Observado). Lagartas muito cominum em *Hippeastrum* sp.  
L. det.  
*Erebus odora* Cr. ♂. 1 ex.  
*Syrnixa hypnois* Huebn. 1 ♂.

FAM. TINEIDAE. L. det.

*Tinea pellionella* L. div. casulos. Frequentemente nas casas.  
Alem d'isto: *Zale sexplagiata* Walk. 1 ex.,  
*Themesia* sp. 1 ex. *Phuris* sp. 4 ex.

NEUROPTERA

FAM.: CHERYSOPIDAE R. P. Longinos Navás det.

*Chrysopa lanata* Banks. div. ex.  
» *Isederwaldti* Navás, n. sp. div. ex.

ODONATA

*Erythrodiplax umbrata* L. (observado.)

ORTHOPTERA

*Schistocerca paraensis* Buvm (Acrididae). 1 ex.  
? *Proscopia* sp. (Proscopidae) 1 larva.

CRUSTACEA

FAM. : GRAPSIDAE

*Geograpsus transversus* Gibb Div. ex.

FAM. TRICHODACTYLIDAE

*Trichodactylus fluriatilis* Latr. 9 ex.

FAM. : ONISCIDAE

*Ligyda exotica* Rouv. (Observado.)

FAM. : BALANIDAE. (Cracas) Dr. Mary J.  
Rathbun det.

*Balanus tintinnabulum antillensis* Pils. 1.130.  
Div. ex.

*Tetracelata squamosa stalactifera* (Lam.) 1.131,  
1.132. Div. ex.

ARACHNOIDEA. Prof. Dr. Mello Leitão det.

FAM. : AVICULARIIDAE

*Ceropelme insularis* M. Leit. n. sp. N. 446  
Um ex.

Diversos outros exemplares d'esta familia não foi possível determinar. por serem de individuos jovens.

FAM. : PHOLCIDAE

*Smeringopis geniculatus* Thor. N. 443. Div. ex.

FAM. : CLUBIONIDAE

*Corinna flavipes* (Keysert.) N. 553. Um ex.  
*Ctenus rufibarbis* Keysert. N. 445. Quatro ex.  
*Selenops melanurus* M. Leit. n. sp. N. 442.  
Div. ex.

FAM. : LYCOSIDAE

*Lycosa Thorelli* Keysert. N. 444. Um ex.

FAM. : BARYCHELIDAE

*Psalistops crassimanus* M. Leit. n. sp. N. 551.  
Div. ex.

FAM. GONYLEPTIDAE

*Gonyleptes horridus* Kirby. N. 552. Um ex.  
*Luederwaldtia serripes* M Leit. n. gen., n. sp.  
N. 550. Dois ex.

6. VERMES

FAM. : LUMBRICIDAE

*Pheretima? havayana* Rosa. «Minhoca», diversos exemplares.  
*Pheretion* sp.

7. ECHINOIDEA

FAM. : ECHINOMETRIDAE

*Echinometra lucuntur* (L.) N. 79. Dois ex.

**8. Lista das plantas colecionadas e observadas**

I. EMBRYOPHYTA ASIPHONOGAMA (CRYPTOGAMAE)

LICHENES. Dr. A. Zahlbruckner det.

*Usnea angulata* Ach.

» *florida* var. *perplexus* (Strtn.)

*Parmelia macrocarpoides* Wain.

*Theloschistes flavicans* (Sw.)

MUSCI

*Bryum argenteum* Hornsch.

FILICALES

FAM. POLYPODIACEAE

*Adiantum cuneatum* (L. et F.) «Avenca».  
(Observada). Na vizinhança imediata  
do mar perto das grutas antilúvias  
dos pescadores, n'uma rocha, banhada de  
água doce.

*Doryopteris concolor* (L. et F.). Frequente.  
No sol em rochas.

*Doryopteris* sp. Muito commum. No sol. As  
vezes em formações cerradas.

*Dryopteris setigera* (Bl.) Não raras vezes na  
barranca no lado posterior da casa mais  
no interior.

*Dryopteris* sp.

» sp.

*Gymnopteris tomentosa* (Law.) var. *pseudo-*  
*rufa* Rosenst.

*Polypodium brasiliense* Poir. Commum.

» *catharinæ* (L. et F.) (Observado)  
1 exemplar só.

*Polypodium vacciniifolium* (L. et F.) Raro.

*Polystichum adiantiforme* (Forst.) (Observedo). Muito commum.

*Pteridium aquilinum* (L.)

*Pteris leptophylla* (Sw.) Raro. Barranco no  
lado posterior da casa de traz.

FAM. SCHIZAEACEAE

*Aneimia phyllitidis* (L.) Não raro. Em  
bosques.



II. Embryophyta Siphonogama. (Phanerogamæ)

A) MONOCOTYLEDONEA

FAM. GRAMINEAE. J. Geraldo Kuhlmann, det.

*Cenchrus echinatus* (L.) « Espinho de carneiro ».

*Coix lacrima* (L.) (Observado). Commum.

« Lagrimas de Nossa Senhora ».

*Eleusine indica* Gaert. « Pé de galinha ».

*Eragrostis ciliaris* Linch.

*Erianthus angustifolius* Nees. (Observado).  
Commum.

*Guadua* aff. *pallescens* Doell. (Bambusaceæ).

*Gynerium argenteum* Nees. (Observado).

« Capim dos pampas ».

*Panicum dicaricatum* L.

» *leucophæum* H. B. K.

» *maximum* Jacq. « Capim da Colonia ».

Commum.

*Panicum* (Digit.) *sanguinale* L. « Pé de galinha ».

*Stenotaphrum americanum* Schrank. « Grama de jardim ».

*Andropogon condensatus* H. B. K. « Barba de bode de vassoura. » Commum.

*Andropogon condensatus* var. *corymbosus*, forma *vivipara*.

*Cynodon dactylon* Pers. « Pé de galinha. » Em rachas de rochas.

*Paspalum milegrana* Schrad.

FAM.: CYPERACEAE. J. Geraldo Kuhlmann det.

*Eutelmannia* ( *Trilepis* ) *Lhozkyana* Nees.

*Scleria arundinacea* Kunth.

*Scleria sylvestris* Poep. et Kunth.

*Mariscus latifolius* Schrad.

*Trichelostylis geminata* L. et N.

FAM.: PALMAE

*Cocos Romanzoffiana* Cham. « Jerivá ». Parcialmente em iloescencia.

FAM. ARACEAE

*Anthurium* sp.

FAM.: BROMELIACEAE. F. C. Hoehne det.

*Tillandsia Araujii* Mez. Aos milhares nas rochas.

*Tillandsia usneoides* L. «Barba de pau.»

«Bromelia das dunas». Sobre rochas. Muito  
commum tambem nas dunas santenses.  
Folhas espinhosas no bordo.

«Bromelia prateada». *Tillandsia* sp. Epiphyta.  
Folhas brancas. Observamos mais 3 outras  
especies desta familia.

FAM.: COMMELINACEAE

*Commelina* sp. Mais 2 outras especies desta  
familia.

FAM.: AMARYLLIDACEAE

*Fourcroya gigantea* Vent. «Piteira».

*Hippeastrum* sp. Flores grandes, vermelhas,  
quatro no talo. Commum.

FAM.: DIOSCOREACEAE

*Dioscorea polygonoides* H. et B.

FAM. ZINGIBERACEAE. F. C. Hoehne det.

*Costus spiralis* Rosc. «Canna do brejo» Só-  
mente nos arroios, perto das casas da frente.

FAM. CANNACEAE

*Canna indica* L.

FAM. MARANTACEAE

*Calathea aemula* Kcke «Caeté» (Observado).

? sp. (Observado). Não rara no Matto-  
sinho, ao lado Este do Alto das Palmeiras.  
Mais uma outra especie d'esta familia.

FAM. ORCHIDACEAE. F. C. Hoehne det.

*Calllega guttata* Lindl.

*Cyrtopodium punctatum* Lindl. Frequente.

*Epidendrum cinnabarinum* Salz. Muito com-  
mum.

*Epidendrum ? elongatum* Jacq.

*Eulophidium maculatum* Pfetz. Planta terres-  
tre, arbustos.

Mais uma outra especie desta familia.

B) DICOTYLEDONEA

FAM. PIPERACEAE

*Peperomia* sp. Em logares humidos nas ro-  
chas. Vulgar.

FAM. ULMACEAE F. C. Hoehne det.

*Trema micrantha* (Sw.) «Crindiuva». Em flo-  
rescencia. Comum nas roças.

FAM. MORACEAE

*Ficus Luschnatiana* Miq. «Figueira».

*Ficus ? eximia* Schott «Figueira branca».

FAM. LORANTHACEAE

*Phoradendron* sp. «Herva de passarinho».

Mais uma outra especie d'esta familia.

FAM. AMARANTACEAE

Duas especies.

FAM. NYCTAGINACEAE

Uma especie.

FAM. : PHYTOLACCACEAE. F. C. Hoehne det.

*Rivina laevis* L. Comum.

FAM. : PORTULACCACEAE F. C. Hoehne det.

*Talinum patens* (Jacq.) «Maria Gomes ou  
Maria Gorda».

FAM. : BERBERIDACEAE

Uma especie.

FAM. : CAPPARIDACEAE

*Cleome rosea* Vahl. « Mussambé ».

*Capparis cynophallophora* L. F. C. Hoehne  
det. Commum.

FAM. : LEGUMINOSACEAE. F. C. Hoehne det.

? *Acacia paniculata* Willd. « Unha de gato ».  
Geralmente trepando, raramente arboriforme.

*Aeschynomene falcata* D. C. var. *paneijuga*.  
« Carrapicho ». Bôa Vista.

*Canavalia* sp. Muito commum.

*Cassia occidentalis* L. « Fedegoso ».

*Centrosema hastatum* Benth.

*Crotalaria vitellina* Ker. « Cascaveleira »

*Dahlbergia ecastophyllum* ( L. ) Bôa Vista.

« Jacarandá », No mattosinho no lado trazeiro  
do Alto das Palmeiras. Observado.

*Meibomia incana* ( D. C. ) Commum.

*Phaseolus lunatus* L. ? var. ? « Feijão de  
Lima. » Muito frequente.

*Phaseolus truxellensis* H. B. K. var. *minor*.

*Styrioranthes viscosa* ( Sw. ) Na Bôa Vista.

*Vigna luteola* Benth. « Feijão da praia ».

FAM. : MELIACEAE

Uma especie.

FAM. : EUPHORBIACEAE

*Croton compressus* Lam.

*Dahlechampia* sp. « Mariana ».

*Phyllanthus* sp.

*Plukenetia* sp.

Alem d'isso tres outras especies d'esta familia.

FAM. ANACARDIACEAE F. C. Hoehne det.

*Schinus terebinthifolius* Raddi. « Aroeira ver-  
melha ».

FAM. : ? ICACINACEAE

Uma especie.

FAM. : SAPINDACEAE

*Serjania* sp. « Timbó ».

*Paullinia* sp. « Timbó ».

FAM. : VITACEAE

*Cissus* sp.

FAM. MALVACEAE

*Sida acuta* Burm. « Vassourinha-Guaxuma ».

*Sida* sp.

FAM. : MARCGRAVIACEAE

Uma especie.

FAM. : PASSIFLORACEAE

*Passiflora microcarpa* Mart. « Maracujá ».

*Passiflora* sp. (com flores grandes, brancas).

FAM. : BEGONIACEAE

Tres especies.

FAM. CACTACEAE

*Cephalocereus melanocactus* K. Sch. F. C.  
Hoehne det.

*Cereus* sp.

*Rhipsalis* sp. Sómente na beira, sobre rochas,  
p. ex. na vizinhança do Porto dos Pha-  
roleiros.

FAM. ? MYRTACEAE

Uma especie.

FAM. MELASTOMACEAE F. C. Hoehne det.

*Tibouchina holosericea* Baill. « Orelha de Onça ».

Uma outra especie ? *Miconia*, arbusto alto, en-  
contramos no monte do sul da Boa Vista.

FAM. UMBELLIFERAE. F. C. Hoehne det.

*Centella asiatica* ( L. ) Rara e aparentemente só na Boa Vista.

FAM. MYRSINACEAE. F. C. Hoehne det.

*Rapanea umbellata* Mez. « Caopororoca ». Commum.

FAM. PLUMBAGINACEAE F. C. Hoene det.

*Plumbago scandens* L. «Caá-pomonga.» Em bosques, de altura de 2-3 m.

FAM. APOCYNACEAE F. C. Hoene det.

*Amblyanthera funiformis* M. Arg.

FAM. ASCLEPIADACEAE F. C. Hoene det.

*Oxypetalum Banksii* R. et. Sch. Commum.  
*Metaspelma* sp.

FAM. CONVULVACEAE

Fres especies.

FAM. CORDIACEAE

*Cordia curassavica* F. Um dos arbustos mais communs.

*Tournefortia* sp.

FAM. VERBENACEAE

*Lantana camara* L. «Camará».

» sp. ( Com flores brancas, muito commum tambem perto de Guarujá, na beira do mar ).

FAM LABIATAE

*Hyptis* sp.

FAM. SOLANACEAE

*Solanum* sp. ( Arbusto, espinhoso, com flores claro-azues ).

FAM. BIGNONIACEAE

? *Tecoma umbellata* Sond «Ypê». (Observada) Apparentemente existia apenas uma arvore só, ao lado do sul, na vizinhança da colonia dos Alcatrazes. Em plena florescencia. (Flores grandes, amarellas.)

FAM. GESNERACEAE

*Corytholoma* sp.

FAM. ACANTHACEAE

*Ruellia Schaueriana* (Nees).  
*Schaueria virginea* Nees. Mais uma outra especie desta familia.

FAM RUBIACEAE

*Emmeorrhiza umbellata* Schum. Em bosques  
2-3 m. de altura.  
*Psychotria*. Duas especies.  
Mais uma especie d'esta familia.

FAM. CUCURBITACEAE

*Melothria fluminensis* Gard. «Abobora do Matto».  
*Trianosperma Tibiricae* Naud. «Tayuyá».

FAM. COMPOSITAE

*Bacharis dracunculifolia* D. C. «Vassoura».  
» *rufescens* Sprengl.  
*Bidens pilosus* L. «Picão».  
*Chaptalia nutans* Hens.  
? *Conyza ricularis* Gardn.  
? *Eupatorium porphyrolepis* Bak. «Eupatorio»  
*Porophyllum ruderale* Cass.  
*Trixis divaricata* Sprengl. «Solidonia»  
Mais 3 outras especies d'esta familia.

De plantas cultivadas, em parte abandonadas, encontramos as seguintes: Abacateiro, Aipim, Bananas, Batata doce, Algodão, Feijão de Lina, Milho, *Mirabilis jalapa*, Ricino, Tayá, Canna de assucar, Laranjeiras.

## ADDITAMENTOS

Até hoje ninguém pôde ainda determinar uma extravagancia da natureza, encontrada n'um tronco putrefacto de uma *Fouquieria gigantea*. O sr. Prof. Dr. Herm. Ross, em Munich, porém, communica-nos, que n'este caso deve-se tratar de um phenomeno pathologico vegetal. Deixámos aqui uma descripção superficial, esperando, que talvez um dos nossos leitores possa communicar-nos algo a respeito ae tal assumpto.

Possue nosso Museu 7 exemplares, portanto encontramos diversos outros no mesmo lugar. Recolhemos, porém, sómente os maiores e mais notaveis.

O exemplar maior da nossa collecção tem 17 cm. de comprimento e 4 cm. de diametro, na maior extensão. A fórma é completamente irregular, geralmente longitudinal, de vez em quando bulbosa; muitas vezes sobresaem ora exuberancias, chifres ora espinhos curtos, obtusos. Estes phenomenos são ôcos, com cascas bem delgadas, geralmente apenas com 1 mm. de espessura. O material é quebradiço, a côr claro-pardo-vermelha. Alguns exemplares mostram dilatações, chatas, em fórma de fungo com um diametro de 1,5 a 2,2 cm., as quaes parecem pegar-se ás paredes do tronco da *Fouquieria*. Em alguns exemplares, principalmente em um, pôde-se distinctamente observar, que estes phenómenos tinham atravessado a textura da piteira.

## SUPPLEMENTOS

### CRUSTACEOS

( *Smithsonian Justif.*, det. 1921 )

*Cubaris murina* Brandt ( Isopoda ). N. 1.136.  
Raramente embaixo de pedras. Animal terrestre.  
« Kugelassel ».



*Philoscia nigricans* B. Lund (Isopoda). N. 1.137. Animal terrestre. Muito commun. «Bicho de conta».

Perto de *Melita palmata* (Montagn) (Amphipoda). N. 1.135. Muito commun no mar. na maré baixa muitas vezes fóra da agua. «Floh-krebs».

#### VERMES

*Nereis* (*Neanthes*) *palpata* Treadw. Typo. N. 596. Dr. Treadwell det. 1921. Entre as cascas das cracas. Um exemplar.

#### HEMIPTERA (HOMOPTERA)

Familia COCCIDAE. Sub-familia MONOPHEBNAE.

*Icerya insulans*. n. sp.

A femea immatura tem o corpo de fórma elliptica, com as duas extremidades arredondadas, tendo os exemplares maiores 4 mm. de comprimento, 1,75 mm. de largura e 1 mm. de altura. No lado dorsal ha, em roda da margem cêrca de 32 pequenos tufos de cêra branca, dos quaes os dois na extremidade posterior são os mais compridos. No dorso ha ainda uma carreira dupla, mediana e longitudinal, de tufos de cêra branca, e mais uma carreira em cada lado entre a mediana e a margem.

O corpo tem a côr pardo-clara, quasi preta, tornando-se a derme molle e transparente depois de fervida em uma solução de KOH. As pernas e antenas têm a côr pardo-clara e estão bem desenvolvidas. As antenas têm cêrca de 0,576 mm. de comprimento e compõem-se de 9 articulações, das quaes a ultima é a mais comprida, tendo ellas os seguintes comprimentos: (1), 31; (2), 87,5; (3) 56; (4), 62; (5), 56; (6), 62; (7), 50; (8), 59; (9), 112; sendo a formula approximada 92 (46) 8 (35) 71. Todas as articulações têm muitos pêllos compridos. As articulações do primeiro par de pernas têm os seguintes comprimentos: coxa, 112; femur com trochanter, 331; tibia, 294; tarso, 181; unha, 37.

A tibia tem muitos pêllos fortes, especialmente na margem posterior. O tarso está fortemente curvado perto da extremidade distal. Perto da base de cada antenna ha um pequeno olho circular com 65 microns de diametro, e de côr pardo clara. Os digitulos da unha são curtos e delgados, faltando os do tarso. Na derme ha grande numero de espinhos curtos, uns direitos outros um pouco curvados, com cerca de 26 microns de comprimento, sendo outros um pouco mais compridos. Entre os espinhos ha espalhadas umas glandulas compostas, circulares, com 7 microns de diametro e com 3 a 4 orificios diminutos na parte central. Ha tambem visiveis na derme 6 carreiras longitudinaes de pequenas invaginações ovaes, que parecem ser a inserção dos tufos de cêra. Na margem, e particularmente na extremidade posterior, ha alguns pêllos compridos.

*Hab.* Ilha dos Alcatrazes, sobre uma planta compositae, e sobre *Tibouchina holosericea*. A presente especie pertence ao mesmo grupo que *Icerya taunayi* Hempel. O typo está incorporado ás collecções do Museu Paulista sob o n. 20400.

As medidas das articulações das antenas e pernas são em micromillimetros.

*Icerya insulans* n. sp.

The immature female has the body elliptical in form, with in the two extremities rounded; the largest specimens being 4 mm. long, 1.75 mm. wide and 1 mm. high. On the dorsal surface, around the margin, there are about 32 small tufts of white wax, of which the two on the posterior extremity are the longest; a double median, longitudinal row of short, white tufts, and another longitudinal row on each side between the median and the margin.

The body is dark brown, nearly black, in color, but the derm becomes soft and transparent after boiling in a solution of KOH. The legs and antennae are light brown in color and well developed. The antennae are about 0.576 mm. in leng-



th and are composed of 9 joints, of which the last is the longest. The following are the lengths of the joints: (1), 31; (2), 8.75; (3), 56; (4), 62; (5), 56; (6), 62; (7), 50; (8), 59; (9), 112; the approximate formula being  $92(46)8(35)71$ . All of the joints have many long hairs. The following are the lengths of the first pair of legs: coxa 112; femur and trochanter, 331; tibia, 294; tarsus, 181; claw, 37. The tibia has many long hairs, especially on the posterior margin, and the tarsus is strongly curved near the distal extremity. Near the base of each antenna there is a small, circular eye, 65 microns in diameter, and of a light brown color. The digitules of the claw are short and fine, those of the tarsus are wanting. The derm has many short spines, some of which are straight, others slightly curved, about 26 microns in length, while some are slightly longer. Among the spines there are scattered many small, circular, compound glands, 7 microns in diameter, with 3 to 4 very small pores in the central portion. On the derm there are also visible 6 longitudinal rows of small, oval invaginations, that appear to be the points of insertion of the waxy tufts. On the margin, especially on the posterior extremity, there are some long hairs.

*Hab.* Ilha dos Alcatrazes, on a composite plant, and on *Tibouchina holosericea*. The present species belongs to the same group as *Icerya tau-nayi* Hempel. The type is incorporated in the collections of the Museum Paulista with the N. 20.400.

The measurements of the joints of the antennae and legs are in micromillimeters.

Sub-familia COCCINAE

*Saissetia hemisphaerica* (Targ-Toz.).

Sobre uma especie de feto, *Dryopteris* sp.

Uma especie quasi cosmopolita.

S. Paulo, 30 de Agosto de 1921.

ADOLPH HEMPEL  
Entomologista do Instituto Agronomico

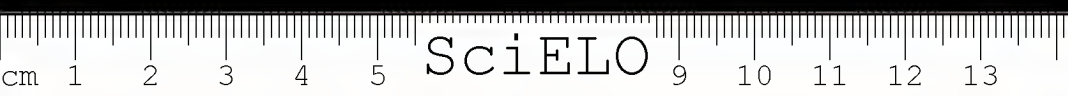





SciELO

Arachnideos da ILHA DOS ALCATRAZES

— PELO —

DR MELLO - LEITÃO

(Da Sociedade Brasileira de Ciências e da Sociedade Entomológica de França)



1900

# ARACINIDEOS DA ILHA DOS ALCATRAZES

— PELO —

D.<sup>R</sup> MELLO - LEITÃO

(Da Sociedade Brasileira de Ciências e da Sociedade Entomologica de França)

Em Outubro de 1920 foram em excursão do Museu Paulista à ilha dos Alcatrazes, na costa do Estado de S. Paulo, os funcionarios desse Museu snrs. H. Luederwaldt e José Pinto da Fonseca

A estadia dos dois naturalistas foi muito proveitosa, tendo sido colligido abundante material faunístico

As ligeiras notas que seguem são o resultado do exame do material arachnologico que me foi communicado, e representado por especies de aranhas e opiliones.

\* \* \*

As aranhas encontradas na Ilha dos Alcatrazes são todas aranhas terrícolas, com excepção apenas do communissimo *Smeringopus geniculatus* (Thor.), provavelmente encontrado no interior das habitações em ruínas dos pharoleiros.

E' digna de registo essa ausencia quasi absoluta de aranhas sedentarias ou arborícolas, e que representam no entanto quatro das familias mais numerosas — Theridiidae, Argiöpidae, Thomisidae e Salticidae. Todas as aranhas encontradas nessa ilha ou excavam seu ninho na terra, como certas theraphosoideas, ou se abrigam nas fendas de terreno ou sob as pedras, nos logares mais ou menos esconsos. E' interessante essa facies faunística, por serem as

aranhas arborícolas e telíferas de muito mais facil disseminação e mais frequentes que as terrícolas, parecendo que a excepção verificada em Alcatrazes seja provavelmente devida ao exterminio daquellas pelas aves, que as perseguiram, em falta de melhor e mais accessivel alimentação. Estas outras, mais occultas e protegidas, furtaram-se melhor á caça dos inimigos alados, e persistiram.

As aranhas me foram communicadas em 11 vidros, sendo cinco numerados ( de 442 a 446 ) e seis sem numero, com exemplares de Aviculariidae jovens ( tres vidros sem numero ) e de sete outras especies, representantes das seguintes familias : Barychelidae, Aviculariidae, Pholcidae, Selenopidae, Ctenidae, Clubionidae e Lycosidae.

As especies encontradas foram as seguintes :

- 1 — *PSALISTOPS CRASSIMANU* (  $\sigma$  e  $\varphi$  ) *Mello-Leitão*, em vidro sem numero. Esta especie, da familia Barychelidae, foi encontrada pela vez primeira em Alcatrazes, e descripta em minha memoria especialmente dedicada ás Theraphosoides.
- 2 — *CEROPELMA INSULARIS* (  $\sigma$  ) *Mello-Leitão*, no vidro n. 446. É uma Aviculariidae, e, como a especie acima, descoberta em Alcatrazes e descripta na mesma memoria.
- 3 — *SMERINGOPUS GENICULATUS* ( *Thorell* ). Dois exemplares, no vidro n. 443.
- 4 — *SELENOPS MELANURUS* sp. n. ( Fig. 1, 2, 3 e 4 ).

$\varphi$  — 7 mm. Cephalothorax cor de mogno, inteiramente revestido de pellos pardos. Abdomen de tegumento esbranquiado, revestido de pellos de colorido igual aos do cephalothorax ; ha, na metade posterior do abdomen, uma orla negra ; tuberculo anal e fiandeiras posteriores negras. Perras escuras, cor de magno escuro, com manchas de pellos iguaes aos do cephalothorax, mais abundantes sobre os femures. Ventre pardo-infuscado.

Olhos diurnos anteriores equidistantes, os medios um pouco menores, os lateraes intermedios do total da fila com uma orla negra, separados dos medios cerca de um diametro destes ultimos, e afastados dos lateraes anteriores nocturnos quasi dois diametros: e dos grandes olhos posteriores tres diametros.

Clypeo mais largo que os olhos medios anteriores.

Fovea thoracica representada por leve depressão.

Cheliceras com dois dentes na margem inferior do sulco ungueal, e tres na margem superior.

Lanio tão largo quão longo. Esterno quasi regularmente circular, pardo claro, com uma estreita orla marginal escura.

Palpos com longos espinhos curvos dos dois lados da tibia e do tarso; armadura das pernas como nas outras especies.

Epigyno cordiforme, com duas apophyses lacteraes convergentes.

♂. 7 mm.

Semelhante á femea no colorido e na estrutura.

Palpo de patella tão longa quão larga; tibia maior que a patella com uma dupla apophyse externa; tarso igual á patella mais a tibia, muito dilatado, de bulbo inferior, discoide, com longo estylete curvo que abraça quasi todo bulbo.

Numerosos exemplares, dos dois sexos, no vidro n. 442.

5 — CTENUS RUFIBARBIS (*Keyserling*). Um exemplar ♀ no vidro n. 445 e um casal em um vidro sem numero.

6 — CORINA FLAVIPES (*Keyserling*) — Dois exemplares de femeas jovens, um dos quaes em mão estado de conservação. No exemplar menos desenvolvido as pernas eram amarello-claras; no outro, porém, as pernas eram pardas, tirante ao fusco, com articulações dos diversos segmentos claras. No mais coincidia com a diagnose original de Keyserling.

7 — *LYCOSA THORELLI* (*Keysserling*) — Uma fêmea, no vidro n. 444.

Os opiliones eram apenas dois, ambos da família *Gonyleptidae*, sendo um representante de genero e especie novos da subfamilia *Pachilinae*. Eram os opiliones encontrados :

1 — *GONYLEPTES HORRIDUS* (*Kirby*) — Um exemplar ♂ em um vidro sem numero.

2 — *LUEDERWALDTIA SERRIPES* g. n. sp. n., (fig. 5) que passamos a caracterisar :

**Luederwaldtia** <sup>(1)</sup> g. n.

*Typo*: *L. serripes*

Comoro ocular sob a fôrma de una elevação transversa, com dois espinhos altos, approximados, e a quasi igual distancia da borda anterior do cephalothorax e do primeiro sulco transversal do escudo dorsal. Escudo dorsal com cinco sulcos transversaes, dos quaes os dois primeiros (I e II) e os dois ultimos (IV e V) são unidos por um sulco longitudinal mediano. Cephalothorax estreito; as bordas lateraes do escudo abdominal são curvas e afastam-se a partir do sulco I até o nivel do sulco IV, e novamente se approximam, formando atraz, com a borda posterior, angulos rectos. Areas I, II, IV e V do escudo abdominal inermes, bem como os tres segmentos livres na placa anal-dorsal; area III do escudo abdominal com dois fortes espinhos ponteados. Ancas dos tres primeiros pares de pernas pequenas, parallelas; anca posterior duas vezes maior e mais espessa que as tres primeiras reunidas. Cheliceras normaes. Palpos mais curtos que o corpo; o femur armado de um espinho apical interno. Pernas curtas e fortes; caractêres sexuaes accessorios sob a fôrma de fortes dentes e espinhos nos segmentos basaes das pernas posteriores. Tarsos anteriores de 5 segmentos, os outros de seis; seg-

---

(1) Em honra do esforçado entomologista, sr. H. Luederwaldt.

mento basal do tarso anterior do macho muito dilatado. Tarsos III e IV com duas unhas simples, não denteadas, com pseudonychio e sem escópula.

O genero *Luederwaldtia* é muito affim á *Pucroloides*, tendo como este o tarso I de 5 segmentos, os outros de seis, o comoro ocular com 2 espinhos, o femur do palpo com um aculeo apical interno, as areas I, II, IV, V e segmentos dorsaes livres inermes, differindo, porém, em ter na area III dois fortes espinhos ponteagudos em vez de uma apophyse mediana. Especie unica.

LUEDERWALDTIA SERRIPES, sp. n.

♂. — 7 mm.

Borda anterior do cephalothorax com uma fila de granulações. Comoro ocular com uma granulação na base de cada espinho. Cephalothorax liso, apenas com dois tuberculos claros, situados um pouco atraz do comoro ocular. As duas primeiras areas do escudo abdominal dorsal apresentam um grupo mediano de pequenas granulações claras, pouco abundantes. Area III com uma fila semilunar de seis granulações atraz de cada espinho. Area IV com duas areas medianas, contiguas, de numerosas granulações. Area V do escudo abdominal, segmentos dorsaes livres e placa anal dorsal inermes e lisos. Areas marginaes lateraes do escudo dorsal com alguns granulos esparsos, ao nivel do sulco transversal III.

Femures levemente curvos. Ancas posteriores com uma apophyse apical externa quasi transversal, ponteaguda, de borda postero inferior trilobada. Femures e tibias das pernas II, III, e IV com duas filas inferiores de espinhos seriados, sendo os apicaes maiores e divergentes. Trochanteres posteriores com uma apophyse transversal de cada lado, sendo a externa mais robusta.

Colorido geral castanho queimado; as granulações do dorso amarelladas; espinho da area III de pontas claras.

*Typo:* Um ♂, sem numero.



EXPLICAÇÃO DAS FIGURAS

- 1 — *Epigyno de Selenops melanurus* ♀.
- 2 — Tarso do palpo de *Selenops melanurus* ♂.
- 3 — Apophyse tibiaes do palpo de *Selenopus melanurus* ♂.
- 4 — *Selenops melanurus*.
- 5 — *Luederwaldtia serripes*.

4

Sobre uma Aranha parasita de Saúva

---

— PELO —

**Dr. MELLO - LEITÃO**

(Da Sociedade Brasileira de Sciencias e da Sociedade Entomologica de França)





## Sobre uma Aranha parasita de Saúva

PELO

**Dr. Mello-Leitão**

(Da Sociedade Brasileira de Sciencias e da Sociedade Entomologica de França)

As aranhas são animaes essencialmente predadores, sendo sua vida como parasitos verdadeiramente excepcional, tanto que nenhuma referencia encontramos em litteratura a respeito de araneidos parasitos. Em Maio de 1921 recebi do sr. Luederwaldt, do Museu de S. Paulo, tres pequenas aranhas mal conservadas, que o mesmo sr. me refere ter encontrado no corpo de Saúvas. Essas tres aranhas eram todas de uma especie de *Clubionida*, e de caracteres tão originaes que proponho para a mesma uma nova sub-familia, posta entre as *Liocraninas* e as *Corinninas*, parecendo mostrar que ha entre estas duas sub-familias affinidades maiores que entre as *Micariinas* e qualquer das duas. (Fazemos esta observação porque Simon, cujas suggestões devem sempre ser acatadas com a maxima consideração, põe as *Micariinas* entre as *Liocraninas* e as *Corinninas*).

### **Myrmecobiinae** sub-fam. n.

Maxillares de borda externa regularmente arredondada, como nas *Corinninas*, e guarnecidos, como nestas, de uma fila de longas cerdas incurvadas. Labio muito mais largo que longo, de corda anterior angulosa, não excedendo o terço basal dos maxillares. Esterno muito largo, mais largo que em qualquer outro grupo de *Clubionidae*, terminado atraz em ponta, entre as ancas posteriores e muito largo adiante, marginado, inenos nitidamente, comtudo, que nas

*Corinneae*. Cheliceras robustas, com dois pequenos dentes na margem inferior do sulco ungueal. Fiandeiras inferiores da mesma espessura que as superiores, mas um pouco maiores, de segmento apical conico, bem visivel, lembrando as fiandeiras das *Clubioninas* e *Liocraninus*. Pernas delicadas, muticas. Tarsos todos escopulados e providos de densos tufo de cerdas de sustentação subungueaes.

MYRMECOBIUS g. n.

Aos caracteres já referidos na diagnose da sub-familia juntar: Cephalothorax pouco elevado, bastante estreitado adiante, de sulco thoracico longitudinal regularmente allongado. Olhos posteriores iguaes, em linha direita, os medios muito mais afastados um do outro que dos lateraes respectivos. Olhos anteriores em fila igualmente direita, mais estreita que a posterior, os medios mais de quatro vezes maiores que os lateraes, equidistantes. Area dos olhos medios bem mais larga que longa, muito mais estreita adiante. Clypeo largo, de altura igual ao diametro dos olhos medios anteriores. Especie typo:

*Myrmecobius luederwaldti* sp. n.

♀ 3 mm. — Cephalothorax pouco elevado, bastante estreitado adiante, de sulco thoracico bem apreciavel. Olhos posteriores iguaes, em linha direita, os medios quasi duas vezes mais afastados um do outro que dos lateraes; olhos anteriores em linha direita, mais estreita que a posterior, os olhos medios cerca de cinco vezes maiores que os lateraes e equidistantes; area dos olhos medios vez e meia mais larga que longa, e muito mais estreita adiante que atraz. Clypeo largo, de altura igual ao diametro dos olhos medios anteriores. Cheliceras com dois dentes na margem inferior. Maxillares de borda externa regularmente arredondada, providos, na truncatura apical, de pellos longos, incurvados, quasi regularmente seriados. Labio mais de duas



vezes mais largo que longo. não attingindo o terço basal dos maxillares, de borda apical convexa. Esterno muito largo adiante. quasi tão largo quão longo, terminado atraz em ponta que separa as ancas das pernas posteriores, marginado. Pernas muticas. Fiandeiras inferiores maiores que as superiores, de segmento apical afilado; todas as fiandeiras delicadas.

Colorido geral pardo-testaceo; o esterno com uma orla fulva marginal. Tarsos das pernas e dos palpos fulvo-negros. Epigyno negro, muito mais largo que longo, com duas fossetas circulares lateraes e um ourélo inferior regularmente procurvo, unindo as duas fossetas.

*Hab.*: Parasitando (?) saúvas. Typo no Museu Paulista: N. 6.287 a.





SciELO

3

Julius Melzer

Longicorneos do Brasil novos ou pouco conhecidos





SciELO

Longicorneos novos, ou pouco conhecidos, do Brasil

**Anoploderma** ( Pathocerus )

Guér. Rev. Zool. 1840, p. 276. — C. O. Waterh.  
Ann. Mag. Nat. Hist. (7) VII, 1901, p. 521.

A. Wagneri Waterh.

Na pagina 185 do tomo XI desta revista reproduzo a descripção da ♀ deste raro Prionideo que Lameere publicou nos Ann. Soc. Ent. Fr. 1915, p. 286 para assim completar a descripção desta especie. Ignorava então, que antes de Lameere o conhecido entomologo Carlos Bruch já apresentou uma descripção desta ♀, que se encontra no « Boletim De La Sociedad Physis, 1914, t. I, pp. 381/385 ». Neste periodico scientifico este auctor além duma optima descripção offerece lindas figuras dos dois sexos e as figuras muito nitidas e instructivas das cabeças, das antennas, e dos tarsos dos mesmos. Seja-me permittido de agradecer tambem aqui ao Sr. Bruch a gentileza, de me ter enviado uma separata desta excellente obra de sua lavra.

**Methia**

Newm. Entomol. I, 1842, p. 418.

Com a sua excellente contribuição para “ La Revista Del Museo De La Plata, tomo XXIV, ” sob o titulo “ Cerambícidos Argentinos Nuevos o Poco Conocidos ” o sabio entomologo Carlos Bruch offerece a descripção de diversos longicorneos novos da republica vizinha muito particulares e interessantes e entre elles se encontra acompanhada dum

optimo desenho a do primeiro representante do genero *Methia* da America do Sul, que denominou *Methia argentina*. Até então este genero estava assignalado somente da America do Norte, assim como da America Central, e deu para admirar, que no enorme districto entre estas regiões e a Argentina não se conhecia outra especie deste interessante genero.

Fiquei pois summamente surprehendido quando o Sr. Rud. Fischer gentilmente me mostrou a sua excellente collecção de insectos, juntada principalmente durante a sua estadia no Rio de Janeiro, de encontrar na mesma, cuidadosamente grudado sobre um pedacinho de cartão um longicorneo, que no habitus mostrou muitas affinidades com a especie por Bruch virado conhecido, e a habitual amabilidade do Sr. Fischer me permittiu, de estudar este insecto.

Esta especie, que me parece uma novidade para a sciencia, é ainda menor e mais delgada que a argentina com a qual sem duvida é muito parentesco, conforme se pode verificar pelo desenho junto, mas tratando-se de um exemplar unico e além disto muito fragil, desisti de desmontar o aparelho boccal, para confrontar as peças com os excellentes desenhos apresentados pelo sabio entomologo do La Plata. Creio porém de estar fóra da duvida, de se tratar dum legitimo representante do genero *Methia*.

M. J. Thomson, "Essai d'une classification de la famille des Cérámbycides, 1860, p. 364" explica os motivos, que o obrigaram, de juntar este genero aos "*Lamiites*", avisando ainda "cet insecte offre un peu de facies des Obrium" (elle teve á mão um exemplar de *M. pusilla* Newm — *M. neocydalea* Fabr.), Lacordaire na sua obra fundamental "Genera" 1869, IX, p. 466 censervou-o, como Bruch também destaca, no seu systema o mesmo no lugar por Thomson designado, avisando que teria semelhanças com as especies do genero *Molorchus*. Aurivillius no seu Col. Catal. 1912, p. 38 com este

genero junto com outros da America do Norte e da America Central forma seu grupo X "*Methiini*", avisando, que provavelmente este grupo não pôde ser separado do precedente, que é o dos "*Oemini*". Bruch na sua obra acima citada está da mesma opinião que este celebre auctor, cousiderando este assumpto sob as mesmas pontas de vista.

A respeito da opinião de Thomson, que as *Methiae* tivessem um "facies" um pouco semelhante dos "*Obrium*" será necessario de observar, que ao menos a especie de Rio de Janeiro não pôde ser comparada com estes e será tambem difficil, de relacional-a com os *Molorchini* como Lacordaire avisa. Até agora foram descriptas 7 especies deste interessante genero.

**M. Fischeri**, n. sp.

ESTAMPA N. 1

*Fusca, supra opaca, subtus nitida, subtiliter sparsim pilosa. antennis. pedibus elytrisque basi pallide flavo-testaceis; caput productum, thorace latius, subtilissime crebre reticulato-punctatum, inter antenas paullo concavum, fronte verticali, trapezoidali, sulcata, genis brevissimis, oculis magnis, semiglobosis, profunde incisus grosse granulatis. lobis superioribus fere contiguus; antennae corpore duplo longiores, 11 articulatae, subtiliter flavo villosae, subtus laxe flavo-ciliatae, scapo subclarato, art. 3 sequentibus brevior, his subaequalibus; thorax latitudine maxima paululum longior, ovato-cylindricus, subtilissime punctato-rugoso; scutellum parvum, subtriangulare, in medio depressum: Elytra abdominis segmenti secundi apicem attingentia, basi thorace latiora, parallela, plana, apice singulatim rotundata, obsolete bicostulata, subtilissime sparsim pilosa, debilissime punctato-scabrosa; alae infuscatae; corae anticae obconicae, extus leviter angulatae, subcontiguae, lamella prosternali tenuissima, mesosterni processus triangularis; pedes graciles, femora compressa, subparallela, postica ab-*

*dominis segmentum quintum haud transeuntia: tibiaram posteriorum pars interna modice pilosa; metasternum glabrum; abdomen subtiliter punctatum setulisque parce hirtum, segmento ultimo transverso, emarginato.*

Long. 5 mm.

*Hab.* um exemplar capturado pelo talentoso desenhista Snr. Rud. Fischer no Rio de Janeiro em 29. III. 1919.

E-me uma grande satisfação de dedicar esta especie ao Snr. Rud. Fischer, que teve a gentileza, de me fornecer este interessante longicorneo guardado na minha collecção.

D'um fusco bem escuro, opaca em cima, nitida em baixo, com as antenas, as pernas e a base dos elytros d'um ilavo-testaceo bem claro; a pubescencia é bem dispersa e particularmente curta nos elytros; a côr clara na base dos elyiros é mal limiçada e avança um pouco na sutura por baixo do scutello. A cabeça, consideravelmente mais larga que o prothorax, é bastante saliente, subtilissime rugosa, ligeiramente concava entre as antenas e munida com uma pubescencia muito dispersa, a fronte é vertical, trapeziforme e mostra um sulco longitudinal bastante fundo, sendo o processo jugular quasi nullo. Os olhos são excessivamente volumosos, semi-esphericos e quasi partidos em dois, elles são grossamente granulados e as partes superiores entre si estão separadas apenas por uma estreitissima linha, em baixo elles estão bastante approximados. As antenas tem cerca de duas vezes o comprimento do corpo, compostas de 11 articulos, sendo o scapo ligeiramente clavado e mais curto que o 3.º articulo, este é mais curto que os restantes que entre si tem um comprimento quasi igual, a sua pubescencia é muito fina mas bastante densa, sendo em baixo pouco densamente ciliadas. O prothorax na base bem como no apice rectamente truncado mostra a mesma pubescencia que a cabeça sendo a rugosidade um pouco mais aspera, sua fórmula é d'um oval-cilindrico e o seu comprimento pouco sobrepassa a sua



maior largura. O scutello é pequeno, glabro e lustroso. de forma quasi triangular e sulcado no meio. Os elytros chegam ao canto posterior do segundo segmento abdominal, elles são planos, parallelos e cada por si arredondado posteriormente, sua rugosidade é mais fina que a do pronoto e a sua pubescencia é mutissimo fina e dispersa, em cada elytro há duas costellinhas que não chegam nem á base e nem ao apice e ellas são distinguiveis somente com uma lente bastante forte. As azas são escuras. As coxas anteriores são salientes, obconicas e ligeiramente anguladas lateralmente, o processo prosternal e muitissimo estreito. As coxas entremeiadas são tambem bastante salientes e d'uma forma semelhante da dos anteriores, o processo mesosternal é d'um triangulo estreito e agudo. Os femora são subparallelos e comprimidos, os das pernas posteriores alcançam a ponta do ultimo segmento abdominal; os tarsos são curtos e estreitos; a pubescencia das pernas é bastante densa e comprida mas, as tibias posteriores na borda interna não mostram uma vilosidade densa, particular a especie argentina. O metasterno é liso e lustroso, o abdomen dispersamente punctuado e pubescente, o ultimo segmento abdominal é transversal e emarginado na ponta.





SciELO

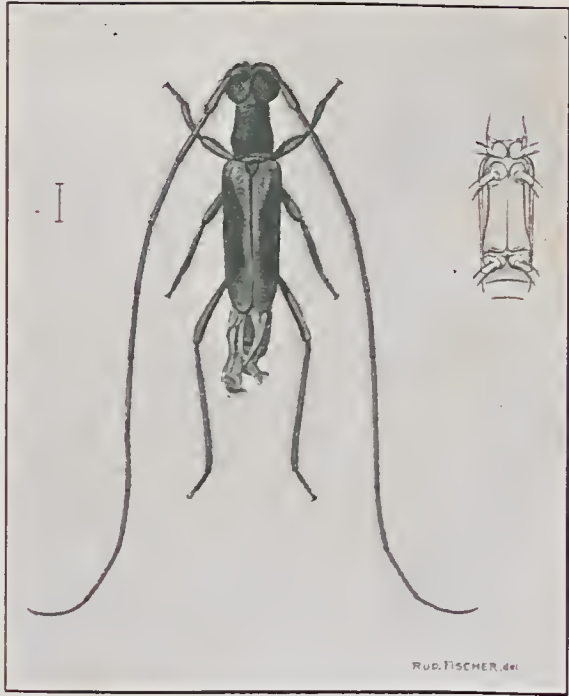

*Methia Fischeri*



SciELO

GRAMMATICA DA LINGUA TUPY

== PELO ==

R.<sup>mo</sup> P.<sup>e</sup> Dr. Constantino Tastevin



THE JOURNAL OF THE

—



## A OS LEITORES

---

A edição franceza deste livro foi publicada em Vienna d'Austria, em 1910, ás expensas e cuidado da Academia Imperial do extincto imperio austro-hungaro.

A bôa acceitação que teve no mundo scientifico, e o desejo de agradar aos meus amigos brasileiros, me levou a pedir a esse illustre corpo scientifico a licença de preparar uma edição portugueza da Grammatica e do Diccionario tupy. Foi-me gentilmente concedido o favor solicitado. O Director do Museu Paulista Dr. Affonso d'E. Taunay se offereceu a custear o trabalho de impressão, e o Padre Manoel Valencio d'Alencar, meu amigo e collega me ajudou no trabalho da traducção. Seja-me licito agradecer aqui esses favores e essa collaboração sem os quaes esta obra não teria podido ver a luz.

Reformei ligeiramente o *Prefacio* onde expôno novos conceitos sobre a nação dos Tapihiyas, e tambem não me obriguei a traduzir ao pé da letra a edição franceza da Grammatica. Porém nos seus pontos essenciaes a obra é a mesma, e as ideias propugnadas sustentam-se aqui com a mesma convicção, embóra o illustre cultor da lingua nacional, o Sr. THEODORO SAMPAIO, na sua segunda edição do « *Tupy na Geographia Nacional* », 1914, tenha preferido a theoria dos grammaticos antigos.

A lingua tupy faz parte do patrimonio nacional brasileiro. Possa este modesto trabalho pôr em melhor evidencia o valor desse bem commum, e facilitar o estudo duma lingua nacional e facil, que todos os Brasileiros cultos deveriam conhecer pelo menos nos seus pontos essenciaes.

Teffé, 3 de Julho de 1921.

Padre Dr. CONSTANTINO TASTEVIN.



## PREFACIO DA EDIÇÃO FRANCEZA

---

Este livro não é o primeiro trabalho que se imprime sobre a « língua geral ». MONTÓYA, ANCHIETA, FIGUEIRA, nos seculos XVI e XVII publicaram grammaticas do tupy do Sul ou guarany. No seculo XIX FARIAS, SIMPSON, CAVALCANTI E MAGALHÃES publicaram resumidos opusculos sobre o mesmo assumpto para o tupy do Norte. Li-os todos, mas nenhum delles me satisfez cabalmente. Digamol-o com franqueza: nenhum desses autores conseguiu descobrir o mechanismo, o segredo, tão simples e tão facil, dessa bella lingua, tanto no capitulo dos verbos, como no dos pronomes. Muito restava a fazer pois: salientar diversos pontos desaperecebidos, expôr noções novas, asserções falsas a refutar, e observações a rectificar.

Apresento hoje o resultado das minhas observações quotidianas, das minhas leituras, e das minhas confrontações. A confiança com que as apresento á critica dos especialistas basêa-se unica e exclusivamente nas provas que as acompanham e me pareceram irrefutaveis.

Não obstante ser o Tupy Meridional, tal como o escreveram nos seculos XVI e XVII um dialecto sensivelmente diverso do Tupy Septentrional, facilmente constatará um espirito observador muitos pontos de contacto o que nos impedirá de crer que sejam duas linguas differentes, quando na realidade a

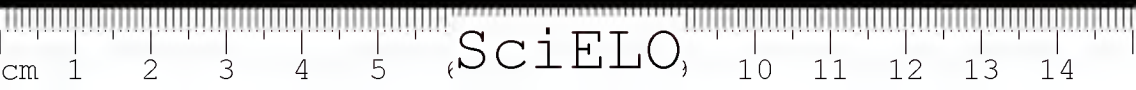

diversidade não existe senão no duplo rumo que a lingua tomou. Note-se que os Tupys do Norte separados dos Tupys do Sul por enormes distancias o foram ainda mais pelas conquistas dos Caraiabas e Brancos, como tambem por outras tribus hostis. Não me propuz como objectivo a confecção de um methodo para o estudo rapido do « Nheengatú » agonizante e despresado ; não duvido entretanto haver concorrido para isto expondo simplesmente o mecanismo tão pouco complicado d'essa lingua harmoniosa.

Bocca do Teffè, 1 abril 1908

C. TASTEVIN, S. Sp.



## I — INTRODUÇÃO

### Vocabulo e dominio da lingua tupy

1. Chamamos lingua tupy, *nheên gatn* «boa lingua», *nheên* «lingua», *Awa nheên* «lingua dos Homeus», ou lingua geral brasilica, uma lingua que nos tempos pre-historicos ao menos estendeu o seu dominio sobre todo o Brasil, as Guyanas, o Urugway, o Paraguay, e parte dos paizes visinhos: Peru, Colombia, Venezuela, Argentina.

Basta lançar um rapido olhar sobre uma carta da America do Sul para nos convenceremos disto. Os nomes dos rios, dos montes, das cidades são na grande maioria orinn-dos desta lingua, ainda que por vezes corrompidos pela orthographia hespanhola ou portugueza. Vejamos, por exemplo o vocabulo «*waya*» ou «*wayana*» mnito frisante. Esta palavra significa: valle, rio, agna. E' um termo antigo da lingua tupy; encontrámol-o ainda sob a fórma «*wahn*» nas palavras *wahuyara*, «senhur das aguas», e *wahuwara* «habitante das aguas», esta para designar um sapo, e aquella para denominar o boto vermelho, que dizem possuir no fundo das aguas um palacio encantado, para onde costuma carregar as moças imprudentes, e aonde dá consultas aos pagés privilegiados. Affirma MARTIUS que entre os caboclos a palavra «*waia*» significa «valle», o que não me foi possível verificar nesta região de planicies. Seja como fôr, o certo é que esse termo é tupy, e encontrámol-o em composição com outras palavras dessa lingua, em Uruguay ou *Uru waya*, «Rio dos Urus»; Paraguay ou *Parawa waya*, «Rio dos Kapagaios»; Itabayanna ou *Itawayana*, «Rio das Pedras»; Oyapok, *Wayapok* ou *Wayapuku*, «Rio Largo», «Rio Grande», nome commum a muitos rios dos quaes dois deram o seu nome a dois Estados do Brasil: o Rio Grande do Norte e o Rio Grande do Sul; Aragnaya ou *Ara waya*, «Rio das Araras»; finalmente, em Guyana ou país dos rios, região entre o Amazonas, o Rio Negro, o Oriuoco e o Mar das Antilhas. Ainda poderíamos citar «*Gnyaquil*» no Ecuador; *Waya kiri*, o «Rio das Aguas Adormecidas», e outros numerosos termos da geographia das Antilhas e dos paizes sul-americanos ao Norte do Rio da Prata.

2. Os individuos que fallam esta lingua chamam-na no Sul « nheên » ou « nheenga » (lingua), como se fosse ella a lingua exclusivamente conhecida ou a lingua por excellencia, os outros dialectos seudo apenas girias sem valor. *Re nheen nheême*, significa com effeito « tu falas na lingua », *me* não entra na composição da palavra *nheen*, como parece affirmar PARAGUAY no titulo do seu MANUAL DE CONVERSAÇÃO TUPY: é simplesmente a pos-posição *me* ou *pe*, equivalente a preposição portuguesa *em*

No Norte ella é conhecida por *nheên gatu* « a boa lingua » o que suppõe a existencia de outras linguas, mas esta é a *bôa*, fosse porque era a lingua dos civilizados ou melhor dos senhores da terra, ou porque simplesmente lhe reconhecessem uma certa superioridade sobre os mais dialectos caraibas, aruacos e outros, ou ainda, porque, ao contrario das outras, constituísse o como traço d'união entre todas as hordas de linguas diferentes.

3. Segundo MONTOVA, no sul chamavam-na tambem *Awa nheen*, « lingua dos Awas ou dos Homcus ». Os Guaranys e aos mais indios applicavam-se exclusivamente este termo, que bastava para os distinguir do resto da natureza, julgando-se os unicos homens existentes nessas immensas solidões ignoradas ainda do invasor.

4. Os europeus e todos os que não fallam essa lingua chamam-na lingua « tupy ». Faço notar que o *y* brasileiro sóa não como o *i*, mas como uma especie de *e* mudo francez gutturalizado e seguido de uma aspiração, como nas palavras arabes terminadas em *h* (he). *Tupy* é a abreviação da palavra *tupiya* ou *tapiya* com que designamos os nossos indigenas. Essas abreviações estão no genio da lingua: no *Diccionario* de MONTOVA, uma grande parte das palavras figuram sob essa fórma abreviada, v. g. *ama* por *amana*, « chuva », *Tupa* por *Tupana*, « Deus »; *maítá* por *maítáka*, « papagaio »; *membí* por *membina*, « filho ». E nas poucas palavras que tivemos de citar, neste prefacio, já vimos *nheen* por *nheengz* « lingua »; *ara* por *arára*; *pará* por *parawa*. No dilecto do Norte, o genitivo perde a ultima syllaba quando essa não é accentuada. A lingua tupy é portanto a lingua dos « tapnyos »: *tupy nheenga* ou *topy nheenga*

#### A sua supposta origem

5. Não podemos deixar de notar aqui de passagem um facto verdadeiramente quasi incrível: os missionarios que publicaram raros estudos sobre essa lingua indigena dando-lhe o nome de *tupy*, nome generico das diversas tribus que a falavam, ou o nome de *guarany* que designa uma tribu numerosa do Valle do Paraguay; elles que, como o affirmam encontraram-na « prompta » e universalmente falada ao longo da immensa costa do

Brasil, nas margens do Amazouas e do Paraguay; elles que tanto e com tanto zelo se esforçaram por conhecel-a perfeitamente até uos seus menores detalhes, até as suas ultimas excepções, os seus caprichos, os varios modos de pronuncia, que chegaram a notar as miuudencias insignificantes de divergencias dialectaes; elles, os missionarios, que apesar do trabalho insano para se assimilarem essa lingua barbara, não lograram conhecer o seu mecanismo interno tão differente do mecanismo das linguas latinas ou neo-latinas; elles que, como o affirmam, se submetteram com repugnancia e muitas vezes até nem ousaram se submetter ao estudo da dita lingua; pois bem, apesar de tudo isto, diaute da opinião publica e da critica superficial, tiveram que passar por *inventores* della, nem mais, nem menos.

Como se sabe, para certos clerophobos, não ha cousa ueste mundo de que um Jesuíta não seja capaz. Pois bem afim de subtrahirem os Indios, — dizem — ao pernicioso influxo dos Brancos, inventaram uma lingua artificial que elles proprios aprendiam, e ensinavam aos seus neophytos, os quaes, conhecendo além da propria giria uma liugua de Brancos, o *tupy* (!) pouco se encommodavam de apreuder o portuguez ou o castelhano, isolando-se assim do contacto desmoralizador do elemento leigo. Eis a opinião quasi uiversal entre os brasileiros e patrocuiada por pessoas aliás instruidas; vemol-a escripta, e constitue mui frequentemente o assumpto de polemicas ardentes. (1)

Digamos porém que os verdadeiros instruidos e que conhecem a fundo o *tupy* estão longe de pensar assim. A « farça », chamemol-a assim, de uma lingua inventada pelos Jesuitas serviu apenas aos interessados em perseguir esses benemeritos heroes. São dessas coisas que repetidas sem má intenção ás vezes « fazem fortuna » e uão ha quem não se julgue um homem instruido, quando pode citar um factio tão extraordinario, e que diz respeito aos Jesuitas!

6. Quanto a refutação dessa opinião nada haverá mais facil. Primeiro que tudo seria um factio unico nos annaes da historia, a fabricação de uma lingua artificial e de fórmas tão complicadas e bastante incertas, ao menos tal qual a vemos nos livros dos Jesuitas; e por isto longe de facilitar a evangelização dos Indios, antes a dificultaria. Razoavelmente devemos pensar que é incomparavelmente mais facil a um só homem aprender a lingua de milhares, do que milhares aprenderem a de um só. E' tambem iucontestavelmente mais facil a um homem instruido aprender uma lingua nova, do que selvageus boçaes aprenderem uma lingua culta. Sob o ponto de vista psychologico quauto mais facil não é ganhar extranhos á Religião falando a sua

(1) A affirmação do A: schamol-a sobremodo exagerada. Semelhante ballela só será admittida por um ou outro individuo menos esclarecido. Rarissimos brasileiros lhe darão algum valor. (N. da R.)

lingua, do que procurando impôr-lhes a nossa lingua junto com as nossas convicções, sobretudo quando se é um contra mil. Accrescendo que o selvagem extraordinariamente aferado ás suas praticas e ao seu modo de pensar e viver, sente visível prazer em ridicularisar os usos e costumes do Branco. Além disso semelhante medida tornava-se absolutamente inefficaz para subtrahir os Indios á influencia dos leigos porque afinal de contas não era lá coisa mais difficil aos portuguezes do que aos Jesuitas o aprenderem a lingua tupy. E de facto elles a aprendiam, e eram os Jesuitas que lhes forneciam as grammaticas para lhes facilitar o estudo. O tupy antes da expulsão dos Jesuitas era, não só a lingua do pulpito, senão que tambem de todos os actos officiaes na região amazonica.

Finalmente era até inutil e nocivo talvez, o subtrahir os Indios ao contacto social dos Portuguezes, não sómente por ser coisa impossivel, mas porque, graças a Deus, muitos delles eram exemplares e fervorosos christãos, e portanto apostolos zelosos da nossa Religião, como o são ainda os seus successores logo que se acham em contacto com o pagão. Neste nosso paiz, para o povo pouco instruido, pagão é synonymo de animal. E' pelo baptismo que alguém se torna gente.

7. O mais que se póde dizer é que os Jesuitas ditaram talvez o reino da lingua tupy, fazendo-a lingua official das suas Missões. Aconteceu e acontece ainda todos os dias que em volta do núcleo de christãos indigenas de lingua tupy, vinham e vêm ainda se ajuntar individuos de diversas tribus que não sómente não comprehendiam a lingua tupy, mas nem mesmo se comprehendiam entre si. Esses recémvindos, para se aproveitarem das vantagens da civilisação que vinham procurar, de bom ou de máo grado, livres ou escravos, eram obrigados a aprenderem a lingua da aldeia primitiva, o tupy. Mas não eram sómente os Jesuitas que lh'a ensinavam, eram tambem os outros Indios e os Brancos.

O que os Jesuitas fizeram ainda, foi aperfeiçoar a lingua para as necessidades do ensino religioso, da civilisação, da litteratura etc. pelo bom motivo que o homem culto nunca falla uma lingua como o ignorante.

8. Aliás bastam dois argumentos para destruir uma opinião que me parecia inconcebivel se eu mesmo não tivesse tido a occasião de a combater mais de uma vez, em pessoas, alias bastante instruidas e que a haviam accedido sem mesmo a examina-rem. O primeiro argumento em tiro do *Prefacio* do proprio P.<sup>o</sup> FIGUEIRA S. g., que publicou uma *Grammatica* desta lingua em 1686: « Não é cousa facil, piedoso leitor, aos que, em idade avançada, apprendem uma lingua, o surprehenderem-lhe todas as variações, sobretudo quando não se tem nem grammatica, nem mestre. Eis porque peço

perdão dos erros que se possam encontrar n'esta pequena obra ». Esse testemunho dispensa commentarios. O P.<sup>o</sup> FIGUEIRA poderia ser o primeiro grammatico da liugua tupy, mas certamente não o seu inventor.

Os Padres ANCHIETA e MONTOYA o haviam porém precedido n'esse trabalho, mas as suas obras lhe eram desconhecidas, o que não deixa de causar certa admiração. Preciso foi ao P.<sup>o</sup> FIGUEIRA todo o ardor do seu apostolado para o determinar a apprender o tupy: « o gosto e o desejo que eu sempre tive de couhecer esta liugua para poder auxiliar os pobres Brazis e a falta de grammatica para a estudar, me obrigaram a approufundal-a, fixando-lhe as regras, e fazeudo examinar o meu trabalho pelos indigenas e padres linguistas nascidos e educados uo meio dos Indios do Brazil ». Louge portanto de inventar a lingua tupy, o nosso Jesuita esforçou-se de penetrar os segredos de uma lingua extrauha, e submetteu o seu trabalho á fiscalisação dos que a fallavam desde o berço.

O P.<sup>o</sup> MANUEL CARDOZO, encarregado do exame d'este livro constata que todos aquelles que apprendem essa lingua, encontram grandes difficuldades e que todos os padres Jesuitas achavam a *grammatica* do P.<sup>o</sup> ANCHIETA por demais incompleta e imperfeita, seudo o primeiro trabalho feito sobre a lingua tupy: o que, na opinião do ceusor justificava a utilidade da obra do P.<sup>o</sup> FIGUEIRA.

9. Muita gente ha que não subscreveria a asserção do P.<sup>o</sup> CARDOZO, porque si a obra do P.<sup>o</sup> ANCHIETA carece de sufficiente clareza, a de FIGUEIRA se resseute do mesmo deficit. Um e outro quizeram vestir o tupy da syntaxe latina, e nos mostraram essa lingua totalmente disfarçada, e muito differente do que ella é na realidade. O tupy é uma liugua primitiva muito simples e muito pouco complicada, sem modificações de uumeros, generos, tempos ou modos; sem declinação nem conjugação. Mas procurou-se, e n'ella se encontraram (quemprocura, acha) todos os tempos, passados, presentes e futuros, todos os modos, participios, gerundios e supinos da lingua latina. Para chegar a esse resultado foi preciso accorrentar cinco ou seis palavras n'nma só, tornando a lingua barbara e illegivel, mas o precauete imperava. E' assim que lemos v. g. na *Grammatica* de FIGUEIRA:

nd iande maenduari xoe temo mã

é o optativo negativo do verbo lembrar-se, e significa: oxalá esqueçamos. A palavra se decompõe em nde iande maenduari xoe temo ma: que não nos lembremos ou tomára nos uão nos termos lembrado. Usemos do mesmo processo em portuguez, liguemos essas seis palavras n'uma só e teremos um vocabulo extrauho, exquisito, illegivel.

Esta lenda da complicação da lingua tupy está tão es-  
palhada como a de sua invenção pelos Jesuitas. Eis por  
exemplo o que escreve o erudito BALBI, segundo citação de  
FERDINAND DENIS no seu livro intitulado « *Le Brésil* » :

« Por meio de um graude numero de prefixos e suffi-  
xos, esses idicmas formam tempos e modos muito complicados  
e que differem muito da nossa syntaxe ». Ora, a verdade é  
que n'esta liugua todas as palavras são invariaveis. Os  
verbos correspondem ao uosso infinito, ao nosso participio  
presente ou passado e ficam sempre immutaveis. Diversos  
adverbios de tempo significando: *ja, antes, depois*, indicam  
si a acção ou estado do verbo, pertencem ao futuro ou ao  
passado. Para marcar a uegação e a interrogação existem  
ontros adverbios que em nada alteram a forma do verbo.  
Existem alguns snffixos, tres ou quatro, que transformam o  
verbo em substantivo ou em adjectivo, como no portuguez  
do verbo pescar se faz a palavra pescador, mas a questão  
é de etymologia e não de grammatica. Existem dois prefixos  
verbaes, *mu, yu* que alteram a significação do verbo, o  
primeiro se traduziado por fazer e o segundo representando  
o prouome reflexo. Porem, em tão pouco alteram o verbo e  
mesmo o seu sentido que poderiamos escrevel-os e traduzil-os  
separadamente.

**11.** Diz ainda o mesuto auctor que esta liugua não  
tem nem *r*, nem *s*, nem *v*. Ora isso é inexacto, o *r* e o *s*  
existem em saracura, surucucu, sucuriyu etc. etc., palavras  
que todos conhecem. O mesmo auctor diz que o *u* francez  
existe em tupy. o que tambem é falso. O som que diversos  
auctores representaram por *u, ö, y, i* ou *ï* é muito diffe-  
rente do *u* francez. E' d'elle que fallamos acima a respeito  
da palavra tupy.

Termino aqui a refutação dos erros propalados sobre o  
nheengatü. Melhor faremos procedendo por affirmações, de  
que daremos provas irrespodiveis, e que por si só desmeu-  
tirão os erros, como a apparição do sol supprime a noite.

### O povo que fallava essa lingua

**12.** Tratemos um pouco do povo que fallava esta  
lingua. Elles se denomiuavam, já o vimos de *Tapüya* ou  
Tapuia uome que se tornou por contracção Tupy ou Tapy,  
e que se tem escripto e prounciado Tupi. Esta constata-  
ção, da qual não podem duvidar os que conhecem o genio  
da lingua reduz a puras phantasias o que se lê em certos  
poemas e mauuaes d'Historia do Brasil, sobre o povoamento  
d'esse territorio immenso por dois povos de origens, de cos-  
tumes, e de linguas differentes: um, mais civilisado, mais  
humano, mais trigueiro, mais valente, os Tupis; o outro mais  
barbaro, mais alvo, mais covarde e traiçoeiro, os Tapyos.

Estes teriam sido os primeiros possuidores do sólo ; aquelles, conquistadores ousados os teriam rechaçado no interior das terras e teriam occupado as margens do Oceano e do Amazonas. E se enumeram 76 tribus tapuyas contra 16 tupys. Estas tendo quasi todos o nome geuerico *tupi* na base do seu nome, como v. g. os *Tupinats*, os *Tupinikins*, os *Tupinambas*, os *Temiminos*, os *Tamoyos*, fallavam a lingua *tupi* ; os outros fallavam dialectos barbaros e escolhiam sens nomes ao acaso : nomes de feras, de plantas, de rios e nomes de origem desconhecida.

**13.** Porem, se os *Tamoyos* são *Tupys*, porque não o serão os *Tapuyos* que tem o mesmo nome? Em Nheengatu, com effeito, o *n* e o *p* se trocam mutuamente : diz-se por exemplo cunhã *mucu* e waya *puku*, mulher grande (moça) e rio grande ; *murauky* e *purauky*, trabalho e trabalhar ; e no proprio caso de que tratamos, *Tupy* se transforma em *Temí* e *Tamo*, nas palavras *Temimino* e *Tamojo*. D'ontra parte os povos da margem do Amazonas que eram *Tupys* como todos o reconhecem se dão a si mesmo o nome de *Tapíiya*, que se tornou em portuguez *Tapuyo*. Nem obsta a differença que notamos na primeira vogal da palavra porque ella foi representada pelos Portuguezes por *a* em *Tape* e *Tabayara*, por *e* em *Temimino*, com *u* em *lupi*, e pelos francezes por *o* em *Topinambou*, donde se segue que a verdadeira vogal ou foi diversamente pronunciada seguido as regiões, ou tem um som intermediario entre *u*, *a*, *o* e *e* mudo. Os *tupis* e os *tapuyos* são portauto um só e unico povo cujo nome completo é *Tapíiya*, o qual nome perde habitualmente no dialecto do Sul, e em composição no dialecto do Norte a syllaba final por não ser accentuada.

**14.** A necessidade de fazer dos *Tapuyos* os inimigos dos *Tupis*, para sustentar a these que combatemos, fez attribuir á palavras « *Tapíiya* » o sentido de *inimigo*. Essa interpretação é puramente phantastica : em *nheengatu*, inimigo se diz *suanhana* ou *suayana*, palavra sem parentesco com *tapuyra*. Agora que identificamos os dois povos é claro que um não deu ao outro, a titulo de opprobio, o nome de « *Tapíiya* », de que elle proprio usava : tanto mais que um povo, assim como um individuo nunca aceita um nome injurioso para arvorar, emquanto que os *Tapuyos* aceitavam e com orgulho o nome que se davam. Isto não quer dizer que não haja existido verdadeiras inimidades entre as diversas tribus d'esses povos. Essas guerras entre irmãos sempre se dão onde falta um governo central forte e respeitado : os gaulleses e os germanos sempre viveram divididos, e é a falta de união que faz a fraqueza do povo arabe.

**15.** O que significará pois a palavra *Tapíiya*. Algnus derivando-a de *tamoi* (guarani) *tamunhá* (*tupi*) ; «avô»,

traduzem-na « os homens da primeira geração » « os primeiros homens » « os antigos ». Phoneticamente essa derivação poderia se sustentar, mas ella não resiste á critica da pre-historia porque os Tupys occupando no Brasil as melhores terras, a beira-mar, e todas as vias navegaveis nos apparecem mais como conquistadores, e por tanto como « homees novos » de que como gente supplantada sim, porem « mais antiga » e com mais direito á terra do que os outros Indios. Além d'isso a ethnologia nos ensina que não está na mentalidade dos « Indios » de se denominarem por termos abstractos, mas sim por nomes concretos e totemicos.

Montoya deriva Tapihya de *tapi* « cousa comprada » e de *teii*, « multidão, e trodúz essa palavra por « gente comprada, escravo ». Porem se fôrmos consultar o seu vocabulario, veremos que « cousa comprada » se traduz por « *taripi* » e não por *tapi*. Na mesma ordem de ideias temos a palavra guarani *hepi*, tupi *sepi*, que significa preço, valor, premio, e que se approxima phoneticamente de *tapi*, já que a forma absoluta deve ser *tepi*, desusada no dialecto do Norte. Porem a combinação de *tepi* com *teii*, (tupi: *teiya*) podia sómente dar *tepi reii* ou *tepi reiya* com o significado de « quantidade de preços » e não de « gente comprada ». Alem d'isso qual é o povo que haveria de arvorar nome tão ignominioso, com o orgulho que tiham e tem os nossos Indios em se dizer « Tapihya »? E' verdade que os Guaranyes diziam « se tapihya » meu tapuyo, meu escravo », porem o diziam, como dizemos meu negro, meu caboclo, não porque *negro* ou *tapuyo* queiram significar « gente comprada » mas sómente porque recrutamos os nossos criados na classe dos negros, como elles recrutavam os seus presos de guerra, os seus escravos, na nação *tapihya*, sua visinha e inimiga.

Mais acertados iriamos propondo a etymologia *sepi*, « precioso » forma adjectivada de *sepi*, porque seria isso um sentido de que o Tapihya podia se gabar, fazendo-se de gente de estimação, de gente valorosa; porem devemos regeital-a, porque esse qualificativo que não existe em tupi, se applica sómente em guarany aos objectos sujeitos á venda como apparece nos exemplos de Montoya: *nda sepi*, « no tiene precio », « uo se ha pagado »; *nda hepi*, no vale, mncho.

No Amazonas, em certos casos, Tapihya parece significar « gente, nação tribu ». Assim temos a Nação dos Peixes *Pira-tapihya*; a Nação dos Porcos. *Tayasu-tapihya*, a Tribu dos Socos: Soco *tapihya*. Os Cauixanas do Maparir afluente do Japurá, se repartem em *Curaci tapihya*, gente do Sol ou do Dia, e *Pituna tapihya*, gente da Noite. Essa tradncção se impõe nos exemplos classicos: *tapayuna* gente preta, e *tapihya tinga*, gente branca, termo com que os Tupinambás do Maranhão designavam os Francezes. Assim que os Guaranyes se denominam « Awa » homens. E' porém digno de

nota que nos exemplos precitados o attributo de tapjhy se applica a nações *indias* que não são tapihyas, as quaes usam d'esse nome sómente quauda fallam ligna geral, e nas suas relações com os estrangeiros. Esse termo de tapjhy tem para elles o valor da palavra *koto* ou *ghoto* nos nomes de tribus: Hianacoto, Imporu coto, Cumanagoto, Pianocoto, Tiverighoto etc. ...; o da palavra *dyapa* no dialecto Catnquina on (Canamari, os quaes se dividem em *Pidá-dyapá* «Onças», *Wiri-dyapá* «Porcos», *Benh-dyapa* «Mutums» *Cntia-dyapá* «Lontras» *Tyuma-dyapa* «Ontias» etc....; o da palavra *nawa* no dialecto Pano, fallado pelos *Yami-nawa* «machados» *Caxi-nawa* «morcegos» *Xipi-nawa* «macacos sagni» *Capa-nawa*, «coatipurns»; o da palavra *neri*, no dialecto do Alto-Pnrús, fallado pelos *Txauneri*, *Ipeti-neri*, *Catxixineri*, *Ménucnri-neri*, *Yuperi-neri* etc. ... tribus de «ciganas» de «capivaras», de «saubas», de «onças» de «japos» etc.. Mas se assim é, se Tapihya traduz *nawa*, *coto*, *dyápa*, *neri*, etc. ..., se estes termos e portauto *Tapihya* significam nação, qual é pará os Tapjhy o termo que corresponde ao nome totemico dos outros «onças, lontras, macacos, ou morcegos etc....?».

Os «*Awas*» tem o nome específico de *guaranis* que estudaremos depois. Os tapjhyas tambem devem ter o seu nome totemico, e esse deve se encontrar na palavra tapihya com que se denominam. *Montoya* comprehendeu que esta palavra era composta, e a decompunha em *tapi teiya*, nação de *tapi*, «nação de gente comprada, nação de escravos». Admittimos que a palavra esteja assim bem analysada, admittimos tambem que *tejya*, *rejya*, *sejya* ou *hejya* «bando, multidão» possa se traduzir por nação quando applicada aos homens, e cremos que o primeiro elemento da palavra corresponde ao nome de um totem, como nos exemplos precedentes tirados dos povos Panos, Piros, Tncanos e Catnquinas. O que nos confirma n'essa opinião, são os nomes das tribus *Tupinambá* e *Temimimo* que devem se traduzir por «parente do *tupi* ou anta», *Tupi anama* e por «filho do *tupi* femea», *tupi memira*. E qual seria esse *tapi*, *tupi* on *temi* ã não ser o *tapir* on *anta*, o maior quadrupede do Brasil, cujo nome no dialecto de *Montoya* é *tapi* e no nesso *ta-piira*?

Essa interpretação me parece mais plausivel do que a traducção de *Montoya*, e menos fantastica do que essa outra que quer fazer dos Tupis os filhos de *Tupa* ou *Tupana*, «Deus». Ella se basea na linguistica e na ethnologia, e não simplesmente, como esta ultima, na poesia que procura por todos os meios embellezar o caracter dos primitivos habitantes do futuro Brasil.

Em todo caso, certo é que no tempo da descoberta os Tapjhy dominavam sobre todo o littoral do Brasil e sobre as margens do Paraguay e do Amazonas. Os historiadores

nos fallam dos *Tapes* no Urngnay e no Rio Grande do Sul; dos Tamoyos na Bahia do Rio de Janeiro, dos Guayanás ou *Wayana* de nome tupi em S. Paulo, dos Temimimos e Tupinikis no Espirito Sauto e na Bahia, dos Tabayaras no Ceará, dos Tupinambás no Maranhão dos Tapuyos no Amazonas.

Póde-se pois em toda verdade dar o nome de *tupy* consagrado pelo uso ao Nheengatu, visto como o encontramos fallado por toda parte onde existem Tapjhjyas ou Tupys.

**16.** E' verdade que o encontramos tambem fallado por outros povos desde o tempo da descoberta; pelos guaranis por exemplo, os quaes não queriam ser Tapihyas; mas isso se entende muito bem, uma vez admittida a explicação precedente. Os guaranis eram « Awas » i. e. « Homens » como os Tapjhjyas, mas não eram parentes do Tapir. O seu totem era outro. Alguns autores quizeram traduzir o seu nome por « gnerreiros » mas com tão pouco fundamento como quando quizeram traduzir *tapihya* por « inimigo ». Não é uso entre os Indios distinguir-se um dos outros por epithetos mas sim por nomes de animaes e de plantas. Qual será o animal totem dos Guaranis? Talvez a onça: *yuaúra*, ou o lobo *uará* ou o ibis côr de rosa *uará*, e n'esse caso a etymologia seria *uara ani* por *uara ana*, « parente da onça, do lobo ou do ibis. Qualquer d'essas etymologias me parece aceitavel e pessoalmente en adoptar a primeira. Mas devemos tambem assignalar que existe na ornithologia brasileira um passaro que MARTIUS denomina *guarany singa* ou *guarani tinga* « guarani brancos » (*pitilus coerulescens*) da familia tão numerica e de tão rica plumagem dos tanagrideos.

Na Guyana Frauceza os « Awas » são representados pelos Oyampis, cuja totem parece ser o « caranguejo » *wayamu*.

No Perú, emfim, encontramos os Omanas, os Cambeuas e os Kokamas, cuja giria é um dialecto da lingua geral. O totem dos primeiros deve ser o *Naua*, passaro da familia dos cotingideos e o dos segundos a tartaruga *Cambeba*, ou o macaco *Cambi*, que póde ser tambem o parente dos Ko-Kámas.

**17.** Como conclusão, digamos que a lingua tupy extendeu o seu dominio sobre todo o contorno do Brasil, e passou muito além ainda, sobre o Paraguay, o Urngnay, ás Guyanas e ao Perú. O seu nome verdadeiro seria *Awa nheenga* ou *Awa nheen* « a lingua dos Homens » ou ainda *nheengitu*, a « bella lingua », mas podemos tambem continuar a chama-la lingua tupy, porque uma grande facção dos *Awas*, os que povoavam a costa do Brasil, e foram os primeiros em contacto com os enropeus, chamavam-se Tupys ou Tapihyas, *i - e*, parentes ou nação do Tapir ou Anta.

**18.** Muitas outras raças de Pelles Vermelhas povoaram o Brasil. O estudo comparativo das snas linguas obriga nos a dividil-os em grupos numerosos e quasi irreductiveis,

como sejam os Gês, os Panos, os Píros, os Aruacos, os Caraibas, etc. etc., mas n'esse ponto apenas podemos balbuciar. Limitar-nos-hemos a notar que um grupo importante de tribus guyanezas e limitrophes teem linguas irmãs, como o provou o recente trabalho do sr. Koch-Grünberg (*Anthropos III*, 1908, pp. 83 e seguintes). D'entre essas tribus, muitas usam o nome de Caraibas ou Caribas, sob diversas fórmãs. Esse mesmo nome foi applicado pelos Tapibiyas aos Brancos invasores. Sendo dado que desde os tempos historicos os mais afastados, os Europeus tinham apprendido a conhecer e a temer um povo Caraiba no Norte do Brasil, nas Guyanas e nas Antilhas; sendo dado ainda que um povo com o nome de Caraiba e situado no Norte do Brasil falle uma lingua differente do Tupy e analogã a diversos outros dialectos indios; sendo dado, emfim, que os Tapibiyas hajã tratado e ainda tratem de Caraibas (Cariua) os Brancos invasores que de Caraibas nada tinham, podemos talvez induzir que o Norte da America do Sul, onde os nomes geographicos sãõ ainda tupys, foi invadido e conquistado aos Tapuyos pelos Caraibas que os proprios Tapuyos consideravam sempre, bem como os Brancos, seus inimigos, talvez mesmo seus mestres e às vezes tambem como terriveis feiticeiros, como opina MoxTOYA. E para que o respeito e o terror do nome Caraiba haja penetrado até o Paraguay, preciso foi que elles tenham levado as suas armas e se tenham estabelecido até às regiões as mais centraes do Brasil. E com effeito, encontram-se Cariuus ou Karaibas de côr branca, desde os primeiros tempos da descoberta, nos arredores do Rio de Janeiro, como, ao Oeste e ao Norte, os Karibunãs e Karihonas ou Caraibas de côr bronzeada; os Kariuiacos, os Karibis e os Galibis.

**19.** Um outro grupo importante, cuja lingua tem parentesco com a dos Caraibas, traz o nome de Wayas ou Guayas ornado de suffixos, como o dos Tupis e dos Caris. Sãõ os Wayawas, os Wayewes, os Wayamaras, os cannibães Aymorés, que comeram o primeiro bispo do Brasil, D. Sardinha. E' possivel que o seu nome designe um grupo de tribus Caraibas como o de Francos designava muitas tribus Germanicas.

Sãõ estes e não os Tupys que fizeram aos Tapuyas a guerra de que os Portuguezes recolheram as ultimas tradições, logo esquecidas, por uma guerra mais terrivel, a dos novos Caraibas, os Portuguezes, contra os pobres Indios, que foram rechassados como irrationaes, sob o pretexto que não tendo na sua lingua nem *f*, nem *l*, nem *r*, não podiam ter nem *fé*, nem *lei*, nem *rei*.

**20.** Quanto às outras raças do centro do Brasil, foram elles rechassados da costa pelos Tupys ou pelo contrario terãõ elles conquistado suas terras sobre os Tupys? E' isso um problema que a linguistica, a ethnologia, a an-

thropologia tratam de resolver e cuja solução depende ainda de muitos estudos.

**21.** Todas essas raças viviam intermeiadas. As relações de tribu a tribu não eram sempre relações de amizade. Cada uma occupava um rio especial que lhe fornecia o peixe necessario á vida, e nas margens d'este rio caçavam e plantavam mandioca, a banana, o taboia o tabaco, a coca ou padu. Mas quantas vezes não iam roubar na roça do vizinho esses fructos, esses excitautes, que por sua incuria vinham a lhes fazer falta! Quantas vezes não iam buscar na maloca viuíha as mulheres que cubiçavam, os escravos que queriam para seu serviço, a carne humana de que tanto gostavam! Para isto bastava nma ordem do pagé ou feiticeiro inspirado pela Divindade. E os indios viviam em guerras continuas. Os vencidos iam pedir protecção e vingança a outra tribu vizinha, e assim se viam obrigados a ter uma lingua commum, uma lingua de relações, uma lingua diplomatica; por suas qualidades, pela extensão do seu dominio esse papel pertencen á lingua tupy, que por essa forma se tornou a lingua boa ou Nheengatu. Quando os Braucos se metteram a fallar essa lingua e a transformaram em instrumento de escravatura a sua influencia augmentou entre os captivos, os submissos, os mansos, diminuiu porem entre os livres e brabos, que, amedrontados, fugiram, limitando-se cada um ao seu dialecto como o fazem geralmente, e não apprendendo o tupy senão quando se civilisaram.

Agora, para civilisar-se basta appreuder o portuguez ou o castelhano. A esses extremos chegou a lingua geral, pois em muitos logares já se tem vergonha de fallar porque passa por uma lingua de selvagens.

Emprehendendo a redacção de um vocabulario de uma grammatica de lingua tupy não pensei na utilidade pratica dos que me leram: acredito sim que o *Nheengatú* agonisa. Foi meu intento levantar-lhe um mausoleo, onde os Brasileiros possam admirar uma lingua nacional.

Aos americanistas que meu trabalho podia interessar eu a quiz mostrar tal qual ella me appareceu, quiz rectificar certos erros muito espalhados e que já conquistaram fóros de verdade, quiz enfim mostrar como ella é fallada ás margens do Solimões, reconhecendo que o dialecto do Rio Negro e muito mais ainda o dialecto Guarany differe em muitos pontos accidentaes do idioma cujas regras exponho.

Teffé, 16 de junho de 1921.

C. TASTEVIN, S. Sp.

## II — GRAMMATICA

22. Nesta edição portugueza adaptámos o alphabeto ao gosto e uso do publico brasileiro, rejeitando portanto o alphabeto universal adoptado ua edição franceza.

As vogaes são : a, *ā*, e, *é*, *ē*, *ì*, i, o, *ō*, u, *ū*.

As semi-vogaes : w, y.

As cousoautes : b, c, d, g, h, j, k, m, u, nh, r, s, t, x.

Essas letras se pronunciam como no alphabeto portuguez com as seguintes excepções :

O *ï*, *ē*, o, e mudo guttural que os jesuitas representaram por y e por *ì*. Precisamos do y para o papel de semi-consoante que desempenha esta letra uas palavras inglezas e allemãs bem conhecidas : yes! ya!, e por isso adoptamos o *ì* para o som guttural de que fallámos.

O c e o g, são sempre duros como em : *café* e em *gloria*. O k substitue o c antes de e e i.

Tambem o s tem sempre o som duro, embora se ache entre duas vogaes. O som z não existe em Nheengatú.

O x se pronuncia sempre como em : xarope.

Emfim não podiamos deixar de adoptar o w do alphabeto inglez, porque entre *ua* e *wa* a differença é por demais sensivel.

Esse w tem se mudado em gu, nas palavras portuguezas emprestadas ao tupy : v. g. guariba, guará, guasu, Guanabara, Paraguay, o que prova que representa um som muito differente da vogal u.

Do mesmo modo o som que representamos por *y* transformou-se em j, passando para o portuguez : v. g. jacy, jambú, jandaia, jatuti, juruty, donde apparece que não é uma vogal.

Rejeitamos o ç por ter o mesmo som que s.

Lembre-se o leitor que o n é sempre guttural adiante do g e assim não carece empregar uma letra especial para designal-o.

## O accento

### Accento tonice

23. O accento tonico cae sempre na ultima syllaba das palavras acabadas em *ã*, e *ê*, *õ*, *î*, *í*, *o* e *u*.

Nas palavras terminadas por *a* é geralmente a penultima que leva o accento, e por isso teremos de marcar as excepções por um accento agudo no *a* final: v. g. *cará*, *wará*.

### Accento musical

O accento musical é muito notavel em todas as gírias brasileiras. Cousiste a baixar o tom n'uma syllaba para levantal-o na seguinte ou vice-versa, O tom baixo se marcará por  $\wedge$  e o tom alto por  $\vee$ .  
v. g.  $\wedge$  *ai*,  $\vee$  *preguiça*,  $\wedge$  *ia* macaco da noite.

### Quedas de syllabas e elisões de vogaes

24. Quando o accento tonico se acha collocado ua penultima syllaba, a ultima syllaba está sujeita a cair; as palavras terminadas em *tinga* e *anga*, transformam-se em *ti* e *aui*: v. g. *murutianga* ou *muruti*, *branco*; *piranga* ou *piranh*, *eucarnado*; as outras perdem simplesmente a syllaba muda v. g. *iruma* e *iru*, *com*; *arama* e *ara*, *por*, etc . .

FIGUEIRA e ANCHIETA dizem ser facultativo pronunciar a syllaba muda: aquillo depeude do uso do povo, e tambem do logar que occupa a palavra. O *Diccionario* de MONTORA está escripto de tal modo que a caducidade da ultima syllaba apparece á primeira vista. Mas ha casos, onde essa syllaba caduca não está indicada: é signal que MONTORA nuuca a ouviu pronunciar apezar della existir em nosso dialecto. E' que elle vivia no meio dos indios Tupi, nome abreviado de *Tapiya*, e que esses iudios abreviaram muitas palavras como abreviaram o proprio nome. Assim: v. g. no seu *Diccionario* não se lê *Tupan*, «Deus», mas simplesmente *Tupá*, quando nós dizemos *Tupãna*, etc. Com razão pois elle nos recommenda de seguir o uso da localidade onde vivemos: «Tu autem consule usum regionis tuae».

E' especialmente em composição com outra palavra que notamos essa caducidade: v. g. *Tupaca* ou *Tupuca* por *Tupana oca*, casa de Deus, igreja; *pausâ pe* por *pausava pe*, no fim; *okena* por *óca kenawa*, fechadura de casa, porta; *Nheengatú*, por *nheega catú*, liugua bôa.

NOTA. — A influencia da nasal *ueñ*, transformou o *c* de *cati* em *g*, por euphonia.

E' a essa caducidade da syllaba muda que se deu a redução em *u* das antigas terminações em *ua*, *uba*, *upa*, que encontramos algumas vezes em MONTOYA: v. g. *pua*, por *pu*, «dedo», «mão»; *haihuba*, por *saisu*, amar; *hereba*, por *sereu*, lamber, etc. . .

Pelo mesmo motivo quando duas vogaes semelhantes encontram-se uma no fim d'uma palavra, a outra no principio da seguinte, a primeira desaparece.

Ex.: *xa yuc' ana*, por *xa yuca ana*, eu matei; *pir' arára* por *pirarára*, peixe arára; *u' u iku* por *u su u iku*, vai-se embora; *susu arana* por *suu asu arana*, «onça vermelha», da côr *suu asu*, «veado».

#### Queda da primeira letra

25. O determinativo *i* que se muda em *u* diante do *a*, está para bem dizer incorporado ao substantivo ou o adjectivo qualificativo que determina. Porem, como não faz propriamente parte do radical, não devemos extraher a sua ausencia, quando a palavra tem o papel de complemento na proposição v. g. *asahi* por *wasahi*, *padu* por *ipadú* etc.

#### Supressão e mudança de consoantes

As notas que seguem habilitarão os que conhecem o dialecto do Norte a comprehender o dialecto do Sul; de não se admirar das diversas formas que pode revestir uma mesma palavra; e do descobrir com mais facilidade a significação de certos nomes graphicos ou historicos.

#### Supressão ou mudança de consoantes

26. a) O *s* do dialecto septentrional desaparece no dialecto do sul ou muda-se em *h*. Assim é que lemos em MONTOYA: *hupi*, *heuoua*, *rehe*, *hawa*, *piahu*, *hu*, *aihu*, por *supi*, *senoue*, *rese*, *sawa*, *pisasu*, *su*, *saisu*.

O mesmo acontece com *x*, o qual, como o veremos permuta com *s*: v. g. *a* equivale a *xa*, eu.

Isso tambem se dá no dialecto do Norte: a terminação do plural *itá*, etá não é mais do que o adjectivo *setu* «muitos» (Mont: *hetá*).

b) O *c* ou *l* tambem muda-se em *h* ou desaparece na palavra: *uhi*, farinha de mandioca, que vemos na sua forma completa em *iwe cuhi*, areia ou pó de terra; *pira cuhi*, pó de peixe (comida indigena), *mucawa cuhi*, pó de espingarda, polvora.

Pelo mesmo processo, *cuera*, cousa morta, destruída, transformou-se em *wera* ou *uera*: v. g. *Kã wera*, ossamenta.

MONTOYA escreve *curuhowa*, «peçoço», por *curukawa* e vice versa nos dizemos *sahanh*, «experimentar», o que elle escreve *sakanh*.

c) O *g* parente do *c* segue a mesma fortuna. Conforme as localidades diz-se *apigawa* ou *apihawa*, «macho». Os portuguezes e hespanhóes costumavam acrescentar um *g* ao grupo *tupy wa*. Do resto, MONTOYA escreve na propria lingua *guesped*, *guevo*, *guerto* etc. por *huesped*, *huevo*, *huerto*. E ANCHIETA nota que a pronuncia do *g* no grupo *qua* era facultativa.

### Permutação de consoantes

27. C ou K permutam com *t*. Assim *taya*, «ardente» vem de *cai*, «queimar»; *sacuenta* tem o mesmo significado que «setuna», cheirar; *caítitú*, porquinho é o mesmo *taititú*, e MARTIUS escreve *taiwara* por *caiwara*, «sylvestre». Certos caboclos fazem um verdadeiro abuso d'essa permutação.

O mesmo som se troca tambem por *p*: v. g. *ca-puera*, roça velha, por *co-cuera*. ANCHIETA diz *takipuera* por *sacacuera*. *detraz*; e MONTOYA traduz «dedo» por *pua* e por *qua*.

Do *p* ao *m* a descida é facil, e por isso lemos em MONTOYA *quiri* ou *miri*, «pequeno»; *qua* e *mua*, «dedo».

28. *t* e *s* mudam-se em *r*. Aquillo é uma regra grammatical no caso possessivo ou genitivo, como o veremos adiante. Pode-se ver n'um livro de LUCIEN ADAM «*Eléments pour l'établissement d'une grammair tupi comparée*» quão universal é essa tendencia. Ha dialectos que apresentam sempre um *t* onde o *tupy* tem um *r* e vice-versa.

*t* permuta tambem com o *i* determinativa (veja o n. 29: *s = i*).

29. *S* permuta com *t* e especialmente com o *t* brando antes do *e* e do *i*. Ex: guaranis *inga*, por guarauitinga, guarani branco.

Como na maior parte das linguas, conforme as localidades o *s* permuta com o *x*. Ouve-se dizer igualmente *sui* e *xii*, «de», *siringa* e *xiringa* «borracha, gomma» *sama* e *xama*, corda. *Se*. «eu» e *supe* «pará» tornam-se *ixe*, na forma absoluta, e *i xupe*, pará elle.

s permuta com i, substituindo o i pronominal e o i determinativo: v. g. *soca*, por *i oca*, « a casa d'elle »; *sapatuca* por *iapatuca*, occupado; *iakira* ou *sukira*, verde. No mesmo caso o t permuta com o i.

30. x permuta com t. Assim *pituna* e *pixuna* o primeiro significando « noite » e o outro « preto » são uma só palavra. *Abacati*, « abacate », e *abacaxi*, « qualidade de auauas » teem a mesma origem. Diz-se igualmente *camuti* e *camuxi*, « pote »; e entre os Cocanas *xa*, eu, se diz *ta*.

31. m permuta com p. Ex: *murauki*, « trabalho » e *purauki*, « trabalhar »; *puca*, « arrebentar » e *mucaua* espingarda; *me* e *pe*, em; *mucu* e *pucu*, grande, comprido; *porandu*, « interrogar », e *marandua* « historia ». Talvez fosse possível interpretar por esse meio certos nomes de tribus derivando o nome dos *Miranhas*, *Macus Marcuas*, *Puru-purus*, de *piranha* e *pacu*, « peixes » *paraua* « papagaio », *muru-muru*, « palmeira epinhosa ».

m sendo uma abreviação dialectal de mb, a presença do b explica naturalmente a mudança do m em p. Assim MONTÓYA escreve *mbueu*, *mbotari*, *mbeyu*, *mbiahu* as palavras *pucu*, « grande », *putari* « querer », *peyu*, « soprar » e *pisasu*, novo.

ANCIETA assegura que se pode dizer á voutade *mo* ou *mbo* (mu), o qual se muda em *po* uo caso possessivo.

MONTÓYA diz que as palavras começando por *mo* se escrevem *po* no caso absoluto, *mbo* e *mo* uo caso possessivo.

32. M e w. Supponhamos que do grupo *mb* subsista sómente *b* como em *boya*, cobra, vê-se immediatamente como é natural a passagem do m para o w. Essa troca é de uso vulgar entre os europeus do do Sul. MONTÓYA escreveu por *b* muitas palavras que começam por w. Diz-se *mira* e *vira*, « madeira »; *waitaca* e *maitaca*, qualidade de papagaio. O adverbio *umana* que indica o tempo passado nas *Grammaticas* de FIGUEIRA e D'ANCIETA, deu *uwana*, *wana*, no dialecto do Rio Negro, *ana* no Solimões.

33. N muda-se em r e vice-versa. D'ahi *ne* e *re*, « tu »; *cunumi* e *curumi*, menino; *mini* (Mont.) e *miri*, « pequeno »; *kenini* (Mont.) e *kiriri*, « calar-se »; *tahina*, « criança », e *tahira*, « filho ».

34. nh permuta com y. Os antigos escrevem *yeë*, por *nhëc*, « fallar »; *nhando*, por *yane*, « nos », etc. etc.

- 35.** Emfim, *y* parece ter substituído o *gu* reciproco dos autores antigos. Na fórma verbal o encontramos no nosso dialecto nos verbos reflexos: v. g. *yu yu-mini*, «esconder-se»; mas nos substantivos *yu* e *ye* transformaram-se em *se*, ex.: *guemiricu* = *semiricu*, a propria mulher do sujeito.

Talvez pudéssemos adduzir outro exemplo celebre na palavra antiga *waya* «agua», que se transformou em *iga*, e depois em *i*: v. g. *iya rope*, «caminho d'agua»; *igasawa*, «pote d'agua»; *igara*, «canôa».

### Categorias grammaticaes

- 36.** A lingua tupy tem oito categorias grammaticaes:
- 1.º o substantivo, que designa as pessoas, as cousas e os lugares;
  - 2.º o adjectivo qualificativo, que indica as qualidades do substantivo;
  - 3.º o adjectivo: determinativo, numeral ou demonstrativo;
  - 4.º o pronome: indefinido, relativo ou pessoal;
  - 5.º o verbo, que indica uma situação ou uma acção;
  - 6.º o adverbio, que circumstancia um verbo, um adjectivo qualificativo ou outro adverbio;
  - 7.º a posposição, que indica as relações dos nomes entre si e com os verbos;
  - 8.º a conjunção, que liga as proposições e as phrases.

Todas essas palavras são invariaveis, e portanto a parte da grammatica que denominam morphologia não tem logar na lingua tupy. Nós nos limitaremos, portanto, ao estudo da syntaxe das proposições.

### O substantivo ou nome

#### Syntaxe do nome

- 37.** *O artigo.* — O *nheengatú* não tem propriamente artigo, nem definido nem indefinido, e por isso deixei de assignalar essa parte da oração, commum em todas as linguas neo-latinas. Porém não podemos negar o valor do artigo definido ao pronome pessoal da terceira pessoa *i* que costuma preceder muitos nomes, e mesmo os adjectivos substantivados, quando enunciados em fórma absoluta, e até os pronomes pessoais da primeira e segunda pessoa, no singular.

Assim, na fórma absoluta não se diz *padu*, «coca», *piranga*, «vermelho», *pixuna*, «preto», *se*, «eu», *ne*, «tu», mas *i padu*, *i piranga*, *i pixuna*, *ixe*, *ine*. Em composição esse *i* desaparece.

Ex : padu rawa : folhas de coca  
mîra piranga : pau brasil  
se retama : o paiz de mim

Em certas palavras o *i* determinativo é substituído por *se* ou *s*. Se perguntarmos como é que se diz «mulher», «joelho», «folha», respondem : *se mirîcu*, *se nîpja*, *sawa* e não *mîrîcu nîpja*, *awa*, radicaes d'essas palavras.

38. Em muitos casos o determinativo *i* ou *se* já se tem completamente incorporado á palavra. E' o que aconteceu ás palavras começadas em *se*, *s*, *te*, *t*, que mudam a inicial em *r* no caso possessivo ; v. g. : *sesa*, «olhos», que MONTOYA escreva *sá*; *itá*, «pedra», do radical *tá*; *santa*, «duro», cujo verdadeiro radical apparece nas palavras compostas *muanta*, «endurecer»; *caanta*, «folha dura», nome de uma planta sylvestre.

Assim, em vez de transformar em artigo, como aconteceu nas linguas neo-latinas, onde os pronomes *ille*, *is* se transformaram em *le*, *il*, *el*, o, artigos definidos, o pronome tupy *i*, *se* se incorporou ás palavras e não só aos substantivos, mas tambem aos adjectivos, aos adverbios, aos verbos; ex. :

*itá*, «pedra»; *ine*, «tu»; *tenone*, «adiante»;  
*îcu*, «estar», do radical *cu*, que deu tambem *ricu*, «ter» e *secu*, «usos, costumes».

39. Porém quando a incorporação não é definitiva, não convem escrever a palavra no dicionario debaixo da letra *i*, como o fez MARTIUS para *îcatu*, «bom»; *imîra* et *ibîra*, «madeira».

#### O genero

40. Em nheengatú não existe terminação generica. Para indicar o genero dos animaes é preciso empregar as palavras *apîava* ou *apîgava*, «macho» e *cunha*, «femea».

Ex. : *yawara apîava* : «cachorro»  
*yawara cunha* : «cadella».

#### Numero

41. O tupi não tem desinencia para descriminar o plural do singular. Marca a pluralidade accrescentando ao substantivo o adjectivo de numero *eta* ou *ita* «muitos».

Ex: *yurira itá*, as tartarugas.  
*cunhã mucu itá*, as raparigas.

Pelo ultimo exemplo apparece claramente que o adjectivo *itá* não chegou a se transformar em suffixo, porque quando o nome vae acompanhado de um qualificativo, *ita* se pospõe a este e não ao substantivo.

Outra prova d'isso é que quando se emprega a palavra *ita* debaixo da sua forma absoluta *seta*, muitos, para melhor apoiar a idéa de pluralidade, dispensa-se logo o uso de *ita*.

Ex: *aicue yawarate seta caape*: ha ouça muita no matto.

ΜΟΝΤΟΥΑ não conheceu esse adjectivo de pluralidade senão debaixo da forma *heta* que corresponde á *seta*, pelas regras acima explanadas.

### Relação

42. A relação da cousa possuida ao possessor, ou caso genitivo, é marcada pela euunicação previa do substantivo possuidor ao qual se juxtapõe o nome do objecto que lhe pertence:

*macaca ruáya*: rabo de macaco.

*curi tiwa*: lugar de curi, curizal.

*iga rapé*: caminho d'agua, riacho.

*ita maraca*: maraca ou iuo de pedra ou de ferro.

*ive cuhi*: pó de terra, areia.

*piau hi*: rio de piau.

*cam] ynks]s]*: sumo do peito. leite.

Para indicar a materia de que é composto um objecto emprega-se tambem ontro processo, como consta dos seguintes exemplos: *igara miratawa sui wera*: a canôa de muira taua; *xama ita sui wara*: a corda de ferro, a corrente; i. e., ao pé da letra: a canôa, aquella de muira taua; a corda, essa (que é) de ferro.

43. Quando uma palavra qualifica a outra indicando a sua côr qualquer vaga semelhança, as duas palavras se juxtapõem, ficando em primeiro lugar ás vezes o qualificante outras vezes o qualificado.

1.º caso: *pira-yawara*: peixe - cachorro, boto, assim chamado porque avança em cima das canôas como um cachorro que quer morder;

*pira-rucú*: peixe *nrucú*, *sudis gigas*, que tira seu nome da côr das suas escamas e de uma parte da sua carne.

2.º caso: acuti-mboya: serpente surrador, cobra cutia, parawa-boia: cobra papagaio, cobra verde, arára-boya: cobra arára, cobra vermelha, tatú-cawa: caba tatú i. e. cujo ninho imita a forma do tatú:

tayasú-wira: passaro-porco, i. e. cujo grito imita o grunhir do porco.

Esse modo de denominar os animaes e as plantas é muito commum em nheengatú. Assim como se davam a si mesmos nomes totemicos os Indios se accostumaram a dar aos animaes nomes de outros animaes ou de plantas, e ás plantas nomes de animaes ou de outras plantas. A razão d'essa appellação nem sempre é bem clara:

macaca h̄jva: arvore dos macacos  
carapana h̄jva: arvore dos mosquitos  
yawarate taya: tajá-onça, que tem a reputação de se transformar em onça para defender a casa.

waracapuri tocari: castanha que se transforma em peixe waracapuri.

Se chegassemos a conhecer todas as lendas indigeuas poderiamos com certeza explicar a razão secreta d'esses appellidos enigmaticos.

#### Supplemento ao nome

44. Já vimos acima que na fórma absoluta certas palavras são enunciadas precedidas do *i* determinativo, e que esse *i* está transformado em muitos casos em seu substituto *se* ou *te*, *s* ou *t*, o qual já se acha incorporado ao termo.

Precedidas de outra palavra regida por elles esses termos mudam o *s* ou o *t* em *r*. Eis aqui a lista d'esses nomes, adjectivos e adverbios.

sacacuera, atraz	ue racacuera, atraz de ti
sacu, quente	se racu, estou com calor
saisupawa, amor	se raisupawa, meu amor
sangawa, imagem	curusa rangawa, signal da Cruz
sanhe, depressa	se ranhe, estou com pressa
sapixara, visinho	se rapixara, meu visinho
sapu, raiz	mira rapu, raiz de páu
sawa, cabello	ue rawa, teus cabellos
seauh, suor	se reanh, estou suado
seh̄iya, bando	tapura reh̄iya, bando de rezes
sem̄itera, o meio	m̄jra rem̄jtera, o cerne da madeira
sem̄im̄i, flauta	se remimi, minha flauta
semehirva, labios	ira remehiwa, labios de mel
sendu, ouvido	ne rendu, teu ouvido
sera, nome	se rera, meu uome

seta, muitos  
setina, cheiro  
suá, rosto  
suakì, perto  
suaxara, em frente  
suaya, rabo  
sumuara, companheiro  
supia, ovo  
supjta, base  
suu, animal  
suucuera, carne  
tahira, filho  
taimena, genro  
tamunha, avô  
tuxawa, chefe  
tuhì, sangue  
tata, fogo  
tanh, tauha, dente  
tahinha, semeute  
tacua, febre  
tamatia, vulva  
tapia, scrotum  
tapixaua, vassoura  
tatiwa, sogro  
taixu, sogra  
tacunha, phallus  
taitj ninho  
tayjca, nervo. veia  
teapu, barulho  
tecu, uso  
tetama, paiz  
temiareru. ueto  
temiasua, escravo  
tenawa, lugar  
teuiwa, barba  
tenipia, joelho  
tenera, irmã  
tenone, adiante  
tepoti, bosta  
tete, corpo  
tetima, perna  
xerimbawa, animal do-  
mestico  
ximiricu, esposa

rete, muito grande, verdadeiro  
putera retuna, perfume da flôr  
se rua, meu rosto  
oca ruakì, perto da porta  
se ruaxara, freute a mim  
pira ruaya, rabo de peixe  
se rumuara, meu companheiro  
yurara rupia, ovo de tartaruga  
pì rupita, base do pé, calcanhar  
se ruu, meu animal  
tatu ruucenera, carne de tatú  
ne rahira, teu filho  
ne raimeua, teu genro  
se ramunha, meu avô  
se ruxawa, meu chefe  
se ruhi, meu sangue  
se rata, meu fogo  
se rauha, meus dentes  
wasahì rauha, carço de assahì  
se racua, estou com febre  
yawara ramatia, vulva de cadella  
yawara rapia, scrotum de cachorro  
ne rapixaua, minha vassoura  
se ratiwa, meu sogro  
se raixu, minha sogra  
yawara racunha, phallus do cão  
wira raiti, ninho de passaro  
se rayica, minhas veias  
gamba reapu, barulho do gambá  
cuxiima recu, usos antigos  
se retama, minha patria  
se remiareru, meu ueto  
se remiasua, meu escravo  
ne renawa, teu lugar  
se reuiwa, minha barba  
ne renipia, teu joelho  
se renera, minha irmã  
se renoue, adiante de mim  
tapiira repoti, bosta de vacca  
se rete, meu corpo  
se retima, minhas pernas  
ne remimbawa, teu xerimbabo  
ne rimiricu, tua mulher

45. Algumas palavras que não recebem o prefixo *te* ou *se* na forma absoluta, tomam o prefixo *re* ou *r* quando regem um genitivo. São as palavras:

oca. casa  
okena. porta

se roca, minha casa  
oca rokena, porta da casa

awa, cabelo	se rawa, meu cabelo
embiara, caça morta	se remiara, minha caça
cuya, cuia	se recuya, minha cuia
cuyara, pagamento	se recuyara, meu pagamento
mexira, carne assada na banha	se remixira, minhas conservas
pe, caminho	se rape, meu camiuhô
uhaê, prato	se reuhaê, meu prato
uhîwa, flecha	se ruhîwa, minha flecha
ûru, vaso	se reru, meu vaso.

46. Para todas essas palavras o pronome da terceira pessoa do siugular é *se* antes de uma consoante e *s* antes de uma vogal.

Ex.: saisupawa, o amor d'elle  
sapu, a raiz d'elle  
soca, a casa d'elle  
sanha, os dentes d'elle  
semiricu. a mulher d'elle  
senîwa, a barba d'elle.

Devem-se exceptuar as palavras *tahira*, *taimena*, *tamunha*, *tuxawa*, *tuhî*, *tata*, que tomam o *i* e mudam o *t* em *r* .:

Ex.: i rahîra, o filho d'elle  
i raimena, o geuro d'elle.

47. Dois adjectivos começados por *m*, trocam essa letra por *r* quando se referem á primeira e segunda pessoa, e por *s* quando se referem á terceira.

masî, doente; se rasî, estou doente; sasî, está doente  
murî, alegre; se rurî, estou alegre; surî, está alegre

D'esta ultima palavra procede o nome turîwa, alegria; em que vemos reaparecer o *t*, artigo definido.

48. Alguns autores citam algumas outras palavras, como sejam: *panacu*, «paneiro», *miapé*, bolo de massa de maudioca, preparado com banha, ovos e leite; *mingau*, papa *yapepu*, panella, que tambem receberiam em certos dialectos o artigo definido *te*, *re*, *se*. No Solimões essas fórmas não são usadas.

49. Os nomes de animaes ou de plantas, começados por *t* não soffrem mudauça alguma. Alguns outros como *tawa*, cidade, *tawatinga*, barro branco, etc., são tambem invariaveis.

50. A explicação que demos acima do *t* inicial legitima perfectamente as fórmas verbaes seguintes que os autores antigos achavam irregulares:

u ou yu, vir	tusawa, chegada
iun, estar deitado	tenawa, lugar
u, ser	tu, morada, tusawa, logar
a, colher	tasara, o que colhe, tasawa, colheita.

No nosso dialecto, os verbos supra se escrevem *uri*, «vir», *inu*, «estar deitado»; *icu*, «ser»; *ari*, colher, tomar, e as fórmas derivadas, se existissem no nosso dialecto, seriam para nós, substantivos derivados de verbos e não fórmas verbaes. Isso nos couduz a fallar da formação dos nomes derivados.

### Formação das palavras derivadas

51. Formam-se termos novos ajuntando aos verbos, aos adjectivos, aos adverbios e aos nomes as terminações:

*ára, sára, yára, uára, pora;*  
*era, wera, cuera;*  
*auca, sava.*

52. *Ara, sára, yára* se referem a pessoas, ás suas artes, ás suas qualidades boas ou más:

<i>sasjára</i>	triste,	de <i>sasĩ</i> está doente
<i>ateara, ateyara</i>	guloso,	de <i>setá, itá</i> «muito», <i>ete</i> «grande»
<i>marupjara</i>	feliz, habil,	de <i>ma rupi</i> , «por onde»
<i>irumuara</i>	companheiro,	de <i>irumu</i> , «com»
<i>purauk'sara</i>	trabalhador,	de <i>puraukĩ</i> , «trabalhar»
<i>munhangara</i>	fabricante,	de <i>munha</i> , fazer

Neste ultimo caso, a nasalidade da ultima letra do verbo, obrigou a intercalar um *g* antes do suffixo por euphonia.

53. *Wára* et *póra* indicam habitualmente o logar onde mora o sujeito da oração, são adjectivos de localização, e só raramente se referem á outro objecto.

Ex.:

<i>tenouewara</i>	que anda na frente	de <i>tenone</i> , adiante
<i>tj'p'ipura</i>	que vive no fundo	de <i>tj'p'i</i> , fundo
<i>caapora</i>	que vive no matto	de <i>caa</i> , matto
<i>paranapura</i>	que vive no rio,	de <i>parana</i> , rio
<i>namipora</i>	brinco,	de <i>nami</i> , «orelha»
<i>caiwara</i>	selvagem	de <i>caa</i> , matto
<i>arapewara</i>	que está em cima	de <i>arapé</i> , em cima
<i>capiwara</i>	capivara	de <i>capii</i> , capim
<i>Surimãwara</i>	morador do Solimões	
<i>Parawara</i>	habitante do Pará	
<i>curutewara</i>	agil	de <i>curuté</i> , depressa

54. *awa* e *sawa* são empregados para a formação dos nomes abstractos e dos nomes de acções :

purangawa e puraugasawa,	belleza,	de purauga ( bello )
pausawa,	fim,	de pau, acabar
muēsawa,	doutrina,	de muē, ensinar
sangawa,	imagem,	de anga, alma, espirito
cupixawa,	roça,	de capiri, capinar.

55. *era*, *uera*, *puera*, iudicam que o objecto está mort<sup>o</sup> ou abaudonado :

tapera, lugar abandonado,	de <i>tawa</i> , aldeia
pirera, couro,	de <i>pira</i> , pelle
igarera, canôa velha, imprestavel	de <i>igara</i> , cauôa
cãwera, ossameuta	de canga, osso
teōwera, cadaver	de te, corpo
capuera, roça abandonada	de co, roça
suucuera, carne morta	de suu, animal

56. *era* e *wera* parecem substituir algumas vezes *ara* e *wara*, mēs a palavra tem sempre uma significação desfavoravel :

nhuera, solitaria,	de auhu, só ( <i>va solis</i> )
puxiwera, feio,	de puxi, ruim
yawewera, arraia,	de yawe, terrivel
watera, elevação abrupta,	de watu, alto, elevado.

57. Esses suffixos podem se reduzir aos pronomes demonstrativos *wara*, *waha* e ao adverbio *cuera*, velho, usado, e por isso pôde se dizer que não são propriamente suffixos. Ex. :

munhangara, aquelle que faz ; Surimāwara, aquelle que é do Solimões ; muēsawa, o que se ensina ; *capuera*, antiga roça ; *tapera*, autiga aldeia ; *puxiwera*, aquelle que é ruim, que uão presta, etc.

58. Um verdadeiro suffixo é a desiuueucia *hi*, designando um objecto de menores proporções do que o radical, com que tem apenas uma semelhança longinqua :

tamanduahi,	tamandú muito pequeno.
abiúhi,	abiú pequenino.
tatuhi,	insecto cascudo que vive na areia.
cayuhi,	cajú pequeno e azedo, sylvestre.

59. Não ha suffixo augmentativo ; porém o adjectivo *wasu*, grande, fica ás vezes reduzido ás proporções de um suffixo, conservando apenas a ultima syllaba :

acará wasu,	acará grande (peixe)
tatu asu,	tatú grande ( <i>dasypus gigas</i> )
boyusu,	cobra grande
susu arana,	parecido com o veado, suasu.

	E' o uome da onça vermelha.
cupesu,	ayasa, tartaruguiuha das costas (cupe) elevadas, altas.
busu,	folha grande, nome de uma palmeira.

### O adjectivo

**60.** O adjectivo assim como as qualidades que significa é totalmente extranho a qualquer idea de genero ou de numero, e portanto, pelo menos em nheengatú, a qualquer desineucia.

**61.** O adjectivo se colloca após o nome que qualifica. De resto é uma regra geral em tupy: toda palavra se colloca atraz dos termos regidos por ella.

Ex: curumi wasu puranga, bello rapaz.

N'este exemplo, o adjectivo *wasu* « grande » se gue immediatamente o substantivo *curumi* « rapaz » qualificado por elle; e o adjectivo *puranga* que qualifica o grupo substantivo « curumi wasu » se põe em ultimo logar.

**62.** O adjectivo é ás vezes precedido do artigo definido *i* que o separa do substantivo: Ex: yacy i puã: lua cheia, como se dissessemos em portuguez « a lua, a cheia », ou « a lua, essa que é cheia » ou « a lua, quando é cheia. » O *i* tem n'esse caso a propriedade de salientar o qualificativo.

**63.** Quando o adjectivo desempenha o papel de attributo, pode-se collocar antes do substantivo o qual n'esse caso o segue immediatamente porque o nheengatú não tem verbo attributivo.

Ex: Puranga coa pïtera: bellas (são) essas flôres  
Catu será ine? Estarás bom de saude?

**64.** Quando o substantivo qualificado está no plural elle só recebe o quasi-suffixo *ita*, que indica a pluralidade.

pira ita turusú; peixes grandes.

Porem se o adjectivo estiver intimamente unido ao substantivo, a ponto de fazer com elle uma palavra composta o quasi-suffixo se applica ao todo, e portanto o seu lugar é após o adjectivo. Ex: cunhã-mucu ita puranga, moças bellas.

tatá-miritá, faiscas.

yurara miritá ou ynrara itá miri, pequenas tartarugas.

No ultimo exemplo o logar do quasi-suffixo é facultativo porque facultativo tambem o é considerar o adjectivo *miri* como parte integrante ou não do substantivo *yurára*.

## DO GRAU DE COMPARAÇÃO

- 65.** A « lingua geral » não possui suffixo proprio para marcar os graus de comparação. Estes são indicados pelos adverbios comparativos *p̄r̄i*, mais; *rete*, muito; *yawe*, assim; *cuayih̄ira*, pouco, postos depois do adjectivo. O nome do objecto com que se faz a comparação é seguido da posposição *sui* ou *xii*, « de » como ua lingua italiana.

*acuti miri p̄r̄i paca sui*; a cutia é menor que a paca.

*pirarucu turusu p̄r̄i amuitá pira sui* o pirarucú é maior que os outros peixes.

*puranga se roca ne roca yawe*: miuha casa é tão bella como a tua.

*i. e.* ao pé da letra: *bella é minha casa como a tua.*

*se cupixawa tiana yait̄ira ne cupixawa yawe*: minha roça não está cerrada como a tua.

*turusu rete se roca*: minha casa é muito grande.

Em conversação o superlativo absoluto é apenas indicado por um accento *sui generis* que consiste em estender-se muito na syllaba accentuada, engrossando a voz quando se quer engrossar o objecto, e afinando-a para marcar a sua insignificancia.

### Adjectivo numeral

- 66.** Os caboclos do Solimões só conhecem tres numeros em « lingua geral » e são os tres primeiros da numeração. Os indios com que tratei e cujos vocabularios recolhi, (uns vinte e tantos) não estão mais adiantados, sendo até que os Canamaris só contam até dois; e que os Curinas sabem apenas repetir a palavra *ahā* contando sobre os dedos dos pés e das mãos. Moxroya conheceu o numero quatro. *yrundī*. Mas alguns autores modernos, uo afan de mostrar que a « lingua geral » é uma lingua perfeita nos ensinam a contar até o infinito. Eis aqui a descoberta que fizeram:

1 yepe	10	peye
2 mucuinh	11	peye yepe
3 misap̄ri	12	peye mucuinh etc...
4 iruudi	20	mucuinh peye
5 asuni	21	mucuinh peye yepe
6 musuni	30	misap̄ri peye
7 seye	100	yepe papasawa
8 oise	200	mucuiuh papasawa
9 oisepe	1000	peye papasawa

Não sei como é que esses auctores traduziriam 100.000, mas já é algum progresso ter elevado a numeração de 3 á 99.999: oisepe peye oisepe peye papasawa oisepe papasawa oisepe peye oisepe. Com toda a certeza não ha um caboclo no mundo que entenda esse mistifório.

**67.** Os caboclos do Solimões contando, sómente até tres M.<sup>or</sup> COSTA AGUIAR, primeiro bispo do Amazonas, quiz formar o numero quatro pela repetição do numero dois: *mucuiñh mucuiñh*. Muitos traduzem « cinco » por *se pu*, minha mão i. e. meus cinco dedos: « dez » por *mucuiñh pu*, duas mãos; « quinze » por *mucuiñh pu yepe pi*, duas mãos e um pé; « vinte » por *se pu se pi*, minhas mãos e meus pés.

De facto é assim que procedem os Indios. Porém os caboclos civilisados adoptaram depois de « tres » *misap̄iri*, a numeração portugueza ou espanhola conforme a sua nacionalidade

### Papasawa

**68.** Na numeração chimerica supra citada nota-se a palavra *papasawa*, derivada de *papari*, contar. Ella significa propriamente *conta* e tem numericamente diversos significados, conforme a quantidade em que se fecha a *conta*. Assim: v. g. as barricas de castanha se contam por contas de cinco; as achas de lenha por contas de cincoenta. Porém essa medida é muito grosseira para poder se adaptar a muitos artigos de commercio, e o caboclo se vê obrigado nas suas relações commerciaes a adoptar as medidas portuguezas.

Eis aqui, por curiosidade, como se contam a bordo dos vapores do Solimões as barricas de castanha, as achas de lenha, os pacotes de peixe salgado, os paneiros de farinha d'agua etc.... Num papel, com um lapis, o contador marca uma barra vertical, cada vez que se enche uma barrica, que passa um paneiro de farinha ou um pacote de peixe, ou um homem com dez achas de lenha no hombro. As quatro primeiras barras representam os quatro numeros de ΜΟΝΤΟΥΑ: *yepe*, *mucuiñh*, *misap̄iri*, *irundi*. A numeração não podendo ir adiante, a quinta barra é traçada diagonalmente em cima das primeiras, e com isso a conta ou *papascua* está fechada: temos cinco barricas, cinco paneiros, cinco pacotes, e cincoenta achas representadas pela figura seguinte.

**69.** O indigena sem cultura não se importa com conta alguma, senão talvez com a conta das luas ou dos soes, i. e. dos mezes e dos dias para marcar uma entrevista, e para isso os seus pés e as suas mãos são sufficientes. Não sente a necessidade de espe-

cificar a numeração de objectos numerosos. Para elle abundancia é synonymo de fartura, e portanto de descanço. Para que se atormentar com qual-quer trabalho de conta? Se ha mais de tres objectos, ha portanto muitos objectos, *setá*: vamos então nos balançar na maquera, emquanto temos fartura em casa. Devido a essa mentalidade não se pode nada concluir das suas informações numericas. O seu *cuayihira* « pouco » pode valer *muito*; como o seu « muito » *setá*, *rete* póde representar uma quantia insignificante. Negociar com elles torna-se por isso um assumpto muito difficil e muito arriscado, e quem os conhece não atira levemente o apodo de explorador a quem se atreveu a tanto. Ainda não conheço uma pessoa que se tenha enriquecido a custa dos caboclos ou dos indios. E' verdade que estes tambem não teem nada, mas é porque não querem ter nada que não seja para satisfazer uma necessidade premente.

#### NUMERO ORDINAL

70. O numero cardinal pode se transformar em numero ordinal acrescentando-lhe o adjectivo relativo *wara* ou *waha* « quem » como suffixo.

Ex.: *Yepewara* ou *yepewaha*, o primeiro mucuinhwara ou mucuinhwara, o secundo *mìsapiriwara*, o terceiro.

« Primeiro » pode-se dizer tambem *tenonewara*, « aquelle que está na frente » ou *yupìruniyara*, aquelle que principiou. Da mesma forma, « ultimo » se traduz por « i pausapewara » aquelle que está no fim, « sacacuerape waha » aquelle que vem atraz.

#### MULTIPLICANTE

71. « O duplo » se traduz por *amu yave* i. e. outro tanto; « o triplo », por *cuayave mìsapiri hi*, isto é: outro tanto ou assim tres vezes.

#### PARTITIVO

72. « Um a um », « dois a dois » se traduzem pela repetição dos numeros *yepe* e *mucuinh*: *yepe yepe*, *mucuinh mucuinh*.

#### FRACÇÃO

73. « A metade » unica fracção conhecida se traduz por « *amu suaxara* » i. e. a outra parte do objecto.

ADJECTIVO E PRONOME DEMONSTRATIVO

74. O demonstrativo é *coa* este e *nhaã* aquelle. Quando adjectivos põem-se adiante do substantivo. E' o unico caso em que a palavra que se refere a outra se põe antes da palavra regida por ella.  
Em FIGUEIRA e MONTOYA *coa* se diz *co, ebocoi*, e *nhaã*: au, anga.
75. O demonstrativo *nucui*, *engui* d'esses auctores se reconhece no adverbio *sucui*, eis, composto de *su*, ir e *cui*: lá vai, *cu sucui*, eis ahi, *mi xucui*, eis lá.
76. O demonstrativo *coi* se acha nas expressões *coite* então; *coicaturete*, obrigado i. e. *isso* é muito bom; *acoirame*, durante *esse* tempo.
77. Os mesmos autores dão tambem *ae*, *aete*, *aipo* como pronomes demonstrativos, e o são de facto na medida que o pronome pessoal da terceira pessoa *ae*, *ahe* pode ser empregado como demonstrativo. *Ae* unido a *te* significa « elle mesmo » « é isso mesmo »; unido á posposição « po » deve corresponder á « *nisso* ».
78. Podiamos tambem classificar nos demonstrativos o determinativo *i*, que se substitue por *te*, *t*, *se*, *s*, de que fallamos a respeito dos nomes. De facto, *ipadu* responde a *isso é padu*, *ipuranga* a *isso é bonito*, *ixe*, esse que é *eu*. Mas isso vem dar numa repetição.  
As vezes esse *i* se transforma em *u*: *uticauh*, secco. *Upainh*, todos de *pana*, tudo

PRONOME RELATIVO

79. O pronome da lingua tupi é *waha* ou *waa*: o que, as que, os que, as que. Como se vê pela traducção elle fica inteiramente extranho a qualquer idea de genero ou de numero.  
*apihawa u szisu waha*: o homem que ama.  
*cunha u parusanh waha*: a mulher que dausa.  
*xa putari puhjra piranga waha*: eu quero o collar que (é) incarnado.

Conforme a regra geral o pronome se põe depois do verbo regido por elle. Foi esta a razão dos auctores antigos terem desconhecido o pronome relativo, fazendo d'elle um suffixo verbal « bac » correspondendo ao suffixo latino *ans*, *ens* do participio presente. E' verdade que tanto faz dizer o *homem*

que ama como o *homem amante*, porem isso não é uma razão para negar ao pronome *waha* a sua existencia propria, que apparece claramente no ultimo exemplo, onde não ha verbo.

- 80.** O verbo tupy uão carece de desinencia para marcar o participio presente. Com effeito, fazendo abstracção de qualquer tempo e modo, já que uão se conjuga, elle tem de ser sempre traduzido, ao pé da lettra, pelo infinitivo presente ou o participio presente.

*xa su ana* já me vou  
eu ir ou iudo já (estou)  
*xa mumau ana*, já acabei  
eu acabar já  
*xa su curi*, eu irei  
eu ir on indo mais tarde

### Etymologia

- 81.** Etymologicamente *wzha* é o mesmo demonstrativo *coa* o qual recebeu esse *k* iuicial por euphonia, pela mesma razão que determinou os espanhoes e Portuguezes a porem um *y* no iucio das palavras arabes e tupys que começam por *w*. Aiuda hoje poderia elle se traduzir ao pé da lettra pelo adjectivo demonstrativo. ex :

*Awa u yuca ana waha tapihira?*

Quem elle matar já este o boi?

Quem foi este que matou o boi?

A forma primitiva deve ter sido *waha* a qual deu d'um lado *iahā*, *yahā* ou *nhahā*, « aquelle », pela mudança commum do *w* ou *u* em *i* ou *y*, e tornou-se *coaha*, *coa* pela acrescimo do *c* e a queda da final.

- 82.** *Wara*. — Outro derivativo de *waha* é a forma *wara* que se traduz ainda muito bem por « O que », « a que » « os que » « as que » v. g.

Srimã wara: os que (são) do Solimões

Para wara: os que (são) do Pará

capi wara: os que (estão) no capim,  
capivara.

nhaē itá sui wara: prato que (é) de pedra.

hiwaca rese wara: o que (é) para o ceo.

caa rupi wara: o que (está) pelo matto.

Quizeram fazer de « uara » o participio presente do verbo *u*, engulir (comer ou beber), mas se em certos casos essa traducção pôde se sustentar, devido ao contexto, v. g. em *capi wara*, « o animal que come capim » em geral porém essa interpreta-

ção é impossível, v. g. *hivaca wara*, o que está no Céu. De resto a forma substantiva de *u* não é *úara*, mais sim *usára*.

83. Ha casos em que a traducção de *wara* pelo pronome relativo torna-se um pouco penosa, quando v. g. elle é empregado depois de um adverbio: v. g.

*yepé aitá sui wara*: um d'elles

*xa mahã xa icu aitá rese wara*: vigio sobre elles

No primeiro caso *wara* faz pleonasmio, relembrando outra vez o pronome *yepé*: um d'elles, este, ou *aitá*: um d'elles, d'esses que. O segundo podia talvez receber a mesma interpretação, mas é melhor reconhecer aqui um idiotismo da lingua tupy.

84. *Wará só* se emprega com os substantivos, os adjectivos, os adverbios e as posposições. Porem já fizemos notar (8) que os suffixos ou quasi-suffixos *ara*, *yara*, *sara*, são outras tantas modificações da palavra *wara* pelo accrescimento cu a suppressão do *u*, e pela adicção á *ara* do *i* ou *s* determinativos.

Essas formas se applicam tanto aos verbos como aos substantivos, ex:

*munhãgara*: o que faz, o fabricante.

*papasara*: o que conta, o contador.

*piapeyara*: o que está no figado, o fêl.

*hiyara*: o que está n'agua, o boto encantado.

*igara* o que está n'agua, a canôa.

*peyara*: o que sabe o caminho, o guia.

*yara*, isolado, tomou o scutido de *senhor*, *mestre*, i. e. *aquelle que manca no objecto, na pessoa de que se falla: yane yara*, Nosso Senhor, Deus.

*oca yara*, o senhor da casa, *aquelle que é da casa*.

85. Podemos portanto concluir uma segunda vez que *waha*, *wara*, *ara*, *cara*, *yara*, são primitivamente um só e mesmo pronome relativo, que se põe depois da palavra regida, como é de regra em tupy; e que se os consideramos como suffixos verbaes ou nominaes, isso é mais devido á nossa mentalidade de homens accostumados a pensar n'uma lingua latina, do que á propria natureza d'essas formas pronominaes. Continuaremos sim a escrevel-os como suffixos para não innovar, sem esquecer porem que as formas *yara* e *wara* gozam ainda em certos casos d'uma existencia independente.

#### PRONOME INTERROGATIVO

86. O pronome interrogativo é *ara*, « quem » para as pessoas e *ma*, *maa* « que » para as cousas.

Awa será ine? Quem (és) tu?  
Maa ta coa? O que (é) aquillo?

87. *Awa* como o lemos no prefacio d'este livro designou primeiro o *homem* que fallava a lingua tupy, e ainda se acha empregado com esse sentido no Paraguay onde a lingua guarani se chama « *awa nheé* ». No Norte esta palavra precedida do prefixo « *apî* », que não tem sentido bem determinado, significa « *homem, macho* »; sendo que n'este caso o *î* guttural obriga a por um *h* ou *g* antes de *awa*: *apîhawa* ou *apîgawa*. *Ma, maa*, por sua vez é a abreviação de *mahã*, coisa.

De modo que podemos concluir que são as palavras « *homem* » e *coisa* que vieram a desempenhar o papel de pronome relativo.

Awa será iné? O homem que tu (és)?  
Maa será coa? Que coisa (é) essa?

88. Quando essas palavras são adjectivos, isso é quando estão acompanhadas do seu substantivo, põe-se depois do verbo seguinte o relativo *waha*. Ex.:

Awa tapîhîya u kwan waha u nheengari?  
Qual o caboclo elle sabendo o qual elle cantar?  
Qual é o caboclo o qual sabe cantar?  
Qual é o caboclo que sabe cantar?

89. Assim como os pronomes *waha, wara* deram origem aos suffixos *ara, yara, sara*, parece que foi o pronome *awa* que deu lugar aos suffixos *awa, sawa*. Senão vejamos os exemplos seguintes onde vamos traduzir o suffixo relativo portuguez « *o que* »:

*catuasawa*, o que é bom, bondade  
*puraugawa*, o que é bonito, belleza  
*curucawa*, o que ronca, guela  
*mucawa*, o que explode, rifle  
*papassawa*, o que está contado, conta

Não se pôde dizer portanto que *awa, sawa* seja uma desinencia verbal, indicando o participio.

NOTA. — Quando as palavras terminadas por *sawa* indicam um lugar: v. g. *mimosawa*, cosinha, o suffixo *sawa* é derivado de *tawa*, lugar, e não do pronome. Assim a palavra *carusawa*, refeitório, exemplo tirado de *Montoya*, vem de *caru* comer, e *tawa* lugar; mas *yucasawa*, exemplo tirado de *Figueira*, e que significa instrumento para matar, vem de *awa* « *o que* » e *yuca*, mata.

No *nheengatû* do Solimões *awa* indica sempre a acção significada pelo verbo: v. g. *yucasawa* matança.

PRONOME INDEFINIDO

**90.** Os pronomes indefinidos seguem a mesma syntaxe que os nomes. São elles :

<i>upayn</i> , todos	<i>iuti awa</i> , ninguém
<i>pawa</i> , pana, tudo	<i>inti mahã</i> , nada
<i>mucuihwé</i> , elles dois	<i>ne mahã</i> , nada
<i>amu</i> , outro	<i>yepe awa</i> , cada um
<i>amu-amu</i> , cada um	<i>yepe waha</i> , alguem
<i>amu-awa</i> , alguem	<i>ae waha</i> , quem quer que seja
<i>setá</i> , muitos	<i>ma waha</i> , qualquer cousa que seja

**91.** Os antigos dão ainda *ase*, « a gente em geral ». O Nheengatú não conhece esse pronome, a não ser que seja o mesmo « *ahé* » « elle », o *h* de MONTROYA correspondendo sempre ao nosso *s*.

PRONOMES PESSOAES

**92.** Os pronomes pessoaes na fórma absoluta, i, e, isolados, são :

<i>ixe</i> , eu	<i>yane</i> , nós
<i>ine</i> , tu	<i>pe</i> , vós
<i>ae</i> , elle, ella	<i>aitá</i> , elles, ellas

NOTE-SE : 1.º que não ha forma especial para o feminino da terceira pessoa : 2.º que o pronome da terceira pessoa no plural é o mesmo pronome da terceira pessoa do singular, acompanhado da marca do plural, *itá*.

O PRONOME PESSOAL REGIDO POR UM NOME, OU ADVERBIO

**93.** Colocado immediatamente antes de um nome no caso possessivo, antes de um adjectivo que lhe serve de attributo, ou antes de uma posposição que o rege, o pronome pessoal vem a ser :

<i>se</i> , eu ou mim	<i>yane</i> , nós
<i>ne</i> , tu ou ti	<i>pe</i> , vós
<i>i</i> , <i>se</i> ou <i>s</i> , elle, ella	<i>aitá</i> , elles

**94.** Esses pronomes foram até agora considerados como adjectivos possessivos e é verdade que se traduz bem :

<i>se roca</i> , minha casa
<i>ne maitá</i> , tua roupa
<i>i akanh</i> , sua cabeça (delle)
<i>se miricu</i> , sua mulher (delle)
<i>s' oca</i> , sua casa (delle)

*yane retama*, nossa patria  
*pe nhẽnga*, vossa lingua  
*aitá recu*, os seus usos (d'elles)

Porem o proprio facto delles mudarem a primeira letra da palavra que os rege prova que estão no caso genitivo que devemos traduzir:

*se roca*, a casa de mim, como *Peri roca*, a casa do Peri

*se miricu*, a mulher delle, como *Peri rimiricu*, a mulher de Peri

*aitá recu*, os usos delles, como *Tapihya recu* os usos dos indios

95. A prova é mais evidente quando essa fórma do pronome está em relação com o adjectivo, ou com uma d'essas palavras que os antigos classificavam sem fundamento de verbos neutros.

Ex.: *se catú*: eu (estou) bom  
*se rasì* ou *se masì*: eu (estou) doente  
*se yumasì*: eu (estou) faminto ou com fome  
*se hisì*: eu (estou) sedento ou com sede  
*pe rurì*: vos (estais) alegres  
*i yusì*: elle (está) desejoso.

96. Essa forma também é empregada quando o pronome sendo objecto do verbo, é posto immediatamente antes deste, consoante a regra geral. É assim que os caboclos cantam:

*A'cue xa manu ramé*: Eis que quando eu morrer  
*Se mumuri caa p'terape*: me collocarão no meio da matta.

E' claro, portanto, que a serie *se, ne, i* ou *se*, etc. são pronomes pessoaes e não adjectivos possessivos, como seriam *meu, teu, seu* etc...

E' dessa fórma que usam também com as posposições.

Ex.: *xarama*, por *se arama*: para mim  
*ne arama*: para ti  
*ixupé*, por *i supe*: a elle  
*sese*, por *i rese*: por causa d'elle.

NOTA 1:— Em lugar de *se* «mim», MONTOYA, ANCHIETA e FIGUEIRA dizem *xe*. Essa fórma, que é de obrigação depois de *i*, também se ouve no Solimões, como v. g. no exemplo acima: *xarama*, e em *xe ruay*, meu cunhado, etc.

NOTA 2. — A lingua tupy, assim como não tem adjectivos possessivos, não tem, tampouco, pronomes possessivos.

O meu, o teu, o seu, etc., se traduzem por *se mahã, ne mahã, i mahã, i - e*, a cousa de mim, de ti, d'elle, etc.

#### A FÓRMA DO PRONOME PESSOAL SUJEITO DO VERBO

**97.** Quando sujeito, o pronome pessoal reveste a seguinte fôrma :

xa, en ; ya, nós ;  
re, tu ; pe, vós ;  
u, elle, ella ; u, elles, ellas.

A primeira pessôa mudou o *e* em *a* : *xe = xa*. Certos dialectos, como o Cocamana, empregam a fôrma *ta = xa*.

Na segunda pessôa o *n* foi transformado em *r*, trauformação mnito no genio da lingua ( V. n. 33 ). O *i* da terceira pessôa tornou-se um *u*, como tainbem se diz — *u tikanh, secco*, em vez de — *i tikanh*, etc. *Yane* e *peã* ficaram abreviados em *ya* e *pe*.

Emim, a marca do plural tendo desaparecido, a terceira pessôa do plural não se differencia mais da terceira pessôa do singular.

Estamos, portanto, lidando com os mesmos pronomes, com as mesmas palavras, debaixo de uma nova fôrma.

**98.** Esses pronomes não podem se assemelhar a nossos suffixos pessoaes — o, as, a, amos, ais, am ; nem aos prefixos arabes — a, ta, ya, na, ta, ya.

O argumento tirado do exemplo das linguas semiticas não tem aqui valor, porque essas linguas têm pelo menos um rudimento de conjugação ; e além d'isso, teudo ellas no preterito os suffixos pessoaes — tou, ta, ti, t ; na, toum, na, ou, — é muito natural que tenham no tempo presente ou futuro alguma cousa equivalente : os prefixos acima citados.

**99.** Aqui temos uma lingua cujos verbos não padecem nenhuma alteração de tempo nem de modo, e só um preconceito pôde nos levar a dizer que elles se modificam pela incorporação do pronome, porque tudo se passa como se este fosse independente do verbo :

xa wata, eu passeio  
re wata, tu passeias  
u wata, elle passeia

ya wata, nós passeamos  
pe wata, vós passeiais  
u wata, elles passeiam.

Reproduziríamos melhor o tupy ao pé da lettra, traduzindo: eu passear, tu passear, elle passear, etc., mostrando assim, de um lado a invariabilidade do verbo e de outro a independência do pronome.

NOTA 1. — O tupy meridional traduz o pronome da primeira pessoa por *a* em vez de *xa*. Já vimos que a desappareição do *x* ou do *s* é muito commum n'esse dialecto. No *Diccionario* de MONTROYA muitos verbos são escriptos debaixo da lettra *a* por simples erro grammatical, porque essa lettra não lhes pertence: é simplesmente o uosso pronome da primeira pessoa. No dialecto do Solimões usa-se do *a* em vez de *xa* na expressão *ta kwau*, «não sei», abreviação de *tí xa kwau*, «eu não saber».

NOTA 2. — O que MONTROYA fez para o *a*, incorporando-o ao verbo, MARTIUS e outros o fizeram para o *u* da terceira pessoa, escrevendo muitos verbos debaixo da lettra *o* = *u*, nos seus vocabularios.

NOTA 3. — Para melhor salieutar o sajeito pronominal, costuma-se repetir duas vezes o pronome, uma primeira vez na sua fórma absoluta, e a segunda na sua fórma verbal.

*ine, re putari será?* tu queres, tu?  
*ice, xa putari!* Eu quero, eu.

Ninguem se admire da difficuldade que experimentamos em traduzir isso ao pé da lettra. A syntaxe da lingua portugueza é tão differente da syntaxe do nheengatú!

NOTA 4. — Em uossas linguas quando um verbo ou infinitivo é predicado de outro verbo não repetimos o pronome antes do infinitivo. Em nheengatú o pronome se repete para cada um dos verbos.

*xa su xa wata*: eu ir, eu passear, eu vou passar  
*u munu re muuhã*: elle manda tu fazer i. e. elle manda que faças, ou elle te manda fazer.

EXCEPÇÃO: Autes do verbo *cari*, maudar não se repete o pronome, e esse verbo se põe em ultimo lugar

*u seuu cari*: elle maudar chamar, i. e. manda chamar

**100.** *Ore.* — As antigas grammaticas citam um segundo pronome da primeira pessoa do plural, *ore*, significando *nos* com exclusão de vos e d'elles. No So-

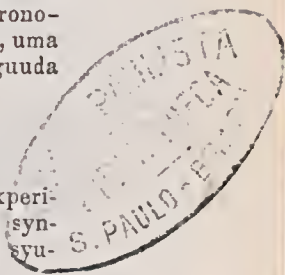

limões elle é desconhecido. BARBOSA RODRIGUES o recolheu no Rio Negro, na formula do signal da Cruz mas não o reconheceu e o traduziu por *tu* confundindo-o com *re*. Eis aqui essa formula:

Santa curusa rangawa rese, Pelo signal da Santa Cruz

Ore pis iru, Tupa, yane Yara, Nos livre, Deus, Nosso Senhor

Yanc ruauhaua itá sui, dos nossos inimigos Tuba, Tahãra, Spiritu-Santo rera pupe. Ere.

Do Pai, do Filho, do Espirito Santo pelo nome. Disse.

Essa formula deve ser muito antiga porque tambem a palavra *Tuba*, Pai, é totalmente desconhecida n'esta região.

- 101.** FIGUEIRA falla tambem de dois pronomes da 2.<sup>a</sup> pessoa: *oro*, *tu*; *opo*, *vós*, empregados como objectos directos quando o sujeito é um pronome da primeira pessoa. Essas duas fórmulas desappareceram totalmente do uheengatú. «Com esses pronomes, diz FIGUEIRA, não se usa a forma *a = xa*, mas a fórmula *se* do pronome pessoal *ixe*». A razão é que o pronome da primeira pessoa achando-se separado do verbo pelo objecto *oro opo*, não é mais a fórmula verbal que se deve empregar, mas sim a forma *se* como sempre antes dos nomes.

- 102.** *Yu*. — Esta palavra considerada até hoje como prefixo dos verbos reflexos, seria talvez melhor classificada como pronome reflexo, correspondendo a todas as pessoas igualmente. Ex.:

*xa yu muê*: eu ensinar eu, eu apprendo

*re yu muê*: tu ensiuar tu, tu apprendes

*u yu muê*: elle ensinar elle, elle apprende

*ya yu muê*: nós ensinar nós, nos appcudemos

*pe yu muê*: vós ensinar vós, vos apprendeis

*u yu muê*: elles ensinar elles, elles apprendem

- 103.** A repetição d'esse pronome indica uma acção reciproca *yu yu enti*: encontrar-se (duas pessoas); *yu yu mama*, abraçar-se (duas pessoas) etc...

NOTA. — Os grammaticos do tupy meridional notaram que o adjectivo possessivo da terceira pessoa se traduz por *gu*, em vez de *s*, antes dos nomes que mudam o *t* em *r* no caso possessivo, quando o objecto se refere ao proprio subjecto. Ex.: Esse homem gosta do seu pai, da sua esposa: *coa apihawa u saisu guba* (e não *i tuba*), *que miricu* (e não *semiricu*).

Isso não se dá no dialecto do Norte, porem é notavel que esse *gu* não pode ser outro que o nosso *yu*; e os Tupis do Sul guardavam n'isso a bôa tradição porque nos casos citados, seu pai, *guba*, sua mulher *gumiricu*, os adjectivos seu, sua, têm um sentido reflexo *gu* = *yu*.

### O verbo

**104.** O verbo tupy exprime uma acção que se faz, um estado em que alguem se acha.

De si mesmo elle nunca exprime o tempo, o modo, uma pessoa, um genero, um numero qualquer.

Por isso elle é sempre invariavel.

Os accidentes de tempo, de pessoas, etc... são marcados pelos adverbios ou pelos pronomes.

Essa affirmação ha de causar muita admiração a quem conhece o tupy apenas pelos livros de MONTTOYA, ANCHIETA e FIGUEIRA, os quaes quizeram adaptar a esta lingua a syntaxe latina, porem procuraremos dar provas cabaes da nossa these nos paragraphos seguintes.

**105.** Em as nossas linguas o infinitivo impessoal e o particípio presente são dois modos que exprimem o estado ou a acção do sujeito sem indicação de tempo, de pessoa de genero ou de numero. Ambos portanto nos convem para a traducção litteral do verbo tupy

saisu,	amando ou amar
su,	indo ou ir
wata,	passeando ou passear
cau,	estando ebrio, ou estar ebrio
puracari,	enchendo ou encher
cuatiara,	pintando ou pintar

**106.** Como acabamos de o dizer no capitulo precedente é o pronome pessoal da terceira forma que indica o agente, mas sem alterar o verbo:

xa saisu,	eu amando ou amar,	amo
re saisu,	tu amando ou amar,	amas
u saisu,	elle amando ou amar,	ama
ya saisu,	nós amando ou amar,	amamos
pe saisu,	vós amando ou amar,	amaes
u saisu,	elles amando ou amar,	amam

Assim empregado só com o pronome pessoal o verbo tupy indica uma acção habitual, um estado permanente.

PRESENTE DE ACTUALIDADE

107. Para indicar que a acção está se fazendo no momento presente emprega-se o verbo, *icu* estar depois do verbo principal e precedido do mesmo pronome.

xa u xa *icu*: eu comeudo eu estar, estou comendo

re u re *icu*: tu comendo tu estar, estás comendo  
u u (u) *icu*: elle comendo elle estar, está comendo

ya u ya *icu*: nos comendo nós estar estamos comendo

pe u pe *icu*: vós comeudo vós estar, estaes comendo

Supprime-se a repetição do pronome pessoal da terceira pessoa quando o verbo principal acaba em *u*.

Como se vê o verbo não soffreu alteração: o tempo presente está marcado por um accidente novo, extranho ao verbo; a addição do verbo auxiliar *icu*.

NOTA. — Os grammaticos do tupy meridional não fallam d'este modo de marcar a actualidade da acção ou do estado.

PRETERITO

108. Um adverbio de tempo passado, *ana* « já » indica que a acção já se fez.

xa mau ana,	eu (tendo)	comido já,	já	comi
re mau ana,	tu (tendo)	comido já,	tu	comeste
u mau ana,	elle (tendo)	comido já,	elle	comeu
ya mau ana,	nós (tendo)	comido já,	nós	comemos
pe mau ana,	vós (tendo)	comido já,	vós	comestes
u mau ana,	elles (tendo)	comido já,	elles	comeram

NOTA 1. — « Ana » assim como o seu correspondente « já » não se refere sómente sempre ao passado: ás vezes elle significa que a acção já está em começo. Nesse caso elle representa o tempo presente como o verbo *icu*, porém, um presente já liquidado.

xa su ana,	eu indo já,	já me vou
re su ana,	tu indo já,	já vaes
u su ana,	elle indo já,	já foi
ya su ana,	nós indo já,	vamo-nos
pe su ana,	vós indo já,	ja ides
u su ana,	elles indo já,	já foram

NOTA 2. — Esta forma se combina com a primeira forma do presente actual para melhor salientar a idéa da actualidade, da acção já em andamento.

xa su ana xa icu: eu indo já eu estar, já estou andando  
 re su ana re icu: tu indo já tu estar, já estás andando  
 u su aua u icu: elle indo já, elle estar, já está andaudo  
 ya su ana ya icu: nós indo já, já nós estar, já estamos andando  
 pe su ana pe icu: vós indo já, elles estar, já estais andando  
 u su ana u icu: elles iudo já, elles estar, já estão audando

NOTA 3.— O adverbio *ana* reveste a forma *wana* no Rio Negro. ANCHIETA e FIGUEIRA dizem *momã*, *meimã*, *meimomã*, *umã*, *umoã*. Os grammaticos do Sul dão o adverbio *bia* para formação do preterito imperfeito. Essa particula é desconhecida no Solimões. MONTOYA falla ainda da particula *racu*, que talvez tenha algum parentesco com o nosso *cuera*: porém, no Solimões *cuera* se nua sómente aos substantivos para indicar que já estão sem prestimo, ou aos adjectivos com sentido pejorativo.

NOTA 4.— Um grammatico moderno do dialecto septentrional pretende que o adverbio *yepé* dá ao verbo o valor do preterito imperfeito. Essa palavra, de facto emprega-se muito em correlação com o verbo, porém não possui significação bem determinada. Corresponde mais ou menos ao grego «*μεν, Σε,*» MONTOYA a traduz por «ainda que, sem duvida, deixe estar, isso mesmo, embara, tomára que».

Pela imprecisão e multiplicidade desses sentidos, apparece claramente que *yepé* é apenas uma dessas palavras que «de conhecimento» que existem em todas as linguas.

xa su yepé tawa kitì: vou... á cidade.

NOTA 5.— MONTOYA iudica o modo de dar aos verbos o valor do preterito mais que perfeito, com os adverbios *ima já* e *acoirame*, então. Póde ser que por diversas combinações adverbias seja possível exprimir em tupy todas as subtilidades de nossas formas verbaes; porém no Solimões o unico modo de indicar o passado é o emprego do adverbio *ana* depois do verbo.

## FUTURO

109. O adverbio do futuro é *curi*, mais tarde, logo mais.

xa su curi	eu ir	mais tarde,	irei
re su curi	tu ir	(es) mais tarde	irás
u su curi	elle ir	mais tarde,	irá
ya su curi	nós ir	(mos) mais tarde	iremos
pe su curi	vós ir	(des) mais tarde	ireis
u su curi	elles ir	(em) mais tarde	irão

O uso de qualquer outro adverbio de futuro dispensa o emprego de *curi*. Ex.:

xa su urane, eu ir amanhã, irei amanhã.

Porém para melhor apoiar a idéa de futuro, pôde-se conservar *curi*, que faz nesse caso pleonasm.

urane xa su curi :            amanhã eu ir... irei amanhã

De resto, esses dois adverbios, que tem a mesma raiz, empregam-se frequentemente juntos :

urane curi xa munhã :    amanhã eu farei

ate cure urane :            até amanhã.

ate curi amu ara npe :    até um outro dia.

OBSERVAÇÃO: Os grammaticos do tny meridional marcam o futuro com a particula *ne*. Essa particula equivale a *re* e não é mais do que o nosso *re* ou *rainh*, ainda adverbio de futuro, da mesma origem que *urane*, «amanhã, mais tarde», o qual, diz MONTÓYA, designa um futuro incerto e pôde ser substituído por «*ariri*» depois. Portanto a particula *ne* deve se escrever separada do verbo como *curi* e *urane* ou qualquer outro adverbio de tempo.

NOTA 1. Do mesmo modo que *ana*, marca do tempo passado deve alguma vez se traduzir pelo indicativo presente, assim tambem a particula *re-ne* emprega-se no Solimões no tempo presente para indicar que a acção vai se fazer já, sem demora, e que já está, por assim dizer, principiada. Ex.:

xa su re, eu ir ainda        já vou.

re su ranh, tu ir (es ainda) já vaes!

NOTA 2. Em portuguez marca-se tambem o futuro pela expressão «está para»

Ex.: a casa está para cahir.

Em tupy usa-se para o mesmo fim do verbo *putari*, querer.

ne roca u cucui putari u icu

tu casa ella cahir querendo está.

OBSERVAÇÃO. MONTÓYA indica o modo de exprimir o nosso futuro relativo: põe o primeiro verbo no preterito e faz seguir o segundo do adverbio *imbohe* «antes que».

Ex.: a manu ìma nde ruri imbohe ne

xa manu ana re yuri tenone.

em morto já tu voltar antes ainda

terei morrido antes que tu voltes.

IMPERATIVO

**110.** O imperativo, seja ordem, pedido ou proibição, só se conhece ao tom da voz ou pelo contexto. Ex.:

Re puraukî: tu trabalhar, trabalha!

Pelo modo que me disserem aquillo, e se m'o disserem aquillo, e se m'o disserem quauda estou a descansar, não me custará entender que estão me dando uma ordem.

**111.** A segunda pessôa do singular é algumas vezes traduzida por *i* no imperativo

i ruri: traze!

i coi: vae embora!

Os grammaticos do Sul escrevem *e* em vez de *i*. E' provavel que esse *e* seja o mesmo *re, ne* «tu», que perdeu a sua consoante. Não pôde haver outra explicação. Emprega-se *i* ou *re* para bem dizer a vontade, seguindo apenas as indicações da euphonia:

Ex.: i ruri: traze, porque *re ruri* seria intoleravel;

i supiri ou re supiri, trepa!

i munhã ou re muuhã, faze!

re iuu! deita-te! e não

i iuu! que seria desagradavel.

**112.** As fórmãs do imperativo serão, portanto

i munhã ou re munhã: faze!

ya munhã : façamos!

pe munhã : fazei!

Nota. O imperativo *i coi*, vai-te, não deriva do verbo *su*, ir, mas sim do verbo obsoleto «quai», passar (v. Mout.)

I coi: passa!

Já vimos em outro lugar que o demonstrativo *coa* mudou-se tambem em *coi*, nas expressões: *coi catu rete*, obrigado; *coite*. então; *acoirame*, n'esse tempo.

MODO CONDICIONAL

**113.** A conjuncção *rame*, «si» basta para indicar que a acção do primeiro verbo só se fará condicionalmente

xa purauk] re pî]mu rame

eu trabalhar tu ajudando si

eu trabalharia si tu me ajudasses.

Ouve-se alguma vez, mas raramente, accrescentar o adverbio *mu* ao primeiro verbo. A sua traducção litteral é «de outra forma, em outras condições».

**114.** Para exprimir o condicional perfeito, basta accresceutar ao primeiro verbo o adverbio do preterito *ana*.  
xa purauki ana re pitjmu rame  
eu trabalhar já antes tu ajudado si  
eu teria já trabalhado se tu me ajudasses

### MODO SUBJUNCTIVO

**115.** Os grammaticos do sul exprimem o modo subjunctivo com as particulas *t*, *tamo*, *temoma*, quando a posição é absoluta o sentido é optativo; quando ella está na dependencia de outra, o sentido é equivalente ao nosso subjunctivo. Esse modo de fallar é desconhecido no Norte.

**116.** Na opinião de MONTROYA, *tamo* se decompõe etymologicamente em *ta amo*, e *temoma* é a mesma expressão que *tamo* augmentada da particula do *utinam* preterito. Todos lhe dão o valor do *utinam* latim, *oxalá* portuguez. No Norte, talvez devido á semelhança de *tamo* com o portuguez *tomára*, é esta particula, emprestada á lingua dos Brancos, que serve para exprimir o optativo:

tomara xa yuca caititu  
oxalá eu matar caititú  
oxalá que eu mate um caititú.

NOTA 1. — A particula subjunctiva *ta* do dialecto meridional é talvez uma abreviação do verbo *watari*, *é preciso que*,

watari re munha: é preciso que faça.

O uso d'esse verbo se impõe no dialecto do Norte para marcar o imperativo na terceira pessoa

watari u munha: que faça!

O accento tonico está ua penultima *ta*: a queda da final é portanto normal. Quanto á desapparição do *wa* inicial, ella não é extraordinaria em lingua tupy.

NOTA 2. — Os Padres Jesuitas indicam ainda um outro modo de representar o subjunctivo. Bastaria servir-se, após o verbo, das conjucções *rame*, *si*, *quaudu*, ou *rire* depois. MONTROYA escreve *ramo*, FIGUEIRA *reme*, *neme*, *eme*, *me*, *e*, conforme os verbos. Porem o proprio FIGUEIRA traduz *xa yuca rame*. por quando matar, quando matei, se matasse, as quaes formas não são todas do subjunctivo. Eis ahi uma prova evidente de que em tupy não existem modos, mas que os verbos são diversamente influidos pelas conjucções conforme o contexto, e sem soffrer alteração na sua forma intrinseca.

### GERUNDIO E SUPINO

**117.** Uma só posposição é sufficiente para representar o gerundio e o supino, é *mo* ou *bo* que ua opinião de FIGUEIRA significa « em », e portanto corresponde ás particulas *me* ou *pe* do uosso dialecto.

Compreheude-se portanto muito bem a traducção seguinte de MONTÓYA :

xa caueo i mue bo  
eu cansado elle cnsiuar em  
estou cansado de lhe ensinar

e esta outra de FIGUEIRA: *yuca bo*, em mataudo ou matando.

O supposto gerundio é portanto apenas o verbo tupy invariavel, seguido da posposição *pe* ou *me* « em ».

MONTÓYA, p. 26, cita muitos verbos que recebem no supino os suffixos, *ma*, *na*, *ta*, *ca*, *nga*, *pa*. Esses suppostos suffixos são na realidade a forma completa do verbo tupy, o qual perde alguma vez a sua final por não estar accentuada. No dialecto do norte oude essas fuaes se teem conservado melhor não é só no supino, mas sempre que se diz v. g. *ítica*, lançar, *yutima*, enterrar, *paca*, acordar, e não *iti*, *yuti*, *pac* ou *pag*.

Quanto aos verbos que elle cita na pagina 28, e que tomam um *a* entre a sua final e a posposição *bo* é preciso se lembrar que esse *a* tambem faz parte do radical primitivo, como já o dissemos acima n. 24.

### PARTICIPIOS

**118.** Antes de passar á critica dos outros modos impessoaes descriptos pelos grammaticos antigos, leiamos esta nota de MONTÓYA (pag. 29) que nos ajudará a comprehendel-os. « Todo nome, diz elle, ( e não só todo verbo ) tem tres tempos : *cue* preterito, *rama* futuro, *rangue* preterito e futuro juntos ». *Cue* e o nosso *cuera*, suffixo nomiual das cousas extinctas ; *rama* é o nosso *rame*, quando ; *rangue* é uma fusão de *rame* com *cue*. Essas particulas uuidas a um substantivo ou a um verbo podem naturalmente accresceutar-lhes o seu proprio sentido, mas não lhes mudar a uatureza transformando os nomes e os infinitos em participios.

Eis aqui, por curiosidade, como é que MONTÓYA, traduz *mueranguera* : aver a aver enseñado y no aver enseñado !

**119.** MONTÓYA conhece duas formas verbaes tendo o valor do nosso participio presente. Não são mais do que os substautivos em *sara* e *bae* (*waha*) de que já fallamos a respeito dos suffixos nominaes e dos pronomes relativos *waha* e *sara*.

**120.** O mesmo auctor descobriu tambem no guarani dois participios passados, o primeiro formado do verbo e do prefixo *mi* (FIGUEIRA) e não *temi* (Mont.); o outro composto do verbo e do suffixo *p̄ira*.

Do primeiro o nosso dialecto conservou alguma recordação nas palavras *temiricu*, *semiricu*, *remiricu*, esposa (cousa pssuida), do verbo *ricu*, ter; *embiara*; caça (cousa tomada á força), de *ari*, tomar; *termiu*, *remiu*, *ximiu*, comida, de *u* comer.

Do segundo, o *nheengatu* não guardou vestigio nenhum a não ser que a particula locativa *p̄ira*, *pura*, ou o adjectivo *pura* cheio, sejam o correlativo do *pyra* do dialecto meridional. Neste ultimo caso o participio *muepyra* de MONTROYA etc. . . . corresponderia á *muepura*, cheio de ensinamento, bem ensinado. Mas esse modo de dizer é alheio ao nosso *nheengatú*.

A particula locativa é muito usada no Solimões: v. g. *igapop̄ira*, que mora nas terras alagadas; *igap̄ira*, a nascente de um rio; *caapura*, o morador do matto; *p̄ipira*, vestigio. Pode ser que a mentalidade india traduza essas expressões por: feito aquatico, feito agua, feito parte do matto, feito pé, porem o *nheengatú* não pode formar participios passados com a addição de *p̄ira* a um radical verbal.

#### PREPOSIÇÃO NEGATIVA

**121.** A negação, em *nheengatú*, não influe absolutamente em nada na conjugação do verbo. No Solimões o adverbio de negação é *nti*, *tiana*, *timahã*: elle se colloca immediatamente antes do verbo precedido do pronome sujeito.

*tiaua* ou *nti xa su*: não eu ir, não vou

*timahã u ricu*: nada elle têm não tem nada,

Nega-se tambem com o emprego das particulas *ne*, *nem*, *não*, e *nemahã*, nada.

*ne u xipiaca*, *nem elle vê*, não enxerga

*nemahã u yukwau*, nada apparece.

*Tiana* ou *utiana* é composto de *nti* negação, e *ana*, adverbio de tempo.

OBSERVAÇÕES. 1.º As negações *xe*, *xoe* do tupy meridional corresponde ao nosso *ti*; mas o nosso dialecto ignora a forma *ne. i. i*

Quanto a *h̄jma*; « sem », correspondente ao *ume*, *ÿme*, *ÿma* de FIGUEIRA, *eme*, *eyma* ou *ey* de MONTROYA, o empregamos sómente depois dos adjectivos ou substantivos:

*serahima*: sem nome, pagão

*yakwa-hima*: sem conhecimento, ignorante

*acauh-hima*: sem cabeça, espantado, pasmado.

2.º. No Rio Negro usa-se muito da negativa « mba », « não » que corresponde talvez por etymologia á nossa posposição *hîma*.

### PREPOSIÇÃO INTERROGATIVA

- 122.** Como em latim a interrogação exprime-se por certas particulas que não tem outro valor na proposição. Essas particulas são : *será*, que se pospõe ao verbo ; *taa* ou *ta* que segue immediatamente o pronome ou o adverbio interrogativo.

U su ana sera? Já se foi?  
Awa taa? Quem, então?  
Mai ta re sasau? Como vais?

Se a resposta fôr mais ou menos duvidosa, deve-se acrescentar-lhe a particula *paa* ou *ropaa*, particula sem significação bem clara, mas que corresponde a *será* e *táa* e que na lingua portugueza os Caboclos traduzem por « diz que, parece que »

U su ana, paa! Já se foi, « diz que »  
Ae, rápaa!: Elle mesmo! « diz que »

### ITERATIVO

- 123.** Para indicar a repetição frequente d'uma acção redobra-se o verbo, com excepção da ultima syllaba, a qual se põe no fim da nova palavra formada pela repetição dos primeiros elementos :

soca, pisar            sosoca : repisar  
cataca, bater    catacataca : bater (uma machina)  
muyuni, tiritar    muyumuyuni : tiritar muito.

### VOZ PASSIVA

- 124.** O verbo tupy desconhece as vozes como os tempos e os modos. Para traduzir uma proposição passiva basta transformal-a em verbo activo, fazendo do objecto indirecto um sujeito, e do sujeito um objecto directo. Ex :

Este menino é amado de todos, Diga-se :  
'Todos amam este menino  
Upain u saisu coa tabua

### PREFIXO *mu*

- 125.** O prefixo *mu* significa *fazer, tornar*. Assim *mu* — *pixuna* : fazer preto ; *mu-wapica* : fazer assentar ; *mu-cucui* fazer cahir ; *mu-manuari*, fazer lembrar.



**126.** Tendo a sua significação propria, poderia reivindicar uma existencia independentê, se como os outros verbos admittisse a repetição do pronome pessoal sujeito entre si e outro verbo, como os outros verbos independentes. Porem á falta d'esse requisito devemos tel-o como um prefixo.

E' uma observação do verbo *muri pôr*, ou antes uma sobrevivencia do antigo verbo *yapo, apo, po*, citado por MONTOYA, do qual formou-se tambem o verbo moderno *munhã*, fazer, com o accrescimento do demonstrativo *nhaã*, isso.

**127.** Esse prefixo transforma em activos os verbos passivos, neutros ou reflexos.

caima,	perder-se	mucaima,	perder alguém
cai,	queimada	mucai,	assar,
cucui,	cahir	mucucui,	derrubar
yawau,	fugir	muyawau,	pôr em fuga, afugentar.

**128.** Dá um sentido causativo aos verbos activos e a muitos verbos neutros :

yuca.	matar	muyuca,	fazer matar
supiri,	subir	musupiri.	elevantar
purauki,	trabalhar	mupurauki,	fazer trabalhar

**129.** Incorporado como prefixo a um nome, a um adjetivo, a um adverbio guarda sempre o sentido de « fazer »

acanh - hîma,	doido,	muacanh - hîma :	endoidecer
cuhi,	pó	mneuhi,	virar em pó
sacu,	quente	muacu,	esquentar
apára,	torto	muapára,	torcer
pîsasû,	novo	mnpîsasû,	renovar
supi,	certo	musupi,	afirmar
pîri,	mais	muapîri,	augmentar

NOTA. — No territorio das Missões, onde MONTOYA foi missionario o prefixo *mu*, tinha uma pronunçiação nasal. O nosso dialecto guardou uma reminiscencia d'essa nasalisação : de *mu* e *catu*, faz-se o verbo *mungaturu* e não *mucaturu*, concertar.

#### PREFIXO YU

**130.** Já fallámos d'esse prefixo a respeito do pronome pessoal reflexo. Temos que acrescentar que embera o verbo tupy se traduza melhor pelo infinito ou participio presente do portuguez, porque são fórmas verbaes invariaveis, a traducção pelo participio passado reproduz melhor o sentido quando o verbo é neutro ou reflexo.

yuri, vir	xa yuri ana, eu chegado já
yupiri, subir	xa yupiri ana, eu subido já
nhana, correr	xa nha'ana, eu corrido já
pukwara, amarrar	yupucua, amansado, manso
pou, colher	yupon, colhido, encolhido
mupixuna, fazer preto	yamupixuna, pintado de preto

Na apparencia, portanto, o prefixo *yu* parece transformar os verbos activos em passivos, porem na verdade faz delles verbos reflexos.

OBSERVAÇÕES. — 1.º Não fallaremos na repartição dos verbos em activos e neutros, porque nada os distingue grammaticalmente.

2.º Os autores do sul fallam de um prefixo *ru* fazendo o mesmo papel que *mu*. D'elle temos apenas uns traços nos verbos: *ruri*, trazer, e *rasu*, levar. Pensamos porem que n'estes dois casos essas particulas *r* e *ru* são derivadas da posposição *iru*, com *Ruri* = *urì*, iru, vir com; e *rasu* = *su iru*, ir com.

3.º O capitulo VII de MONTOYA não tem applicação no dialecto do norte, no qual não existem os pronomes *oro tu*, e *opo*, vós. O mesmo deve-se dizer do capitulo XIII; o nheengatú desconhece os prefixos *poro* e *moro*, e todos os suffixos enumerados na pag. 54. Não me demorarei tão pouco a discriminar os verbos em neutros, activos e absolutos, só pela sua letra inicial. Emfim o que FIGUEIRA diz do pronome reciproco *yu* (p. 81 e seg.) não tem applicação no nosso dialecto.

**131.** Os verbos transformados em reflexos pelo pronome *yu*, podem ainda receber o prefixo *mu*. Exemplo: *yupucua*, manso, *muyupucua*, amansar.

**132.** O verbo *yuri*, vir, perde a sua letra inicial na terceira pessoa. E' a unica irregularidade que eu conheço no nheengatú.

OBSERVAÇÕES: — 1.º Os grammaticos do Sul fallam de muitos verbos irregulares. Um delles é *e* dizer. E' d'elle provavelmente que vem o nosso *nhe* pela adjuncção do pronome prefixo *yu*, *ye* cu *nhe* (fôrmas communs no dialecto do Sul). D'ahi tambem provém *nheenga*, lingua, indicando que a fôrma primitiva do verbo deve ter sido *enga*, reduzida a *e* ou *ê* pela queda da final.

Encontrámos esse *ê* em *muê*, ensinar, fazer dizer, e em *yumuê*, aprender, tambem em *yumue*, rezar, abrir o seu coração a Deus. Mas no dialecto do Norte esses verbos não apresentam nenhuma irregularidade. A unica irregularidade que notámos

n'esse verbo *e*, nas grammaticas do Sul é a sua passagem de *e* para *i*, mas isso é um defeito que a euphonia basta a explicar, sobretudo num dialecto de barbaros.

Emfim a nossa interjeicção *Êre!* Animo! Está bom! não deve ter parentesco nenhum com a 2.<sup>a</sup> pessoa do singular do verbo *e* que se escreve da mesma fórma.

2.<sup>o</sup> No dialecto do Solimões o verbo *inu*, deitar-se, não recebe o *s* determinativo, senão na fórma verbal *tenawa*, lugar que é derivada d'elle.

3.<sup>o</sup> Para conjugar os verbos *manu*, morrer, e *iku*, ser, FIGUEIRA faz intervir o nome *teñ*, cadaver, (de *te* corpo, e *wera*, morto), e o adjectivo *secue*, vivo o que produz uma irregularidade apenas apparente.

4.<sup>o</sup> Já dissemos o que se deve pensar do imperativo *icoi!* vá!

5.<sup>o</sup> O verbo *u*, engulir, nada tem que mereça ser notado senão que pela addição do nome *mahã*, coisa, elle forma o verbo *mahu* ou *mau*, comer.

6.<sup>o</sup> Não temos nada que dizer a respeito dos verbos *wike* ou *ike*, e *itica*, lançar: e muito menos á respeito do verbo *pînu*, ou da palavra *sepoti*, excrementos: que não tem regalia de verbo no dialecto do Solimões.

#### MODELO DE CONJUGAÇÃO

**133.** Damos aqui no verbo *wata*, passear, um modelo de conjugação do verbo tupy em todos os tempos e modos que elle é susceptivel de representar.

##### INDICATIVO PRESENTE SIMPLES

xa wata,	eu passar,	eu passo
re wata,	tu passar,	tu passas
u wata,	elle passar,	elle passa
ya wata,	nós pa-sar,	nós passamos
pe wata,	vós passar,	vós passais
u wata,	elles passar,	elles passeam

##### INDICATIVO PRESENTE DE ACTUALIDADE

xa wata xa icu,	eu passeando,	eu estar,	estou passeando
re wata, re icu,	tu passeando,	tu estar,	estás passeando
u wata, u icu,	elle passeando,	elle estar,	está passeando
ya wata ya icu,	nós passeando,	nós estar,	estamos passeando
pe wata pe icu,	vós passeando,	vós estar,	estaeis passeando
u wata u icu,	elles passeando,	elles estar,	estão passeando

PRETERITO

xa wat'ana	eu passeado já	passeei
re wat'aua	tu passeado já	passeastes
u wat'ana	elle passeado já	passeou
ya wat'ana	nós passeado já	passeamos
pe wat'ana	vós passeado já	passeastes
u wat'aua	elles passeado já	passearam

FUTURO

xa wata curi	eu passear mais tarde	eu passearei
re wata curi	tu passear mais tarde	tu passearás
u wata curi	elle passear mais tarde	elle passará
ya wata curi	nós passear mais tarde	uós passaremos
pe wata curi	vós passear mais tarde	vós passareis
u wata curi	elles passear mais tarde	elles passarão

IMPERATIVO

Re wata! Passea! ou i wata  
Ya wata! Andemos!  
Pe wata! Passeai!

NOTA 1. — Não existe propriamente dito um condicional, nem subjunctivo, nem optativo mas tão sómente particulas de condição, de relação e de desejo que modificam o verbo como qualquer outro adverbio ou qualquer outra conjucção.

NOTA 2. — Torna-se tambem inutil repetir o que dissemos sobre os substantivos verbaes terminados em waha, sara, yara e sawa. De resto no modelo que escolhemos nenhum d'elles é de uso correute. Por curiosidade digamos que *watasara*, poderia traduzir passeador e *watasara*, passeio.

O adverbio

**134.** O adverbio modifica o verbo, o adjectivo ou mesmo outro adverbio. O seu lugar, conforme a regra geral, é immediatamente depois da palavra por elle modificada. Ex :

xa su ana : vou já  
apihawa catu rete : homem muito bom  
Mai *taa* re sasau, como vais?  
Mirente (*miri ente*) : até pouco, quasi.

**135.** ADVERBIOS DE TEMPO

Mairame? quando?	ariri, depois
oyihi, hoje	urane, amauhã
cuese, hontem	amu-urane, depois d'amauhã

amu-cuese, aute houtem  
cuera, antigamente  
cuxi-hima, ha muito tempo  
curi, mais tarde  
curi-te, logo

curi-curi, logo logo  
mewe rupi, de vagar  
curute, depressa  
coite, então  
ayana, n'esse tempo  
ae wana, u'esse tempo  
ana ou wana, já (passado)  
rainh, re, ranhe, ainda, já (fu-  
turo)  
tenone, renone, senone, adi-  
ante  
arame-hima, um dia qualquer

ranhe, depressa  
culh'iri, agora  
kuh'iri catu, agora mesmo  
amu rane, um dia, alguma vez  
amu rame curi, um dia que ha  
de vir

amu hi, alguma vez  
ara yawe, todo o dia  
todos os dias  
mupui, muitas vezes  
ne mahã ara, nunca  
nti amu ara, nunca mais  
i pausape, no fim  
te, ente, até

a su; depois d'isso, eutão  
d'ahi por diante

Com excepção de *ana*, *curi*, *cuera*, esses adverbios podem ser empregados uo principio da cração d'um modo absoluto. Ex :

Urane, xa su curi, amanhã irei  
Cuxi-him'ana nti xa maharine, ha muito que não  
te vejo.

**136.**

**ADVERBIOS DE LUGAR**

Mame? aonde?  
ike, ki, aqui  
mimi, lá (perto)  
aape, lá  
mi kiti, lá (longe)  
ki kiti, aqui  
iki sui, d'aqui  
a sui, d'ahi  
a rupi, por ahi  
upe, pe, me, em  
pupe, dentro  
hiwirpe (hiwearape) debaixo  
arape, em cima  
iwate, alto  
iwate kiti, para o alto  
iwate rupi, uo alto  
amu rupi, em outro lugar  
ma sui, de onde, donde  
ma kiti, aonde  
mame, onde  
ikente, aqui mesmo  
kiti, para (movimento)  
suaindape, em frente de

ruakî, suakî, perto de  
apîcatu, longe  
i cupe rupi, atraz  
sacacuera, racacuera, detraz  
tenone, renone, senone : antes, adiante  
upaiu rupi : por toda parte  
ke rupi, por aqui  
piterape, no meio  
cusucui, eis aqui  
mixucui, eis ahi

**137. ADVERBIOS DE QUANTIDADE**

muhire ? quanto ?  
cuayihira, pouco  
xiuga, um pouco  
miri, pequena quantidade  
mirente, quasi  
cuai, assim  
nhu, só  
nhunte, sómente  
pana, ipawa, todo  
yuhîri, ajuda  
rete, muito  
pîrî, mais  
cuayihira pîrî, menos  
amu yawe, outro tanto  
yawe, assim  
yawe-te, assim mesmo  
rete ana, demais  
ayana ! basta !  
usicana ! basta ! ( verbo )  
yepewasu, juuto.

**138. ADVERBIOS DE MODO**

Mai ? Como ?  
mai, como  
catu, bem  
catunte, muito bem  
yawe, assim  
teem — em vão, a tôa  
cuaye — assim

**139. ADVERBIOS DE AFFIRMAÇÃO, DE NEGAÇÃO,  
DE DUVIDA E DE INTERROGAÇÃO**

hêhê, sim !  
ae, acte ! E' isso mesmo  
hêhê ra cue, sim, parece que foi isso  
supi, verdadeiramente  
supi catu, com toda certeza

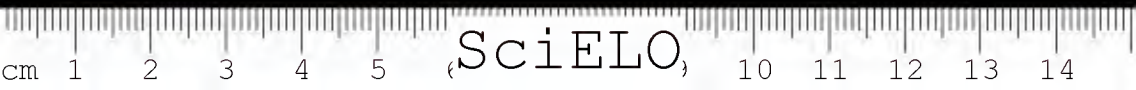

ere, sim! está bom!  
paha, rapaha, dizem, ao que parece  
será?...?  
ta, taa?...?  
ipú, talvez  
yepe, talvez, pode ser  
enti, nti, ti, não  
ntiana, tiana, não  
timahã, nada  
ne, não  
ne mahã, nada  
marama, para que?  
ma rese, porque?

### Posposição

- 140.** A particula que desempenha em tupy o papel da nossa preposição colloca-se depois da palavra regida por ella e por isso não se pode mais chamar preposição, mas sim posposição.

As posposições unem as palavras entre si. As principaes são :

pe, upe, me, em	rupi, por, a travez
sui, de	rese, por causa de
kīta, á, para	arama, para
arape, sobre	iru, iruma, com
hīwirpe, debaixo	hīma, sem
tenone, antes	rame durante
riri, depois	ruaki, perto
pītera, no meio	supé, a
yuantí, contra	te, até

### Conjunção

- 141.** A conjunção une, entre si, os membros da oração, as proposições.

As principaes são :

yuhiri : e, tambem  
ne : nem  
u : ou  
urame : portanto  
a rese : é por isso que  
rame : si, quando  
arama : para que.  
te : até  
akoirame : no emtanto.

As nossas principais conjunções : *mas, porém, que* não existem em tupy ; para traduzir *e* é preciso recorrer a *yuhîri*, também ; quanto a *ne* e *u*, ellas se parecem muito com o portuguez, e talvez tenham sido emprestadas por esta lingua.

### Interjeição

**142.** As interjeições mais usadas são :

Ere catu ! vamos ! animo !  
yamuru catu ! bem feito !  
sóko ! ora, bolas ! (em guarani : tuku)  
será ! é possível ?  
súpi ! verdadeiramente !  
tenúpa ! paciência !  
purára ine ! estás doido ! ao pé da letra : sofrendo tu !

O caboclo tem também seus gritos, seus assovios, seus estalidos de lingua, suas onomatopeas, seus suspiros, com que elle costuma engrajar os seus discursos e as suas narrações : o que torna sua lingua muito pittoresca, porque, conhecendo a natureza a fundo, elle sabe imital-a perfeitamente.

### Syntaxe das Proposições

**143.** Posto que todas as palavras da lingua «tupy» são invariaveis, claro é que a construcção da phrase não oppõe difficuldade alguma. Basta collocar as palavras umas junto das outras, na ordem logica, lembrando-se apenas que a logica tupy exige que a palavra regida seja posta em primeiro lugar :

tayasu reiya : baudo de porcos  
se roca : a casa de mim  
cunhan mucu : mulher grande, rapariga  
tawa pe : na cidade  
xa su rame : quando vou.

Ha excepção apenas para o adjectivo demonstrativo, o qual se põe antes do nome :

coa mîra : este pau

não porém para o pronome demonstrativo, o qual se põe depois do verbo :

yauti xa pîsica waha (o jabuti eu peguei elle)  
o jabuti que eu peguei.

144. Lembrar-se também que ha tres especies de pronomes pessoas, como em portuguez, francez, etc.: — a série *ixe, ine, xe, etc.*, que se emprega no sentido absoluto; a série *se, ne, i, etc.*, que se emprega como complemento; e a série *xa, re, u, etc.*, que desempenha o papel de sujeito.

Não se esquecer que as modificações de tempo se exprimem pelos adverbios *ana* (passado) e *curi* (futuro).

145. E com estas poucas noções, conhecendo o vocabulario, qualquer pes-oa está habilitada a fallar correctamente o *nheengatú*, podendo até usar de certas liberdades na expressão do seu pensamento, conforme o seu modo de conceber a interdependencia das palavras e das proposições, no que ella tem de facultativo: « *Xa puama aitá cupe pe aitá u menari ramé* », ou « *titá cupe pe xa puama, u menari rame, aitá* », ou « *aitá u menari rame xa puama aitá cupe pe* ». O que significa, ao pé da letra:

Eu estava de pé nas costas d'elles quando elles se casaram, isto é: eu fui testemunha do casamento delles.

#### Supplemento ao Verbo

1. O modo condicional pode se exprimir com a particula *mu, amu, emu*, que significa litteralmente, *outro, de outra forma, em outras condições*.

Os versos seguintes illustrarão esta regra:

Wira rame amu ixé,  
Xa ricu mu se pepu  
Xa wewe ne racacuera  
Xa mãã mame re icu.

Se eu fosse passaro, se tivesse azas, eu voaria atraz de ti, para saber onde moras.

N'este caso, a particula *mu, amu*, parece ter a significação de *se, conjunção*, e por isso emprega-se sómente nos dois primeiros versos, os unicos onde essa conjunção tem lugar, apezar de que no terceiro verso o verbo *wewe* esteja também no condicional.

No primeiro verso, a conjunção *rame, se*, quando, podia ser sufficiente, e *mu* faz pleonasmio. Frequentemente *mu* é assim empregado junto com a conjunção portugueza *se*. Assim ouve-se dizer: *Se emu xa ricu*, se eu tivesse, *se emu xa cuau*, se eu soubesse.

2. O modo optativo é indicado pelo adverbio *yepe*,

Xa su putari yepe!  
Eu queria ir!

*Yepe* n'este caso podia se traduzir por « *com certeza* », O equivalente d'esse termo são as particulas gregas  $\mu\epsilon\nu$  e  $\delta\epsilon$ .

## Conclusão

Não mais se diga, portanto, que em tupy tudo se conjuga, até os nomes, até os adjectivos, até os adverbios.

Não se diga mais que o tupy é uma lingua aglutinante, repleta de prefixos e de suffixos.

Digamos em seu louvor que é a lingua mais simples que póde haver e que com elegancia e harmonia ella diz tão perfeitamente como qualquer outra, tudo o que o cerebro humano pode conceber, analysando todos os elementos do pensamento, e tornando-se, portanto, além de harmoniosa e elegante, uma lingua extremamente *clara*, porque é *analytica*.

Teffé, 29 de junho de 1921.

C. TASTEVIN.



SciELO

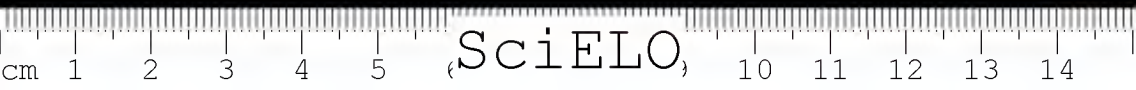



SciELO





SciELO

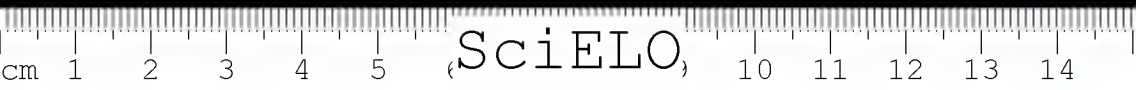

FERNANDA TUEZZE  
TEL +011) 277-5232



SciELO

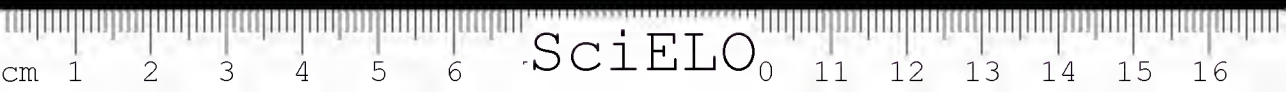

SciELO<sub>0</sub>

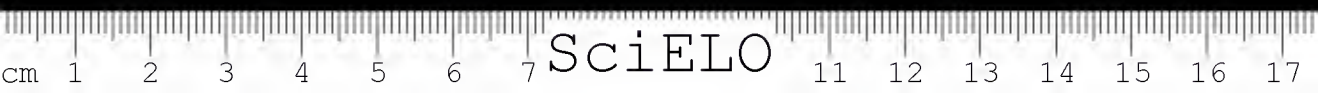

SciELO

REVISTA DO MUSEU PAULISTA

(SÃO PAULO)

1922

v.13

pt.2

S A Í D A

ENTRADA

710N - 27/06/00 - Museu

REVISTA DO MUSEU PAULISTA

(SÃO PAULO)

1922

v.13

pt.2

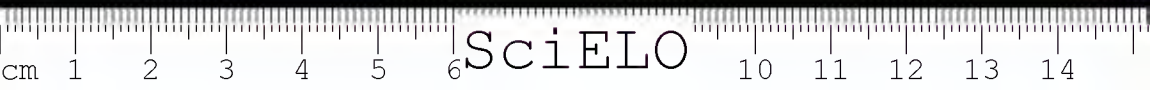



SciELO



SciELO



SciELO



SciELO



SciELO



SciELO



REVISTA

— DO —

MUSEU PAULISTA

TOMO XIII

Commemorativo do Primeiro Centenario  
da INDEPENDENCIA NACIONAL

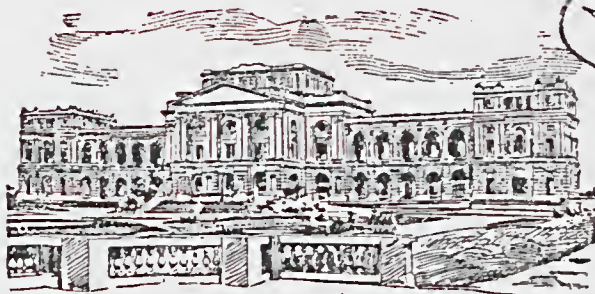

172

SÃO PAULO  
OFFICINAS DO "DIARIO OFFICIAL"  
1922





2

# VOCABULARIO TUPY-PORTUGUEZ

== PELO ==

R.<sup>do</sup> P.<sup>e</sup> Dr. Constantino Tastevin



38175 (1) 1002940



## VOCABULARIO TUPY-PORTUGUEZ

---

Neste vocabulario separei as palavras usuaes dos nomes de plantas e de animaes. Estes termos são d'um certo modo nomes proprios, e portanto de character diverso dos nomes communs. Além disso, a maior parte dos nomes topographicos sendo tomados dos reinos animal e vegetal, tornar-se-á mais facil ao curioso a indagação da etymologia d'um nome geographico, procurando primeiro no vocabulario seguinte reservado aos animaes e ás plantas.

---





SciELO

# Vocabulário

## A

1. Esta letra alterua muitas vezes com *u*. Ouve-se dizer *arúa* e *urúa*, caracól; *maracuya* e *murucuya*, passiflora; *curuwata* e *carawata*, bromeliacea. Assim se explica que *capiri*, capinar tenha dado *cupixawa*, reça, plantação; e que de *tapi* ou *tapiiya* venha *tupì*.
2. MONTOYA põe sob a letra *a* muitos verbos que não se acham aqui no mesmo lugar, porque esse *a* é o pronome pessoal da primeira pessoa que se diz *xa* em nheengatú do Solimões, e que não faz parte do verbo. Temos um vestigio d'esse *a* na expressão *Ta cuau!* Não sei! composto de *ti*, não, *a* eu e *cuau* sabei.
3. O *a* parece substituir o *i* determinativo no principio de algumas palavras v. g. *a-cayú*, cajú, *a-cutí*, cutia. Dizemos *acaricuára* ou *caricuárã*, *bacáti* e *abacáti*; *rucanga* e *arucanga*, costellas; *amu* e *mu*, irmão; *nhu* e *anhu*, só; o que prova que em muitos casos o *a* inicial é adventicio. MONTOYA nos fornece muitos outros exemplos de termos que não são usados com *a* inicial em nheengatú v. g. *a-piruca*, calvo; *a-tiaru*, maduro; *a-popoc*, quebrado; *a-ruru*, molhado. Outro caso notorio é o pronome pessoal da terceira pessoa *ae* que se reduziu á *i* determinativo ou possessivo: *i-acanga*, a cabeça d'elle.
4. O *a* é o equivalente do pronome pessoal da terceira pessoa *ae* uas conjunções seguintes: *a-ape*, lá, em vez de *ae-upe*; *a-cuera*, autigamente; *a-rame*, portauto, visto *isso*, então; *a-rape*, em cima; *a-rese*, por causa d'*isso*, por *isso*, em consequencia; *a-riri*, depois d'*isso*; *a-rupi*, por ahi, por *esse* lugar; *a-sui*, em consequencia d'*isso*, d'*ahi* em diante; *a-te*, até, *isso* mesmo. Porém esta palavra pôde ter sido tomada ao portuguez, embora o adverbio *te* seja genuinamente tupy.

5. Vale por *hì* ou *ì*, agua, na composição de muitos rios do Amazonas e do Perú, v. g. *Juru-á* rio dos *yuru* ou *a-yuru*, papagaios; *Meneru-á*, rio das moscas (*manerú*, mosca em Marawa, lingua dos moradores d'esse rio); *Mamuri-á*, rio do peixe *mamuri* ou matrinchão; *Catu-á*; *Maxi-á*, rio do passarihuo *maxi*; *Cupe-á*; *Cubi-á*, rio do peixe *Cubi*; *Canari-á*; *Manapi-á*; *Mô-a*; *Amone-á*; *Pachite-á*, etc. etc. No Purús esse *á* torna-se *ã*. Ex.: *Curinã-hã*, *Ayapu-ã*, *Apitu-ã*, *Urubu-ã*, *Cuyari-ã* etc. Devemos considerar esse *a*, como uma fórma dialectal do *iupì* fallado pelos antigos moradores do Solimões: *Surimáwa*, *Omáwa*, *Cocáma*, *Cambewa* etc.
6. O *a* é puramente euphónico quando introduzido entre o prefixo *mu* e certos adjectivos para formar verbos transitivos: v. g. *mu-a-p'ri*, augmentar; *mu-a-peteca*, bater; *mu-a-pixuna*, tingir de preto. Podia-se tambem referir este caso ao n. 4, dando ao *a* o valor do pronome *ae*, isso, e traduzindo: fazer *isso* mais, fazer *isso* batido, fazer *isso* preto.
7. Em *Μοντοα* *á* é considerado como abreviação de *ána*, já, *áva*, cabelo; *ára*, dia; *ári*, cahir e dos suffixos nominaes *áva* e *ára*. Isso não se dá com o nheengatú. O *tupì* do Solimões não separa tampouco o radical *á* fructo, do determinativo *i*, mas diz sempre *ia*, fructa.
8. O grupo vogal *aua* ou *ava* é frequentemente alterado em *ua*, *oa*, pelos naturaes do Ceará e dos Estados vizinhos. Ex.: dizem *joari* por *yawari*; *joato* por *yawatò* etc.
9. Muitos vocabulos escriptos com *a* inicial em dictionarios do tupy-guarany meridional se encontrarão aqui debaixo das letras *s* ou *y*: v. g. *aang* = *saanh*; *aru* = *saáru*, esperar; *awara* = *yawara*, cachorro; *abe* = *yawe*, assim, igual.

*Adpe*. — Alteração de *a upe*: n'isso, lá então. *Aape u su ana*, então elle se foi embora.

*Abunã*. — Comida de ovos de tartaruga ehocos. E' o nome do rio que separa o Acre da Bolivia.

*aca*. — Violento, forte, venenoso. D'ahi vem *maní áca*, mandioca brava. Que *maní* seja o nome da planta apparece claramente nas palavras compostas. *maní iwa* ou *maniva*, arbusto da mandioca; *maní rawa* ou *manisoba*, folhas da mandioca.

*aca*. — Ponta, chifre, extremidade. Essa palavra toma as iniciaes *s* e *r* em composição: *suásu raca*, chifre de veado; *saca pe*, na ponta; *sacapira*, ponta, cabo, volta do rio.

*acamiranga*. — Cabeça vermelha, nome ou antes appellido de certos passaros que têm manchas encaruadas na cabeça. Esse appellido se applica especialmente ao Solimões ao urubú do matto, e no Sul a um papagaio.

*acanga, acanh*. — Cabeça, craneo i. e. o osso da extremidade *aca-canga*. *Sac] se acanh*: doe a minha cabeça.

*acangatará*. — Corôa de pennas coloridas de arára, de araraua ou de japó de que se enfeitam os indios.

*acangusu*. — Cabeça grossa, grande: appellido de una especie de onça pintada, cujas manchas são mui chegadas.

*acanh ayíwa*. — Cabeça ruim, em más condições i. e. doido, estúpido, idiota. *Iacanh ayíwa u icu*: elle está doido.

*acanga i sema*. — Cabeça lisa, polida, luzente i. e. calvo. *i acanga i sema u icu*: elle está calvo.

*acanh-híma*. — Sem cabeça i. e. espantado, pasmado, perdido; ter um pensamento. D'ahi vem o verbo *caima*, perder e os seus derivados *mucaima* e *yucaima*.

*acapura*. — Chifre cheio i. e. o conteúdo de um chifre.

*acayara*. — Que tem chifre, v. g. *suasu acayara*.

*acayu*. — Anno. *Mu]re acayu u ricu?* Quantos annos tem elle?

*acãvera*. — Cabeça que foi, i. e. craneo.

*acua]ma*. — Doido, aquelle que nada sabe. Ouve-se mais *iacua]ma*.

*acuera*. — Antigamente, no tempo passado.

*ae ou ahe*. — 1. Elle; ella; isso. *Ae u munhã*: foi elle quem fez; *xa putari ae*: quero elle.

2. Sim! E' isso!

*ae ipu*. — E' elle ao que parece; é isso ao que parece.

*ae yepe*. — E' isso, sim!

*aete*. — E' isso mesmo. E' elle mesmo ou ella mesmo. *Ae-te u munhanãe*. — E' elle mesmo quem o fez.

*ae wãa*. — Aquelle que; qualquer que seja que.

*a'i*. — Radical de *sãi*, azedo; d'ahi vem *áy]wa*, azedado, arruinado, sem valor. Não é usado.

*a'icue*. — Ha, tem. *Aicue rome*: se houver, quando houver; *tiana aicue*: não ha; *áicue seta*, ha muito. *Aicue cna*: já tem.

*akira*. — Verde, ainda não maduro. *Pacca ak]ra*, banana verde; *coa ia i ak]ra u icu*: esse fructo está verde.

*amána*. — Trovoada, chuva. *Amana u ari putari u icu*: a chuva está para cair.

*amána yara*. — Mauda-chuva, dono da chuva.

*amaniú.* — Algodão. *Kisauca amaiiu sui wara*, réde de algodão.

*ambé.* — Tala de cipó *ambé* que serve para fazer paineiros, para amarrar etc. . . .

*amira.* — Finado. *Se paya amira*, meu finado pai.

*amu.* — 1. Outro, diferente. *Amu ae*: é muito diferente. 2. Irmão do irmão, irmã da irmã. *Se amu*, meu irmão ou miuha irmã, conforme o sexo de quem falla. 3. Amigo, camarada. *Se amu* ou *amu*: meu amigo. 4. Mais, ainda, outro tauto. *Iruí amu*: traz outro tanto. 5. Partícula do condicional. *Se amu xa ricu mucawa, xa yuca amu aitá*: Se eu tivesse um rifle, os mataria.

*amu-amu.* — Alguns, um e outro, um sim e outro uão.

*amu ara.* — De outra vez, um outro dia.

*amu awa.* — Alguem, outro homem, homem diferente. D'ahi o appellido de *embo-aba*, dado aos Portuguezes, pelos Bandeirantes.

*amu kití.* — em outro lugar, para outra terra. *Xa su amu kití*: vou para outra parte.

*amu rame.* — De vez em quando. *Xa pírungita ae iru amu rame*, fallo com elle de vez em quando.

*amu yawe.* — Outro tanto.

*ana.* — 1. Já. *U su ana*, já foi! *xa su ana*, já vou! 2. Agora já. *Aicue ana*: agora já tem. Ver na grammatica o indicativo presente e passado dos verbos.

*anama.* — 1. Pareute. 2, Patricio, da mesma tribu. *Upain tapíya itá se amana itá*. Todos os caboclos são meus parentes.

*anamã.* — Grosso, massiço, espesso. *Xa putari se mingau amanã*: en quero o meu mingau grosso.

*andi* ou *yandi.* — Oleo. *Andiroba*, oleo amargo.

*anga.* — Espirito, alma, sopro, halito. *U sík'i i anga*, suspira com força.

*angaiwara.* — Magro, esquelético. 2. Estreito.

*angatu.* — 1. Boa gente: *angatu rama rimiu*: alimento dos Santos, a Eucharistia. 2. Espiritos bons, anjos.

Esse vocábulo é composto das palavras *anga*, alma e *catu* bêa, por contracção da final de *anga* ccm a inicial do adjectivo, como em *nheengatú*.

*angu.* — Farinha de mandioca fervida n'agua, e feita um pastel.

*angu wira.* — Passaro das almas. Appellido do *yapacani*, aguia possante que leva as almas para o céu.

*Angúa.* — Veja *anua*.

*Anti, santi, ranti.* — Ponta aguda; ñganti por ñgara anti, prôa de cauôa; uiwanti, por uîwa anti, ponta de flecha. *Santi*, ponteagudo.

*Anúa, angúa ou andúa.* — Fôrma meridional da palavra *inúa*, pilão. *MONTOYA* o traduz tambem por tambor, timbale, caixa de guerra. No Solimões a caixa de guerra chama-se *trocana* e o tambor, *tamura*.

*Anhama.* — 1. Envolver, abraçar, cercar, rodear. 2. Coisa cercada.

*Anhanga.* — Etym.: *anhu*, só, *anga*, alma: espirito maligno. — Designava tambem as almas dos finados como consta da expressão — *Anhanga y yara*, viuva (Mt.) i. e. o marido della é *anhanga*.

*Anhú.* — Só. *Ixe anhú*: eu só. *Xa putari coa anhu* — quero só isso. A palavra *ayana*: basta! é composta de *anhu*, só e *ana*, agora.

*Anhuera.* — Sósinho, solitario. A terminação adjectivante *era* é aqui puramente expletiva.

*apaca.* — Curvo.

*apará.* — 1. Curvado, torcido. D'ahi vem *mîra apará*: arco (pron.: *mîr'apará*); 2. Curvas, sinuosidades, v. g.: *parana apará*: as sinuosidades do rio, nome de um desenho para cuias.

*apatuca.* — Atrapalhado, occupado, emmaranhado. Muitas vezes usa-se com o *i* determinativo incorporado: *yapatuca*.

*ape, apî.* — Antigo prefixo da lingua tupi. Encontra-se em *MONTOYA* prefixando diversos radicaes sem lhes mudar a significação: Ex.: *apecu* ou *cu*: lingua; *apecuma* ou *cuma*: tisna; *apîuça* e *uça*: caranguejo; *apîxuna* e *una*: preto; *apîpaba* e *paba*: acabar; *apepu*, grosso, em *nheengatu*, *pu asu*. Toma ás vezes as fôrmas *api* e *apa*. Assim: *apétuuma*, *apacua*, *apacui*, *apasoka*, *apatuca*, *apatuîra*, *aparicu*, *apipewa*, *apicua*, correspondem respectivamente ao *nheengatu* — *tuuma*, carne d'nma fructa; *cua*, cintura; *cucui*, derrubar; *soca*, pisar; *tuca*, bater; *tuîra*, ciumento; *ticu*, derreter; *pewa*, chato; *pucúara*, amarrar. *Apîawa*, macho, homem e *yapelîwa* ou *yapejwa*, lenha, se formaram assim das palavras conhecidas: *awa*, homem e *îwa*, arvore. *Pîxuna*, preto e *pîtuna*, noite, derivam ambos de *una*, preto.

*apîhawa* ou *apîgawa.* — Homem, macho, valente. *Apîhawa ixé*: sou homem, ou sou um valente. *Sapucaya apîhawa*: gallo, i. e., o macho da gallinha.

*apîcatu*: — Longe.

*apecu*: — Lingua, no sentido de organ mnscllar que temos na bocca.

*'apecu miri.* — Appellido do tamanduá; i. e. lingua fua.

*ap̃ina.* — Nariz; *ap̃ina racap̃ria*: ponta do nariz.

*ap̃isaca* — 1. Ouvido, orelha iuterua. 2. Ouvir, es-  
cutar, euteuder. *Re ap̃isaca será!* — Ouviste? Euteudeste?

*Xa ap̃isaca!* — Ouvi! 3. Buraco de agulha: *awi ap̃isaca.*  
*ap̃ituuma.* — Miolo.

*apocoi.* — Remar. *Re apocoi!* Rema!

*apocoitasara.* — Remador.

*apocoitawa.* — Remo.

*apu.* — Raiz do vocabulo *teapu, reapu*, ruido, rumor. O *te* determinativo já se acha completamente incorporado á raiz. MONTOYA escreve *abu, aibu, ambu, imbu, pu, apa, apo, h̃apu, iapu.*

*apuã* — Coisa redonda. Ex.: *ipawa i apuã*: lago redondo; *ita puã*, prego ou ferro arredondado. Diz-se tam-  
bem *puã*, porque o *a* representa apenas o *i* determinativo.

*Ara.* — 1. Dia; *mucuiñh ara*: dois dias; *ara yawe*: todos os dias, cada dia, o dia inteiro; *ara santo*: dia de guarda; 2. tempo: *ara k̃ia*, tempo feio; *ara puranga*, tempo lindo; 3, a luz diurna: *ara wasu*, dia grande, quando o sol está uo alto do céu; 4, a duração do tempo; 5, estação do auno: *curas̃i ara*, verão; *amana ara*: inverno.

*Ara.* — Alto, cimo, topo: *i ara rupi*, uo seu cume; *i ara pe*: em cima delle.

*Ara.* — Abrevisação de *arama*: *xa ra*: para mim; *xa u ara*: para que eu coma.

*Ara.* — Alteração de *wira*, passaro e *ira*, abelha em certas expressões.

*Ara.* — Abrevisação de *arãra* em diversos termos geographicos: *araguaya*, Rio das Arãras. Essa forma abreviada ficou adoptada pela lingua franceza.

*A'ra.* — Alteração de *mira*, em diversos nomes de arvores.

*Arabú.* — Comida composta de gemmas de ovos de tartarugas misturadas com farinha de maudioca.

*Arãma.* — Para, em favor de, afim de que, para que; *Ine arama*: para ti; *u purauk̃i arama*, para que trabalhe.

*Arãme.* — Portanto, nesse caso, então. *Arame xa su*: eutão viu me embora. Veja-se a n. 4.

*Arana, rana.* — Parecido com alguma cousa em algum ponto. Esse adjectivo acompanha muito os nomes das plantas que se parecem com outra pelo fructo, pelas folhas, pela casca; *Abiu rana*: parecido com abiu. pelo fructo; *acayu rana*, parecido com o caju pelas folhas, etc..

*Arape.* — Sobre, em cima de: *m̄rapewa arape*, em cima da mesa.

*arapuea.* — Armadilha, especialmente para os passaros. O primeiro elemento da palavra *ara* é uma alteração de *wira* passaro.

*arapura.* — Este mundo, esta vida, este seculo comparado com a eternidade. *Mira catu cua arapura rame u su curi Tupána p̄r̄i*: o homem bom, durante esta vida, irá ter com Deus.

*arawera.* — O mesmo que *arapura*.

*arese.* — Por isso, por causa disso. *Arese tiana xa su*: é por isso que não vou. Veja-se *a*, n. 4.

*Ari.* — Cair, nascer. *Amana u ari putari icu*: a chuva está para cair. 2. tomar, apanhar, v. *yari*.

*Aria.* — Avó.

*Ariri.* — Depois d'isso. Veja-se *a* 4. *Ariri u Yawau ana*; depois d'isso elle fugiu.

*Arucanya, rucanga*: Costellas, ilharga.

*Arupi.* — Por onde, sem interrogação. *Xa wata ana arupi*. Passei por lá.

*asaye.* — Meio-dia. Corresponde á *p̄saye*: meia noite. Não é usado no Solimões, aonde foi substituido por *yandara*, do portuguez *jantar*.

*asica.* — Peçaço.

*asicuera.* — Mesmo sentido que *asica*. O suffixo *uera* é aqui pleonastico.

*asoyawa.* — Manto de pennas de que usam os Indios. Deve ser *acoyawa*, de *yazui*, cobrir.

*Asu ou wasu.* — Grande, espesso, grosso, enorme, malgeitoso, difficil. *Pu asu*, mão esquerda. *Mogy-asu*: cobra grande. — *Igarapé asú*: igarapé grande.

*asúcara.* — Assucar.

*asui.* — Em seguida, em consequencia, d'ahi, depois.

*ate.* — Até. *Ate curi*: até logo, até mais tarde.

*ate-ima*: Preguiçoso, vagabundo. Em guarani, côxo.

*ate-imasawa*: Preguiça.

*ate yora*: Guloso, avido, cubiçoso.

*atiri, watiri*: Monte, quantidade, grande volume. O *ate ima*, é o preguiçoso porque nada possui; e o *ateyara*, é o guloso, porque só quer muito de um todo.

*atimana*: Rodear, incubar, dar a volta.

*atiyiwa*: Hombro.

*atua*: Nuca.

*atuasawa*: 1 cunhado. 2 camarada, compadre, comadre, amigo.

*aturá, waturá*: Paneiro de tres peruas.

*awa*: 1. O que, a que, o sujeito que. *Xa cuan putarî awa n munhã*: quero saber quem faz. 2. quem? *Awa será?* quem é. 3. alguém: *amu awa*, alguém, *ti awa* ou *ne awa* niuguem. 4. homem, nas expressões: *yacuma ñwa*, piloto i. e. homem do leme; *gantî ñwa*, proeiro, homem da prôa. Porem n'estes casos a letra inicial soffreu uma modificação. 5. Em guarani, significa homem, e especialmente os Indios que fallam essa lingua. 6. Cabellos. Porem n'este sentido, emprega-se sómente as formas relativas *sawa, rawa*.

*awasa*. — Mauceba, amasia.

*awe*. — Tambem, igualmente, na expressão *nd'awé*, pela qual responde-se ás saudações e que significa « tu tambem, tu igualmente » — *Yane coema!* Bom dia! — Resp.: *Ndawé!* *Yane caruca!* Boa tarde! — Resp.: *Ndawé!* *Yane pîtuna!* Boa uoite! — Resp.: *Ndawé!*

*Awi*. — Agulha.

*awica*. — Coser com agulha.

*ayana*. — Basta! Essa palavra é composta de *anhu* transformado em *ayu* só, e *ana* já.

*ayawe*. — Como si, v. g. *u muite ayawe*, como se comprimentasse.

*ayîwa*. — Ruim, em mou, estado, máu, velho, gasto. A etymologia d'esse vocabulo é *ai* azedo, azedado, arruinado, e o prouome relativo *waa*: o que está arruinado: *ai wda*. — *Maayîwa* é o fantasma, a visão funesta *mai ayîwa*; *pîayîwa*, significa descontente, zaugado e vem de *pîa*, coração, *ayîwa* ruim.

*ayura*. — Pescoço. *Ayura puîra*: collar.

*ayuri*. — Ajuntamento de povo para um trabalho determinado, como seja: derribar o matto para fazer um roçado, quebrar castanhas, cavar cascos de cauôa, carregar maudioca, bater um rio etc...

## B

*B*. — Procurar em *w* ou *mh* as palavras que não se encontrem subordinadas ao *b*.

*Baráyo*. — Cesto pequeno para guardar os objectos que servem para costura. E' o portuguez *balaio*, disfarçado.

*basia*. — Bacia, palavra portuguez.

*bensã*. — Benção, palavra portugueza.

*bensoari*. — Abençoar, palavra portugueza.

*benzeri*. — Benzer, palavra portugueza.

*beyu ou meyu*. — Bolo de massa de mandioca.

*beyu sniri*. — Bolinho de mandioca.

*beyu sicanh*. — Bolo secco, feito sem mistura de banha.

*beyu wasu*. — Bolo grande que deixam fermentar para de lá extrahir a *tikira*, ou alcool de mandioca.

*biribá*. — Pequeno vaso de barro, em que conservam as tintas para piutar as cuias, os alguidares, os potes etc.. Exteriormente apreseuta as protuberancias da fructa que chamam *biribá* ou *piuha*.

*Boré*: Trombeta.

*boya ou mboya*. — Cobra. Essa palavra tem se transformado em *buyu*, *moyu*, *moi* e *boi* ou *mboi*.

*boya wasu ricutira*. — A traducção litteral é « auus de cobra grande »: é um casulo que queimam para fumegar-se e se livrar da enxaqueca.

*buba*. — Buba, palavra portugueza.

*bunã*. — Veja-se *abuuã*.

*búxo*. — Tripa, intestiuos; é palavra portugueza. A palavra tupi devia ser *si* ou *ti*, uo genitivo *ri* que subsiste ainda ua palavra *si-cuara*, anus, i. e. buraco do intestino.

Pelo que precede apparece claramente que o *b* isolado não é lettra geuuinamente tupi.

## C

*Ca*. — Quebrar. Palavra rutiga que se encontra nos seus derivados *puea*, quebrar; *mucava*, espingarda.

*ca*. — Abreviação de *cari*, mandar, fazer que alguma cousa se faça. Posto como suffixo a uma onomatopéa tem dado as palavras *xiririca* ou *piririca*, assar, fritar, *cururuca*, roncar etc.

*cáa*. — 1, Folha, planta pequêua. *Ma caa será nhaã?* que planta é essa? 2, o matto: *xa wata ana caa rupi*: passei pelo matto; *wa su caa kitî*, vou ao matto, vou aos pés.

*cáa manha*. — Mãe do matto, *curupira*.

*caamunu*. — Caçar.

*caamunúsara*. — Caçador.

*caa nupa*. — Bater, rebater o matto, roçar, capinar.

*cáapára*. — Folha dobrada em forma de papelço, para carregar qualquer cousa.

*cáa pepena*. — Rumo aberto no matto, quebrando de

vez em quando uma ponta de galho, ou simplesmente dobrando uma folha.

*caap̃ira, caapora* ou *caapura*. — Que mora, vive no matto. Appellido da curupira.

*caaruca*. — Ourinar.

*caarucasara*. — Incontinente de urinas.

*caarũcawa*. — Ourinas.

*caarucawa r̃iru*. — Bexiga.

*caburé*. — Mestiço de indio e negra, ou de negro com indio.

*cacuri*. — Cercado para pegar peixe nos igarapés.

*caã*. — Seccar. *Se pereua u caã u icu*, minha ferida está seccando. D'ahi vem *mucã*, moquear, *uticanh*, secco.

*cal*. — Queimar.

*caibro*. — Palavra portugueza adoptada em nheegatú.

*caima*. — perder, tirada de *acanh-ima*, sem cabeça, doído. U *caim'ana i xapewa*, perdeu o chapéu.

*caipora*. — 1. Infeliz, desditoso; fatal, funesto; perseguido pela *caapora* ou *caipora*. 2. Curupira.

*caisara*. — 1. Cêrca, sebe, tapada. 2. O mesmo que *caapura*.

*caisawa*. — Estreito, apertado, estreiteza.

*caiwara*. — Selvagem, que vive no matto; *Tapĩra caiwára*: anta; *tapĩra serimáwa*, boi — *tapĩya caiwára*: iudio selvagem.

*camapu*. — Bolha, empola (Monr.).

*cambuca*. — Cuiã transformada em balde ou em guarda-apetrechos do pescador.

*cambukira*. — Guizado de grelos de abóboreira para se comer com carne assada: palavra desconhecida no Norte.

*cam̃* — 1. Mama, peito. 2. Mamar.

*cam̃ yuk̃js̃j*. — Liquido extrahido do peito, leite.

*camiranga*. — Cabeça encarnada, v. *acamiranga*.

*camirica*. — Pisar, prensar, comprimir.

*camiricasara*. — O que comprime.

*camiricasawa*. — O instrumento com que se comprime; a acção de comprimir.

*camixa*. — Camisa.

*camixa ãma*. — Sem camisa, nu.

*campina*. — Campo.

*camuri* — Cortiça em geral, cortiça a que fica preso

por uma corda ou uma linha, um harpão ou um anzol. D'essa forma o peixe ou a tartaruga harpoada's ou presos no anzol, uão podem escapar ao pescador, a c rtiça indicando oude param

*camuti ou camuxi.* — Pote para agua.

*candea.* — Candela, luz (palavra portugueza).

*candea ìwa.* — Pau da candela, candieiro.

*candea rerù.* — Vaso da luz, lamparina, onde queimam diversos oleos ou gorduras para se allumiar.

*cangusu.* — v. *acangusu.*

*caneu.* — Cansado. ΜΟΝΤΟΥΑ tem a palavra *candu* com o sentido de curvado, torcido, dobrado. *Canì-canì.* — Pequenos desenhos gregas pintados na beira dos vasos.

*canto.* — Cauto, esquina (palavra portugueza).

*capaiù* — Ilha. Essa expressão corresponde a *ìpau-ìpaua*, lago. Este é *todo agua*, a ilha *toda matto*, *caa pawa* — um e outro apresentando uma entidade inteiramente distincta dos seus contornos.

*capéma.* — Folha chata: involucro da flôr das palmeiras, em forma de concha.

*capìi.* — Herva em geral, aservas brabas, capim.

*capiri.* — Sachar, arrancar ou cortar aservas nocivas, capinar.

*capuera.* — Logar onde houve roçado e que foi reconquistado pelo matto.

*cara.* — Prefixo guarani, sem significação bem determinada. As palavras seguintes do thesouro de ΜΟΝΤΟΥΑ: *caracatù carambui, carapá, carapé, carapong, carapudá, carù* correspondem aos nòssos *catù, pui, apára, péwa, ponga, pua, u.* Esse facto permittiria talvez explicar de um modo uovo certas expressões: assim *Caraiwa* ou *Cariwa*, Caraiba ou Branco, poderia se interpretar por *Awa*, homem, como nas expressões ganti *ìwa*, proeiro; *yacumã ìwa*, piloto; e *carandá, caraná, carnauba*, indicam simplesmente arvores, palmeiras, de que se extrae um oleo *andi*.

*caracaxá.* — Instrumento de musica dos negros: é um talo de taboca, com uma escada de entalhes, sobre que fazem correr uma varinha, produzindo o effeito da matraca.

*caranh, care.* — Arrauhar, coçar, ferir, descascar, escamar; se *caranh xa icu*: estou arranhado; u *caranh ana ìxe* arranhou-me; *caranhsara* — arrauhador.

*caranhsawa.* — Ferida, arranhadura.

*carapina.* — Lavrador de madeira. Essa palavra decompõe-se no suffixo de significação indeterminada, *cara* e em *pina*, raspar, esfolar, descascar. Este ultimo elemento se

conservon em uheōgatú sob a forma: *pina* anzol. MONTROYA traduz *ibira* (mira) *pindúra*: a palavra é portauto legitimamente tupi e não tem relação de origem com o termo portuguez: carpinteiro.

*care*. — V. caranh.

*careca*. — Calvo, palavra portugueza.

*cari*. — Mandar fazer, dar uma ordem. E' empregado como sufixo: *xa senoicari se raïra*: mandei chamar meu filho; *puracari* encher, fazer cheio. Com esta significação de fazer, feito, podia talvez explicar-se o prefixo *cara*: *caracatú*, feito bom, *carapui*, feito fino, *caraponga*, feito inchado, *carapua*, feito redondo.

*carimã*. — Farinha fina extrahida da mandioca para mingaus e pasteis.

*cariwa*. — 1. Nação de Pelles Vermelhas que parece ter invadido o Brasil, depois dos Tupis, vindo das Antilhas. Uns deviam ser mais claros: *Cariyu*, e os outros mais trigueiros; *Cari-úna*, *Carib-una*. 2. Homem branco. *Yane coéma, cariwa!* Bom dia, Branco! 3. Patrão, homem poderoso, graúdo. N'este sentido o termo é applicado até aos homens pretos. *Coa tapayuna se cariwa*: esse preto é o meu patrão. 4. Os Gnaranis de MONTROYA designavam por esse nome os seus feiticeiros, os hespanhoes, e tudo que se relacionava com a religião christã v. g. *carai bebe*, anjo. *ï carai*. agua benta. V. *cara*.

*caruíra*. — 1. Rhenmatismo, qualquer doença. 2. Feitiço, pedrinhas imaginarias que o feiticeiro assopra com a caranatana no corpo da gente, e que só elle ou outro igualmente poderoso pode tirar chupando-as — São essas pedrinhas que causam todas as doenças do Indio.

*carubé*. — Carimã misturado com pimenta, e formando uma massa solida que dissolvem no caldo para temperar as suas comidas.

*caruca*. — A tarde. Começa quando o sol inclina para o poente e dura até a noite. *yane caruca!* Bõa tarde, *xa yuri caruca rame*: virei de tarde.

*cataca*. — Bater, sacudir, chocalhar, fazer ruido como a machina de costurar, o relógio, o pilão.

*catacataka*. — Fazer um ruido repetido.

*catínga*. — Cheiro repugnante e característico de uma cousa, d'um animal: *urubú catínga*: cheiro do urubú.

*catínga*. — Designação no Sul das mattas claras *caa tinga*, ou ralas, *caa xínga*.

*catú*. — 1. Bom, *Xa icu catu*, ou, *ixe catu xa icu Tupana rese*, estou bom graças a Deus. 2. Bem, *i catu icu, i catu ana*: está bem. 3. Completo, sem faltar um:

*upain catu*, todos, *upain catu rupi*, por toda parte. 4. Saudar, mandar lembranças: *i catu ne ariá*, lembranças a tua avó. 5. *Ere catu!* Vamos! Animo!

*catuasawa*. — Bondade.

*catu rete* — 1. Muito bom, muito bem. 2. Muito agra. decido! 3. Dança de despedida.

*cau*. — 1. Ebrio, *i cau u icu*: está bebado. 2. Embriagar-se, *re'cauana*: tu te embriagastes.

*cawa*. — 1. Banha, manteiga, gordura. 2. Vespa em geral.

*cawarú*. — Cavallo.

*cawawa*. — Frieiras.

*cāwi*. — Agua-ardente, qualquer alcool.

*caximbo*. — Cachimbo.

*caxiru*. — Bebida composta de beijú de maudioca fermentado e diluido n'agna.

*cāvera*. — Osso.

*cāyica*. — Paga grossa de milho.

*coéma*. — Manhã. *yane coéma!* Bom dia!

*coemapira*, *eoemapura*. — Matial.

*coema piranga*. — Aurora, a manhã encarnada.

*coempura*. — V. *Coempira*.

*coi*. — Isso.

*coi*. — Ir, na expressão, *i coi!* Vai! imperativo sobrevivente do verbo iusitado *qua*, passar.

*coidarú*. — Cacete de madeira de palmeira ou de outro pau duro, geralmente de cabeça quadrada.

*coicatú rete*. — 1. Muito bem, obrigado! 2. Saudar.

*coirame*. — Durante esse tempo. Diz-se tambem *acoirame* e *cuai rame*.

*coire* ou *coiri*. — Aborrecido, agastado.

*coiresawa*. — Aborrecimento, desgosto.

*coite*. — 1. Então. 2. Cabaça grande, cabaça typo.

*coroca*. — Roncador, resmungador, rabugento, decrepito.

*corocoro*. — Asperezas: dobras, rugas rigidas e fixas.

*coromondo*. — Cabaça grande que serve de caixinha ou de paneiro nas viagens.

*cu*. — 1. Lingua, no tupy meridional. No dialecto do Norte usa-se com o prefixo *ape*, sómente: *apecu*. 2 termo antiquado para designar a bebida; dahi lemos *caracu*, vinho de raizes, em MONTUYA. V. *cára*. Esse termo sobrevive no

dialecto do Norte nas palavras *ticu*, *gotta*; *tikîra*, aguardente, e talvez *u*, beber.

*cua*. — Cintura, cós. — *Cua xama*: cingulo, cinta. Em guarani, *cuasava*, cingidoiro.

*cua* ou *cóa*. — Este, esta, isto; estes, estas, estos. Como pronome pôde ser acompanhado da marca do plural: *coa itá*, estes.

*cuai* ou *cuaye*. — Assim. *Cuai u ñeê*, assim fallou; *cuai xa munhã*, assim faço.

*cuayîira* — Um pouco. *Xa putari cuayîira*, quero pouco.

*cuayîira miri*. — Muito pouco.

*cuixirame*. — N'esse tempo, n'essa occasião, enquanto assim.

*cuaite* ou *coite*. — Então.

*cuai awè* ou *cuaiyanè*. — Assim, tanto assim, outro tanto.

*cuára*. — Buraco, covil, toca, lugar. Nos termos geographicos abrevia-se em *cua*, v. g. *Tamanicua*: logar dos tamanduás.

*cuarácî*. — V. *curaci*.

*cuáu*. — 1. Saber: *xa cuáu*, sei; *ta cuáu*, não sei. 2. Poder: *tiana xa cuau*, não posso. 3. Conhecer: *Re cuáu será re ñeê nheengatu rupi?* Sabes fallar lingua geral? *Re cuau será se paya?* Conheces o meu pae? Neste ultimo caso emprega-se muito o termo *conheceri*.

*cuera*. — Antigo, autigamente. Suffixo das cousas extinctas: *se raca cuera*, minha antiga casa que já cahiu. Para as pessôas usa-se, no mesmo caso, *amrîa*. *Cuera* transformase em *puera*, *wera*, *era*.

*cuese*. — Houtem; *amu cuese*, ante-hontem.

*cuîri*. — Agora.

*cuîri catú*. — Neste instante, agora mesmo.

*cuhi*, *uhi*. — Farinha, poeira, pó; *pîra cuhi*, peixe assado, torrado e pisado no pilão; conserva amazonense, que dura muito tempo; *juî cuhi*, areia; *mucawa cuhi*, polvora. Para a mandioca usa-se sómente *uhi*.

*culte*. — V. *coite*, n. 2.

*cuçuri*. — Cahir, desabar, derrocar. *Iwatîra u cuçui putari icu*: o barrauco quer escorregar.

*cumata*. — Peneira grande e fina, para tirar a tapiocã da massa da mandioca.

*cumica*. — Diminutivo carinhoso de *curumi*.

*cumiri*. — Lingua pequena, appellido do tamanduá (MONTOYA).

=

*cumua*. — Fezes das bebidas.

*cunhara*. — Cunhado, cunhada: palavra portugueza.

*cunhã*. — Mulher, femea.

*cunhã mīra*. — Por memīra, sobrinho.

*cunhã mucu*. — Rapariga. *Cunhã mucuitá u pura-sanh putarí icu*: as raparigas querem dançar. A *cunhã mucu* é a mulher moça não casada.

*cunhãntai*. — Menina não adulta.

*cupé*. — Costas.

*cupeara* ou *cupiara*. — Sotão, varanda atraz da casa.

*cupecaya*. — Tronco das palmeiras.

*cupé cãvera*. — Espinha dorsal.

*cupé sui*. — Por detraz.

*cupixaua*. — Roça, plautação.

*cupucú*. — Demorar; demora, *cupucu riri*, daqui ha ponco; *cupucu catu riri*, depois de uma certa demora. A traducção litteral de *cupucu* é «estar comprido.»

*curabi*. — Azagaia, frecha envenenada. Este termo deve ter alguma relação com *cunabi*, *cunambi*, plauta cultivada de que extrahem um veneno para pescar.

*curára*. — Viveiro, piscina.

*curari*, *hurari*. — 1. Veneno obtido engrossando pelo calor o succo de certas plantas até a consistencia do mel. Esse veneno serve para euvenenar as poutas das frechas e das azagaias. 2. Qualquer veneno.

*curasî*. — Sol. V. *yasî*, lua.

*curasî tucupi*. — Tucupi, que perdeu as suas propriedades venenosas por uma simples exposiçāo ao sol.

*curawa*. — Fibras muito resistentes extrahidas da planta do mesmo nome; são superiores a qualquer outra para corda de arco e de sararāca.

*curé! curé!*. — Termos empregados para chamar os porcos domesticos.

*curera*. — Restos, bagaço da mandioca ou de qualquer outra cousa.

*curi*. — Barro rôxo, unctuosc, empregado na piutura.

*curi*. — Logo mais; mais tarde. *Até curi!* Até logo, até mais tarde. E' marca do futuro: *xa su curi*, irei.

*curi-curi*. — Immediatamente.

*curú*. — Instante, momento. *Até curu miri*: até daqui á pouco!

*curú.* — Asperidades, erupções na pelle, no couro cabelludo; crostas. D'ahi, no tupi do Sul, *curú*, significando seixo.

*curúba.* — Sarna, tinha.

*curúba paré.* — Sarnento, tiuhoso.

*curúbé.* — Tapioca misturada com castanha do Pará, pizada.

*curucawa.* — Gargauta, guéla.

*curucurua.* — Relevos, altos e baixos, nós, coberto de asperidades.

*curuí.* — Fino. esmigalhado.

*curuní.* — Meuino, rapazinho.

*curumí asu.* — Rapaz adulto.

*curupú.* — Pulsação apparente das arterias do pescoço.

*cururuca.* — Roncar, trovejar.

*cururucasara.* — Roncador.

*cururucawa.* — Roncadura, roncaria.

*curusa.* — Cruz. O desenho da Cruz é chamado pelos Cauamaris «arauha».

*curuté.* — De pressa, ligeiro.

*curutéruté.* — Intermitteute, repentino.

*curutéwara.* — Apressado, ligeiro, agil, veloz.

*curuxé.* — Reuda. Etym.: *chrochet*.

*cusucui.* — Eis aqui. Etym.: *Ke ícu í*: aqui está elle.

*cutuca.* — Topar, topetar, tocar, excitar, provocar.

*cutucawa.* — Topada, choque, a acção de tocar para excitar e provocar.

*cuxi.* — O tempo passado.

*cuxiíma.* — Antigamente, em tempos idos; já faz muito tempo.

*Cuxiim'ana tiana xa maã iue*: já faz tempo que não te vejo.

*cuxiíma recusawa.* — Os usos antigos.

*cuxiímawara.* — Os antigos.

*cuya.* — Cabaça. Secuya, a cuia delle; se recuya, mi-nha cuia.

*cuyambuca* ou *cambuca.* — Cuia aberta sómente no topo, e qua serve de caixa para encerrar objectos miudos.

*cuyara.* — Litteralmente: o conteúdo de uma cuia; o salario, o troco, a recompensa. Esse termo provem do uso

de restituir cheia de qualquer outra coisa, uma cuia que se recebeu cheia de um presente. São só usadas as formas *secuyára*, *recuyara*. *Ma taa secuyara?* *Xa putari se recuyára*. Qual é o pagamento? Eu quero o meu salario.

## D

*Dáara*. — Roçado de pequenas dimensões que se deruba nas capoeiras para as culturas secundarias: tabaco, melancia, girimü, etc.

*dabucuri*. — Dausa organizada por ocasião da entrada de uma moça na sua adolescencia.

*daiba*. — Pratinho de barro para comer a papa.

*darapì*. — Prato de barro, maior e diferente do daiba.

*dasu*. — Cuia muito alongada de que se fazem buzinas e porta-vozes.

*dedo*. — Dedo, palavra portugueza. Os indios não se lembraram de dar um nome aos seus dedos. Para elles os dedos fazem parte da mão ou do pé e se exprimem pelo nome *pu*, que designa a mão. MONROYA traduz *dedo* por *mua* ou *cua*; esse termo é o mesmo *pu* ou *pua*, mão, como *mucu* é o mesmo que *pucu*, e *cuera* o mesmo que *puera*.

*dedo pìterapìra*. — O dedo do meio.

*dedo racapuera*. — O dedo minimo, o ultimo dos dedos.

*dedo wasu*. — O pollegar, dedo grande, ou antes grosso.

*dedo memoriasara*. — O annullar ou dedo que recebe o anel *memoria*.

*dedo mucamecsara*. — O dedo indicador, o dedo que mostra.

## E

*Ē c.* — Sim!

*Embiára*. — Caça, presa. Esse termo toma *s* e *r* iuicias.

*Embira*, e por corrupção *ENVIRA*. — laço, corda de casca de páu qualquer.

*Emu*, por *amu*. — Marca do condicional: *se emu xaricu*: se eu tivesse *Ente*, *Enti*. — v. *inte*, *inti*.

*Era*. — 1. Abreviação de *cuera*, suffixo do passado; v. g. *tapera*, por *tawa cuera*, lugar onde heuve uma casa. 2. alteração de *wara*, *ara*, v. g. *nhu*, só; *nhuèra*, solitario, sósinho.

*éré.* — Está bom! está bem! sim!

*éré catu!* — Válos! animo!

*eta* ou *itá.* — Abreviação de *setá*, muitos, e marca do plural.

*ete* ou *ite.* — 1. Respeitavel, digno. *Mu ete*: adorar, respeitar. 2. Verdadeiro typo da especie, grande; *yawar etê*, onça pintada; *tietê*, o tie superior, passaro caudador roxo; *suasu ete*, veado mateiro. E' o radical de *rete*, muito, e poderia até se reduzir a *te*, mesmo. *Ete* é o contrario de *rana* ou *arana*, parecido: *suasu etê*, o verdadeiro veado, *susu arana* o animal parecido com o veado, a onça vermelha *Ewa* ou *awa*. — v. ãwa

## G

*Gamba.* — Tambor, caixa.

*ganani.* — 1. Enganar, *u ganani ixe*, elle me engana. 2. Distrair uma criança: *re ganani taína!* engana o menino. — *gananiwera*: enganador.

*gostari.* — Gostar, *Gapo gara, garapé* etc., v. ãga.

## H

Resolvi supprimir a *h* inicial, visto que o ã representa por si mesmo uma vogal muda e aspirada.

## I

ã. — Agua. No Rio Negro pronuncia-se *hi*. E' abreviação do termo antigo *iga*, que lemos em MoËTOVA e que ficou conservado nas expressões a seguir. Por ser muda esta vogal, tem-se alterado conforme os dialectos em *u, í, a, e*, v. g. *acuráhu*, rio dos acarás; *Piauhy*, rio dos pias; *yurúá*, rio dos ayurús; *Jequie*, rio dos jequis, nassas ou dos grillos.

*ãga.* — 1. Agua, termo antiquado. 2. abreviação de *ãgara*, canôa, em *ãgãti*, prôa.

*ãgacuráa.* — Poços d'agua no matto.

*ãgãti.* — Prôa, i. e. ponta da canôa *ãgá(ra) anti*.

*ãgãti ãwa.* — Proeiro i. e. *ãgãti awa*, o homem da prôa.

*ãgapaua.* — Forma dialectal de *ãpawa*, lago.

*ãgapenu.* — Onda, vada i. e. quebra ou pedo d'agua.

*igapepu*. — Falcas da canôa i. e. as suas azas *igdra pepu*.

*igapĩra*. — Nascente do rio, direcção da nascente do rio. *Xa su igapĩra kitĩ*: vou para cima.

*igapo*. — Terra alagada i. e. que está dentro d'agua *iga pupe*.

*igapopĩra*. — Que mora, vive ou cresce no *igapo*.

*igapunga*. — Pequena bola de osso ou madeira pesada que se amarra á ponta d'uma linha, e com que se batte n'agua imitando a queda d'uma fructa. O peixe enganado chega para pegar a fructa, e vem se prender no auzol. *iga punga*: ferir a agua.

*igapuyari*. — Pescar no *igapo* com a *igapunga*.

*igara*. — Banôa i. e. aquillo que anda nas aguas.

*igarapé*. — Caminho d'agua, riozinho estreito. No sul, diziam simplesmente *ipe*, que tem a mesma significação; portanto, nos nomes geographicos, a terminação *pé ipé*, equivale a *hy*, *i* ou *igarapé*. Ex. Sergipe, riozinho dos Siris; acarapé, riozinho dos acarás, Beberibe, riozinho das arraias etc....

*igarera*. — Canôa imprestavel como tal, e que se utiliza para jardins aereos, deposito de mandioca etc....

*igarite*. — Canôa grande.

*igarupaiva*. — Porto, lugar onde a agua e as canôas descausam *igara rupawa*: *tupawa*, *supawa*, *rupawa*, é um termo antiquado que se lê em Montoya.

*igarupĩta*. — Popa, i. e. calcanhar, parte posterior da canôa, *igara rupĩta*.

*ĩ gasava*. — Vaso graude para se conservar agua fresca nas casas. Em muitas tribus ser. iam tambem para enterrar os mortos. — No dialecto meridional o vaso para beber agua chama-se *iga rĩru*, copo, caneca, taça.

*ĩkĩrimasawá*. — A força d'agna, a correnteza: passagens onde a correnteza é mais violenta. Note-se aqui que *kĩrimau*, forte, parece composto de *Kiri ĩma*, aquelle que não dorme.

*ĩ pava*. — Lago, litteralmente *agua tudo*, exteusão d'agua. Corresponde á *capau*, ilha, que é *matto tudo*.

*ĩ se*. — Sedento, que tem sêde, litteralmente *que deseje agua*. *Se ĩse xa ĩcu*: estou com sêde. V. *yuse se*.

*ĩ wawaca*. — Turbilhão, redemoinho d'agua, litteralmente *agua que gira*.

*ĩ yawe*. — Aguado, ralo, litteralmente: como agua. Miugau *ĩ yawe*: papa rala.

*ĩma*. — 1. Sem. *pĩranta ĩma*, sem correnteza, rio que não corre. *Sawa ĩma*, sem cabellos, carca; *sesa ĩma*, cego;

*apisa ìma*, surdo; *yacuaui ìma*, sem entendimento, tolo. 2. É provavelmente essa particula que empregam no Rio Negro para negar: *mha* por *ìmba!*: não! 3. Em Moxroya este adverbio determina a fôrma negativa do verbo e se escreve *ey eyma*, emquanto *ìma* é marea do preterito e equivale ao *ana*.

*ìnte, te*. — Mesmo, perfeitamente. *Catu ìnte*: muito bem; *nhu ìnte*: totalmente só.

*ìnti, ti, ti ana, ti maã* ou *ìnti maã*. — Adverbio de negação. *ìnti catu ae*: elle não é bom.

*ìwa*. — 1. Arvore. Põe-se após os nomes de arvorea, quando não são precedidas de *mira* que significa *madeira*. O. g. *parã ìwa*, simaruba vesicolor que deu o seu nome ao Estado da Parahyba; *uma ìwa* ou *ama ìwa*, nome de diversas ceeropias; *acajú ìwacajueiro*. 2. cabo, haste, mastro *yì ìwa*, cabo de machado. 3. alteração de *awa* homem, gente, nas expressões *ìganti ìwa*, proeiro; *yacumã ìwa*, popeiro; *maramunkã ìwa*, guerreiro, valentão. É curiosa a identidade de *awa* homem com *ìwa* arvore, que se reproduz em *mira* madeira e *mira* gente. Na palavra *cariva* que Moxr. escreve *caraiiba*, temos outro exemplo d'essa identidade, *cara* sendo evidentemente um prefixo (v. Moxr. p. 90-93) e *ìwa* correspondendo portanto á *Awa*. N'essa hypothese *Caraiba* ou *Cariwa* e *Awa* seriam duas fôrmas d'uma só denominação.

*ìwaca*. — Céu. É notavel a semelhança de *ìwe* terra, com *ìwaca*, céu, este segundo termo parecendo ser composto da primeira palavra e d'um segundo elemento, o qual deve ser *bag* ou *wac*, virar. D'esse *wac* o nosso dialecto tem uma sobrevivencia em *wawaca*, girar. O céu seria a *terra virada*, o que concorda com a cosmogonia de diversas tribus, a dos *Caxinauds* v. g. como se lê, no bello livro de CAPISTRANO DE ABREU: *A lingua dos Caxinauds*.

*ìwacapira, ìwacapura*. — Celeste. Diz-se tambem *ìwacawara*.

*ìwacawara*. — Que móra no céu.

*ìwasu*. — 1. Litteralmente *agua grande*: ondas encapeladas. 2. Mar.

*ìwate*. — Alto. Etym. *ìw jãira*, monte de terra. *ìwate hãti*, para o alto.

*ìwatira*. — Elevação de terreno; monte, barranco.

*ìwì*. — Terra, o globo terrestre.

*ìwì cuira*. — Buraco no chão, eova, gruta, eaverna.

*ìwì cui*. — Areia, praia. — Litteralmente *terra fina* ou *pó de terra*.

*ìwì cucui*. — Desmoronamento, desabamento de terra.

*ĩwĩ rĩrĩ*. — Tremor de terra.

*ĩwĩse, wĩse, ise*. — Ralo, instrumento para ralar mau dioca. E' uma t boa na qual estão pegadas com breo um grande numero ds seixinhos.

*ĩwiera*. — Quilha de canõa: deve o seu nome provavelmente ao páu *ĩwese*.

*ĩwĩtu, ĩwetu, wetu*. — Vento, trovoada, furacão; ventar.

*ĩwĩwara*. — Que móra dehaixo do chão.

*ĩwirpe*. — Dehaixo de, *mjapewa ĩwirpe*, debaixo da mesa. Diz-se tambem *ĩwirape*.

*ĩyara*. — Dono das aguas, appellido do *pĩra yawara*, o hoto vermelho, considerado como pessoa encantada que móra n'um palacio no fundo das aguas e tem a faculdade de se transformar em homem. A leuda é uiversalmente conhecida.

## I

I. — Alteração da ultima letra do prouome pessoal da terreira pessoa *ae*, elle. Essa particula põe-se na frente de muitas palavras formado com ellas um todo indissolvel, v. g. *ĩpadũ*, coca: *ĩnua* pilão; *ĩcatũ*, hom; *ĩpĩxuna*, preto; *ĩpiranga*, vermelho; *ĩxe*, eu; *yawe*, assim; *ĩcũ*, estar etc. . . Quando a união é definitiva e uiversal, poremos o termo debaixo da letra i. Nos casos contrarios faremos abstracção do *i* no vocabulario v. g. *ĩcatũ*, v. *catũ*. 2. Pronome pessoal da terceira pessoa do singular: *i acanh*, a cabeça d'elle; *i pupe*, dentro delle. Algumas palavras começando por *t*, *s*, *m* ou vogal, recebem *s* em vez de *i*, mudando a primeira consoante em *s*, ou acrescentando um *s*, v. g. *oca*, casa, *soca*, a casa delle; *tapiá*, ovos, *sapiá*, os ovos d'ella; *masĩ*, doente, *sasĩ*, está doendo. Outras palavras começando por uma consoante recebem *se* em lugar de *i*. D'ahi apparece que *s* é a abreviação de *se*, e *se* a alteração da ultima syllaba de *ae*, como de *i*. *Ace* nas grammaticas do sul corresponde á *on* francez, *se* portuguez. *Ace* uão é outro do que *ahe*, *ae*: a queda do *s* ou a sua mudança para *h* é commum em tupi. 3. Marca da segunda pessoa do imperativo, em diversos verhos: *i coi!* Vae-te emhora! *i yuri!* venha! *i ruri!* traz; *i rasu!* leva etc. et. 4. E' suffixo dimiutiuvo, talvez abreviação de *xinga*, pouco: *tamanduaĩ*: *tamandua bivittata*; *totiũ*, insecto das praias que cava as covas das tartaruginhas para lhes abrir o camiuh da luz.

*ĩá*. — Fructa. *Maa ĩá tĩa cóa?* Que fructa é esta?

*ĩacuau* ou *yacuau*. — Sabido, esperto, arisco.

*ĩacuau ĩma*. — Tolo, ie, sem entendimento.

*ĩcũ*. — Estar, ser. *Xa ĩnũ xx ĩcũ*: estou deitado.

*ike.* — Aqui.

*ikewara.* — Indígena; morador d'aqui.

*ine.* — Tu, te, ti. *Xa saisú ine*, gosto de ti; *Ine ne cudú*, tu és quem sabe; « *Awa re putari será?* » « *Iné!* » « *Quem queres!* » « *Tu!* ».

*inema.* — Fedorento, fetido.

*inimú.* — Fio, linha de costurar.

*inu.* — Estender, depôr, deitar.

*inua.* — Pilão. *Inua mena*: mão de pilão.

*inu catu.* — Guardar, conservar, proteger, salvar, preservar. *Re inu catu se mahã ita!* guarda a minha roupa!

*inhuera.* — O deserto, a solidão,

*ipú.* — Talvez, naturalmente!

*ira.* — Mel de abelhas, e nas composições *abelha* v. g. *irusú* ou *urusú*, abelha preta do ninho grande; *irapuã* abelha do ninho redondo; *yarandairá*, abelha que tem o mel fluido e claro como azeite, *iraretama* ou *iretama* (MONT.): colmeia de abelhas; *eixú* (MONTROYA) abelha negra; *tata ira* abelha de fogo etc. etc. . .

*irasema.* — Enxame de abelhas, mas não « labios de mel », que seria *ira remewa* ou *ira reme*.

*ira.* — Appellido da sauba em certos logares.

*ira isika.* — Cera ou resina das abelhas.

*ira repoti.* — Mesmo que saburá ou cera.

*iru, iruma.* — Com, em companhia de, junto com.

*irumuara.* — Companheiro, companheira.

*ise, por wise ou iwese.* — Ralo.

*isika* — 1 Resima, colla — 2, pegajoso, viscoso.

*itá ou etá.* — Radical de setá, muitos, e marca do plural. *Yawara itá*, os cães.

*itá ou tá.* — Pedra, ferro, metal. No Solimões, as nnicas pedras conhecidas são a pedra-hume que vem dos Andes e que chamam *ita weve* ou *ita wivira*; os seixinhos pegados no grude dos ralos, que veem do Japurá e a que chamam *itahi*; e a pedra de amolar, traduzida tambem do Japurá e á que chamam *ita ki*.

Os nomes seguintes foram inventados pelos Paulistas bandeirantes e mineiros: *ita ete*, aço; *ita nema*, cobre; *ita obi*, esmeralda, amethysta; *ita repoti*, ferrugem; *itamemeca*, azougue, mercurio; *ita isica*, enxofre; *ita werava*: brilhante; *itayica*, estanho; *itati* ou *itatinga*, prata; *itayua*, ouro.

*Itáina.* — Pedra escura, argilla dura de côr vermelho escuro, e que tem aparentemente o aspecto da pedra.

*Ita maraca.* — Maracá de ferro, sino, chocalho, campaiuha.

*ita pecu.* — Liugua de ferro; alavauca.

*itapuã.* — 1. Prego. 2. Arma especial para harpoar as tartarugas já frechadas, ou físgal-as uo fundo.

*ití ka.* — Atírar, lançar, arremessar; derribar.

*itú,* por *icitú.* — Vento.

*iwera, siwera, siwera.* — Coxa, uadegas.

## K

*ke ou ki,* por *ike.* — Aquí, *Iyuri ki kiti:* Vem cá!

*kía.* — 1 — Sujo, manchado.

*kíasawa.* — Mancha, sujidade, porcaria.

*kíinha.* — Pimenta.

*kínau, kínawa.* — Fechar, tampar. D'ahi vem *rukna,* porta, aquillo que fecha a casa, *roca kenawa.*

*kíra.* — Gordo, succoso, ensebado.

*kírari.* — Abortar. Etym: *yakira ari,* cahir verdoeugo.

*kíriari.* — Crear, educar, alimentar: voz portugueza.

*kírí.* — Cair. *Amana u kírí ícu:* a chuva está caindo.

*kírímasawa.* — Força, valetia.

*kírímau.* — Forte, valente, resistente.

*kitã.* — Nó, verruga, botão, borbulha.

*kiti.* — Para, do lado de. *Xa su tawa kiti,* vou para a cidade. *mi kiti,* do lado de lá.

*kítika.* — Ralar.

*kíwera.* — Irmão, diz a irmã ao seu irmão, emquanto o irmão diz, *amu.*

*ki.* — Aquí, v. g. *Ki kiti:* para cá.

*kii.* — Cunhada, amiga, comadre; termo com que as mulheres se interpellam.

*kinara.* — Quintal: palavra portugueza.

*kírana ou Kírana.* — Pelliculas, palavra composta de *Kíwa,* piolho e de *arana,* parecido.

*kíra.* — Dormir, é forma que se encontra na expressão *para kíra,* pescar de uoite, com facho: pegar o peixe dormindo.

*kiri ou Keri.* — Dormir.

*kiri ayíwa.* — Sonhar, ter pesadelos, i. e. dormir mal.

*kiriri*. — Silencio, estar calado. Re kiriri! Esteja calado. A etymologia seria talvez *kiri re*: dormir ainda.

*kirisáwa*. — V. Kisawa.

*kisáwa*. — Rêde de dormir.

*kisanga*. — Instrumento de musica de negros.

*kisé*. — Faca, *kise apára*: foice, *kise wasu*, facão.

*Luminaria*. — Lampada, palavra emprestada pelo portuguez.

## M

*ma*. — Observação de mãe, nas expressões seguintes: *Maitá*, roupa, *ma kítí*, para onde? *mome*, onde; *marã* ou *marama*, para que? *ma rese*, porque? *ma rupi*, por onde? *masui* de onde, donde? *ma wá* qualquer cou-a que.

*mã*. — Coisa. Esta palavra serve para traducção do nosso pronome possessivo: *se mã*, *ne mã*, *i mã*, etc., o meu, o teu, o seu, junto á particulas negativas reforça a negação: *ne mã*, nada; *ti mã*: não.

*mã*. — 1 — Olhar, examinar. *Xa mã mame r'icu*: vejo onde estas. *Imã*: olha! D'ahi vem provavelmente *mayíwa*, os genios, os espiritos máus, as *más visões*, os espectros, phantasmas, duendes (*mã ayíwa*).

*mai*. — Como. *Mai tá r'icu?* Como vae você?

*mairame*. — Quando? *Mairame táa re yuri?* quando virás?

*máiri*. — Cidade. Aqui este nome é reservado a Belem do Grão Pará; Manãos se diz em lingua geral Barra, do seu antigo nome *Barra*, *Barra do Rio Negro*; as outras cidades, pequenas todas se chamam *tawa*. *Mbat*, chamavam os Guaraúis, aos hespauhoes, e os Tupiuambás tratavam os francezes por Mair. *Mbai rata*, fogo de hespauhol era o nome da espingarda; e assim tambem *Mairi tawa* deve ter tido primeiro a significação de lugar dos Brancos, tanto em S. Luiz do Maranhão, como em Belem, para depois se reduzir á *Mairi*. D'ahi se pode concluir que *Mbai* ou *Mair* designou não sómente os francezes ou os hespanhoes, mas na mente dos Indios todos os brancos, sem excepção dos portuguezes que foram os unicos brancos do Pará. Essa palavra parece ter tido um sentido offensivo e talvez se relacionasse com *Mayíwa*, embora *Μοστρον* não o siguale. *Mbai* no tupi do Sul significa tambem ruim, e se relaciona com o radical *ai* azedo; *mu ai*, azedado, arruinado.

*maisawa*. — O como, o modo, o geito, a maneira, a forma.

*maite*. — Pensar, imaginar, julgar, estimar. *Ma táa re maite?* Em que estás pensando? O que julgas? qual é o teu sentimento, a tua opinião?

*macaxéera*. — Mandioca doce, *aipim*. Esta ultima palavra é desconhecida no Solimões. Macaxeira é composta de *ma* e *caxiri*.

*makéera*. — Rêde de fios de tucum, não tecida. Como *kissawa* este termo provém do radical *keri* ou *kiri*, dormir. *Kisawa* é o instrumento para se dormir, e *makera* a *cousa em que se dorme*.

*mákkíi*. — Para onde? de que lado? Aonde? *Ma kiti re su?* Aonde vae você?

*macurú*. — Berço pensil onde se senta a criança e que ella mesmo pode balançar. Talvez seja uma palavra apparentada com *makera*. O *macuru* é redondo e suspenso a tres cordas, amarradas no mesmo ponto d'uma travessa da casa.

*mamana*. — 1 — Embrulhar, abraçar, envolver, 2. pacote, feixe, massa: *putera mamana*, ramalhete de flôres.

*mame*. — (ma upe). Em que lugar? Aonde? onde? *mamé re xiari ae?* Aonde o deixastes? *xa cuú mame u icú*. Eu sei onde está. Este adverbio iudica o lugar, a situação d'um objecto, não o movimento.

*mangará*. — Tuberculo.

*maniaka*. — Mandioca venenosa. Esse termo é composto de *Mani*, nome da planta que produz esse tuberculo, e de *aca*, pouta, chifre, extremidade.

*manicuya*. — Buraco do chão preparado para receber os talos de *maniva* ou *mani iwa*.

*manisoba* ou *Mani rawa*. — Folhas de *macaxeira* ou *aipim*, que se comem como espinafres.

*manu*. — Morrer. *Xa manu rame*, quando eu morrer. *U manu ana*, já morreu. *U manu putari icu*, está para morrer. *Manu* é o que fica deitado (*ma iuu*).

*manúari*. — Se lembrar, recordar-se. Haverá alguma relação entre este termo e o precedente? Nesse caso a traducção litteral seria « *pegar no que já estava morto na memoria* ».

*manuera*. — Mortal.

*manungára*. — Sujeito, individuo safado e que não presta. *Nhaã manungara!* Esse sujeito! Eym.: *ma* por *maywa*, e *nungára*, parecido com o demo.

*manusawa*. — Morte.

*manha*. — Mãi. 1. Da palavra tupi-guarany *sî*, que traduz a mesma idéa, temos uma sobrevivencia em *curasî*, por *arasî*, mãi do dia, sol; e *yasî*, mãi das fructas, lua. E' pelo menos essa a opinião geral dos entendidos. Devo notar,

porém, que em muitas tribus indias, tanto o sol como a lua são tidos por gente do sexo masculino.

Cecy, nome proprio bastante em voga, significa minha mãe e não outra cousa.

2. protector, defensor. Para o indio, todos os objectos, todas as cousas tem a sua mãe, o seu protector. *Caa maña* é a mãe, o defensor do matto; para uns é representada por um genio, para outros é uma cobra; *Cupixawa manha*, mãe da roça, é uma planta cuja presença, no meio da roça, fala prosperar: *Maniaca manha*, mãe da mandioca, é um genio que mora nas cabeceiras dos rios, e que, a chamado da *rã aru*, vem, todos os annos, engrossar a mandioca; *guarawa manha*, a mãe do peixe boi, é um peixe-boi enorme, todo banha, e para outros um rato aquatico.

*manhangáwa*. — Mãe espirital, madrinha.

*manha nungára*. — Mãe adoptiva, madrastra, a que faz vezes de mãe, que se parece com uma mãe.

*manhana* ou *mayana*. — 1. Vigiar, observar attentamente, cuidar em. 2. Guarda, vigia, a pessoa que vela sobre alguma cousa.

*mara, umára*. — O mastro do navio; estaca para amarrar as canoas no porto. Esse termo deve ser uma alteração de *mira*, pau, embora seja mais usado empregar n'esses casos a palavra *jwa*. O mastro chama-se tambem: *sutinga iwa*, a arvore da vela.

*mará mbará*. — Em guarany, *valente*, forte. Encontramos-o nas expressões seguintes.

*mará ári*. — Cansado, exgottado de forças; o homem cujas forças estão *caidas*, *ari*.

*maraaarisawa*. — Cansaço, fadiga, prostração, exgottamento.

*marabá*. — Em guarauí significa misturado, mestiço. A fórma septentrional, se existisse, devia ser *marawára*, de *marã* - *marã*, diversos. O termo applica-se no sul aos licôres e á gente. Talvez tenha alguma relação com *mará*, porque o fim da mistura é de dar mais força aos licôres.

*maracá*. — Cabaça com contas dentro para chocalhar. E' instrumento do *pagé* e dos oraculos. O *pagé* traz o *maracá* fixo u'um cabo curto, para o agitar na mão, ou numa vara de dois metros, para o fazer chocalhar batendo com a vara no chão e fazendo-a tremer. Fazem uso d'elle nos exorcismos para cura das doenças, nas dansas como instrumento de musica, nos combates para encorajar os guerreiros, fazel-os valentes, *mará cari*. Nos combates os tuxauas o trazem na extremidade do seu *coidarú*. No Sul chegou a designar qualquer instrumento de corda.

*maracá*. — Chocalho qualquer, brinquedo de crianças, chicote.

*maradá imbiára*. — Presa do maracá, appellido do feitiçeiro que, como indica a expressão, passa por ser possesso pela divindade representada no maracá sagrado, enfeitado de pennas.

*maracati*. — Navio a vela ou a vapor. Esse termo vem talvez do portuguez *barca*, *barcaça*. Outros querem que essa expressão venha do costume de amarrar o *maracá* na prôa, *anti*, dos navios de guerra.

*maracati wara*. — Marinheiro.

*maracati yara*. — Commandante de navio.

*marajó*. — Alimento mal preparado. O *j* não é letra tupi. Esse termo é provavelmente extranho á lingua, mas é muito usado.

*marama* ou *marã*. — Para que? A que fim?

*mara munhã*. — Brigar, guerrear, disputar-se, fazer desordem, bulicio, bater-se com outro, ao pé da letra: fazer-se de valente.

*maramunhã iwa*. — Homem valentão ou valente, desordeiro, altercador, bulhento, desordeiro. Aqui, como em *iganti iwa*, *yacumã iwa*, *iwa* é uma alteração de *awa*, gente.

*maramunhã sara*. — Desordeiro, brigão, altercador.

*maramunhasawa*. — Briga, bulha, combate, rixa, disputa.

*maranduc* ou *maranna*. — Conto, novella, acontecimento, narração, mexericos, boatos, fama.

*marauduasára* ou *maranuasára*. — Intrigante, mentiroso, mexeriqueiro.

*maranduera*. — Mentiroso, embusteiro, jocosos, sujeito divertido.

*marã - marã*. — Diversos, varios. D'ahi *maraba*, e talvez *maracá*.

*marã* por *marama*. — Para que.

*ma rese*. — Porque? Por que motivo? *Ma rese re yacauixe*? Porque me ralhas.

*marica*. — Barriga, termo emprestado á lingua portugueza.

O tupi do Sul tem os termos *tie*, entranhas e *tebe*, barriga exterior. Do primeiro temos uma sobrevivencia em *xi cuára*, *ri-cuára*, anus; e do segundo em *siwera*, coxa, nadegas.

*maricayara*. — Barrigudo. Diz-se tambem *marica wasú*,

*marimba*. — 1 Cuiá alongada e provida d'uma aza que

serve para levar os mantimentos em viagem. 2. instrumento de musica de pretos em forma de arco.

*ma rupi*. — por onde, interrogativo e positivo. *Ma rupi taha ya su?* Por onde vamos? *Marupi re putari!* Por onde quizeres.

*marupiára*. — Feliz na caça, na pesca, e em geral em qualquer empreza. O marupiára é o homem que sabe *por onde* (*ma rupi*) pegar as cousas, para ser bem succedido. O infeliz, aquelle que sempre se sahe mal dos seus emprebimentos cbama-se *panema*, palavra formada talvez de *pana ãma*, *sem tudo* ou antes *sem nada*, porque *tudo* lhe falta, tudo lhe sae às avessas.

*masaricu*. — pedacinho de pau que serve para supportar as lamparinas.

*masi*. — Doente; *se masi xa ïcu*: estou doente. Na terceira pessôa, diz-se *sasi*. *Sasi se acanh*: doe a minha cabeça. D'ahi provem *sasiára*: triste.

*masiwera* ou *masuera*. — doente cbronico, doentio.

*masoca*. — Fariuba especial de mandioca para mingau. Expreme-se bem a massa da mandioca, secca-se no forno, e consegue-se uma farinha que tem a apparencia do trigo.

*masui*. — De onde? *Ma sui re yuri será?* De onde vens?

*matapi*. — Covo di vime para apanhar peixe.

*matirã*. — Ajuntar, amontoar ( *mu atirã* ).

*matiri*. — Bolsiuba que se carrega a tira-collo e deentro da qual se guardam objectos que se quer ter á mão e abrigados da chuva, amuletos etc.

*matupã*. — Ajuntamento de hervas aquaticas nos lagos, que chegam a impedir a passagem das canoas.

*máu*. — Comer. *Imáu!* Coma! *Xa mau ana!* já comi. Pode se interpretar por: *u mã*: engulir alguma cousa.

*Máwasu*. — Em guarani *mbacua*. — Merenda, almoço e specialmente pique uique, e lugar onde se co-tuma fazer pique nique. Explica-se muito bem por *máu wasu*, comer bem, comer muito e por tanto bauquete.

*mawera*. — Raridade, cousa extranha, maravilha.

*mayana*. — V. manhana.

*mayane* ou *mai yawe*. — assim como, do mesmo modo que.

*mbiribá*. — V. biribá.

*mboya*. — V. boya.

*me por mewe*. — Lentamente, de vagar, com geito. Emprega-se em conjuncção na expressão *me rupi*.

*meõ*. — Dar. Re meõ ue pu: dá a mão.

*meõgara*. — Generoso, prodigo.

*memeca* ou *memica*. — 1. Molle, sem consistencia; fluctuante, ondeante; irresoluto, fraco; fôfo, maduro de mais, sorvado; leve, agitado. 2. Remexer, torcer, sacudir. O radical d'esta palavra é *me mewe*; o *ca* é o suffixo oriundo do verbo *cari*.

*memi*. — Radical de *semimì*, *remimj*; gaeta.

*memjra*. — Filho com respeito á mãe. Se *memira*, meu filho, diz a mãe. O pai diz-se: se *raira*. *Memj* ou *mem* é prefixo passivo; *ira* é o radical. Esse radical diversamente modificado por prefixos varios designa todos os viventes: *eira*, abelha, *mira*, gente, *pira* peixe, *mira*, arvore, *wira* ou *wira*, passaro. v. tambem *jwa*.

*memjra angawa*. — Afillhado, a, da madrinha.

*memira nungara*. — Enteado, a, aquelle que se parece com filho ou filha da madrasta.

*memirari*. — Parir, dar á luz.

*memiraricera*. — Parteira.

*memoria*. — Anel d'alliança.

*memoriasara*. — Dedo annular.

*memua*. — chistes, graças, briucadeiras. Radical: *me*, *mewe*.

*mena*. — 1. Marido. 2. Macho. 3: Mão de gral, *inna mena*.

*mena imu*. — Viuva: *i 'mena jma ae*: está viuva; *i mena jma u pita*: ficou viuva.

*menacuera*. — Marido defuuto, se *menacuera*, diz a viuva, ou a mulher recasada.

*menasara*. — Casado, casada.

*menasawa*. — Casamento.

*menduba*. — Sogro.

*menu menu*. — gozar uma mulher. D'ahi os derivados *menusara*, *menusawa*.

*Mere*. — Nome d'um bicho chimerico cujo olhar faz tremer a terra.

*mereiva* ou *pereiva*. — Ferida, cbaga.

*merusu*. — Ferida de máu character, ferida braba. E' contracção de *mereiva usu*.

*merupi*. — De vagar, lentamente, com geito, baixiuho (fallando) v. g. Re *pìrumgita me rupi*: falla baixo!

*metará*. — Batoque do beijo.

*mewa.* — 1. Pus, materia. 2. Muco do nariz. 3. Mascara, Em Montoya, cambuca.

*mewe.* — De vagar, lentamente.

*mexira.* — Carne cosida e conservada na banha.

*mexira suwaywára.* — Linguiça quem vem de alem-mar; ou preparada á moda de alem-mar.

*meju ou beyú.* — Torta, pastelão de mandioca óu de tapioca.

*meju sicanh.* — Beijú sem gordura, beijú secco.

*mira.* — Madeira, pau qualquer, esteio, estaca. E' nome generico e põe-se adiante dos nomes de arvores de construcção ou de marcenaria, como rwa se põe atraz dos nomes das arvores fructíferas. Pronuncia-se mÿra.

*mìranga.* — Mastro sagrado que se levanta durante a novena de uma festa.

*mìra i.* — Vara de justiça, em guarani.

*mìra i yara.* — Fiscal, alguazil, em guarani.

*mìra i yara wasu.* — Juiz, em guarani, o titular da vara de justiça. No Solimões, usa-se das palavras *juizo*, juiz, presidente; *juiza*, mulher presidente, para designar os promotores d'uma festa da Igreja, e por extensão para designar o juiz e a sua mulher.

*mìra baru.* — Nome de um desenho para pintura de cuias.

*mìra camì.* — Farquilha.

*mìra curera.* — Serradura, o que não se aproveita da madeira.

*mìra pára ou antes mìr'apára.* Arco, o pau que se curva. Diz-se tambem e é mais usado wìrapára.

*mìra pewa.* — Taboa, mesa.

*mìra prera.* — 1. Casca de pau. 2. Cauoa de casca de pau. 3. Qualidade de urdidura, formando um certo desenho.

*mìrasanga.* — Bastão, cacete.

*mìra tini.* — Grupo de arvores seccas nos lagos e igapos.

*mìsapìri.* — Tres.

*mìsapìrisara.* — O terceiro.

*mìsapìrisawa.* — Em terceiro lugar.

*mìta.* — Cavallette, andaime onde se fica á espreita durante a caçada.

*mìta-mìta.* — Escada.

*m̄itasava*. Lugar de espera, lugar assignalado para um eucontro, pousada. Vem do verbo *p̄ita*, ficar.

Para esperar a caça os indios costumam construir um abrigo com folhas grandes de palmeira perto dos logares ou das arvores frequentados pelos auimaes, e ahi, iuvisiveis, lançam as suas frechas sem saber do esconderijo.

*m̄itira*, *m̄itera* ou *p̄itera*. — O meio, o centro, o amago. V. *sem̄itira*, *rem̄itera*, que é a fórma completa.

*m̄ituu*. — 1. Descanço, do verbo *p̄ita*, parar, ou *p̄ituu*, descausar.

2. Domingo.

*mi*. — Lá. Não se emprega isolado, mas sim em composição com *upe*, em *mimi*; com *k̄it̄i*; e com *sucui*.

*mi k̄it̄i*. — Lá, indica a direcção. *Ma k̄it̄i re su?* Aonde vais? *Mi k̄it̄i?* Para lá!

*mi mi*. — Lá, indica o sitio onde está alguém ou alguma cousa, e quando é longe, a voz demora-se muito no primeiro *mi*.

*Mame u icu ne retama? Mimi!* Onde está tua terra? Lá!

*mi sui*. — De lá.

*mi xucui*. — Lá está! Dizendo isso, indica-se o logar com o dedo ou de preferencia alogando os beiços.

*miapé*. — 1. Bolos de massa de mandioca, preparados om ovos e banha, e representando diversas figuras symbolicas. Não ha festa sagrada sem *miapé*.

2. Por extensão: pão. Já se usa empregar a palavra portugueza.

*miasua*. — Escravo, preso.

*miasuasawa*. — Escravidão, captiveiro.

*mimoi*. — Cozer, cozinhar na agua.

*mimoisara*. — Cozinheiro.

*mimoisawa*. — Cozinha; modo, arte de cozinhar.

*mimoitawa*. — Logar onde se cozinha.

*mingau*. — Papa mais ou menos grossa.

*mira*. — Gente.

*mira anga*. — Alma do outro mundo, phautasma.

*mira sema*. — Emigração, invasão. Corresponde a *ira sema*, enxame de abelhas; *pira sema*, cardume de peixe. *Sema* significa sahir, exodo.

*mirasawa*. — Grupo de gente, geração.

*mira ya*. — Pouco. V. *cuajira*.

*mírente* ou *miraente*, por *miri ãnte*. — Quasi, pouco faltou que.

*miri*. — 1. Pequeno, que ainda póle crescer.

2. pouco, um pouco. No superlativo alonga-se a ultima syllaba afinando a voz, e quanto mais, melhor.

*mirua*. — Sarampo, bexiga, em guarany.

*míxanga*. — Missanga.

*mitanga* ou *pitanga*. — 1. Criancinha tenra.

2. Em guarany, encarnado, vermelho, o que explica o sentido supra. Em tupi, vermelho, se diz *piranga*. *Arapitanga*, por *mírapiranga* era no Sul o nome do *Páu Brazil*.

*mocororó*. — Bebida preparada com certos fructos.

*morari*. — Murar.

*Mu*. — 1. Camarada, irmão, collega, patricio, amigo.

*O semi, e yuri!* O collega, venha. V. *amu*.

2. De outra fórma. E' particula do modo condicional: *xa ricu mu se pepu*: se eu tivesse azas! A influencia do portuguez o fez traduzir por *se*, e como era contra o geio da lingua, ajuntou se-lhe o *se* portuguez: *Se emu xa ricu wáa*: Se eu tivesse!

3. Abreviação de *muri*, deitar, pôr, tornar, fazer.

MONTOYA escreve *po*. E' um prefixo que uuido a adjectivos, nomes, verbos, etc., fórma verbos novos. V. g. *muatjri*, fazer um monte, amontoar; *mu pena*, fazer quebrado, quebrar; *muapára*, fazer torto, torcer.

*Mua*. — Peneirar.

*Muasára*. — Peneirador, peneira.

*muasawa*. — Peneiração.

*muacanh ãma*. — Espantar, fazer perder o juizo.

*muacu* ou *musácu*. — Aqueitar.

*muama*. — Armar uma vela, uma rede.

*muanga*. — Parecer, fingir (é pouco usado).

*muanta*. — Esticar, entezar, *u muanta i mîr'apára*. enteza o arco.

*muanti*. — Apoutar, fazer pontegudo.

*muapára*. — Torcer, curvar um galho, o arco, etc.

*muapatuca*. — Embaraçar, estorvar, atravancar, moles-

tar, atrapalhar. *Muapat̃cassawx* — dificuldade, impedimento.

*muapeteca*. — Bater a roupa (lavando, o feijão, etc.

*muapewa* ou *mupewa*. — Achatar, alizar.

*muapica*. — Fazer sentar, assentar, estabelecer, fundar.

*Muap̃cassawa*: fundação.

*muap̃r̃i*. — Melhorar, concertar, augmentar, reunir, emendar.

*muap̃r̃isara*. — A pessoa que emenda, junta ou costura.

*muap̃r̃isawa*. — Costura, juntura, concerto. *Ỹwa muap̃r̃isawa*: Cotovello; *Set̃jma muap̃r̃isawa*. — Curva da perna.

*muapisaca*. — Explicar, fazer comprehender.

*muap̃s̃ica*. — 1. Consolar, distrahir.

2. Fartar, saciar.

3. Atrapalhar, perturbar uma conversação.

*muapisacara*. — O que dá explicações.

*muapisacawa*. — Explicação.

*muapi*. — Derribar, jogar no chão.

*muap̃ixuna* ou *uap̃ixuna*. — Tingir de preto.

*muapu*. — Barulhar, tocar um instrumento de musica.

*muapuã*. — Arredondar.

*muapucari*. — Mandar tocar um instrumento de musica.

*muapuera*. — Tocador de instrumento. *Tamaraca muapuera*. Sineiro.

*muari*. — Fazer calir.

*muas̃*. — Ter pena, fazer pena, affligir.

*muas̃jawa*. — Dó, pezar; dôr.

*muas̃j̃k̃wera*. — Irmão de pae ou de mãe sómente meio-irmão.

*muat̃r̃i*, *muat̃ira*. — Amontoar, accumular, ajuntar.

*muatuca* ou *muyatuca*. — Encurtar.

*muawasa*. — Tomar uma concubina ou um amante.

*muaỹwa*. — Usar, gastar, estragar arruinar, corromper.

*muaỹwayu*. — Fazer auhelar por alguém ou alguma cousa; estontear.

*mucã*. — Moquear, moqueado.

*mucãsara*. — A pessoa que moquea.

*mucãsawa*. — O acto de moquear; o resultado desse acto.

*mucã tawa.* — O moquem, a grelha de madeira, na qual se moquêa.

*mucaima.* — Fazer alguém se perder.

*mucameẽ.* — Mostrar.

*mucameẽsára.* — O que mostra; o índice (dedo).

*mucameẽsawa.* — A exposição ou exhibição.

*mucamĩ.* — Amamentar. *Mucamĩ rĩru*; mamadeira.

*mucamĩsara.* — A que amamenta.

*mucamĩsawa.* — A amamentação.

*mucandea.* — Allumier, illuminar.

*mucandeara.* — Allumiador.

*mucandearawa.* — Illuminação.

*mucaneu.* — Cansar, fadigar, curvar com o peso ou com a fadiga.

*mucaruca.* — Dar a bõa tarde.

*mucaruca* por *mucaruca* — Fazer urinar numa criança etc.

*mucarucasára.* — Diuretico.

*mucataca.* — Sacudir, mover.

*mucatacasara.* — O que sacode, o que agita.

*mucatacasawa.* — A acção de sacudir, agitação, sacudidela.

*mucatu.* — Curar, pôr bom, emendar.

*mucatusara.* — Curador, emendador.

*mucatusáwa.* — Cura, melhora, emenda.

*mucaturú, mungaturú.* — Concertar, arrumar, compôr, armar (armadilha).

*mucaturusára.* — A pessoa que concerta, arruma, compõe.

*mucaturusáwa.* — O acto de concertar, o concerto, a arrumação.

*mucau.* — Embriagar.

*mucausára.* — Embriagante.

*mucausawa.* — Bebedeira.

*mucawa.* — Espingarda, escopeta. V. *pica*.

*muco.* — balde.

*mucoema.* — Dar o bom dia, cumprimentar pela manhã.

*mucoicatu.* — Agradecer, mandar lembranças.

*mucoicatusára.* — Pessoa grata, que agradece ou manda lembranças.

*mucocatusáwa*. — Gratidão, agradecimento, lembranças.  
*mucú*. — Alteração de *puçú*, comprido, em *cunhã mucu*,  
rapariga.

*mucúára*. — Cavar, furar.

*mucúáu*. — Avisar, participar, informar.

*mucuausára*. — A pessoa que avisa, que informa.

*mucudúsawa*. — Aviso, informação, participação.

*mucucawa*. — Estragar, deitar á perder, aproveitar mal.

*mucuĩsĩ* — Aborrecer, agastar, incomodar.

*mucuĩrísara*. — Sujeito aborrecido, fastidioso, insupportavel ; o que aborrece.

*mucuĩrísawa*. — Importunidade, impertinencia, aborrecimento.

*mucui*. — Moer, pisar, reduzir em pó.

*mucuiñh*. — dois.

*mucuiñhsara*. — O segundo.

*mucuiñhsawa*. — Em segundo lugar.

*mucuiñhwe*. — Ambos.

*mucuna*. — Engulir.

*mucunasára*. — Engulidor, tragador, voraz, glotão.

*mucunasawa*. — Tragamento, acção de engulir com voracidade.

*mucurui*. — Esmigalhar, despedaçar.

*mucurusa*. — Marcar ou benzer com o signal da Cruz.

*muç*. — Ensinar.

*muçsára*. — A pessoa que ensina.

*muçsawa*. — ensino.

*mueu* ou *muweu*. — Apagar.

*muçnsára*. — Apagador.

*muensáwa*. — Apagamento, extincção.

*muĩrĩ* ou *muyĩrĩ*. — Fazer voltar á tona d'agua etc...

*muganti*. — Dirigir a prôa n'alguma direcção.

*mugõza*. — Preparado de milho com leite e manteiga.

*muĩca* ou *muwĩca*. — 1. Apertar com força. 2, Costurar.

*muĩrĩ*, *muĩre*. — Quantos ?

*muĩ*. — Rachar, rasgar, recortar.

*muĩke*, *muĩki*, *muĩngi* — Introduzir, fazer entrar, convidar a entrar.

- muica.* — Amiudar, afinar, migar, esmigalhar.  
*muísica.* — Cellar.  
*muíte.* — Venerar, adorar, respeitar, cumprimentar, saudar.  
*muítesara.* — Respeitador, venerador.  
*muítesawa.* — Respeito, veneração, adoração, cumprimento, culto.  
*mukeka, pukéka,* — Pacote, embrulho.  
*mukja.* — Sujar, borrar, mauchar.  
*mukiasara.* — O que suja, borra ou mancha.  
*mukiasawa.* — Acto de sujar, de borrar ou de manchar.  
*mukjra.* — Engordar, cevar.  
*mukirasara.* — O que engorda.  
*mukirasawa.* — Ceva.  
*mukirari.* — Provocar o aborto.  
*mukirarisara.* — A pessoa ou remedio que provocam o aborto.  
*mukirasawa.* — Provocação do aborto.  
*mukitã.* — Atar, ligar, fazer um uó.  
*mukiri.* — fazer dormir.  
*mukirisara.* — Que faz dormir.  
*mukirica.* — Titillar, fazer cocegas.  
*mukiriri.* — Fazer calar, acalentar para fazer calar.  
*mumanu.* — Fazer que pareça morto.  
*mumanuari.* — Fazer lembrar, relembrar.  
*mumemeca.* — Amollecere, afrouxar, relaxar.  
*mumenari.* — Celebrar um casamento, casar a alguém.  
*mumeu.* — Contar, referir, dizer. *Mumeusára:* a pessoa que narra ou conta.  
*mumeusáwa.* — Narração, relatorio, informação.  
*mumuencatú.* — Bemdizer, glorificar, celebrar, louvar.  
*mumeura.* — metamorphosear, transformar (*mu amu*) ou *me meua*.  
*mumimoi.* — Coziuhar, pôr no fogo para que coza.  
*mumuranga.* — Galantear, exhibir-se com vaidade.  
*mumuri.* — Pôr, collocar, desovar.  
*mumurisawa.* — Desova; o acto de pôr.  
*mumurisara.* — Depositario; poedeira.  
*mumurutinga.* — Pintar de branco.

*munuxi*. — Injuriar, vituperar, escarnecer, humilhar, aviltar.

*muna*. — Roubar.

*munane*. — Misturar, mistura.

*munari*. — Suspeitar, ter ciumes da mulher. U *munari icu ximiricu*, tem suspeitas, ciumes da mulher.

*munarisara*. — A pessoa que suspeita, que tem ciumes.

*munarisawa*. — O ciume, a suspeita.

*munasara*. — Ladrão, a pessoa que roubou em dado caso.

*munasawa*. — O roubo.

*nunaica*. — Inveja.

*munawera*. — Invejoso.

*munawasau*. -- Ladrão.

*mundé*. — Armadilha para animaes.

*mundeca*. — Accender.

*mundeu* ou *muneu*. — Vestir, calçar, pôr.

*mungaturú* ou *mucaturú*. — Compôr, endireitar etc. . .  
v. *mucaturu* e os derivados.

*mungjta*. — Aconselhar para o bem ou para o mal; seduzir.

*mugjtasara*. — A pessoa que está aconselhando ou que aconselhou.

*mungjtasawa*. — Conselho dado, consulta.

*munhjtawera*. — Conselheiro, a pessoa que aconselha, aconselhador.

*munina*. — Acariciar, acaleutar.

*muninasara*. — A pessoa que acalenta.

*muninasawa*. — Caricia, agrado.

*munu*. — Mandar, ordenar.

*munusara*. — A pessoa que manda, que ordena ou que ordenou.

*munusawa*. — Mensagem, ordem.

*munuca*. — Cortar.

*munucasara*. — Que corta.

*munucasawa*. — Acção de cortar, cortadura.

*munumunuca*. — Cortar a miudo, esquartejar. *munumunucasara* o esquartejador; *munumunucasawa*: acção de esquartejar.

*munhã*. — fazer.

*munhana*. — Fazer correr, expulsar, puxar ao largo (a canôa).

- munhangara.* — Fazedor, fabricante.  
*munhangawa.* — Fabricação, acção de fazer.  
*munharu.* — Irritar, excitar, tornar brabo e furioso.  
*mupaca.* — Accordar.  
*mupanema.* — Empanemar, tornar infeliz na caça. na pesca etc...  
*mupau, mupawa.* — Acabar.  
*mupema* ou *mupewa.* — Achatar, alisar.  
*mupemasara.* — Alisador, plaina.  
*mupena.* — Quebrar alguma cousa.  
*muperewa.* — Ferir.  
*mupewa.* — V. *mupema.*  
*mupicatú.* — Alegregar.  
*mupjawasú.* — animar, dar coragem.  
*mupjajwa.* — Desagradar, descontentar.  
*mupiranta.* — Fortalecer, consolar, animar, sustentar.  
*mupirj.* — V. *muapiri.*  
*mupssasu.* — Renovar, restaurar  
*mupitasoca.* — Segurar, sustentar, reforçar, escorar.  
*mupituna.* — Dar as boas noites.  
*mupitum.* — Fazer descauçar, fazer parar, mandar parar.  
*mupica.* — Salpicar, borrifar, gottejar, pingar.  
*mupicasara.* — Pessoa ou coisa que asperge.  
*mupicasawa.* — Aspersão.  
*mupinima.* — Pintar com poutos de diversas côres, ou d'uma mesma côr,  
*mupinimasara.* — O que pinta com pontos de diversas côres ou de uma mesma côr.  
*mupinimasawa.* — A arte de piutar, sem desenho.  
*mupinú.* — Tosquiador, cortar o cabelo.  
*mupinusara.* — Tosquiador, a pessoa ou coisa que tosquea.  
*mupinusawa.* — Acção de tosquear.  
*mupinji.* — Preparado de tabaco para limpar os dentes.  
*mupipica.* — Salpicar muito, pingar com força; fazer salpicar.  
*mupiranga.* — Tingir de encarnado.  
*mupiririca.* — Fritar alguma cousa.  
*mupiroca.* — Depennar, pellar, descascar, escamar.

- mupixuna.* — Tingir de preto.
- mupororoca* ou *mupururuca.* — Fazer estalar com ruído, fazer crepitar a tapioca v. g. debaixo da acção do fogo.
- mupú.* — expulsar, deitar fóra.
- mupucá.* — Fazer rir.
- mupúca.* — Quebrar, arrebentar, romper.
- mupucásara.* — A pessôa, a anedota, o acontecimento que fazem rir.
- mupúcasádra.* — A pessôa, o rio etc. que arrebenta, que rompe um objecto ou um obstaculo.
- mupucú.* — Alargar, alongar, espichar.
- mupucúdra.* — Mandar amarrar.
- mupupuri.* — Fazer ferver, pôr em ebullicão.
- mupuranga, mupuranh.* — Ornar, embellezar, enfeitar.
- mupurangasara.* — Armador etc.
- mupurangasava.* — Embellecimento, decoração.
- mupurara.* — Fazer soffrer, aborrecer.
- mupurankî.* — Fazer trabalhar, utilizar.
- mupururuca.* — V. mupororoca.
- mupuruã.* — Engravidar.
- mupuruãsara.* — Reprodutor, pae de curreal.
- muraçú.* — Mulato, mulata.
- murasanhsava.* — Festa com dansa.
- muranku* — Trabalho; dia de trabalho.
- murankî ara.* — Dia de trabalho.
- murankj yepe.* — Primeiro dia de trabalho, segunda-feira.
- muraukî mucuinh.* — Segundo dia de trabalho, terça-feira.
- murankî mîsapîri.* — Terceiro dia de trabalho, quarta-feira.
- muré-muré.* — Trombeta.
- murî, surî.* — Alegre, alegrar-se, agradar.
- huri.* — Pôr: é o radical, de *mumuri* e a forma integral do prefixo *mu*.
- muruga.* — Pote de dois bicos e aza superior para guardar agua fresca e carregar-a para a roça.
- murú.* — Maldicção, má sorte, praga (M.) Palavra desueta que encontramos em *yamaru catú!* Bem feito! exclamação de quem se alegra d'uma desgraça alheia

- murubi*. — Cuia pequena em forma de abacate.
- murûca*, *musoca*. — Abrir um buraco (uma casa) para plantar a maniva.
- murucú*. — Azagaia envenenada que lançam com o arco.
- murumuara*. — Acompanhar, servir de companheiro.
- mururú*. — Molhar, molhado.
- musanh*. — Refrescar, resfriar.
- musangara*. — O que refresca ou resfria, refresco.
- musangawa*. — Resfriamento, refrescamento.
- muruxawa*. — Grande chefe que delega o poder aos outros chefes subalternos.
- muruyara*. — Feitiço, amavios.
- musanh*. — Ensaiair, fazer ensaiar, dar a provar.
- musanh̄sawa*. — Ensaio, prova, exame.
- musáru*. — Prometter, fazer esperar.
- musai*. — Azedar, tornar azedo.
- musaimé*. — Amolar, afiar, aguçar.
- musaimesara*. — Amolador, mola.
- musaca*. — Arraucar, despir. *musaca camisa*, tirar a camisa.
- musacu*. — V. muacu, esquentar.
- musangawa*. — 1. Delimitar, demarcar; limites.
- musangawasara*. — Demarcador. Podia também significar *retratista*, ou *photographo*, aquelle que reproduz a imagem, *sangawa*.
- musanta*. — V. muanta, endurecer, esticar, entesar.
- musanti*. — V. muanti, fazer ponteagudo.
- musanh*. — Derramar, desperdiçar.
- musanh̄sara*. — A pessoa que derramou, desperdiçador.
- musapirî*. — Tres.
- musapirîsara*. — Terceiro.
- musapirîsawa*. — Em terceiro lugar.
- musaranh*. — Brincar
- musaranh̄wera*. — Brincalhão.
- musaranhtawa*. — Briquedo.
- musasau*. — Transportar d'um lado para outro.
- musasema*. — Fazer gritar ou publicar.
- musasi*. — Fazer adoecer, offender a saude, ser nocivo.
- musasara*. — Entristecer.

- musatamuca.* — Endireitar, guiar, dirigir.  
*museē.* — Adoçar.  
*museḷya.* — Multiplicar, augmentar.  
*musema.* — Fazer sahir, livrar, libertar, arrancar.  
*museruca.* — Baptizar, impôr um nome; *mu*, fazer, *sera*, um nome, *uca* tirar.  
*musesaranh.* — Fazer esquecer.  
*musìkì.* — Tirar, puxar para fora, arrastar.  
*musìkìnasawa.* — Chave, o que serve para fechar.  
*musìkìye.* — Espantar, fazer medo, assustar, amedontrar.  
*musìnì.* — Atiçar o fogo.  
*musìrìrì.* — Fazer escorregar; produzir espuma no rio, fazer voar a canôa.  
*musica.* — V. *muisica*.  
*musicanta.* — Calafetar.  
*musicasara* ou *muisicasara*: Pegajoso, que tem a propriedade de grudar.  
*musima.* — Alisar, acariciar, polir, envernizar.  
*musoca.* — V. *muruca*.  
*musoroca.* — Rachar, rasgar, quebrar.  
*musukìra.* — Colorir de azul.  
*musupàra.* — Desencaminhar, desviar, fazer andar por caminho errado.  
*musupi.* — Certificar.  
*musurì.* — Alegrar, distrair.  
*musuumz.* — Ungir, azeitar, envernizar.  
*musuumasara.* — A pessoa ou objecto que enverniza, azeita, unge  
*musuumasava.* — Envernizamento, unção, untadura.  
*muta.* — V. *mìta*.  
*muta-muta.* — V. *mìta-mìta*.  
*mutasawa.* — *mìtasawa*.  
*mutìapu.* — 1. Barulhar, resoar. 2. tocar (um instrumento).  
*mutereca* ou *mutirica.* — Afastar, retirar, obrigar a se retirar.  
*mutìkìrìj.* — Fazer gottejar, distillar.  
*mutìkìrìsara.* — Distillador.  
*mutìkìrìsawa.* — Alambique; acção do distillar, distillação.

- mutipa.* — Desseccar, esgottar.  
*mutipasara.* — Desseccante; a pessoa que exgotta.  
*mutipasawa.* — Acção de exgottar; exsiccação.  
*mutipì.* — Profundar, excavar.  
*mutipìsara.* — A pessoa que excova ou aprofunda.  
*mutipìsawa.* — Acto de excavar.  
*muticanh.* — Seccar, enxugar.  
*muticanhsara.* — A pessoa, a cousa que secca.  
*muticansawa.* — Acto de seccar; instrumento para seccar.  
*mutimú.* — Fumar, incommodo com o fumo, incensar.  
*mutimusara.* — A pessoa que fuma ou incensa.  
*mutimusawa.* — Defumação; thuribulo.  
*mutini.* — Tingir, retingir.  
*mutinisara.* — Tintureiro, tingidor.  
*mutinisawa.* — Tingidora.  
*mutitica.* — Arrepiar, dar calefrios, fazer tremer.  
*mutuìrì.* — Tornar cinzento.  
*mutuca.* — 1. Fazer tocar, fazer que toque; tocar o sino. 2. Bater, chocar com o harpão, em que penetra no peixe.  
*mutumu.* — Sacudir, agitar.  
*mutumunu.* — Cuspir, assoviar.  
*mutumunusara.* — Assobiador, salivante.  
*mutumunusaa.* — Apito.  
*muturì.* — Alumiar com um facho.  
*muturusú.* — Exaltar, engrandecer, elevar, ampliar.  
*mutuuma.* — Sujar, manchar. V. *musuuma.*  
*mutuumusara.* — O que suja e mancha.  
*muwapica.* — Fazer sentar-se, mandar sentar-se.  
*muwarexi.* — Namorar, galantear.  
*muwasú.* — Dificultar, exagerar.  
*muwawaca.* — Fazer rodopiar, fazer girar ou redomoinhar, balançar os braços.  
*muweraua.* — Fazer brilhar, fazer scintillar.  
*muweu.* — Apagar.  
*muxama.* — Enfiar.  
*muxinga.* — Latego, chicote.  
*muxirica.* — Torrar folhas, amarrotar, enrugar, encrespar.

- muxiririca.* — Fritar alguma coisa.
- muxiwa.* — Verme das arvores.
- muyage.* — Comida ou antes prato composto de farinhas de milho e de mandioca, misturadas com ovos de tartaruga.
- muyakira.* — 1. Tornar verde. 2. Ser turbulento.
- muyapatuca.* — Atrapalhar, embrulhar.
- muyapatucasara.* — O sujeito que atrapalha os outros, perturbador.
- muyapatucasawa.* — Acção de perturbar, de embrulhar.
- muyapi.* — Fazer jogar, mandar lançar ou derrubar.
- muyapina.* — Tosquiar, cortar raso, mandar tosquiar.
- muyapixai.* — Desgrenhar o cabelo.
- muyapixawa.* — Abrir uma ferida.
- muyari.* — Encostar; *yuru muyari pu rese*, beijar a mão.
- muyasau.* — Fazer atravessar.
- muyasayasau.* — Fazer atravessar diversas vezes.
- muyasuca.* — Lavar, banhar.
- muyasucasara.* — A pessoa que lava ou dá banho.
- muyasucasawa.* — Lavagem, acção de dar banho.
- muyaticú.* — Suspender.
- muyatimana.* — Fazer rodear, dar a volta, fazer cercar.
- muyatimú.* — Embalar.
- muyatuca.* — Encostar.
- muyawau.* — Afugentar, enxotar, pôr em fuga.
- muyawe.* — 1. Fazer igual. 2. Imitar, copiar. 3. Enganar, fazer errar.
- muyawica.* — 1. Abaixar. 2. Virar, submergir uma canôa, pôr de pernas para o ar, emborecar.
- muyaxiú.* — Fazer chorar.
- muyereu.* — Recompôr, repôr, restituir na sua primeira fórma.
- muyî.* — Cozer.
- muyîkî.* — Diminuir, encurtar, dobrar ( a perna ).
- muyîri.* — Fazer voltar, fazer recomeçar, restabelecer.
- muyîru.* — Aplacar algem, obter o seu perdão, fazel-o voltar á amizade passada. ( V. *muyîri* )
- muyca.* — 1. Engrossar um caldo. 2. Papa de milho, caldo grosso de peixe, etc.
- muyanti.* — Mandar ao encontro.

- muyuirĩ*. — Restituir, vender ; recomeçar ( V. *muyĩrĩ* ).  
*muyukĩra*. — Salgar.  
*muyucuca*. — Abrigar, hospedar.  
*muyumue*. — Confessar-se.  
*muyumunĩ*. — Fazer arripiar-se, dar calefrios.  
*muyumuyumunĩ*. — Dar fortes calafrios.  
*muyunĩpia*. — Mandar ajoelhar-se.  
*muyupepeca*. — Submergir, afogar.  
*muyupĩru*. — Dar inicio, fazer começar, inaugurar.  
*muyupĩtasoca*. — Fortalecer, sustentar, apoiar, consolar.  
*muyupucuanu*. — Amansar, acostumar, domesticar.  
*muyurana*. — Armar um laço.  
*muyusĩ*. — Alimpar, esfregar para alimpar.  
*muyumuyusĩ*. — Fazer que alguém se alimpe.  
*muyutĩma*. — Plantar.  
*muyuticũ*. — Fazer mais aguado, derreter, fazer pingar.  
*muyuyawe*. — Igualar, fazer que duas cousas sejam eguaes.  
*muyuyuantĩ*. — Fazer encontrar-se.  
*muyuyumana*. — Fazer abraçar-se.

## N

- nami*. — Orelha exterior.  
*namipuĩra*. — Brincos.  
*namipura*. — O que se mette nas orelhas. brincos.  
*ndawé*. — Resposta a uma saudação. Significa : « e a ti tambem, e a tu tambem » ; *nde* ou *ine*, tu ; *awe*, tambem.  
*ne*. — Tu, ou antes *de ti*, se fõr adiante dos nomes. V. g. : *ne pu*, a mão de ti, tua mão.  
*ne*. — Nem.  
*ne awa*. — Ninguem.  
*nema*. — Fetido, putrido.  
*ne mã*. — Nada.  
*ne yepe*. — Nenhum sequer.  
*nĩbanga*. — Cotovelo ( termo antigo ).  
*nĩpia*. — Joelho.  
*nu inu*. — Pôr, deitar, estender.  
*nucatu*. — Guardar, proteger, defender.

*nungara*. — 1. Equivalente, que faz as vezes : de *payamungára* pai adoptivo ; *manungára* que faz as vezes do diabo.  
2. parecido : *ae nungara*, *nhaã* : parece elle este sujeito.

*nupa*. — Bater, açoitar.

*nupasara*. — A pessoa que bateu, que açoitou.

*nupasawa*. — Correcção, castigo ; muxinga.

*nupawera*. — A pessoa que açoita por costume, por profissão. *Boya nupawera* : a cobra que açoita ; *saca! boya*.

## Nh

*nháẽ*. — Prato, vaso de bocca larga.

*nháã*. — Aquelle.

*nhana*. — Correr.

*nhanasara*. — Corredor.

*nhandu kisawa*. — Tela de aranha.

*nharu*. — Furioso, zangado, brabo, enfurecido.

*nhẽ*. — Fallar.

*nhẽnga*. — Lingua, falla, termo, palavra.

*nhẽngatu* (*nhenga catú*). — Lingua bôa, a lingua por excellencia, lingua geral brasílica.

*nhẽngára*. — Cantar.

*nhẽngarasára*. — Cantador.

*nhẽngarasawa*. — Canto.

*nhu* ou *anhũ*. — Sô.

*nhuera* ou *anhuera*. — Sósinho, solitario.

*nhunte*, *nhunto*. — Sómente.

## O

*oca* (s. r.). — Casa, ninho, covil etc.

*ocacanh*. — Cumieira, e. i. cabeça da casa.

*ocape*. — Interior da casa.

*ocapĩ* (s. r.). — quarto de casa, camara, aposento.

*ocara*. — 1. Terreiro da casa. 2. Largo de aldeia, de cidade, praça publica.

*ocuera*. — Vestigios, reliquias d'uma casa abandonada.

*okena* (s. r.). — Porta.

*ore.* — Nós, com exclusão de vós e d'elles; esse pronome não é mais conhecido no Solimões, v. gram.

*oyepe.* — Um só.

*oyii.* — Hoje.

P.

*Pa, pau, pawa.* — Acabar.

*pa.* — Bã, omoplata (palavra tomada do portuguez).

*paa.* — Parece que dizem que. *Usem paa*, dizem quemorde.

*paca.* — Acordar. *Ipac'ana*: Acorda!

*pacará.* — Paneirinho onde as mulheres guardam seus objectos miudos de costura etc.

*padú.* — Coca. Usam-se muito conservar na bocca uma pitada de folhas de coca reduzidas a pó no pilão depois de torradas, e misturadas com a cinza da folha da embauba: o que torna menos sensíveis a fome, a fadiga e o somno.

*pagari.* — Pagar.

*pá* — Padre. Servia este termo dos Guarauis para interpellar os seus velhos, feiticeiros e mais pessoas de respeito. Corresponhia á *Hai* (em tupy *Sái*) que se applicava ás mulheres da mesma categoria.

*pai wasu.* — Bispo, prelado.

*pain, upanh.* — Todos.

*pamunkã.* — Milho ralado cosido em folhas com diversos temperos.

*pana, pane.* — Todo, cheio, inteiro.

*panacú.* — Paneiro, cesto sem pés.

*pane, pana.* — Todo cheio, inteiro.

*panema.* — Desditoso, iufeliz, aziago. *Ara panema*, dia aziago; *pãra casãra panema*, mariscador que nada traz da pesca.

*panera.* — Panella.

*pãna.* — Panuo.

*papári.* — Contar, enumerar. Em *Montoya* esse verbo tem a significação de saltar de um objecto para outro.

*papasãra.* — A pessoa que faz a conta.

*papasãwa.* — Conta inteira, e por extensão *cem*, um cento.

*papaseya.* — O planeta Venus, estrella da manhã.

*papera.* — Papel.

*pará.* — O mar. Em certas relações de viagem o Amazonas é designado por *Pará wasu*, o Rio Grande, o que originou o nome do Estado de Grão Pará.

*paraná.* — Rio; braço de rio formado por uma ilha. Esses braços de rio tem os seus nomes próprios como se fossem rios distinctos do principal: *curasî paraná*, rio do Sol; *yasî paraná*, rio da lua.

*parátu.* — Prato.

*parawa.* — De diversas côres, mosqueado.

*parawaca.* — Escolher.

*pari.* — Tapagem feitas nos igarapés para prender o peixe n'um espaço diminuto.

*pari memeca.* — *Pari* tremulo, feito de varas finas que tremem ao menor contacto do peixe, o que permite descobrir o paradeiro d'este.

*pari.* — Atadura, ligadura de varinhas fiuas para immobilisar um membro quebrado.

*parica.* — Tabaco em pó misturado com cinza de casca de parica ou de cupai ou de outra arvore, que se insufla no nariz com osso de perna de mutum, ou com um iustrumento em forma de v.

*paripari.* — Coxear.

*pariparisara.* — Coxo.

*pasoca.* — Amendoa ou carne pisada, misturada com farinha de mandioca.

*patua.* — Caixa. Esse uome provém de *pataua*, folha de palmeira, com que os Indios fazem paneiros onde guardam massa de mandioca ou de pupuua debaixo da agua.

*pau, pauca.* — Acabar.

*pausape.* — No fim, emfim; por ultimo.

*pausawa.* — Fim, extremidade.

*pauca.* — 1. Acabar, *xa pau'ana*: acabei, 2 todo, inteiro, *ipauca*.

*pawé.* — todos.

*paxica.* — guisado de buxo de tartaruga.

*páya.* — pai.

*páya angawa.* — padrinho: *se pay'angawa*: meu padrinho.

*páya nungára.* — pai adoptivo, padrasto: o que é parecido com o pai e faz ás vezes de pai.

*payau.* — punhal.

*paye.* — medico empirico, feiticeiro. Delles, diz MONTAIXA que querem se fazer deuses; e os do Solimões apezar

de baptisados, manifestam ás vezes, a mesma pretensão, para melhor assentar a sua auctoridade.

*pe, sape rape.* — Caminho, *pe yara*, guia; *igarape*, camiuho d'agua, rio pequeno, termo reduzido á *ipe*, no dialecto da costa.

*pe u pe.* — Dentro, em, no: v. g. *pitera pe*: no meio.

*pe.* — Vós, pronome da segunda pessoa do plural, adiante do substantivo e do verbo: *peroca*, a casa de vós, a vossa casa; *pe cuáu*, vós sabeis.

*peẽ penhẽ.* — Vós, pronome da segunda pessoa do plural no caso absoluto: *peẽ upanh*: vós todos; *xa saisu penhẽ*: eu vos amo.

*pecoi.* — Cavar.

*pecoicoi.* — Cavar muito, remexer.

*pecoiñh.* — Laço com que os indios prendem os pés. para lhes servir de apoio, quando querem trepar n'uma arvore.

*pema, pewa.* — Chato, plano, liso.

*pena.* — Quebrar, *se apocoitava u pena*: meu remo está quebrado.

*penasawa.* — Quebradura, juntura, *yüwa penasawa*, cotovelo; *setimapeenasawa*: curva da perna.

*penga.* — Sobrinho.

*pepica.* — Bfogar-se, ir ao fundo d'agna.

*pepu.* — 1. Aza *wira pepu*: azas de passaro. 2. falca de canõa; *igára pepu*. 3. aza de cesto, pegadouro de vaso.

*pera.* — Paneirinho feito de uma folha de palmeira, para carregar fructos do matto ou da roça.

*perereca* ou *piririca.* — Dar estalidos, fritar, estremecer arripiar-se, bater o queixo, ranger os dentes.

*perewa?* — 1. Ferida, chaga. 2. baço, em guarani.

*peri* ou *piri.* — Junco.

*peripana* ou *pìripana.* — Comprar.

*peruta.* — 1. Brunidor, polidor: é geralmente com um pedaço de cuia que os indios brunem ou alisam os seus potes. 2. Alisar, brunir.

*pesaru.* — Brunidor. Esta palavra parece ser composta de *pisa*, pedaço, e *iru*, com; é com um pedaço de cuia que brunem os potes.

*peteca.* — Bater, morder.

*peteca.* — Bola de brincar.

*pewa.* — Chato, liso.

*peyu.* — Soprar, assoprar, fumar. *U peyu amana rese :* elle assopra (o tauri) para afugentar a chuva.

*peyú.* — Sopro v. pitú.

*peyusara.* — Assoprador. Pagé que fuma o tawari para afugentar a doença, a má sorte, ou qualquer outra cousa.

*peyusawa.* — Insuflação.

*pî.* — 1. Pé. 2. Prefixo guarani, *pîyuru* = *yuru*; *pymi* = *mi*; *pîpîra* = *pira* (ri); *piriai* = *riai*, suor etc... v. *apî*.

*pîpura.* — Pisadas, pegadas.

*pîrupeta.* — Calcanhar.

*pîa.* — Coração, estomago, figado.

*pîapeyara.* — Fel *pîapeyara rerú*: bexiga bilifera.

*pîa catú.* — Coração alegre, alegre. *Se pîa catu xa icú :* estou alegre.

*pîa yîva.* — Coração ruim, triste, zangado. *Se pîa yîva xa icú :* estou zangado, estou com raiva.

*pîaweve.* — Viscera leve, pulmão.

*pînu.* — 1. Emitir gazes intestinaes. 2. Gaz intestinal.

*pîranta.* — V. *puranta*. correuteza.

*pîrî.* — Com, na casa de. *Xa nheẽ ae pîrî :* fallo com elle; *xa su se mu pîrî :* vou a casa de meu irmão, vou ter com o meu irmão.

*pîrîrî.* — Bater ovos, remexer a papa.

*pîrîrisawa.* — Iustrumento para bater ovos, ou remexer a papa de bananas.

*pîriasu.* — V. *poriasu*.

*pîrungîta.* — Conversar.

*pîrungîtasara.* — Conversador, fallador, o que está conversando.

*pîrungîtasawa.* — Conversação, palestra.

*pîrungîtawera.* — Conversador, fallador habitual.

*pîsa* ou *pûsa.* — Rêde de pescar, teia de aranha; especie de rêde de dormir de malhas frouxas.

*pîsaca*, *pîsîca.* — 1. Pegar, apanhar: *pira pîsîca*: pegar peixe. 2. Comprender, entender.

*pîsa îtica.* — Lançar a rêde, pescar de rêde. *Xa su xa pîsa îtica :* vou pescar de rêde.

*pîsasû.* — Novo.

*pîsaye.* — Meia noite.

*pîsâwera.* — Peçaço de qualquer cousa.

*pîsîrú.* — Livrar, libertar, defeuder, proteger.

*pîsîrusara.* — Libertador, defensor, salvador.

*pîsîrusawa.* — Libertação, defesa, amparo.

*pîta.* — 1. Ficar, parar, morar. 2. Ancora.

*pîtasauca.* — Parada, descanso, morada, paradeiro, pausa.

*pîtaua.* — Lugar de descanso, de parada, de pausa.

*pîtasoca.* — 1. Segnrar, consolidar, sustentar, estaquear.  
2. Escora.

*pîtera.* — 1. Chupar. 2. Beijar.

*pîtera.* — O meio, o centro.

*pîteracari.* — Mandar o pagé chupar, para extrahir a carnára. a doença do corpo. Esta carnara é uma pedrinha soprada no corpo do doente por algum inimigo.

*pîterape.* — 1. O meio, o centro, o espaço entre duas cousas. *Yane pîterape*; o espaço que nos separa. 2. No meio de: parana piterape: no meio do rio, dentro do rio.

*pîtîma.* — Tabaco.

*pîtîma ira.* — Sncco (mel) do tabaco.

*pîtîma cui.* — Rapé.

*pîtîmānta.* — Peixe assado n'uma folha.

*pîtîma parica.* — Rapé misturado com cinza de casca de parica.

*pîtîma yumupupuri.* — Tabaco fervido.

*pîtîmu.* — Ajudar, soccorrer.

*pîtîmusára.* — A pessoa que ajuda, que acode a outra.

*pîtîmusawa.* — Anxilio, ajuda, soccorro.

*pîtîmuwera.* — A pessoa que gosta de ajudar os outros; caritativo, serviqal.

*pîtuna.* — 1. Noite v. pixuna ou una. 2. Anoitecer, passar a noite.

*pîtunapura.* — Nocturno, noctivago.

*pîtuu.* — Descançar, repousar. D'ahi mîtuu, descanso, domingo.

*pîtuusara.* — A pessoa que descansa.

*pi* ou *pii.* — Picar, ferretoar.

*pîasáwa.* — Fibras extrahidas da palmeira d'esse nome da qual fazem *vassouras* (piiri) e cordas.

*pîri.* — Varrer, escovar.

*picua.* — Paneiro pequeno,

*pina.* — Anzol. Em gnarani: raspar, enganchar. O primeiro sentido deu *carapina*, marceneiro, lavrador de madeira e o segundo originou o nome tupi do anzol.

*pina itica*. — Pescar de linha, litteralmente jogar a linha, o anzol. *Xa su xa pinaitica*: vou pescar de linha.

*pina wawaca*. — Pescar fazendo voitar o anzol em cima da agua. Para apanhar certos peixes vorazes, eufei-tam os indios o anzol de pennas da côr da presa que estes mais estimam, e fazem correr o anzol por cima d'agua. O peixe enganado julgando vêr o seu petisco, quer apanhal-o e fica preso.

*pina siririca*. — Pescar, andaudo na canôa, com a linha correndo em cima da agua e amarrada á popa.

*pina xama*. — Linha de pescar.

*pina xama iwa*. — Vara da linha de pescar.

*pináwa*. — 1. Folha de palmeira. 2. Tecto de palha.

*pinima*. — Pintado, salpicado de manchas: *yawarete pinima*, tigre.

*pinú*. — 1. Arrancar os pellos. 2. Glabro, sem pello.

*pípica*. — Salpicar, gottejar.

*pípoca*. — 1. Barulho das oudas. 2. Estalar, arrebentar.

*píra*. — 1. Pelle, casca, involtorio do vivente; 2. Em-pigem, rabugem, sarna.

*pirá*. — Peixe em geral, comparar *mira*, *mïra*, *çira*, *ira*.

*pirá cãwera*. — 1 Espinhaço de peixe; 2. Modo de tecer *arumã*.

*píra cui*. — Peixe pisado e torrado depois de reduzido a pó. É alimento de reserva.

*píra kïinha*. — Preparado de peixe com pimenta.

*pírá kira* ou *píra kera*. — pesca nocturna com auxilio d'um facho, quando o peixe é supposto dormir *kiri*.

(2) *píranha*. — Tesoiras, assim chamadas porque cortam como dentes de piranha.

(3) *Pirapanema*. — Planeta Mercurio, litteralmente: não apanha peixe, ou mais exactamente o peixe que não apanha nada.

(1) *pírança*. — Vermelho encarnado.

*pírari*. — Abrir; descobrir o que está coberto.

*píráu*. — Canal do rio.

*píra xama*. — Cambada de peixe.

*pívera*. — Couro de animal morto; casca de arvore de-pois de arrancada.

*píririca* ou *perereca*. — Fritar, crepitar, estalar; estre-mecer, susurrar.

*piroca*. — 1 Depennado, calvo, pelado, esfolado. 2. Pelar, depennar, esfolar.

*piru*. — Pisar, calcar aos pés.

*pirú*. — Pirão. No dialecto do Sul *piru* significa secco.

*pitanga*. — 1. Em guarauí vermelho, encarnado, v. piranga. 2. criança nova.

*pitínga*. — Salpicado de branco, côr clara e argentea.

*pitíú*. — Olor fetido.

*pitú*. — 1. Sopro; 2. Assoprar.

*pitua*. — Magro, mofino.

*pixainh*. — Crespo, arrugado.

*pixama*. — Beliscar.

*pixamasawa*. — Beliscão.

*Pixamauera*: Beliscador.

*pixe*. — Olor característico de certos viventes.

*pixuna*. — Preto: termo composto de *una* e do prefixo *api*, v. *ape*.

*poite* ou *puite*. — Mentira.

*poite munhã*. — Mentir.

*pocá*, *puzá*. — Rir.

*pokeka*, *pukeka*. — 1. Embrulho, pacote. 2. Empacotar. 3. iguaria preparada n'uma folha de bananeira.

*pomána*. — Fiar, fazer fio, fazer novelo, *mamana*.

*pora*, *pura*. — Suffixo indicando o lugar frequentado por algum vivente, onde se encontra alguma coisa: v. g. *caapora*, *caapura*, sylvestre; *paranapura*, fluvial.

*poré*. — Bebado, embriagado, ebrio.

*poriasua*. — Pobre, miseravel, desgraçado. — *P̄̄riasuera*: indigente.

*poriasuasawa*. — Pobreza, miséria.

*porroca*. — Estalar, arrebentar ruidosamente.

*porroca*. — 1. Macareo. 2. Tempestade. 3. Miugau de bananas.

*posj*: Pesado, oneroso.

*posiima*. — Leve.

*poti*. — Descarregar o ventre.

*pu*. — Mão e, por extensão, cinco porque ha cinco dedos na mão, ou dez, monstrando as duas mãos, e dizendo *se pu*, minhas mãos. Junto com *sepu*, *se pj* equivale a mais dez e portanto *se pu*, *se pj*, minhas mãos e meus pés são vinte.

*puá*. — Se diz da mandioca amollecida, *puá*.

*puama*. — 1. Se levantar, ficar em pé. 2. aggreir: *u puama se rese*, levantou-se contra mim. 3. alçado, levantado, arripiado: *sawa puama*, cabelo arripiado.

*puampé*. — Unha.

*puasú*. — Grosso, compacto, bronco.

*pu asú*. — Mão esquerda.

*pu catú*. — Mão direita.

*puã* — 1. Redondo, roliço, v. g. *íta puã*: prego. 2. bola, esfera, rolo.

*pucá*. — Rir

*pucására*. — O que gosta de rir.

*púca*. — 1. Quebrar com estalo. 2. Arrebentar, furar. 3. furo que faz communicar dois rios. 4. Lugar onde o rio abriu uma brecha, deixando um trecho do seu antigo leito transformado em lago.

*pucú*. — 1. Comprido. 2. Grande v. g. *cunhã mucu*: moça, rapariga.

*pucusawa*. — Comprimento, distancia; duração.

*pucusú*. — Apanhar, pegar de improviso, surpreender.

*pucusú rupi*. — De improviso.

*pucúdra*. — Amarrar.

*puéra* ou *cuéra*. — Suffixo das cousas extintas.

*puíra*. — Collar, *Puíra curusá*: rosario.

*pujri*. — Remexer. *Xa pujri coa caisuna*: remexo este caldo de fructas.

*púu*. — Fino, delgado. Em guarani: activo, diligente.

*puite*, *pukeka*. — V. poite, pokeka.

*pukisawa* ou *pukisawa*. — Cobertor, colcha, manta.

*punga* ou *ponga*. — 1. Inchado. 2. Inchar.

*pungasawa*. — Inchação.

*pupé*. — Dentro. *oca pupé*: dentro da casa; *pacará jupe*: dentro do balaio.

*pupeca*. — Cobrir.

*pupecawa*. — Cobertura.

*pupuri*. — Saltitar, ferver.

*pura*. — 1. Cheio. 2. Suffixo indicando a plenitude: *pupura*, mão cheia; *panacú pura*, paneiro cheio. 3. Suffixo indicando o lugar: *caapura*, sylvestre.

*puracari*. — Encher.

*puracasara* ou *píracasara*. — Pescar, caçar.

*pura jma*. — Vasio.

*puranduba* ou *maranduba*. — Historia, lenda, conto, narração.

*puranga*, *puranh*. — Bello, bonito, formoso, bom, generoso.

*purangawa*. — Belleza, formosura, bondade.

*puranta* ou *pìranta*. — Correnteza, lugar onde a navegação torna-se mais dura, *anta pìri*, onde o fio d'agua é mais tezo.

*puranta ìma*. — Sem correnteza, denominação dos trechos de rios ou dos paranás de correnteza vagarosa.

*puránu*. — Perguntar, interrogar. *Re puranu ixupé*: pergunta-lhe!.

*purára*. — 1. Sofrer. 2. estar doido, soffrer do juizo, ser importuno.

*purára iné!* Estás doido? sujeito aborrecido

*purásara* — a pessoa que soffre, o paciente.

*purásaráwa*. — O soffrimento, a paixão.

*purasanh* ou *purase*. — 1 dansar, 2 dansa.

*purasangara*. — O que dansa.

*purasanhwera*. — Sujeito apaixonado pela dansa.

*puraukì*. — Trabalhar.

*pìràuksara*. — Trabalhador, o que está trabalhaudo.

*purì*. — Pular, saltar.

*puriasua*, *poriasua pìriasua*. — Pobre, miseravel.

*puriasusawa*. — Pobreza, miseria, indigencia.

*purú*. — Prestar, emprestar.

*purú*. — Qualificativo de certas plantas, de certos animaes aos quaes se attribue faculdades magicas: v. g. *wira purú*, o passaro cujo canto attrahe todos os passaros; *ira purú*, tajá que traz fartura em casa: *manaca purú*, planta cuja infusão endoidece etc

*purud*. — Acaanhado, vergonhoso, timido, pudibundo.

*puruã*. — 1. Embigo. 2. Pojada.

*puruã xáma*. — Cordão umbilical.

*puruca*. — 1. Descarregar uma espingarda, o ventre, qualquer objecto cheio. 2. Deslocar um osso.

*purucasawa*. — Dysenteria.

*puruera*. — Emprestador.

*pururé*. — Enxada, enxó. *Pururé ìwa*: cabo de enxada.

*pururuca*. — V. pororoca.

*pusanga*. — Remedio, veneno.

*pusanga yara.* — Medico.

*pusú.* — Honrar.

*pususauca.* — Respeito, honra.

*putari.* — Querer, gostar de, desejar.

*putawa.* — Esmola, presente, decimos e primicias.

*putawa.* — Isca, v. g. pina putawa, isca para apanhar peixe; tata putawa, isca para, accender o fogo.

*putãra.* — Flor.

*putãra mamana* — Ramalhete de flores.

*putia* — Peito.

*putia cãucera* — Sternum. Atribuem certas doenças á queda (?) ao steruum.

*putã puãra* — Collar que desce sobre o peito.

*putira* — Vípitera, chupar, que na edição franceza sah *hiu suar*, por erro typographico.

*putirú* — Reunião, ajuntamento de povo para um trabalho, e em seguida para una festa.

*puú* — Apanhar, colher. Etym.: *pu u*, a mão engole ou pega.

*puxi.* — Ruim, malvado, devasso.

*puxirú* — v. putirú.

*puxisauca* — Maldade, ruindade, vicios, devassidão.

*puxiwera.* — Feio, torpe. *Puxiwera ine*, tu és feio; *secú puxiwera*, modos torpes.

## R

Procurar em *s* e *t* as palavras que começam por *r* sómente uo caso possessivo.

*Ra* ou *raa.* — Particula que se junta á *paa* para exprimir a probabilidade, a duvida, o assentimento. *Ae rapaa!* E' assim, ao que parece!

*Rain, re.* — 1, ainda; *xa putari rain*, quero ainda; 2, já, agora; *xa su re*, vou já.

*Rama.* — v. *aráma*, para, em favor de, afim de que.

*Rame.* — 1, quando; *re wata rame*, quando andas; 2, se; *re cudú rame*, se sabes; 3, em quanto; *re nheen-gari rame*, em quanto estás cantando.

*Rana* ou *arana* — Que se parece com outra coisa em qualquer ponto, sendo porém de qualidade inferior, o que fez traduzir *rana* por *falso*, mas iudevidamente.

*Rane* ou *rain.* — Ainda, mais tarde.

*rapa*. — Derradeiro, em vez de *raca* como vemos em *sacacnera*, *racacuera*, *atraz*.

*rapi*. — A pessoa que tem o mesmo nome que outra. *se rapi* ou *xe rapi*, meu homonymo, Etym.: *sera* nome, *rupi*, por, pelo nome.

*rapixara*. — 1. visinho; *sapixara*: o visinho d'elle. 2. O proximo; o uosso semelhante. Etym.: *rupi*, por, perto de, nos arredores de:

*rasú*. — Levar, carregar. Etym.: *su irú*, ir com.

*rasusara*. — A pessoa que leva.

*rasusawa*. — O acto de levar.

*rava*. — Amargo, amargura.

*rava*, *irava*. — O amargo, termo com que se designa a *macaxeira* ou mandioca doce para eugauar as cutias, que ficam pensando que é maudioca amarga.

*re*. — V. rain.

*re*. — Tu, diante dos verbos: *re cuáu*, tu sabes.

*rese*. — 1. Por causa de, *ine rese*, por causa de ti. 2. A respeito de, *cupixaua rese*, a respeito da roça; 3. Contra, *upuama se rese*, levantou-se contra mim; 4. Porque em conjunção com os verbos; *xa cuáu rese*, porque sei.

*Resewara*. — Adjectivação de *rese*, quando se refere a um prouome ou substantivo plural: *xa miahã aítá resewara*, vigio sobre elles.

*rete anc*. — Demais i. e. já é muito. Ce mareari *rete ana xa icu*, estou exteuuado.

*rete* — Muito; *catú rede*, muito bem! Obrigado!

*rìrì*, *riri*, *rere*. — Tremulo.

*ricú*. — Ter, haver, possuir. Etym. *icú irú*, estar com. *ne maã xa ricú*: uada tenbo.

*riensawa*. — Os meios que alguém possue.

*rire* ou *rire*. — Depois de. *A riri*: depois d'isso, *xa mau riri*: depois de comer.

*roi*. — Frio.

*ruari*. — Embarcar, tomar comsigo. Etym.: *ari iru*, tomar com.

*ruarisawa*. — Embarque. *Ruariwera*: embarcação *Ruarisara*: embarcador.

*rucanga*, *rucanh*. — 1. Costellas.

*rumuara*, *sumuara*. — Companheiro, Etym. *iruma*, com.

*runti*. — Ter vergonha (*ti iru*: com vergonha), estar com vergonha.

*rupi*. — 1. Por, *paraná rupi*, pelo rio. 2. Em *nheen-gatu rupi*, em lingua geral. 3. Graças a, por meio de, pelo intermedio de: *Tupanz rupi*, graças a Deus: *Santa curusa rangauca rupi*, pelo signal da Sautá Cruz.

*rupiara*. — Adjectivação do adverbio, quando se refere ás pessoas.

*rurú*. — Molhado, ensopado.

*rusacanh*, ou melhor *urusacanh*. — Paneiro para guardar farinha de mandioca, paueiro das costas (*sakanh*) forradas.

*rusanh*. — Fresco.

*rusangawa*. — Frescura, fresquidão.

*ruyari*. — Acreditar, crer, fiar-se em. Etym. *yari irú*, encostar-se a.

*ruyarisara*. — A pessoa que crê, que tem confiança.

*ruyarisawa*. — Fé, confiança.

## S

*S*. — Sobreviveucia do *s* de *ase*, elle, a gente, essa letra equivale ao pronome *ae*, *i*, elle, v. g. *s-ese*, por causa d'elle; *s-oca*, á casa d'elle. Assim, com o *i* tem se incorporado muitas vezes com a palavra determinada por elle: *ine*, tu irú, com ita, pedra, etc..., assim tambem o *s* é varias vezes inseparavel na dicção do termo regido por elle.

Assim com o *i* tem se incorporado muitas vezes com a palavra determinada por elle: *ine*, tu, irú, com ita, pedra etc... assim tambem o *s* é varias vezes inseparavel na dicção do termo regido por elle.

*saanh*. — 1. Experimentar: *ya su ya saanh yane kírí-masawa*, vamos ver qual de nós é o mais forte. 2. Provar: *re saanh coa ita*: prove desta fructa. 3. Imitar: *u saan saanh icú yane*: elle está nos arremedaudo.

*saanhsawa*. — Ensaio, prova, exame.

*saáru*. — Esperar. *Ité saáru xinga!* Espera um pouco.

*saárusara*. — Pessoa que espera.

*saárusawa*. — Tempo da espera.

*saburá*. — O amago da colmeia, substancia agri-doce, que não é mel nem cêra.

*sacáca*. — Feiticeiro, feiticeira.

*sacacnera upe*. — Nas costas de; atraz de: *u su sacacnera upe*: foi atraz d'elle.

*sacamî*, *sacambu*, *acamî*. — 1. Forquilha. 2. Resaca de um rio, de um paraná, do mar; 3. Primogenito.

*súcai, sacanh, racanh.* — Galho de arvore, varinha. *Sacai blyá*, cobra surradora.

*sacapira, racapira.* — Ponta de qualquer cousa; ponta de terra.

*sacate-ima, racate-ima.* — Avarento.

*sacu* — Quente; *muacú*, esquentar; *tacuí*, febre.

*sacua, racua.* — Pellos das partes sexuaes.

*sacúena.* — Deitar cheiro.

*sacúena, racúena.* — 1. Cheiro; 2. Vagem.

*sacusava, racusava.* — Calor.

*sai.* — Azedo.

*saimé.* — Cortante, afiado, amolado. *Musaimé*: amolar.

*saiméma.* — Desamolado.

*sairé.* — 1. «Dizeulo de cierta parcialidad de Indios que comen fuego y tieuen pacto con el demouio», diz MONTROYA, á palavra *apisairé*, e propõe a etymologia *apicha* e que não awe razão, protervo. 2. Semi-circulo; com o seu diametro, contendo tres semi-circulos menores, e coroado de uma cruz. E' tudo forrado de algodão e enfeitado de fitas, espelhos e imagens. Representa a divindade com as tres pessoas da Santissima Trindade, a Redempção e a arca de Noé. Levam-no nos prestitos festivos entre bandeiras e tambores, tres mulheres que lhe imprimem um balanço, imitando a oscillação da arca de Noé sobre as ondas. Como se vê do que diz MONTROYA, deve ser um uso pagão, adaptado á religião christã; representa provavelmente a meia-lua, que se chama *cairi* (*sairi*) em muitos dialectos indigenas, especialmente desses *Caraibas* que deram o seu nome aos feiteiros (V. MONTROYA). Ainda hoje os esmoleiros amazonenses, antes de eucostar num porto, fazem descrever uma *meia-lua* pela canôa do santo.

*saisú.* — Amar alguém.

*saisupawa.* — Amor, caridade.

*saiwara, suaiwara.* — De além mar: *keinha saiwara*-pimenta do Reino. Etym: *suainda*, a outra beira do rio.

*sangawa, rangawa.* — 1. Imagem. 2. Limite, demar, cação, marca.

*santa.* — Duro, resistente: *muanta*: endurecer.

*santakira, santakuera.* — Partes duras de uma raiz comestivel, etc.

*santi, ranti anti.* — Pontezgudo.

*santi ranti.* — 1. Ponta. 2. Ferrão.

*santo* ou *santu.* — Santo.

*sanh, usanh.* — Derramado, espalhado, espargido.

*sanhe ranhe.* — 1. Apressato. 2. Pressa, de pressa, ligeiro.

*sapátu.* — Sapato.

*sapatuca, yapatuca.* — Atrapalhado, azafamado; occupado.

*sape, rape, pe.* — Caminho.

*sapi.* — Queimar.

*sapú, rapú.* — Raiz.

*sapupema.* — Contra-fortes na base de certas arvores altas, mas de raizes pouco penetrantes.

*sapucáya.* — Gritar.

*sapumi.* — Piscar os olhos (seza yapumi), mergulhal-os debaixo da palpebra.

*sarapatera.* — Iguaria preparada com as visceras da tartaruga, etc.

*sarará.* — Ruivo.

*sararáca.* — Frecha especial para tartarugas: o bico, ao bater o casco da tartaruga, separa-se da frecha, que sobrenada enquanto se desenrola uma corda que a liga ao bico.

*sarewa, rarewa.* — Cacho de fructas.

*saru, sarúa.* — Nocivo, pernicioso, damninho. V. g., uma mulher pejada é *sarua*, o que ella olha ou toca fica desgraçado. E' *sarua* para certos homens, que fizeram certas promessas de comer quicute ou temperado, etc. MONTÓYA traduz impedimento, prohibição por *saruawa, haruaba*.

*sasau.* — Passar.

*sasema.* — Gritar.

*sasi, masì, rasì.* — Doente. *Sasì* está doente, *se masì* estou doente.

*sasiára.* — Triste.

*satamìca.* — Direito, á direita. *pu satamìca*: mão direita.

*satamìcasawa.* — Rectidão, justiça, direito.

*satapj, ratapì.* — Bochecha.

*saureca, sapereca* (V. *sapi*). — Assar superficialmente na chamma viva.

*saurú.* — Sabbado: Etym. dia de espera, *saarú*.

*sawa, rawa.* — Pello, pennas, folhas. Diz-se *soba* em *manì soba*, folhas de mauiva.

*sávva.* Euseada. *parana savaa*: enseada do rio.

*sawaca* (*sawa uca*). — Depenar, desfolhar, pellar.

*sawé.* — Cinzento.

*sāwé.* — Bolor.

*sāwera.* — Bolorento.

*saya.* — Saia.

*sayica, rayica.* — Nervo, veia.

*sayjca.* — 1. Elastico, duro, mal cozido; 2. gommoso.

*sayiwa.* — Queixo: se *rayiwa*: meu queixo.

*sayiwa cāwera.* — Osso do queixo.

*Se.* — 1. Mim, Eu. Pronome pessoal da primeira pessoa do singular, empregado sob forma adiante dos substantivos e adjectivos: *se roca*, a casa de mim; *se catú*, eu bom, estou bom. 2. Desejoso. V. g. *se ì se xa icú*, estou com sede, v. mais adiante.

*Seain, seanh reanh.* — Suor, em suor: *se reanh*, estou suado.

*seainsawa.* — Suor, estado de quem está suado.

*secú.* — Costumes, habitos, usos.

*secu puxi.* — Vícios.

*secu puxiwera.* — Acto vicioso.

*secue, recue.* — Vivo.

*secuesawa, recuesawa.* — Vida.

*secueyara.* — Vivente.

*secusawa.* — Uso, costume.

*seē.* — Doce, saboroso; agradável.

*seē ìma.* — Insipido, sem gosto; sem graça.

*seira.* — Tia. Aqui temos uma sobrevivencia do guarani *sì*, mãe.

*seiya, reiya.* — Baudo, multidão; muito v. *seya*.

*sema.* — Sahir, nascer.

*semawa, rimawa.* — Manso, domestico.

*semeiwa, remeiwa.* — 1. Labios. 2. Beira, orla.

*semica.* — Salgado.

*semimì, remimì.* — Gaita.

*semira, remira.* — Restos. V. *pita*.

*semitara, remitara.* — Planta, coisa plantada. V. *yutima*.

*semitera, remitera.* — O centro, o meio, amago. V. *pitara*.

*semitima, remitima.* — Plantação, o que está plantado. V. *yutima*.

*semiara, reñtara, embiara.* — Caça morta, ou peixe apanhado.

*semiricú, ximiricú, rimiricú.* — Esposa.

*semiricú ima.* — Viuvo.

*semiú, remiú ou rimiú.* — Comida, alimento.

*semúdra, rimuara.* — 1. Companheiro. V. *iru*; 2. segundo elemento de um composto, de uma mistura, v. g., a cinza de umbauba com a flha de coca, etc.

*semutara, remutara.* — A voutade, o querer. V. *putari*.

*senawa, renawa* — Logar.

*senì, renì.* — 1. Abrasado, acceso, ardente, chammejante, radiante. 2. Chammejar.

*senì.* — Germinar, grelar.

*senisawa, renisawa.* — Clarão, resplendor, raio de luz.

*senìpuca.* — Chammejar, faiscar, scintillar.

*senìuca, renìva.* — Barba.

*senoi.* — Chamar se; chamar.

*senú.* — Óuvir.

*senucari, senoiçari.* — Mandar chamar, maudar vir, chamar.

*senhi.* — Germinar, crescer, brotar, rebeutar. V. *senì*.

*sepì.* — Precioso, que tem valor. Em *Montoya tepì*, s. r, significa valor.

*sepì wasú* — Caro, de muito valor.

*sepeì.* — Salpicar, aspergir.

*sipiaca, xipiaca.* — Olhar, mirar.

*seposì, riposì.* — Descançando, somnoleuto, *se reposì xaiçú*, estou com somno.

*serú?* — Adverbio do interrogação, sem outra significação.

*aicue será?* Haverá?

*Séra?* — Exclamação: é possível?! ora, bolas!

*sera.* — Cera, candella, vella.

*sera, rera.* — Nome. *Ma taá ne rera?* Como é teu nome. *Ma táa sera?* Qual é o nome disto. *tiana se rera:* não tenho nome.

*sera ìma.* Sem uome; não baptizado, pagão.

*seretìma.* — Pouco, e também minhas peruas; se retìma.

*se retìma rete.* — Muito escasso.

*sereu serewa.* — Lamber.

*srimawa xerimawa.* — Veja *semawa*.  
*sernambi.* — 1. Bancos de conchas *seri nambi*, conchas, orelhas de siri ou seri. 2. Latex de borracha coagulado ao ar.

*seruca.* — Ser batizado; tirar um nome, *sera uca*.

*sesa resa.* — Olho.

*sesa jma.* — Sem olhos, ou antes sem vista; cego.

*sesapecanh.* — Osso superciliar, *sesa pe cãwera*; *supercilios*.

*sesa rirú* ou *rerú.* — Palpebra, *i. e.* Vaso dos olhos.

*sesa rirú pe awa.* — Pestanas.

*sesaranh resaranh.* — Esquecido: *se resaranh ana*, me esqueci.

*sese.* — 1. Por causa delle: *xa yaciu sese*, choro por causa delle. 2. Contra: *xa puama sese*, eu me levantei contra elle.

*seta.* — Muitos.

*sete, rete.* — 1. Muito: *wasú rete*, muito grande, *puranga rete*, muito lindo. *Sete* não se usa. 2. O corpo delle. V. *tete*.

*setjma, retjma.* — 1. Perna. 2. Raio, *curacj retjma* raios do sol; *amana retjma*, «raio» de chuva, nome de uma pintura para cuiá.

*setjma penasawa.* — Curva da perna.

*setjma wasú.* — Barriga da perna.

*setuna.* — Farejar, cheirar.

*seyj reyj.* — O que transporta, carrega, traz ou conduz.

*seyjsara, reyjsara.* — Como *seyj*.

*seyusj.* — Constellação das Pleiades ou Sete-Estrello. E' o nome de uma tartaruga de cabeça exquisita.

*se.* — 1. Desejoso. Termo empregado nas expressões seguintes: *se i se xa icú*: estou com sede ou desejo agua; *se yuma se xa icú*: estou com fome ou desejo comer. E' o radical do verbo *yuse*, desejar. 2. No dialecto do Sul: Mãi, produtor. V. *seira* e *soca*.

*sjca.* — Bastar, ser sufficiente. *U sjca*, chega! basta!

*sjca, asjca.* — Pedaco de uma qualquer coisa.

*siki.* — Puxar, arrastar. *siki i anga*, respirar com força, **puxar** o folego, como dizem vulgarmente.

*sikinapawa.* — Fechadura. V. *sokena*, porta.

*sikjnasara.* — O que fecha, a tampa.

*sikinaw.* — Fechar.

*sikjsema.* — Cercar, clausurar.

*sikijé*. — Temer, receiar. *Sikijesawa*: temor receio.  
*sima* ou *sema*. — Liso, polido, reluzente, envernizado.  
*sijiriri*. — 1. Escorregar. 2. deslizar, correr, manar.

*siru*, *riru* ou *seru*, *reru*. — Vaso, o que contem em si.  
*irirú*, caneca; *sesa riru*, palpebra; *carucawarirú*, hexiga etc...

*sica* ou *isica*. — gomma, resina *yutahi sica*, resina de jutahi.

*sican'a*. — Resina dura, breo.

*sicari*, *recari*. — Buscar, procurar: *ae se recari*: elle me procura.

*sie*, *rie*, *ie*. — Palavra antiga que significava intestinos. *siepi* eram as tripas; *se rie u sururu*, tenho a diarrhéa; *muie*, era descarregar as tripas. D'ahi vem *xi-cuara*, *ri-cuara*, anus.

*sipó*. — Cipó, planta eurediça, trepadeira.

*siririca* ou *siririca*. — Fazer *siriri*, i. e. escorregar.

*siwera*, *riwera*. — Coxa, quadris, v. *sie*.

*soba*. — V. *sawa*.

*soca*, *roca*, *oca*. — V. *oca*, casa.

*soca*. — Renovo, pimpolho, soca. Entym: *sì uca*, tirado da mão.

*soca*. — Pilar, triturar, moer.

*sóco!* — Essa é boa!

*soroca*. — Quebrar-se, rasgar-se, estar em farrapos.

*sorosoroca*. — Rasgar-se em muitas partes.

*sosoca*. — Pilar, pisar, triturar v. *soca*.

*su*. — It.

*sua*, *rua*. — R. sto.

*suã*, *ruã*. — Broto das palmeiras, das bananeiras etc...

*suai*, *suainda*. — A beira, fronteira, o outro lado.

*suaindape*. — Do outro lado, de frente.

*suainh*, *ruainh* — V. *seainh*.

*suawara*, *sawara*. — 1. europeu. 2. o que vem de além-mar.

*suakî*, *ruakî*. — Perto.

*suanti*, *ruanti*, *yanti*. — Encontrar.

*suanhana*, *ruanhana*. — Inimigo, o do outro partido, que pertence ao partido opposto, fronteiro.

*suarangawa*, *ruarangawa*. — Mascara, representação de uma figura.

*suay, suayara, ruay.* — 1. Cunhado, *xí ruay*, por *se ruay*, meu cuñado. 2. Amigo.

*suaya.* — Nome familiar, pittoresco da coca.

*suaya, ruaya.* — Rabo.

*suayara, ruayara.* — V. *suay*.

*suayú.* — Rosto amarello, pallido

*sudári.* — Beijú preparado com ovos ou banha.

*suerú, suïru.* — Rancoroso, invejoso.

*suïruera.* — V. *sueru*.

*suúma, ruúma.* — Ponta de madeira da frecha, na qual é fixado o harpão ou bico de ferro.

*sucui.* — Eis.

*sui* ou *xii.* — De, *xa yuri tawa sui*: venho da cidade.

*suiwara.* — Adjectivação da preposição *sui*, quando se refere a um pronome ou um substantivo plnral: *yepé aítá suiwara*, um d'entre elles.

*sukïra.* — Azul.

*sunï.* — Nadegas.

*sunïca.* — Roxo.

*supapa.* — Quinta-feira, que *Moſtoya* chama *muraukë* *iruudï*, o quarto dia de trabalho. No dialecto meridional *çogwab*, ou *suwab*, significa *comida de carne*. *bauquete* e até *carnaval*. Toda a quinta-feira é um pequeno carnaval, porque o dia seguinte é *yecuácu* ou abstinencia. Podia-se tambem iuterpretar *sui pawa*, fim da carne. Já se vê que a origem da palavra é christã.

*suparç.* — Audar errado, perder-se: *su apára*.

*supari.* — Guardar farinha em paneiros, que são uma especie de *pari* ou *cerca*.

*supïtc, rupïta.* — O tronco, a base, a parte detraz. V. *pïta*; *pï rupïta*, calcanhar; *mïra ruptïa*, trouco de arvore; *ïgara rupïta*: popa de canôa.

*supi.* — 1. Verdadeiro. 2. Verdadeiramente.

*supiara.* — Verdadeiro, veridico, fiel.

*supiá, rupiá.* — Ovos. V. *tapiá*.

*supiri.* — Levam para cima, elevar. *Yupiri* é subir; portanto o *s* representa o pronome pessoal da terceira pessôa: *supiri*, subir ou fazer subir *elle* ou *i-so*.

*supirisava.* — Carga, peso; o carregamento.

*surara.* — Soldado.

*surï, rurï.* — Alegre, satisfeito.

*surisawa, rurisawa.* — Alegria, satisfação, contentamento.

*surui.* — Farinha branca fina, intermediaria entre a farinha d'agua e a farinha secca. E' obtida ralando a mandioca depois de passar um dia n'agua.

*sururú.* — 1. Molhado, banhado, ensopado. E' a mesma palavra que *rurú*, precedido de *su* equivalente á *s* ou *i*.  
2. O que deixa passar agua.

*sutinga.* — Vela de embarcação.

*sutinga iwa.* — Mastro.

*suú.* — 1. Animal vivo, quadrupede; 2. Carue viva.

*suú.* — Morder.

*suu-cuéra.* — Carue morta.

*suu-suú.* — Mastigar.

*suverú, ruverú.* — V. *suíru*.

## T

**T.** — Letra que representa muitas vezes o *i* determinativo. N'esses casos muda-se em *s* na terceira pessoa e em *r* no caso possessivo

*tí, itá.* — Pedra metal.

*ta.* — Radical de *tasiwa*, formiga.

*ta.* — Abreviação de *inti xa*, eu uão, na expressão *ta cuúu*, não sei.

*ta!* — Exclamação de desejo, no dialecto do Sul. No Solimões, usa-se *tomára!* que é portuguez.

*túa.* — Adverbio interrogativo que se pospõe aos nomes e prouomes, sem outra significação. *Awa túa?* Quem? Os caboclos o substituem em portuguez por *então*. Como então? o que então? quem então?

*tacaca.* — tapiocz cosido com tucupi.

*tacape, tacapema.* — Arma de guerra, meio clava e meio espada.

*tacú, tacua.* — Ingua, entreperuas. *sacua, se racua.*

*tacua.* — Febre. V. *sacú*, quente.

*tacunhã.* — Membro do macho, *sacunhã*, se *racunhã*.

*tucurúa.* — Trempe, litteralmente *elevações de pedra*.

*taína.* — Criança.

*taíinha.* — Seménte, caroço. *Saiíinha, se rajíinha.*

*taíra.* — 1. Filho em relação com o pai. Em relação á mãi diz-se *memira*. *I taíra*, o filho d'elle, se *raíra*,

meu filho. 2. Renovo de certas plautas v. g. bananeira, assahi etc....

*taïra angawa.* — Afilhado, filho espiritual.

*taïra nungára.* — Filho adoptivo, entiado.

*tai* ou *cai.* — Queimar, *taia*, ardente. v. g. *mangará*  
*tàia*: raiz que arde, tuberculo ardente, gengibre.

*taimena.* — Filho por casamento, ou antes marido da filha, gæuro.

*taïna.* — Dentes, *sainha*, *se rainha*.

*taipi.* — Pinçel feito d'uma hervinha fina, cujo nome é *taipi*.

*taira.* — Filha em relação ao pai; i *taira*, *se raira*.

*tairera.* — Aborto, renovo de planta que não se desenvolveu.

*taixú.* — Sogra, litteralmente mãe da filha, *tai si*.

*ta maracá.* — Maracá de metal, *sino*, chocalho.

*tamatiá.* — Vulva, *samatiá*, *se ramatiá*.

*tamba.* — Bebida fermentada preparada com o beijú *wasú* dissolvido ou antes desfeito em agua.

*támurá.* — Tambor.

*tanga.* — Pedaço de panno, de casca ou de barro, para cobrir as partes pudendas. Etym.: *itanga*, ostra.

*tanimuca.* — Cinza.

*tanisari.* — Enrolar folhas de tabaco, formando molhos.

*tapacura.* — Ligas.

*tapayuna.* — Preto, de *tapìyya una*, homem preto.

*tapìyya.* — Homem de raça vermelha.

*tapìyya tnga.* — Homem branco; assim chamaram os francezes, no Maranhão.

*tapera.* — Lugar de uma antiga aldeia (*tawa puera*).

*tapewa.* — Fuligem.

*tapiá.* — Testiculos: *sapiá*, *se rapiá*. V. *supiá*.

*tapicua.* — Abano, leque.

*tapitri.* — Varrer.

*tapiri* — 1. Abrigo que constróem nas roças para se abrigar do sol e da chuva. 2. Casa pequena.

*tapixawa.* — Vassoura.

*tarasádu.* — Terçado, facão.

*tarawaca.* — V. *parawaca*.

*taruba*. — Beijú fermentado, de que se faz a *tikira*, ou agua ardente.

*taruba*. — Pá de madeira para remexer a farinha uo forno.

*tasira*. — Alvião, ferro para cavar a terra.

*tasíwa*. — Nome generico das formigas. Parece derivado de «*sasī wáa*», o que dóe.

*tata*. — Fogo; *se rata* meu fogo.

*tata manha*. — Isca para fogo.

*tata mirí*. — Faisca.

*tata piririca*. — Lenha que estala uo fogo.

*tata punha*. — Carvão; «*tata putawa*», isca de fogo.

*tata renawa*. — Fogão.

*tata sicuera*. — Tição, litteralmente, pedaço de fogo.

*taticuma*. — Fuligem, por *tatati cuma*, deposito de fumaça.

*tatatinga*. — Fumaça.

*tatíwa*. — Sogro; litteralmente, pai do filho; *tatíwa*; *tíwa* significa pai, no dialecto meridional, *se ratíwa*.

*tau*. — Fantasma.

*tawa*. — Aldeia, cidade.

*tawa*. — Amarello.

*tawa*. — Barro amarello.

*tawari*. — Cigarro cumprido, envolvido em casca de *tawari*, que os pagés fumam para curar os dentes.

*tawatinga*. — Barro brauco.

*taya*. — *Caladium*. V. *tai taia*.

*tayara*. — Ardente.

*tayica*. — 1. Nervos, veia, arteria; *sayica*, *se rayica*. 2. Elasticos.

*te*. — 1. mesmo, proprio, v. g. *ae-te*, elle mesmo, isso mesmo. *Anu r me u uri te*, depois de amanhã vem com certeza. *Mai ta te?* Como estáes? 2. Abreviação de *ate*, até. 3. Particula equivalente a *se*, *s*, *i*, e incorporada a muitas palavras, sob a sua fórma inteira ou abreviada em *te*. V. g.: *teapú*, barulho; *tepoti*, exciemento; *típí*, fundo. 4. Radical de *tete*, *sete*, corpo, como apparece em *teōvera*, cadaver.

*teainh*, *seainh*, *reainh*. — Suor, banhado em suor.

*teanha*. — Gancho.

*teapú*. — Estroudo, fragor, ruido; *tamuraea reapu*, o som

do tambor. ΜΟΝΤΟΥΑ escreve *abú, aïbu, amba, imbú, apá, apó, bú, hïapú, pu*: *popú* ou *muïapú*. fazer barulho.

*tearú*. — Maduro.

*tecü, secü, recü*. — Usos, costmes. V. *secu*,

*teente*. — Em vão, inutilmente, á tôa; *teente unheü*, está dizendo tolices.

*teméiwa semeiwa*. — V. *semïwa*.

*temïmï*. — V. *semïmï*.

*temiara*. — V. *semiara*.

*temiareru*. — Neto, neta, *se rimiarerú*, meu neto.

*semiarerú*. — O neto d'elle.

*teöweru*. — Cadaver.

*tenïpia, senïpia*. — Joelho se *renïpia*, meus joelhos.

*tenone*. — 1. adiante, *se renone*, adiante de mim. 2. antes, *senone*, antes d'elle.

*tenonewara*. — O primeiro, o que vai na frente.

*tenupa!* — Tenha paciencia! Deixe estar!

*tepoti*. — Excrementos, *sepoti, se repoti*.

*tereca* ou *trica*. — Retirar-se, arredar.

*tetama*. — Patria, lugar de origem, *setama, se retama*.

*tetamapura*. — Indigena, o que mora na sua patria.

*tetamawara*. — Patricio.

*tete; sete*. — Corpo. *se rete*, meu corpo.

*tete*. — Coitado, pobrezinho ( termo de compaixão ).

*teteca*. — Deitar nma má sorte. *u tetec'ana ne rese*, elle te deitou uma má sorte.

*tï*. — No dialecto do Sul, *agua*; *rï*, agua corrente.

*tïapira*. — Zumbir, znnir; estar como que embriagadas de mel ( se diz das abelhas ).

*tïï*. — Escuma: *paraná tïï pane u icú*, o rio é tudo escuma.

*tïkïra*. — O producto da distillação, agua-ardente.

*tïkïri*. — Distillar, gottejar *tï kïri*, a agua cae.

*tïmasawa* ou *tumasawa*. — Foz d'um rio, *sumasawa* *rïmasawa*.

*tïmïyapú*. — Proibir.

*tïna* ou *tena*. — Solido, firme, fixo.

*tïnawa*. — lugar, sitio, *senawa, se renawa*.

*tïnera*. — Irmã ( diz o irmão ), *senera, se renera*.

*tīpa, tīpau.* — 1. secco, baixo (c rio) Etym: *tī*, agua, *pa*, *pau* ou *pauca*, acabada; 2 desseccar.

*tīpī, rīpī.* — O fundo de qualquer coisa.

*tīpī.* — Fundo.

*tīpīaca.* — Tapioca, o que se deposita no fundo do vaso.

*tīpī-īma.* — Sem profundidade, raso.

*tīpīpura.* — O que habita o fundo das aguas.

*tīpīpuya.* — Os finados, os que moram debaixo da terra.  
v. *tīpīpuya.*

*tīpīpuya ara.* — O dia de finados.

*tīpīrati.* — Massa de maudica amollecida por uma estadia de tres dias debaixo d'agua, e descascada.

*tīpītinga.* — Turvo (se diz dos liquidos).

*tīrītīrī.* — 1. tremer. 2. tremor.

*tīrītīrī manha.* — Mãe do tremor, appellido de um jacaré que faz tremer a terra.

*tīwa.* — Lugar. E' a mesma palavra que *tawa*, como *īwa* em muitos casos é o equivalente de *awa*.

*tīwa* ou *tuba.* — No dialecto do Sul significa *pai*. D'elle temos uma recordação em *tatiwa*, sogro.

*tīyī.* — Espuma que vem do fundo dos lagos, pelo despreendimento de gases.

*tīyīpuya.* — Os que moram na terra, *tīyuca*, os finados.

*tīyuca* ou *tuyuca.* — Lama, terra.

*tī.* — Nariz.

*tī.* — Vergonha.

*tī, por īntī.* — Não, seguido d'uma proposição.

*tiana, īntiana.* — Não, absoluto ou seguido d'uma proposição.

*tīmaã.* — Não, absolutamente; uada.

*tīcanh, sīcanh, utīcanh.* — Secco.

*tīcu.* — Gotta.

*tīcuára* ou *zīcuara.* — Anus.

*tīcuára.* — Ventas, buraco do nariz.

*tīcuere, tīcuera.* — Parte do *tīpīrati* que é rejeitada.

*tīkīra.* — Agua-ardente obtida por distillação, v. *tīkīra*.

*tīmbóra!* — Deixe d'isso! tolices! Etym: vai te embóra!

*tīmiari.* — Pescar com timbó, batendo esse cipó, e jogando o summo dentro d'agua.

*tīnga.* — Branco. E' o radical de *muruti* ou *murutinga*.

*tingi.* — Pescar com o sumo de plantas veneuosas.

*tinta.* — Tiuta.

*tipiti* — Prensa india formada d'um tubo elastico. Etym.: tjpa, secco.

*tipoya* — 1, pequena rede para crianças; 2. tira de panno em que as iudias carregam os seus filhos. A tipoya é posta a tiracollo, e a criança fica assentada nella, abraçado com as peruinhas a ilharga da mãe. 3, faixa de pauno para sustentar um braço quebrado ou deslocado.

*tirame* — Não havendo, litteralmente: quauda não.

*tiririca ou siririca.* — Deslindar abrindo um rasto.

*tiririca ou piririca.* — Fritar.

*titica.* — 1, palpitar, tremular, estremecer; palpitaute, tremulo.

*titinga.* — Manchas braucas no corpo, muito commuus na raça vermelha.

*titinuca* — esfregar.

*tocaya* — 1, emboscada, espera; 2. pequena cerca ua qual o caçador se esconde á espera da caça. Etym.: oca, casa. 3, estar de emboscada.

*toré* — clarim, buzina de diversos feitios.

*torocana* — tronco de pau cavado que serve de tambor para dar signaes a longa distancia. 2. Outras vezes é um simples buraco em terra, com umas taboas atravessadas.

*tua, sua, rna* — rosto. *Ce rna u xirica pana icu*, meu rosto está todo enrugado.

*tuba.* -- v. tiwa.

*tuca.* — bater, topar, chocar; *u tuca tamaracá*, elle bate o sino.

*tuca-tuca.* — bater repetidas vezes.

*tucupi* — Succo da mandioca esqueutado no fogo ou no sol, e livre dos seus priucípios nocivos. Serve de tempero.

*tucupi pixanna.* — litteralmente tucupi preto, tucupi eugrossado até a cousistencia do mel.

*tucupi pura.* — o que tem sido embebido no tucupi.

*tucura.* — beijo. Etym.: tucura: gafanhoto. *U mn-nhã tucura*, elle faz como gafanhoto, ou dá beijos.

*tuñ.* — sangue, suñ, se rui.

*tuñ wasu.* — regras da mulber.

*tumassawa.* — Foz do rio, *sumasawa, rumasawa, tumasawa kiti*: para baixo, ao fio d'agua.

*tumunú.* — 1. Cuspir. 2. Assobiar.

*tumu nheen* — assobiar.

*Tupána* — Deus.

*Tupa.* — O trovão quando estaia com fragor. Nos outros casos diz-se: *amana cururucz icá*, a tempestade está rosnaudo, ou *iwaca sasiara icá*, o céu está triste.

*tupicz* ou *tupueú* — igreja, capella. Etym.: *Tupana oca*, casa de Deus, e *Tupana u icá*, Deus está lá.

*tupasama* — corda, cabo, i. e., corda traçada *yupe xama*.

*tupé* — esteira feita de folhas de palmeira, ou de talos de arunã, trançados, *yupé*.

*tupixawa* ou *tapixawz* — vassoura, v. *tapirí*.

*turé* ou *toré* — clarim.

*turi* — rede de pescar.

*turísawa* — 1. Alegria, contentamento, v. *surj*; 2. Festa.

*turi* — 1. facho, brandão feito de ripas de uma arvore que tem por nome *turi*.

*turusá.* — 1, grande, euorme; 2, muito, graude volume

*tuxawa ruxawa* — chefe.

*tutjra.* — tio.

*tutuca.* — Cahir (se diz das fructas quando sendo maduras vão cahindo das arvores e batendo *tuca*, no chão ou na agua).

*tuuma, suuma, ruuma.* — Porta de madeira da sara-raca, na qual é fixado o harpão.

*tuuma, suuma ruuma.* — Carne, polpa das fructas. D'ahi vem *apítuúma*, miollo.

*tuyué.* — Velho, ancião.

*tuyuca.* — Lama.

*tuyuca pawa.* — Tremedal, lamaçal, litteralmente *todo lama*.

*tuyuca pixunr.* — Terra preta.

## U

*U.* — Como inicial dos adjectivos e dos substantivos, *u* é muitas vezes o substituto do *i* determinativo v. g. *pain*, *upain*, todos; *ticanh*, *uticanh*, secco; *mira*, arvore, *umara*, mastro. Adiante de uma vogal, combina-se com ella e faz *u*; v. g. *assahi wasahi*, euterpe edulis; *acará wacará*, garça, *arunã*, *warunã*, qualidade de marautacea; *ira*, *wira*, passaro; *asú*, *wasú*, graude.

*u.* — Elle, ella, isso, diante dos verbos: *u mahu* elle ou ella come.

*u.* — Engulir, beber; d'ahi *máu*, comer i. e. engulir *u* alguma coisa *máa*.

*uba.* — Casco de pau, feito cauôa. Etym.: *u jwa*, o pau. *uüwa.* — Frecha, *suüwa*, se ruüca.

*uüwanti.* — Ponta de frecha, *suüwanti*, se ruüwanti.

*uüwacu.* — Frecha fina para fisgar os peixinhos.

*uüwa pucú.* — Azagaia de pesca.

*ui (cui).* — Farinha de mandioca.

*ui ticuara.* — Bebida de farinha, farinha com agua v. *xibé*.

*uirane, urane.* — Amanhã.

*urari.* — Veneno.

*uri.* — Vir, na terceira pessoa. As outras pessoas exigem *yuri*.

*uru.* — Vaso, panela. Etym. *u jru*, o vaso, d'ahi *rjru*, *süru*, o vaso d'elle.

*urubú macaã.* — Ovos de tartaruga desseccados ao sol.

*urucari.* — Mosquiteiro. Etym: *uru cari*, panno feito panela, vaso. Os Indios fazem o seu *urucari*, de folhas de palmeira n'uma armação leve de varas: é um verdadeiro panela.

*urucú, ruçú.* — Tinta vermelha extrahida do urucuzeiro.

*urupema.* — Panela, litteralmente *panela chata*.

● *urusacanh.* — Panela em que se empalha a farinha, v. *rusacanh*.

*usára.* — Comedor, e não *uára*, *wára* o que significaria morador (v. a gram.)

*uyara.* — V. *wayara*, *j yara*.

*uyj.* — Cosido, prompto.

*uyj ima.* — Crú.

## W

*wáa.* — O que, a que, *apiawa u su wáa*, o homem que foi; *i mÿra xa cuúu wáa*, o *jau* que eu conheço.

*wacuüri.* — Em outros tempos, antigamente.

*waiüyára, waiiyára.* — V. *jyára*.

*waimi.* — 1. Velha, pessoa idosa. 2. Esposa (familiar).

*wana.* — V. *ana*.

*wapîca.* — Sentar-se.

*wapicauca.* — Assento.

*wapunga.* — V. ïgapunga.

*wara.* — Suffixo correspondente ao pronome *wáa*, do qual elle tem a significação.

*waracapa.* — 1. Pretendente infeliz. 2. Sotão d'uma casa.

*waramapará.* — Travesseiro.

*warexi.* — A possôa que namora.

*waricana.* — Gaita sagrada dos Indios.

*warini.* — Guerra, no dialecto meridional.

*warinisára.* — Guerreiro.

*warua.* — Espelho. Etym. *rua*, rosto.

*warubé, arubé.* — Tempero preparado com *carimã*, *ta-cupî*, pimenta etc...

*wasa.* — O pai dos homens numa certa lenda. Dos seus ossos, membros e cabellos foram feitos todos os objectos de que precisa o caboclo para viver.

*wasema.* — Achar, descobrir.

*wasu, asu.* — Grande, alto; *paraná wasú rame*: na enchente do rio.

*wata.* — Caminhar, andar, passear, nadar.

*watavera.* — Caminhante, viajante.

*watapî.* — Busina feita com a concha do mesmo nome.

*watari.* — Faltar; ser preciso.

*wate, watîra.* — V. *îwate, îwatira*.

*watura.* — Paneiro alto de tres ou quatro pernas. Dizem os Canamaris que antigamente esses paneiros caminhavam sósinhos, mas um menino tem o aberto um delles para ver o que continha, os paneiros resolveram nunca mais caminhar.

*waiyara.* — V. *îyara*.

*wáurana.* — Manchas roseas da pelle, muito communs na raça vermelha e que se attribuem a maleficios.

*wawaca.* — 1. Redomoinhar, torvelinhar, andar á roda. *pina wawaca*, modo de pescar certos peixes, o tucunaré v. g. agitando o anzol enfeitado de pennas vermelhas, na superficie da agua. 2. Turbilhão, redomoinho. — A fôrma simples *waca*, não é usada.

*waxinga îwa.* — Pouco. Etym: *xinga wáa*, o que é pouco.

*waxinga tîpî.* — Pouco. Etym: *Tîpî xinga*, pouco fundo.

*waxinga tūca.* — Pouco. Etym: *xinga te wáa*, pouco mesmo.

*waya, wayana.* — Rio: palavra antiga.

*wayú.* — Ebrio, estonteado, como peixe envenenado pelo timbó, o tambaqui em certas occasiões, os animaes em tempo de cio.

*wayú wayú.* — 1. Estar com um desejo irresistivel.  
2. Estar em migração (se diz de certas formigas).

*w-hena.* — Vomitar.

*wera.* — 1. Suffixo das cousas extinctas. E' abreviação de *cuera* 2. Suffixo iudicando o estado habitual, irremediavel *puxiwera*. feio.

*wera.* — Brilhar.

*werawa.* — Relampago.

*wera wera.* — Scintillar, relampear.

*wetipî.* — Muito, em opposição á *xinga tipî*, pouco.

*wetu, wese.* — V. *iwetu, iwese*.

*weu.* — Apagar.

*wewe.* — Voar.

*wîta.* — Nadar.

*wîtawera.* — Nadador, v. *wata*.

*wîwî.* — 1. Fluctuar. 2. Leve, fluctuante.

*wîwîca.* — Fluctuante.

*wîwîra.* — Fluctuante.

*wîyî.* — Descer.

*wîyîca.* — Mandar descer, obrigar a descer.

*wibé, uibé.* — Especie de deseuhô para cuias.

*wira.* — Passaro em geral, v. *ira*.

*wira pára ou mîr apára.* — Arco, pau arqueado.

*wirape, wirpe.* -- Debaixo: Etym: *iwî arape*, no chão.

## X

X. — Esta lettra permuta em certos casos com *s* e *t*  
*xa.* — Eu, immediatamente antes dos verbos.

*xama.* — Cerda, ligadura.

*xapéua.* — Chapeu.

*xári.* — Deixar, largar, permittir.

*xibé.* — Comida de fortuna, feita com farinha e agua.

*xica.* — V. *sicanh, ticanh, secco, dessecado*.

- xicuára.* — Anus.  
*xié.* — V. sié.  
*xinga.* — Um pouco.  
*xiri.* — O carangueijo, apellido da vulva.  
*xirica.* — Eurugado, encrespado, encapellado das vagas.  
*xiriri.* — Agua que sai espumando do casco da tartaruga posto em cima do fogo.  
*xiririca* — 1 Fritar. 2. Deslisar produzindo espuma.  
*xixica.* — Pequeniua.  
*xocolatz.* — Chocolate.

## Y

*y.* — Do mesmo modo que o *u* determinativo tem produzido *u* quando em contacto com uma vogal, assim tambem em caso aualogo o *i* determinativo tem produzido *i*, v. g. *yandí*, azeite, que se vê escripto *nhaudi*; *yawara* por *awara*, cachorro, felino etc. . .

*ya!* — Exclamação de surpresa e d'alegria.

*ya.* — Nós, immediatamente adiante dos verbos.

*yacapica.* — Pentear.

*yacau.* — 1. Ralhar, reprehender. 2. Murmurar, resmungar. MONTORA escreve *angau*, *acab*, *aob* (doudouira *yawára*, cachorro), *ya* e *aca*.

*yacauera.* — Ralhador.

*y-cui.* — 1. Cobrir, uma casa etc. . . 2. Abafar.

*yacumã.* — Leme.

*yacumã ãca.* — Piloto.

*yacua ãmã.* — 'Tolo, estúpido, o que não tem entendimento. Etym.: *cuãu ãmã*, sem saber.

*yakì.* — Agitar-se, mexer-se, bulir com tudo.

*yakãra.* — Verde.

*yakãrari.* — Abortar, cair antes de estar maduro.

*yakãvera.* — Buliçoso, traquinas, turbulento.

*yami.* — Prensar, comprimir, esmagar.

*yami-yami.* — Apertar a pressão.

*yamuru catú!* — Bem feito! Bôa desgraça! V. *murú!*

*yandára.* 1. Almoço. 2. hora do almoço. *Yane yandara!* Fórmula de saudação á hora do almoço. Responde-se: *Ndawe!*

*yandí.* — Azeite, oleo.

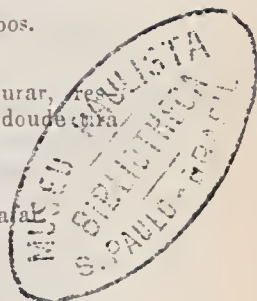

*yane*. — Nós, Quando enunciado só, ou antes de um substantivo ou de um pronome.

*yapá*. — Esteira para tapar as aberturas de uma casa. Etym.: yupé, trançar.

*yapatuca*. — Ocupado, atrapalhado, embaraçado, embrulhado.

*yapatuca ìma*. — Desembaraçado, sem ocupação.

*yape ìwa*. — Lenha em geral. Etym.: ìwa, arvore, e o prefixo *ape*, pecedido do artigo *i* incorporado.

*yapepu*. — Pauella com azas. Etym.: *pepu*, azas, e *ia*, o que tem.

*yapi*. — Arremessar, lançar.

*yapina*. — 1. Cortar seus cabellos: *yapina. i awa*. 2. Tosquiado.

*yapina cari*. — Mandar cortar seus cabellos *u su yopinacari i awa*, foi cortar o seu cabelo.

*yapixawa*. — Ferida occasionada por uma arma arremessada.

*yapumi*. — Mergulhar.

*yapuna*. — Forno, placa de metal ou de barro onde torram a farinha.

*yapunawera*. — Fabricante de fornos.

*yapuna miri*. — Especie de frigideira de barro, sem rabo, para torrar o café, e cacao etc.

*yapusawa*. — Indigestão.

*yaputi*. — Ligar, amarrar. V. *pucuára*.

*yara*. — 1. Mestre, senhor, dono, chefe. 2. Suffixo com o mesmo valor que *wára sára*.

*yari*. — 1. Aproximar-se, encostar, juntar-se, apoiar-se, *yari tupana*, commungar, chegar-se a Deus, *xa yari ce yuru nepu rese*, eu beijo tua mão. 2. Tomar, pegar, no sentido de *unir se com*.

*yaroça, yeroca*. — Diminuir. *Cuayira*, significa pouço, e *oca*, significa tirar: *yasi yaroça*: quarto mingoante.

*yarú*. — V. *nharú*.

*yasai*. — Cobrir.

*yasaisara*. — A pessoa que cobre, o que cobre ou tampa.

*yasaisawa*. — 1. coberta, tampa. 2. acção de cobrir.

*ysanh*. — V. *Yusanh*.

*yasau*. — Passar atravessando, atravessar. v. *sasau*.

*yasì*. — Lua, Etym. provavel: *i asì* ou *sasì*, o doente. Os Cauamaris dizem que a lua é doente depois de cheia,

portanto treze dias por mez. Alem d'isso ella faz adoecer as mulheres uma vez por mez; e quando reaparece dizem que ella é fina, ou magra: de tal modo que ella está boa apenas um dia por mez. — *Curasì*, *Cuarasì*, sol, podia tambem receber a mesma interpretação: *awi rasì*, o homem doente ou *cu rasì* o que está doente. Para uma grande parte dos Indios o Sol e a Lua são uma só personagem, e tem o mesmo nome: *Nehiba*, entre os Mirauhas; *Muypon*, entre os Tucano *Kethi* em Tariana, *Hauré* em Jupuí, *Ahijogì* em Jauna, *Quii* em Cobeu, *A'yaca* em Tanimbuca, *hidya* em Cueretú, *Awé* em Soco. E em muitos dialectos em que os dois astros tem nome proprio, acontece que o nome da lua n'um dialecto é o nome do sol no outro. Assim *wadya* em Canamari designa a lua, emquanto *áyaca* é sol em Tanimbuco e Jauna. A etymologia proposta até agora *ara sî*, mãe do dia; *ya sî*, mãe da fructa me parece menos provavel. *Sî* é um appellido feminino, e geralmente nos coutos dos Indios tanto o sol como a lua são cousiderados como homens machos. A lua é um rapaz cujas relações com a irmã foram descobertas, e por isso se retirou no Ceu; o sol é um menino que se zangou com a tia e por isso fugiu para o Ceu. Alem d'isso não apparece razão para attribuir á Lua a maternidade das fructas.

*yasì renì*. — Luar.

*yasì sua wasú*. — Lua cheia.

*yasì yaroca*. — Lua minguante.

*yasì yumuturusú*. — Quarto crescente.

*yasì tata*. — Estrella, ou fogos da lua.

*yasì tata wasú*. — Venus, estrella da manhã.

*yasuca*. — Tomar banho.

*yasucawa*. — Banheiro.

*yatica*. — 1. Harpão sem gaucho para segurar tartarugas.

2. Fincar, pregar, fixar.

*yatiwa*. — Hombro. v. *atijia*, a ponta do braço.

*yatii*. — Furunculo.

*yticú*. — Suspenso. v. *yatica*.

*ytimú*. — Balançar-se.

*yatimusara*. — O que está se balançando.

*yatimusawa*. — 1. taboa para duas pessoas se balançarem. 2. O balanço, a acção de se balançar.

*yatiri*. — Reunir.

*yaukì*. — Brigar, disputar-se.

*yawau*. — Fugir.

*yawawera*. — Fugão, o que foge.

*yawe.* — Assim, d'esse modo: *ae yawé*, como elle, como isso; *yawente*, assim mesmo.

*yawe.* — Errar, enganar-se.

*yawesara.* — A pessôa que se engana, que commette um erro.

*yawesawa.* — Erro, engano, culpa.

*yawewera.* — Terrível, espantoso, offensivo.

*yawe yawe.* — Falar embaraçado, fallar com embaraço, atrapalhando-se.

*yawica.* — Descer, abaixar, arriar.

*yawiu.* — Chorar, gemer, queixar-se.

*yawiwera.* — Chorão.

*ye por yu.* — Pronome reflexo.

*yawoca* — V. *yawoca*, diminuir.

*yecacu.* — 1. Abster-se, jejnar; 2. Jejum, abstinencia; 3. Sexta-feira.

*yenu.* — Deitar-se, estender-se.

*yepe.* — 1. Um, um só, unico; 2. Adverbio que se junta as phrases sem modificar a significação. MONTOYA lhe attribue os valores seguintes: ainda que, elle mesmo, certamente, um sentido permissivo no imperativo, e um sentido optativo. A propria variedade desses significados mostra a indeterminação desse adverbio. Em certas circumstancias parece substituir *páa*, dizem que, ou *ipú*, talvez.

*yepesara* — O primeiro.

*yepesawa* — Primeiro.

*yepewá* — Cada um.

*yepewasú* — 1. Juntos, todos juntos; 2. Igual: *timaã epewasu*, não são iguaes.

*yere* — V. *yerí*.

*yereu.* — Virar, dobrar uma ponta, virar-se para traz.

*yereyereu.* — Estrebuchar, voltear, piroetar.

*yerú, yirú.* — Perdoar; palavra pouco conhecida.

*yerú.* — Perdão.

*yewarú.* — 1. Estar com enjôo, com vontade de vomitar; 2. Desgosto, enjôo.

*yî.* — Machado.

*yî ãwa.* — Cabo de machado.

*yî ãma*, por *uyî ãma.* — Cru.

*yirî.* — 1. De novo; 2. Para traz. V. *yuhîri*: voltar u *urî yirî* ou *yere*: vem de novo.

*yítica, itica.* — Arre-nessar, lançar, derribar.

*yüwa.* — Braço. O termo *yüwa*, cabo, haste, provem provavelmente de *yüwa* e não de *üwa*, arvore, a não ser que *üwa*, arvore seja também considerado como sendo o braço da planta, do mesmo modo que as folhas são os seus cabellos, *sauca*.

*yüwa muapirísauca.* — Juntura do braço, cotovelo, o ponto onde o braço está concertado.

*yüwa pensauca.* — Quebradura do braço, ponto em que o braço está quebrado: a parte interior do cotovelo.

*yüwa rupita.* — Humerus.

*yüwa wawirú.* — Biceps, o roto do braço.

*yüwa.* — 1. Apertar, prender; 2. Embrulhar, empacotar.

*yü.* — Pronome reflexo, incorporado a diversos verbos dando-lhes o significado reflexo ou passivo. No dialecto do sul elle se põe também adiante dos nomes sob a forma *gü*: *güba*, o proprio pae de quem falla; *güoga*, sua propria casa, etc..

*yü.* — Espinha de planta ou de peixe. Dahi *yüsára*, coceira, prurido.

*yü* ou *yüa.* — Termo antigo significando amarello; encontra-se nas expressões *suagüü*, rosto pallido; e *wircyü*, passariinho amarello.

*yüanti, suanti.* — Ir ao encontro, fazer encontrado.

*yüapisüca* — 1. Ser attento, applicar o ouvido; 2. Comprehendido, entendido; 3. Ser pegado, prender-se, ficar preso num obstaculo.

*yüca.* — Podre, apodrecido.

*yüca.* — Matar.

*yücaü.* — Queimar-se, estar se queimando.

*yücaüma.* — Perder-se, perdido.

*yücamirica.* — 1. Apertar-se; 2. Apertado, exprimido.

*yücaranh.* — 1. Arranhar-se, coçar-se; 2. Arranhado, pellado, descascado.

*yücasára.* — A pessoa que matou.

*yücoema.* — Levantar-se o sol.

*yücuüü.* — Parecer, parecido.

*yüüri.* — Voltar, tornar a vir, voltar sobre seus passos.

*yüwüca* ou *yüüca.* — V. *yüwüca*.

*yükünawa.* — 1. Fechado, tampado; 2. fechar-se, encerrar-se.

*yüküra.* — Sal.

- yukirapora.* — Salgado.
- yukirari.* — 1. Crescer. 2. Crescido.
- yukisî.* — Sumo, succo de fructas, de mama etc., wasai yukisî, vinho de assahy; cani yjuksî, leite.
- yukitica.* — Raspar, raspado.
- yukii, ki.* — Cunhada.
- yumãã.* — 1. Admirar-se a si proprio, mirar-se. 2. Admirado.
- yumamana.* — 1. Eurolado, embrulhado, enlaçado. 2. Amontoado. 3. Enrolar-se, embrulhar-se.
- yumana.* — Abraçar, abraçado.
- yumanuari.* — Tornar-se lembrado; lembrar-se, procurar se lembrar.
- yumanhana.* — 1. Vigiar sobre si; precavido. 2. Atirar-se ao largo.
- yumose.* — O que tem vontade de comer, faminto. v. se
- yumatirî.* — 1. Ajuntar-se, ajuntados.
- yumau.* — Estar precavido v. yumaã.
- yumemeu.* — Metamorphosear-se; virar gente; yumhmeu wára.
- yumimi.* — Esconder, estar escondido.
- yumimoî.* — Estar se cozendo, cozido.
- ymú.* — Arremessar a frecha.
- yumua.* — Peneirado.
- yumuacanhîma.* — 1. Endoidecer, perder o juizo. 2. Espantado, desmaiado.
- yumuacú.* — 1. Esquentar-se.
- yumuakîra.* — Verdecer, verdejar.
- yumuãnta.* — Fortificar-se, endurecer; endurecido, fortalecido.
- yumuanti.* — Afinar-se para acabar em ponta.
- yumuapára.* — Torcer-se.
- yumapatuca.* — Embrulhar-se, atrapalhar-se, embarçar-se.
- yumapîrî.* — Emendar-se; melhorar o proprio estado, a propria condição; restabelecer-se.
- yumuapîsjca.* — Estar satisfeito, recolher-se.
- yumuapú.* — Fazer barulho, resoar.
- yamuarexi.* — Enfacear-se.
- yumuasî.* — Adquirir uma doença pela propria culpa.

*yumuatirî* — 1. Reunir-se, ajuntar-se. 2. Reunidos, juntos.

*yumuawaitê*. — Tornar-se terrível, medonho.

*yumuarcasa* ou *yumuasa*. — Prostituir-se, amaziar-se.

*yumuayjwa*. — Corromper-se, estragar-se, tornar-se gasto.

*yumucamî*. — Criar peito, tornar-se nubil.

*yumucataca*. — Agitar-se, remexer-se.

*yumucatiû*. — 1. Emendar-se, melhorar. 2. Melhorado.

*yamucurui*. — Reduzir-se a pó, espedaçar-se.

*yumucurusá*. — Signal-se, benzer-se com o signal da Santa Cruz.

*yumucuyîra*. — Diminuir, ir desapparecendo, ir se acabando.

*yumue*. — Rezar, orar.

*yumuesara*. — Rezador.

*yumuesawa*. — Reza, oração.

*yumuê*. — Aprender.

*yumuêsara*. — Estudante.

*yumuêsawa*. — Estudo.

*yumui*. — 1. Fender-se, rachar-se, dividir-se. 2. Fendido.

*yumuîte*. — Respeitar, venerado.

*yumukîra*. — Engordar.

*yumumemeca*. — 1. Amollicer-se, abrandar-se. 2. Amollecido, abalado, abrandado.

*yumumeu*. — Confessar-se.

*yumumeusawa*. — Confissão.

*yumumewa*. — Disfarçar-se.

*yumumuri*. — 1. Collocar-se, estar-se collocando. 2. Collocado, depositado.

*yumunen*. — 1. Vestir-se, revestir-se. 2. Vestido.

*yumunani*. — Misturar-se, unir-se. 2. Misturado.

*yumunhã*. — Estar se fazendo.

*yumupîtuna*. — Anoitecer.

*yumupinima*. — 1. Pintar-se a si mesmo, tornar-se pintaço. 2. Pintado de manchas.

*yumupiranga*. — 1. Pintar-se de vermelho, tornar-se vermelho. 2. Pintado de vermelho.

*yumupitua*. — 1. Enfraquecer-se, amofinar-se, emmagrecer. 2. Enfraquecido, amofinado.

- yumupupuri*. — Ferver, começar a ferver.
- yunupuranga*. — 1. Enfeitar-se, tornar-se formoso, aformosear-se. 2. Aformoseado.
- yumuputira*. — 1. Cobrir-se de flôres. 2. Coberto de flôres.
- yumurusanh*. — Refrescar, esfriar (sentido neutro).
- yumusai*. — Azedar, tornar-se azedo.
- yumusanh*. — 1. Derramar-se, espalhar-se. 2. Derramado, espalhado.
- yumusára*. — O que é bom atirador de frecha.
- yumusaranh*. — Brincar.
- yumusaranhawca*. — Brinquedo, regosijo, divertimento.
- yumurusaranhweca*. — Brincalhão.
- yumuseõ*. — Tornar-se doce.
- yumuseruca*. — Ser baptizado, tornar-se christão, receber um nome.
- yumusesaranh*. — Tornar-se esquecido, perder a memoria.
- yumusuri*. — Tornar-se alegre debaixo de uma influencia exterior.
- yumutara*. — Agradar-se de alguma cousa, desejar.
- yumutawa*. — Tornar-se amarello, madurecer.
- yumutiapu*. — Resoar, fazer barulho.
- yumuti*. — Ficar envergonhado.
- yumuticanh*. — Seccar, tornar-se secco.
- yumuturusú*. — 1. Crescer, tornar-se grande e forte; 2. Crescido. *Yasì yumturusú*: lua crescente.
- yumutuyue*. — 1. Ficar velho, envelhecer. 2. Envelhecido.
- yumucaimi*. — 1. Ficar velha, envelhecer. 2. Envelhecida.
- yumuweu*. — Apagar-se, estar se apagando.
- yumuyumunì*. — Tiritar.
- yunejpiã* ou *yenejpiã*. — Ajoelhar-se.
- yupana*. — Lavrar madeira, i-e., esquadrar madeira.
- yupanasara*. — Lavrador de madeira.
- yupanasawa*. — Acto de lavrar madeira.
- yupanatawa*. — Lugar onde se esquadrinha, onde se trabalha a madeira.
- yupapari*. — Contar-se, Pe *yupapari!* Cotai-vos.

*yupe.* — Tecer: *yupesara*, tecedor; *yupesawa*, tecedura.  
*yupeca.* — Vingar-se.  
*yupepeca* ou *yupipica.* — Ir ao fundo d'agua, naufragar, alagar-se, afogar-se.

*yuperú* ou *yeperú.* — Começar.

*yuperungwa.* — Começo.

*yupenyú.* — Abanar-se.

*yupeyusawa.* — Abanador.

*yupicari* por *yupi.* — Picar-se.

*yupiri.* — Subir, elevar-se. V. *supiri.*

*yupui.* — Sustentar de comida, aliementar.

*yupucuara.* — Amarrar-se.

*yupucuarasara.* — O que amarra, o que faz que alguém esteja amarrado.

*yupucuaú.* — Manso, domesticado, acostumado.

*yupupucú.* — Estalar, arrebentar.

*yupuruca.* — Deslocar um membro, litteralmente, desgraçar-se. V. *murú, ca* e *yú.*

*yupurucari.* — Desencadear-se (a trovoadá).

*yupuú.* — O que se apauhou, apanhado.

*yurau.* — Soltar.

*yuru.* — Bocca, entrada ou sahida; bico, gargalo, etc.

*yurupari.* — 1. Nome proprio de um antigo legislador indio; de quem conservam ainda os us's, leis e tradições, lembradas nas dansas, mascaradas do Jurupari. O nome parece significar *mascara, pari da bocca* ou do rosto, *rua: yuru pari*, metter um pari no proprio rosto. 2. O demouio, para os christãos, e, por extensão, animal feroz, pessoa malvada.

*yurupura.* — 1. Rolha, o que enche a bocca. 2. Bocca cheia.

*yurure.* — Pedir, implorar.

*yusanh yusena.* — Derramar.

*yusara.* — Cocceira, coçante. V. *yu.*

*yusasau.* — Passado pela peneira, transportado.

*yusau.* — V. *yusasau.*

*yuse.* — Desejoso, ávido de; desejar, querer.

*yusena, yusanh.* — Derramar, deitar um liquido.

*yusì.* — Limpo, esfregado.

*yusìkì.* — 1. Arrastar-se. 2. Expirar.

- yus̄sawa.* — Limpeza.  
*yut̄ima.* — Plantar, enterrar.  
*yut̄imasára.* — Plantador. Mira *yut̄imasára* : a pessoa que enterra os cadaveres.  
*yut̄imasawa.* — Acção de plantar.  
*yut̄iwa.* — Espinhoso.  
*yutuca.* — Tocar, resoar ; *yutuca tamaraca* : o rino toca.  
*yutuuma.* — Sujar-se, emporcalhar-se, mauchar-se.  
*yuuca.* — Tirar, apanhar, colher, levar para si, arrancar.  
*yuw̄ica.* — Apertar ; enforcar, engasgar.  
*yuyacap̄ica.* — Pentear-se.  
*yuyami.* — Apertar a propria barriga.  
*yuyuant̄i* — Encontrar-se um com outro.  
*yuyue.* — Homem de má vida, que vive amaziado.  
*yuyuca.* — Suicidar-se.  
*yuyumana.* — Abraçar-se um com outro.  
*yuyumimi.* — Esconder-se.  
*yuyus̄j.* — Limpar-se.  
*yuyut̄ima.* — Atolar-se, penetrar na terra, como certas raizes.

# Nomes de plantas e animaes

== EM ==

LINGUA TUPY

== PELO ==

R.<sup>do</sup> P.<sup>e</sup> Dr. Constantino Tastevin





SciELO

## NOMES DE PLANTAS E DE ANIMAES

*Abacati*. -- Fructo da *Persea gratissima*.

*abacati-ura* — Abacateiro. O chá do grelo, da folha ou do caroço do abacateiro é de uma efficacia surprehente para cura da amenorrhéa.

*abacati-rana*. — Nome de uma madeira cheirosa, empregada na construcção de canôas. A sua casca se parece com a do abacateiro na côr e no cheiro, e tambem as folhas.

*abccatuia*. — Peixe do mar; peixe gallo (MARCGR.)

*abacaxi*. — Auanaz de carne macia e por isso comparado ao abacati. O *t* tupi diante do *i* se aproxima muito do *x*. O nome completo seria *abacati nana* ou *nana abacaxi*.

*abaremotemo*. — Varias especies de acacias (MART.) A traducção litteral seria *abare motimo motimbo*, fumaça de Padre, porque talvez essas arvores produzam incenso. Talvez devamos lêr *aware* ou *awara* mutima: planta do aware ou aware.

*abirará*. — Cogumelo pequeno e vermelho (MONR.)

*abin*. — Fructa do abieiro.

*abiü-ura*. — Abieiro: *lucuma caimito*.

*abiu-hi*. — Fructo do abieiro de fructa pequena.

*abinhi-ura*. — Arvore ramalhuda que dá um fructo em tudo parecido com o abiü, mas muito mais pequeno.

*abiu-rana*. — 1. Arvore do matto que dá um fructo parecido, internamente apenas, com o abiu. 2. Outra arvore do matto que fornece uma bôa lenha para vapores e cuja fructa se parece tambem com o abiü.

*abiü-rana piranga*. — Outra qualidade de arvore sylvestre que produz um fructo vermelho, internamente parecido com o abiü.

*abua, ambua*. — Centopeia lisa. Esmagam-na e applicam a massa obtida sobre as verrugas, para cural-as.

*abuta*. — Variedade de cipó. Vejam *bota*.

*abuta-rana* — Cipó que se raspa para dar de beber a infusão ás senhoras de parto.

*acaã*. — Fôrma meridional de *Wacawã*: passaro agoureiro, inimigo de cobras.

*acamiranga*. — Cabeça vermelha: appellido de varios passaros. conforme as regiões. No Amazonas designa o urubú do matto, que tem umas manchas encarnadas na cabeça. No Sul, onde escrevem *acamitanga*, designa um papagaio.

*acangusú*. — Cabeça grossa: appellido de uma variedade de onças, particularmente bravias.

*acanh-itica*. — Passaro picaroidé. Este appellido significa « o que menea a cabeça de alto a baixo ».

*acapera*. — Sabugueiro (MARR.)

*úcapú* ou *wacapú*. — Madeira de lei para esteios: *vouacapoua*.

*acapú-rana*. — Madeira rija da beira dos rios de agua preta e que dá muitos brotos: *campsiandra laurifolia*.

*acará*. — Nome de varios peixinhos meio achatados. No Solimões são bem conhecidos:

*acará-anama*. — Peixe do igarapé, de escama grossa;

*acará-mira puampe yawe* ou simplesmente *yawé*. — Que tem unhas de gente desenhadas nas escamas;

*acará-patakira*. — Peixe muito pequeno, que pula na beira do rio e é talvez o mesmo que o acará musarañwera ou brincalhão, o acará dorsíger de HECK;

*acará-pewa*. — Acará chato;

*acará-pixuna*. — Acará preto;

*acará-tinga*. — Acará branco;

*acará-tupacarú*. — Acará do trovão, que vive nos igarapés;

*acará-tucunxré*. — Acará branco e um pouco alongado.

*acará*. — Os naturalistas citam ainda o *acará-aia*, *Mesoprion aya* de CUVIER; o *acará-sangawa*, *acará-bandeira*, *heros festivus* de HECK; o *acará-parawa*, *heros psitaceus* de HECK; o *acará-pinima*, pintado de pontinhos, peixe do mar, *pristipoma rido* de CUVIER; o *acará-pitamba* ou *pitangiaba* (piranga waha) côr de prata doirada, peixe marinho, *sciaena aurata* de LICHTS.; o *acará-pucu*, *acará comprido* (MARCG.) de que fizeram provavelmente o *acará-môco*; o *acará-unu*, *acará preto* (MARCG. - PISO); o *acará yacua-ima*, *acará doido*, *acará tetramera* de HECK.

*acará*. — Garça. No Solimões o nome é *Wacará*.

*acara-usú*. — Arbusto da beira d'agna: *symneria paniculata*. V. *carawasu*.

*acari*. — Peixe cascudo dos rios. A fôrma legitima da palavra é *Wacari*.

*acari*. — 1. Macaco de cara vermelha. 2. Outra qualidade de macaco, maior, de cara preta e rabo muito curto, da beira do Japurá.

*acaricnara*. — *Buraco do acari*: acapú da vargem.

*acarisoba*. — Herva do capitão; *hydrocotyle bonariensis* (MART.)

*acayá* ou *cayá*. — Fructo parecido com o tapiriba.

*acayá-íwa*. — Arvore que produz o acayá ou cajá (spondias brasilienses).

*acayaca*. — Cedro (*cedrela odorata*).

*acayarana*. — Arvore que se parece em qualquer coisa com a *acayá-íwa* (*cabralea glaberrima*).

*acayú*. — Fructo do *anacardium occidentale*, cajú.

*acayá-íwa*. — *Anacardium occidentale*, arvore que dá fructo no fim do primeiro anno (acayú) da sua plantação.

*acayúí*. — Cajú pequeno, vermelho, azedo.

*acayúí-íwa*. — Arvore grande do matto, que produz o cajúí. Em certas regiões chamam-no do *acayu-asú*: *a. giganteum*.

*acayu-rána*. — Arvore do ñgapó, cujas felbas se parecem com a do *acayu-íwa*. Tem tambem o nome de *tambaki acayu*

*acayu-wasu*. — Variedade de cajú grande, cultivado.

*acuti*. — Cutia (*dasyprocta aguti*).

*acutimbóya*. — Cobra do Amazonas, que finca a cabeça no chão para açoitár o transeunte com o resto do corpo, como si fosse um cipó.

*acuti-pítí(ma)*. — Pequena cabaça. (MONT.) A palavra parece significar: cachimbo ou tabaco de cutia.

*acuti ranha*. — Variedade de tecedura para tipiti. O significado da expressão é: dente de cutia.

*acutiváya*. — Cutia pequena, cutia do rabo, que alguns chamam tambem cutiára.

*ohi*. — Preguiça (*Bradypus tridactylus et didactylus*).

*ahi-ira manha*. — Abelha cuja colmeia se parece com uma preguiça acachatada n'uma arvore.

*aipi*. — Macachera ou mandioca doce, no dialecto do Sul.

*aipi-mixira*. — Aipi assado, frito na banha, peixe do mar, bodião (Piso).

*aipiri*. — Junco da preguiça, planta que dá um fructo parecido com a ervilha.

*aimara*. — Peixe do baixo Amazonas.

- aipé*. — Arvores: *macrolobium*, leguminosas, caesalpíneas.  
*airi*. — Espécie de coqueiro (*bactris speciosa*).  
*ake*. — Espécie de pomba (MONT.); espécie de palmeira, no Sul, de cuja semente se extráe um oleo.  
*akeke*. — Qualidade de formigas que comem as sementes (MONT.).  
*amx* ou *amba-íwa*. — V. *uma-íwa*.<sup>δ</sup>  
*amamai*. — V. *samambaya*.  
*amanacai*. — Qualidade de abelhas (MART.).  
*amanacarú*. — Espécie de cardo (MONT.) Talvez o *Ymiracarú*.  
*amaníwa iwá*. — Arvore de fructa amarella (MONT.)  
*amaníwa*. — Algodoeiro.  
*amipá*. — Arvore grande, cujo latex é empregado no tratamento das feridas. Caamim-no tambem *catáud*.  
*emã*. — Herva de pasto. Diz-se melhor *wamã*.  
*ambapaya*. — Mamão (*carica papaya*), palavra desconhecida no Solimões, onde se usa «mamão»  
*ambé*. — Cipó empregado para fazer cestos e amarrar cercas etc...  
*amberemboi*. — Espécie de lagarto (MONT.), *amere cobra*.  
*ambua*. — Centopeia; vaga-lume: *wamua*.  
*ambua cáx*. — Planta da centopeia: *aristolochia cymbifera*.  
*ameiwa*. — 1. Lagarto verde (MART.) 2. Lagarto azul com manchas brancas redondas debaixo na barriga.  
*amerisima*. — Espécie de lagarto (MART.), *amari liso*.  
*ameyú*. — Qualidade de envirera.  
*amíndayá*. — Piolhos d'agua (MONT.). Diz-se tambem *ibíndaya*:  
*amoré*. — Peixe do mar (MART.). Maregrav conhece o *amore wasu*, grande; o *pinima* pintado, o *pizuna*, preto. São moreias (LICHTST) e gobiões (MART.).  
*amua*. — V. *ambua*.  
*anabi*. — Arvore. *Potulia resinifera* (MART.). Arbusto cujo succo é empregado na cura da conjunctivite.  
*anaca*. — Papagaio de collete.  
*anambé*. — Bello passaro preto de poupa d'um azul metallico, e com fraoco pendente do pescoço. — *Anambé sukín*, azul; *anambé una*, preto.  
*anapura*. — Qualidade de papagaio.

*anaura pucú.* — Fructo sylvestre, comestível. (FREI JOÃO DE S. JOSÉ).

*anarõira.* — Arvore de que se fazem canõas. O fructo parecido com a goyaba é comestível.

*anaxi.* — Arvore da beira dos lagos de que se fazem canõas.

*anayuri.* — Macho da tartaruga d'agua tracajá.

*anaxi maracá.* — Fructo da beira d'agua cujas sementes resoam dentro do pericarpo.

*anda.* — Euphorbiacea. (MART.). A anda-asú, produz um oleo purgativo empregado na pintura e na illuminação.

*andai.* — Especie de cabaça ou abobora (MONT.).

*andayá.* — Palmeira do sul. Deve ser o ucsso *incyá.*

*andira ou anjira.* — Morcego.

*andiroba.* — Arvore de cujo fructo se extrae um oleo amargo (andi irawa) empregado em medicina e na illuminação. (*Carapá guyanensis*)

*angua ou anua ou inua iwa.* — Arvore do pilão. Chamado tambem ibira ou mira payé: arvore feiticeira. *Myrspermum* (MART.).

*anguya.* — Rato (MONT.)

*anira aca.* — Variedade de morcegos pequenos: Litt. *morcego de chifre.*

*anira iwa.* — Arvore dos morcegos, *angelim.* *Anira iwa tinga* angelim branco; *anira iwa piranga,* angelim vermelho.

*anira kisé.* — Faca de morcego: Herva (MONT.).

*anira kisé apára.* — Focinho de morcego. Arvore gigantesca, leguminosa, cujo fructo se parece com um focinho.

*anira wasú.* — Morcego grande: *phyllostoma hastatum.*

*anira wixi.* — Wixi de morcego, tambem chamado *wixi rana,* e *anira yarewa,* cacho de morcego, porque o fructo se parece com o *wixi* e a arvore com o *angelim.*

*anira yarewa.* — Litt. *Cacho do morcego;* v. *anira wixi.*

*aninga.* — Aracca gigante dos pantanos: *Montrichardia arborescens.*

*aninga piri.* — Juuco dos pantanos, tambem chamado *uimbé rana.*

*anoira.* — Variedade de loureiro. V. *anaura* (?)

*anú.* — Passaro preto da beira do rio ou dos campos. Este ultimo passa por ser máu egoureiro.

*anú caa.* — Planta do anú, arbusto da terra firme, com propriedades medicinaes.

*anú coroca.* — Anú roucador, da beira do rio. E' tambem chamado *anú wasú.*

*anú tinga.* — Anú branco.

*anúya.* — Mandü preto, alongado, do ìgarapé (peixe).

*anhangá.* — Espirito maliguo, fantasma: Palavra desconhecida no Amazouas. Com ella se formaram as expressões, igualmente desconhecidas aqui: *anhangá piri*: junco do diabo, que produz um fructo amarello (MONT.); *anhangá putira*, flór do diabo, designando varias especies de aristolochia: *anhangá recuya ìwa*: cuieira do diabo. — *suasú anhangá, saí anhangá e yawara anhangá*, indicando variedades de veados, macacos e onças.

*anhima oa anhumá:* — Nome da *palamedea cornuta*, no Sul.

*anhinga.* — Ave palmipede mergulhadora que vive de peixes.

*anhuri.* — Lagostim (MONT.).

*apapá.* — Especie de sardinhão que pescam de *pina siririca.*

*aparaíwa:* — Mangue vermelbo da beira mar. Diz-se *wapará.*

*apcaré.* — Insecto ou mollusco (MART.).

*apéapé.* — Borboletinbas (MONT.).

*apéíwa.* — Arvore, jangadeira, *tilaceas.*

*aperea.* — Preá.

*aperea caa.* — Arbusto da beira-mar:

*aperema* ou *yauti aperema.* — Tartaruguinba do cbarascal.

*apeusa.* — Lacraya (MONT.). Usa é o caranguejo. A palavra é evidentemente a mesma. V. *ape* no dictionario.

*apiacá* ou *yapii cawa.* — Vespa protectora do japiim.

*apii.* — Herva de que se faz um remedio para os tísicos.

*arabá.* — Variedade de louro pesado.

*urabé* ou *aravé.* — Barata.

*arabutã* por *arapitã* ou *mira piranga.* — Pau Brazil.

*aracú.* — Peixe meio-alongado, raiado de preto, a que os immigrants do Ceará chamam *piau.*

*aracuã.* — Ave. *Penelope cristata.*

*aracui.* — Palmeira da Babia (MART.).

*ará kisé.* — Nome de um feijão (MONT.): *faca de arára* (litt.).

*aramasá.* — Peixe: *pleuronectes aramasá* Curv.: solba.

Tem a bocca torta por ter respondido mal á Virgem, dizem os caboclos.

*aramatid.* — Insecto phytiphago (MART.).

*arapapá.* — Bello passaro da beira do rio: *cancroma cochlearia*.

*arapari.* — 1. Arvore do igapó, cujo fructo é procurado pela tártaruga, *macrolobium acaciaefolium* 2. Cruzeiro do Sul, constellação.

*arapari-rana.* — Arvore.

*arapassú.* — Pica-páu.

*arapaxa.* — Variedade de papagaios (MONT.).

*arapaya.* — Ave: *picolaptes squamatus* (MART.).

*araponga.* — Ave do littoral, ferrador: *ckasmarhynchus nudicollis*.

*arapuca.* — Madeira amarella: *galipea speciosa*.

*arára.* — Arára: *psittacus macrocereus*.

*arará.* — Forniga (MART.), leiam sarára.

*arára boya.* — Cobra vermelha como a arára.

*araracanh* ou *araracanga.* — 1. Tartaruga cabeçuda, com o bico adunco.

*arára cuma.* — Sorva de arára.

*arára cuma iwa.* — Arvore que produz a sorva de arára.

*arára cuma rana.* — Arvore.

*arára iwa, ou arára m'ra.* — Diversas arvores de folha ou tinta encarnada.

*aráraí.* — Arára pequena.

*ararani.* — Arvore do Amazonas (SILVA ARAUJO): *pithecolobium*.

*arára piranga.* — Arára vermelha, *macrocereus macao*.

*arára sipó.* — Cipó que contem uma agua pura e fresca.

*arára tucupi.* — Arvore grande do igapó, da familia das leguminosas, cujo fructo é levado pelo vento.

*arára una.* — Arára de côres azul e amarella.

*arári.* — 1. Variedades de arára azul. 2. Peixe do rio, alongado, com a beira do rabo vermelha: 3. Madeira encarnada de que se fazem colheres de páu, *rubicea*.

*aráribcya* ou *araboya.* — Grande cobra verde de cabeça preta que vive n'agua. Nome de um chefe Tupinambá do Rio de Janeiro.

*ararica.* — *Macrocereus militaris* (MART.), papagaio.

*arárnea.* — V. Arára iwa.

*ararúta.* — Raiz conhecida de que se extrae uma fécula finíssima, preciosa para os doentes do estomago.

*arasã.* — Nome de diversos fructos, alguns cultivados, outros bravos da familia das goyabas: *psidium*.

*arasá ñca.* — Araçazeiro.

*arasai.* — Variedade de araquá pequeno.

*araquá pewa.* — Araquá grande, redondo e achatado nos polos, cultivado e usado em refrescos.

*arasá pewa rana.* — Arvore da terra firme e do ñgapó cujo fructo se parece com o araquá pewa.

*arasari.* — Passaro pequeno de muitas côres e de bico grande, como o tucano: *ptereglossus*.

*arasá tinga.* — Araquá branco.

*aratañ.* — Camarão fluvial, (MART.).

*aratawi.* — Madeira empregada em marcenaria.

*arateré.* — Carangueijo (MART.).

*arati.* — Arbusto dos lagos que dá um fructo encarnado de que se fazem uns confeitos agrídoces.

*araticû.* — Graviola. Ha diversas qualidades.

*araticû ñca.* — Araticúseiro: *anona muricata*.

*ara tinga.* — Especie de papagaio pequeno verde amarello.

*aratixû.* — Herva rôxa (MONT.)

*aratú.* — Especie de carangueijo (MART.) *Aratú pewa*, *aratú* largo e chato; *aratú pinima*, *aratú* pintado;

*arauna.* — Ave preta, do tamanho d'uma rola, que desova no n'inho do japiim.

*arawai.* — Periquito verde e encarnado, com o bico côr de carne.

*arawandá.* — Peixe comprido, da feição do pirarucú, mas muito menor.

*arawata.* — Guariba da terra firme. Em Cocama: macaco barrigudo.

*arawawa.* — Peixe do mar, peixe-serra ou espadarte (MART.)

Aqui ará equivale á pirá, peixe.

*arawé.* — Barata.

*arawé boyá.* — Barata enorme que dizem venenosa.

*ara wira.* — V. arára.

*arawiri.* — Sardinha do Amazonas.

*araciri mîra.* — Arvore do igapó. de que se tira um remédio para os olhos.

*araciri wasú.* — Sardinhão.

*ariá.* — Especie de araruta que produz uma raiz comestível, provavelmente, a *guarea* de MONTOYA.

*aricunga.* — Variedade de palmeira do sul.

*aricuri.* — Coqueiros do Sul. No Amazonas existe o *urucuri*.

*arimairi ou arinairi.* — Arraia grande.

*arînga ìwa.* — Arbusto urticante.

*ariramba.* — Ave pescadora, pequena, de côr esverdeada,

*ariranha.* — Lontra. No Solimões usa-se sómente *yawacaca*.

*arirê ou arerê.* — Especie de pato. *Anas viduata*.

*ariri.* — Coqueiro do littoral.

*arú.* — Grande rã, muito chata. A fama diz que é um moço eucantado que todos os aunos sobe para a cabeceira dos rios a buscar a mãe da mandioca, para que fertilise os roçados novos. Como é chata, bate-se com ella na barriga dos *hydropicos* para cural-os.

*aruá por uruá.* — Caramujo.

*aruai ou aráwai.* — Papagaio muito fallador (MONT.).

*aru-îra.* — Aroeira.

*arumã.* — V. *warumã*.

*arurana ou warurana.* — Variedade de tecedura, querendo reproduzir a fórma do arú.

*arurá.* — 1. Mosquito (MONT.). 2. Rato.

*assacú.* — Arvore muito grande, cujo latex muito caustico é um veneno, empregado na cura da morphea, e que dá excellentes taboas para soalho.

*assacú miri.* — Arbusto que tem folhas venenosas.

*assahi.* — Fructo de palmeira de que se faz uma bebida agradável e nutritiva.

*assahi ìwa: euterpe edulis.* — Palmeira elegante do Norte, que produz renovos.

*assavi.* — Planta cujo succo faz parar o sangue.

*aterewa.* — *Eschneilera speciosa*, *lecythidacea*.

*atianti.* — Gavota.

*atinga.* — Diodon, peixe.

*ativasú.* — Cuco do Brazil, alma de gato (MART.).

*awacatuaya.* — Peixe mariubo, peixe gallo (MART.).

*awairana*. — Salgueiro do Amazonas. Distingue-se o *awairana sawa puású*, da folha larga, e o *a. sawa pui* da folha miuda; este ultimo é utilisado em medicina como diuretico, *salix martiana*.

*awapé*. — Pequena e elegante ave pernalta dos pantanos.

*awapé*. — Nome de varias *nymphaeas*, das quaes a maior e a mais conhecida é a *Victoria regia*.

*awapéi*. — Hervas miudas que se estendem sobre as aguas.

*awara*. — V. *yawara*.

*awari*. — Arbusto que produz um cacho de fructas encarnadas de que se extrae uma tinta rôxa.

*awari rana*. — Arbusto parecido com o precedente.

*awati*. — Milho.

*awati*. — Arroz.

*awiú*. — Camarão pequeno.

*axuá*. — Arvore: *saccogolottis guyanensis*.

*ayaca* — Passaro ( Mont. )

*ayadú*. — Arvore da vargem; o fructo é comestivel; a infusão das folhas serve para perfumar o cabello.

*ayapana*. — V. *yapana*.

*ayará*. — Fructo parecido com o abiú.

*ayará iwa* — Arvore do *ayará*.

*ayarái*. — Fructo pequeno, internamente parecido com o abiú.

*ayarái iwa*. — Arvore do *ayarái*.

*ayara rana*. — Arvore.

*ayasa*. — Tartaruga pequena do rio, de costas altas e por isso appellidada *cupesú*.

*ayaya*. — Ave pernalta, côr de rosa e de bico chato, colhereira.

*ayu iwa*. — Loureiro. Ha varias qualidades de *ayu iwa*.

*ayuca*. — Herva de camarão ( AUBLET ).

*ayupiri*. — Arbusto amazonense, cujas folhas são usadas em decoção contra a diarrhea.

*ayurú iwa*. — Arvores rosaceas: *chysobalanus iacaco*, etc...

*ayurú*. — Papagaio do Sul. Os naturalistas citam o *ayurú apára*; o o *ayurú catinga*; o *ayurú curau*; o *ayurú corica*; o *ayurú wasú* e o *ayurú yua canga*, de cabeça vermelha, ou *ayurú yu*, com que appellidavam os Inglezes ( Mont. ) *Момтога* indica tambem o *ayurú keréu*. papagaio pequeno, talvez o mesmo que o *curau*.

B

*bacaba*. — V. *wacawa*, *anocarpus bacaba*, palmeira.

*bacacú*. — Anambé branco, *cotinga pompadora*.

*bacacuna*. — Anambé cinzento, *cotinga lamellipennis*.

*bacú*. — Peixe amarello, com uma serra de um lado.

*bacú puá*. — Peixe parecido com o enxarocco (МАКТ.)

*bacurau*. — V. *wacurawa*.

*bacuri*. — Fructa amarella de polpa agridoce e caroços grandes.

*bacure ñca*. — Arvore cultivada e sylvestre que produz o bacuri. Citam o *bacuri curuá*, cuja fructa tem um biquinho e a casca aspera, o *bacuri simz*, de pelle lisa, e o *bacuri tu'ri*. Este ultimo é uma bôa madeira de construcção, mas a fructa não se come.

*bacuri rana*. — Arvore.

*bacurubú* — Arvore utilizada nas construcções.

*bacurupari* ou *bacuripari*. — *Rheedia macrophylla* e *R. acuminata*.

*bára úna*, por *m'ra úna*. — Madeira preta do littoral.

*bárarua*. — Especie de acará, peixe.

*bárawari*. — Peixe d'agua doce, appellidado *beyú pirá*.

*barú*. — Arvore de fructo cheiroso, o mesmo que *cumarú*.

*baruri*. — Qualidade de fumo superior.

*batará* ou *mbztará*. — Passaro formicaróide.

*baubau*. — Arvore sylvestre, cujo fructo ralado cura as empigens.

*bawara* ou *wawara*. — Sapo.

*bayacú* ou *mamayacú*. — Peixinho veneuoso. Infla-se e fica boiando em cima d'agua. A sua carne asseda mata os ratos.

*bayari ñca*. — Arvore grande da familia dos angelins.

*hayucurú*. — Planta do Brasil meridional.

*beyú cawa*. — Vespa, cujo ninho parece um beijú.

*beyú pirá*. — Peixinho, o mesmo que o *bárawari*.

*biribá* ou *mbiribá*. — Pinha, fructo delicioso.

*biribá ñca*. — Biribázeiro, arvore do geuero anona. *Rollinia ortoptala*.

*biribái*. — Lt. Biribá pequeno; arvore que produz um fructo pequeno parecido com o biribá.

*biruri*. — Arvore sylvestre.

*boa-boa*. — Sapo comestivel.

*bogari*. — Flôr couhecida.

*bogari acapú*. — Arvore do igapó.

*bota ou abuta*. — Cipó da terra firme cujo latex é empregado no tratamento das torceduras e das quebraduras de ossos.

*boya*. — Cobra em geral. Ha varias qualidades. Citemos *arera boya*, vermelha; *parawa boya*, verde; *boya peua*, chata; *boya pinima*, pintada; *boya piranga*, coral; *boya sica* ou cobra de duas cabeças; *boya pitúa*, fina; *boya sukíra*, verde; *boya wasú* ou *boyusú*, que se escreve tambem em geographia mogyassú, cobra de dimensões phantasticas, encantada, mãe dos rios ou dos lagos, que alaga as canôas que se atrevem a passar perto d'ella.

*boya iwa*. — Arvore do matto, de casca pintada como a giboya.

*boya pitúa cad*. — Folha linda dos jardins.

*burí*. — Palma da Bahia.

*burisica*. — Louro da Bahia, de que se fazem cestos (MARTIUS).

*buriti*. — v. Miriti.

*buruari*. — Nome de uma tecedura em fôrma de losango.

*busú*. — Palmeira do Pará, de folha grande.

*buxuxú*. — Fructinho preto ou antes roxo duma planta sylvestre, da beira dos campos.

*buyeya*. — Vaga-lume, pyrilampo, lagarta phosphorescente (MARTIUS).

## C

*Cad*. — Arbusto, folha.

*caanta*. — Litt. *folha dura*, folha grande, resistente que nasce do chão em touceira e serve para empaneirar a farinha.

*ccanhanga*. — Planta odorifera do Amazonas (*myristica macrophylla*).

*caa apecú*. — Planta da beira mar (MART.) *rhabdia lycioides*.

*caá piá*. — Contra-herva, planta que dá um latex amarello. *Dostenia brasiliensis*.

*caaboca*. — arbusto da beira d'agua.

*caá etê*. — Planta de folha grande, *heliconia*.

*caa caminha.* — Planta empregada em cosinha como adubo.

*caa kera.* — Dormideira, *cassia sericea*.

*caa memêca.* — 1, planta moll<sup>e</sup>, leve, fluctuante; 2, cipó dos lagos de que o peixe-boi se alimenta.

*caa miri.* — Arbusto do mate paraguayo.

*caa obi.* — Litt. Folha verde, nome de anil no tupi do Sul.

*caa perereca.* — Arbusto cuja folha crepita no fego.

*caa peva.* — Litt. Folha chata ou redonda. 1. *Chicorea* (MONT.); 2. Malva de folha larga e redonda, recommendada em banhos e infusões, contra inflamação do figado; 3. Arbustos de cujas folhas se tomam banhos therapeuticos.

*caapi.* — Arbusto de cujos fructos os indios preparam uma bebida embriagante.

*caapiranga.* — Arbusto de folha encarnada.

*caapixuna.* — Litt. Folha preta, *myrtacea* (MART.).

*caapitiu.* — Litt. Folha fetida, *siparuna fetida*.

*caapomonga.* — *Plumbago*, *petandria*.

*caapunga.* — beldroega.

*caaroba.* — Litt. Folha amarga, *caroba*, *tecoma earaiba*.

*caasoya.* — Planta de folhas acidas.

*caasica* ou *caaisica.* — *euphorbia pillulifera*.

*caasirica.* — Arbusto.

*caasukira.* — Anil.

*caataya.* — Plantas de qualidades purgativas.

*cautiá.* — *Euphorbia herbacea stipulata*.

*caucasu.* — 1. Folha grande que serve para cobrir as casas e empacotar o peixe secco: *urania amazonica*. 2. Arbusto, *calathea lutea* ou *cocoloba latifolia*, *polygonacea*.

*caaveu.* — Mimosa sensitiva. Litt: folha que se apaga.

*caayukira.* — Arbusto de cujas ciuzas se extrae sal.

*cacai.* — Ave de rapiua (MONT.)

*cacaré.* — Conchas de que se formam collares (MART.)

*cacauica.* — cacaoeiro.

*cacau i.* — *theobroma speciosa*

*cacaurana.* — Fructa do inatto da mesma familia que o cacao.

*cacauturi.* — Outra fructa parecida com o cacaurana.

*cacau wira*. — Ave de rapina, considerada como agoireira.

*cacawe*. — Periquito: *conurus auricapillus*.

*café*. — Café.

*caferana*. — Arbusto que se parece com o cafeeiro.

*cai*. — Macaco (MONT). Em Cocama este termo designa o macaco prego, cujo nome o nheengatú perdeu.

*caibro ìva*. — Arvore que fornece caibros.

*caibro rana*. — Arvore parecida com o caibro ìva.

*caica*. — Periquito d'anta, *caica leucogaster*.

*caimbe ìva*. — Arbusto da beira d'agua, de folhas asperas que servem para lixar. Etym: caa saime, folha afiada. O latex é empregado em cima das feridas; a fructa é muito apreciada das tartarugas.

*cainana*. — 1. Cobra. 2. Appellido de uma formiga: *tasìwa cainana waa*, formiga doida (MART.). Mas talvez seja um erro por *caimana waa*, formiga que está perdida.

*caité*. — Macaco. *cebus fatuellus* (MART.)

*caítitu* ou *taititú*. — Porquinho do matto.

*calami*. — Arvore da beira d'agua cujas folhas substituem da coca ou *ipadú*.

*camaa*. — Arbustos, *sapindacea* e *verbenacea* v. *camabã*.

*camuata*. — 1. v. *tamuata* 2. arvore: *cupiana vernalis*, e *trichilia excelsa*, *meliacea*.

*camacari*. — Arvore cuja gomma é vermifuga.

*camahã*. — Arbusto de grelo avermelhado, utilizado para curar a inflammação dos olhos, *pseudima frutescens*.

*camamuri*. — Fructo sylvestre comestivel.

*camapú*. — Plautinha cujo fructo redondo parece uma *ambola*. A infusão da raiz cura a ictericia.

*camapu rana*. — Planta parecida com o *camapú*.

*camará*. — Arbusto de cuja folha se faz uma infusão peitoral. O fructo se parece com chumbo de caça: *lantana camara camará mbaya*, *camaratinga*, *camara yua*, são variedades de *lantana brasiliensis*.

*camaratú*. — Cigarra pequena dos campos (MONT.).

*camaripú*. — Peixe do mar, *megalops atlanticus* (MART.)

*camasarawa*. — Rouxiuol (MONT.)

*cambará*. — 1. V. *camará* 2. arvore de que tiram esteios.

*cambaxira*. — Passarinho familiar, *troglodytus furvus*.

*cambeba*. — Especie de tartaruga, de cabeça chata.

*cambi.* — Macaco (MONT.) *Cambi ai*, é o mesmo, e *cambi tinga*, uma variedade alvacenta.

*cambuca ìwa.* — Arvore fructifera, myrtacea, de diversas qualidades.

*cambui.* — Arvore myrtacea: foruece estacas. 2. *Cambui-bala* é uma variedade de fructa redouda. 3. *Cambui piranga.*

*cameleão.* — Cameleão. O verdadeiro nome é *senimì* ou *senimbi*.

*cameleão cawa.* — Caba cujo ninho se parece com um cameleão.

*cametau.* — V. *cawitau.*

*camiranga.* — Cabeça encarnada, appellido de diversos passaros e particularmente no Norte, do urubú do matto.

*canú-camú.* — Fructo redondo, rôxo e azedo da heira d'agua, mui apreciado pelos tambaquis. *Psidium.*

*camuri.* — Cipo grosso que se emprega como cortiça.

*comurupi.* — Roballo, graude peixe do mar, *scyena undecimalis.*

*cana.* — canna de assucar.

*canana.* — Tartaruga do matto.

*canapa ìwa.* — Mague brauco, *lagmenlaria racemosa* (MART.)

*cana rana.* — Cauna molle da heira d'agua, *panicum spectabile.*

*candirú.* — Peixinbo, *cetopsis*, que entra uos orgãos genitae dos que se banham nos rios. Distingue-se o *candirú assú* e o *candirú miri.*

*candúa.* — Limo colorido das arvores, empregado no tratamento das aphtas da infauçia, e ua tinturaria. (LICHEN.)

*cainã, caninana* ou *cainana.* — Serpente veneuosa.

*canindé.* — Arára azul.

*camuri.* — Arvore de que se extrae uma borracha fraca.

*caparari.* — Peixe do rio cujo tamanho ultrapassa um metro.

*caparú.* — Macaco barrigudo, *logothrix.*

*capi xui.* — Euphorhacea purgativa, crotou.

*capii.* — Herva em geral.

*capii memeca.* — Herva fluctuante.

*capinã.* — Arbusto, myrtacea, de fructo comestivel.

*copitari.* — Macho da grande tartaruga da Amazonia.

*capitari ruaya*. — Litt. rabo de capitari. Arvore da beira d'água cujo fructo se parece com o rabo do capitari.

*capiuua*. — Peixe do mar: *hemulon quadrilineatum* (MART.).

*capivara*. — Litt. habitante do capim: *hydrochaerus capibara*.

*capurasú*. — *Lauracea*, arvore.

*cará*. — Tubara comestivel. Ha diversas qualidades: *ceará miri*, *cará pucú*, *cará muruti*, *cará piruna*, *cará peroba*, *cará pipa*, *cará xixú* ou herva moura.

*cará*. — Peixe, v. *acará*.

(1) *carai* ou *caraya*. — Macaco grande (MART.) *Nycthipithecus vociferans* (Spix).

(2) *caraipe*. — Arvore cuja casca grossa reduzida a cinzas é misturada com o barro dos petes. *Caraipe muruti*, variedade, de casca mais fina para as obras mais finas, *caraipe piranga*, *caraipe* de casca vermelha.

(3) *caracará*. — Gavião pescador.

*caraipe rana*. — *Rosaceas*, arvores, *licania*, turinva etc.

*caramuri*. — 1. Arvore grande do igapó, *sapotacea*.

*caramurú*. — Moréa, enguia do mar; 2. Arvore graude, *erisma calcaratum*.

*caraná*. — Palmeira da beira dos igarapés de agua preta, *mauritia armata*.

*caranai*. — Palmeira baixa, com que se cobrem as casas: *lepidocaryum tenue*.

*carana iwa*. — Carnaúba: *copernicia cerifera*.

*caranari*. — Taboca grossa, de que se fazem buzinas, etc. *guadua sup*.

*caranha*. — Peixe parecido com o tambaqui, e de pelle rugosa (MONT.).

*carapanã*. — Mosquito. *Carapanai*, *carapanã pinima*, *carapanã setima pucu*, *carapanã wasú*, são qualidades de mosquitos.

*caropana iwa*. — Grande arvore de sapupemas, empregada para leuha e remos. A casca da carapanauba branca é utilizada em infusões para combater a ictericia.

*carará*. — Ave pescadora, *sula brasiliensis*.

*caratahi*. — Peixe cascudo roncador, por appellido *peixe rabeça*.

*carawasú*. — Arvore do igapó, cuja fructa é procurada pelos tambaquis.

*carawata*. — 1. Peixinho alongado. 2. Albacora, peixe do mar (MART.)

*carawatai*. — Peixinho redondo, que corre na superfície dos rios.

*caraxué*. — Passaro cantador, como o rouxinol.

*caraya* ou *carai*. — Macaco, *mycetes caraya*, guariba da costa oriental.

*caraya* e *carapepe*. — Cucurbitacea grande e aquosa (MART.)

*carayurú*. — Cipó de cuja fecula se fabrica uma tinta vermelha finíssima.

*cariacú*. — Gamo.

*cariangú*. — Passaro da noite: *caprimulgus grandis* (MART.)

*caripira*. — Gavião pescador. Diz-se que é a incarnação d'um pescador infeliz. Tem appellido de *rabo forçado*

*carirú* ou *carurú*. — Beldroega, salgadeira. *Carirú muruti*, *car. piranga*, *carirú asú*. São qualidades da mesma familia.

*carirú rana*. — Planta parecida com o carirú e que serve para a defumação do leite da seringa.

*cariwiri*. — Sapo.

*criyú*. — Gavião.

*caroba* ou *caaroba*. — Arbusto com propriedades anti-venereas, *tecoma cara jwa*.

*caruará*. — 1. Arvore grande de sapupema sonora. 2. Formiga.

*carubé*. — Arvore do igapó, de fructinha amarella.

*caru-caa*. — Arbusto de propriedades peitoraes.

*carumbé*. — Macho da tartaruga sylvestre ou jabuti.

*casaroba*. — Pomba (MART.)

*cataca*. — Rã.

*catauré*. — Arvore do igapó, de fructo chato, muito apreciado pelas tartarugas, *cratera Benthani*.

*catauré-rana*. — Arvore parecida nas folhas com o catauré.

*catawa*. — Nome do assacú em certas regiões.

*catawiri*. — V. catauré.

*catipara*. — Macho da formiga saúba. Diz-se tambem *caxipára*.

*catura* ou *caturé*, ou *catolé*. — Palmeira de que se extrãe um oleo comestível.

*caubi*. — Arvore; angico, *mimosa colubrina et longisiliqua*.

*cauré*. — Gavião do crepusculo; *cauré wasu*, grande *cauré* (MONT.).

*cauré caí*. — Planta aromática.

*cauré ïwa*. — Arvore, *myrocarpus*.

*cawa*. — Caba ou vespa. As cabas se denominam pela côr ou pela fórma do seu ninho. MONTOYA cita a *c. wayú*, preta; a *cawa xui*, preta; a *c. puá*; *c. tinga*; *c. sopesú ïma*; *cawa ixu*; *c. urupé*; *c. itã*; *c. obi* ou *c. sukïra*; *c. sumïkiratã*; *c. una*; *c. ñaru*; *c. taturana*.

O Noticiario do Brasil cita a *c. puã*; *c. suayua*; *c. tã*; *cawese*. No Amazonas encontram-se a *tatú cawa*, a *tapiú cawa*, a *camaleão cawa*, a *tamatiú cawa*, a *tacunha cawa*, *bejú cawa* ou *mejú cawa*, etc..

*cawacué*. — Papagaio, *androglossa diademata*.

*cawarú*. — Cavallo.

*cawawa*. — Raiz comestivel (MONT.).

*cawavé*. — Papagaio (МАРТ.), *psittacus autumnalis*.

*cawixi*. — Esponja de agua doce, que fica nas arvores depois da enchente, e cujos espinhos são prurientes.

*cawitau*. — Alicorne, *palamedea cornuta*.

*cawüna*. — Jacarandá preto, *caubi una*.

*cawixú*. — Arvore de que se constróem canóas duraveis.

*caxabú* ou *caxambú*. — Cactus (MARG.).

*caxipára*. — V. Catipára.

*caya*. — Cajá ou tapiriba.

*cayarára* ou *cai arára*. — Macaco, *cebus gracilis*.

*cayarára yandú*. — Aranha venenosa.

*cayawé*. — Palmeira parecida com o dendê, *elwis melanococca*.

*cayururé*. — Macaquinho branco.

*cã-cã* — Passaro pescador, cujo grito reflecte o nome.

*cerana*. — Folha gorda que chamam tambem *pirarucú caí*, excellente em applicação externa contra a inflammação do figado.

*coité* ou *cuya etê* — Cabaccira ou cuitê.

*cokera* — Flor parecida com o lirio.

*cokidá*. — Arvore.

*coco ïwa*. — Coqueiro.

*comari*. — Pimenta malaguêta.

*comitú.* — Vegetação que apparece na superficie das aguas paradas. E' a palavra portugueza *vomito* que os caboclos pronuuciam *gomito*.

*condurú.* — Arvore empregada em construcções: *Crossimum paraense*.

*conereve.* — Arvore (MART.).

*congoya.* — Mate.

*copa ñwa.* — Copahiba, *copaifera guyanensis*.

*coraya.* — Tordo (MART.).

*corimbo* ou *cipó payé.* — 1. Cipó cheiroso para perfumar a cabelleira; 2, arvore; 3, *corimbó asú*, corimbó graude.

*coro* ou *toro.* — Rato aquatico.

*coro.* — Especie de tabaco.

*coroca* ou *anú coroca.* — Passaro preto com reflexos metallicos da beira d'agua ou do campo.

*corócoró.* — 1, peixe do mar; 2, ave, *corumbá*.

*corocoturi.* — Milhano (MART.).

*corondi ñwa.* — Aroeira, arvore medicinal (MONT.).

*corumbá.* — Ave pescadora, preta.

*cotinga.* — Passaros cautadores e de lindas plumas.

*cuandú.* — Porco-espiuho.

*cuatá.* — Macaco preto, grande, que tem só 4 dedos na mão.

*cuatí.* — *nasua.* — Cuati muudé: *nasua solitaria*.

*cuatipurú.* — Esquilo.

*cuaxinguba.* — Gamelleira, arvore cujo latex é vermifugo e purgativo: *moracea*.

*cubé.* — Peixe tambem chamado *saúna* e frecheira.

*cubí.* — Peixe.

*cubiú.* — Planta espinhosa que produz um fructo acido, comestivel.

*cubiú.* — Cubiú pequeno.

*cutú.* — Bello passaro verde, beija-flor grande.

*cuguaré.* — Mamãra, no Sul.

*cuiú.* — Ouriço cazeiro.

*cueza.* — Rato amphibio (MART.), *didelphis metachirus* e *chironectes palmatus*.

*cui-cui.* — Passariuho.

*cuisi*. — Pyrilampo (MART.); aliás, coleoptero, *trachydARES succinctus*.

*cuite*. — V. coite.

*cucubari*. — Cruja.

*cumã ivã*. — Sorveira, *couma utilis*, apocynacea.

*cumã*. — Sorva pequena; *cumã wasú*, *couma macrocarpa*

*cumaca*. — Cipó de cuja raiz se extrae uma gomma medicinal.

*cumana*. — C'eijão.

*cumanawasi*. — Arvore leguminosa da beira d'agua.

*cumari*. — V. Comari.

*cumarú*. — Arvore que produz uma fava aromatica, *dipterix odorata*.

*cumarú rana*. — Arvore, *dipterix oppositifolia*.

*cumatj*. — Arvore cujos cavacos dão uma tinta roxa, que misturada com ammoniaco torna-se preta e serve para pintar as cuias (*psidium albidum*), myrtacea.

*cumbeba*. — Cactus.

*cu miri*. — Litt.: lingua fua; appellido do taman-duá no Sul

*cunaba*. — Arvore que produz uma fructa de vagem comprida.

*cunabi* ou *cunabi*. — Arbusto cujas folhas envenenam o peixe.

*cunabi rana*. — Arbusto da capoeira, parecido com o cunabi.

*cunapú*. — Mero, peixe do mar.

*cunavarú*. — Rã que mora nas arvores e deposita nas forquilhas uma resina cheirosa. Dizem que algumas têm a faculdade de virar-se em onças. Para as conhecer, deita-se cinza ao pé das arvores. Se no dia seguinte apparecer o rasto do tigre, é prova que a rã é *yavarete-cunavarú*. A resina desta torna o pescador e o caçador felizes na pesca e na caça.

*cunuri*. — Euphorbiacea.

*cunurú*. — 1, carangucijo do mar, oxypode; 2, sapo.

*cunha puca*. — Cipó de flor vermelha.

*cupi* ou *cupim*. — Forniga que rõe a madeira, a roupa, os livros.

*cupira* ou *cupira*. — Abelha cujo ninho se parece com o do cupim.

*cupiuba* ou *cupi ãva*. — Arvore de que se fazem canôas, *goupia paraensis*.

*cupu* ou *cupú asú*. — Fructa da familia das theobromas de que se fazem refrescos e doces, *theobroma grandiflorum*.

*cupuai*. — Fructa parecida com o cupú, porém muito menor.

*curapepe*. — Fructa como cabaça de que se fazem refrescos (MONT.).

*curari sipó*. — Cipó cujo caldo engrossado é a base do curare.

*curasi boya*. — Cobra.

*curasi manha*. — Litt.: mãe do sol, cigarra.

*curasi mîra*. — Arvore que floresce no principio do verão, e cuja flôr amarella resplandece ao sol.

*curatari*. — Arvore.

*curawa* — Bromeliacea de que se extrae um fio alvissimo e resistente, superior a todos para corda de arco.

*curavata* — Bromeliaceas espiuhosas.

*curavata-asú* — *Fourcroya gigantea*.

*curaya* — V. coraya.

*curé* — Variedade de anta (SAMPAIO).

*curebitai* — Vermes que se desenvolvem nos restos animaes (MONTOYA).

*curema* — Tainha, peixe do mar (MART).

*curetuî* — Passarinho pintado de branco e preto (MONT.)

*curi-ãva* — Pinheiro brasileiro.

*curi-ãvai* — Pinhão de purga (MONTOYA).

*curiá* — Patinhos (MONTOYA).

*curiangu* — V. cariangu.

*curica* — 1. Papagaio. 2. ibis do Sul (MART.)

*curicaca* — Ibis de pescoço branco (MART).

*curimari* — Arvore da selva.

*curimata* — Peixe.

*curio* — Canario pardo, papa-arroz.

*curua* — 1. Especie de jacaré;

2. Cucurbitacea trepadeira;

3. Palmeira: *attalea spectabilis*, *curua piranga*;

4. Arvore parecida com o carvalho (MART.);

5. *Curua pixuna*: *orbignia pixuna*.

- curuai* — 1. Palmeira grande ; 2, fava sylvestre (MONT.)  
*curuanha* — Arvore sylvestre.  
*curuata* — *Bonito*, peixe do mar (MART.)  
*curubé* — Arvore do igapó, v. carubé.  
*curucuturi* — Gavião branco.  
*curuzi* — Pequena fructa dos campos, não comestivel (MONT.)  
*curuiri* — Myrtacea (MART.)  
*curupa iuca* — Arvore parecida com a alfarroba, arvore de feitiços (MONT.)  
*curupé* — Formiga de cabeça chata. Finca selhe a cabeça na ponta das flexas para sempre acertar. V. tarapewa.  
*curupitá iwa* — Terebintacea (MARC.) latex medicinal.  
*cururú* — Sapo.  
*cururú ape* — Cipó *Paullinia pinnata* (PISO).  
*cururú boya* — Cobra.  
*cururú caá* — Herva.  
*cururui* — Passarinho.  
*cururú pui* — Sapinho.  
*cururú sipó* — Cipó de enjo latex se fazem emplastos para os membros deslocados.  
*curuyua* — 1. Papagaio de papo amarello. 2. V. guruyuba.  
*cusubirando* — Arvore que fornece uma palha (MONT.)  
*cuticaã* — Arvore do Sul.  
*cuti purui* — Cambaxilra, passarinho.  
*cutitiriba* — Arvore fructifera da selva, *sapotacea*, *lucuma rivicoa*.  
*cutitiriba rana* — *Lucuma Duckei*.  
*cutitiriboya* — Cobra.  
*cuxiú* — Macaco : *Pithecia Satanas*.  
*cuxui* — Papagainho fallador (MONT.) O mesmo que iribaya.  
*cuya iwa* — Cabaceira.  
*cuya rana* — Arvore do igapó parecida com a cabaceira.  
*cuyú* — Grillo (MART.)  
*cuyubi* — Passaro : *penelope cumanensis*.  
*cuyu-cuyu* — Peixe cascudo.  
*cuyu-cuyú* ou *maitaca* — Papagainho (MART.)  
*cuyuari* — Arvore cuja semente serve para aromatizar o chocolate.

D

*dasu* — Cabaça comprida de que se fazem buzinas.

E

*ema* — Avestruz americana.

*emba ñwa* — V. *uma ñwa*.

*embira ñca* — Arvore cuja casca serve de atadura. MONTÓYA escreve *guembé*. Ha diversas qualidades de embireira: *embira pixuna*, do gapó, que dá uma fructa preta redonda, procurada pela tartaruga; *embira piranga*; *embira taya*, utilisada contra os rheumatismos; *embira tinga*; *embirusú*.

G

*gambá* — V. *mìcura*, *didelphis cancrivora*.

*gapui* — Cipó cujo sumo cura a inflamação de olhos.

*guturamo* — Ave cantora, *tanagra euphone*.

*guabira wasú* e *miri* — Arvores; *myrtaceas* (MART.)

*guabioba* — Arvores; *psidium* (MART.)

*guaca* — Guacamaya, passaro (MONT.) arára.

*guara'* — V. *yawara*.

*guariuba* — V. *wari ñwa*, moracea, *olmedia erythrorhiza*.

*guerare* — Rã (MONT.)

*gurupa* — 1. Peixe do mar; 2. arvore. talvez *cuarúba*, *vochysia*.

*guruyua* — V. *curuyua*. Peixe grande do rio.

I

*i kñwa* — Piolho d'agua.

*isoca* — bicho do pau ou da carne (MONT.) v. *soca* (MART.) e *tasoca*.

*ì ñwñdayai* — Aranha d'agua.

*ñwñboya* — *Ubumboya* (MART.) cobra coral, litt. e que mora em terra.

*ñwñyara* — *Cecilia*, litt. o que mora dentro da terra.

*ñwñyau* — *Noitibó*, *caprimulgus grandis* litt. o que foge da terra; *mãi da lua* (MART.)

*ñyara* — Sereia.

*ia* — Macaco da noite.

*ibiracua* — ie mirawara, cobra que mora nas arvores (MART.) etc..

*ico* — Arbusto do sertão.

*ikeyu* — Grillo (MART.) v. cuyu.

*imbé* — Cipó.

*imbú* — Arvore fructifera, *spondias tuberosa*, v. umbú.

*imburana* — Arvore, *terebinthacea*.

*imburi* — Palmeira: *cocus canadensis*.

*inambú* — Perdiz. MARTIUS indica as qualidades seguintes: iuambu *anhanga* ou *piranga* ou *xororó*; *ikia* ou *pinna*; *iasú*: *inambu toré*; *inambui*. O *iasú*, chama-se tambem *ipeva*.

*inambu kijnha* — Litt. pimenta d'inambú, frutinha encarnada d'uma planta rasteira da selva.

*inayá* — Palmeira; *inayai cocos speciosa*.

*inayé* — Gavião.

*ingá* — Arvore fructifera leguminosa. Citam-se a *ingai*; *i. peva*; *i. úpiranga*; *i. úpuca*; *i. wasu* do igapó; *i. tuiiri*; *i. yacupiti*; *i. yusára*; *i. xixi*.

*ingarana* — Arvores parecidas com o ingazeiro; *i. distincta* e *mimosea*

*inia* — Peixe « lixa ».

*iníwa* — Rã (MARTIUS) iuii, inipereca, ini tangarái são variedades d'iniwa.

*inú* ou *yanú* — Ave, *crypturus adspersus* (MART).

*inhatui* — Mosquito (MART.)

*inhuma* — V. cawitan.

*ipê* — Arbusto: bignoniacea: *iperoba*, *iptranga*, *itinga*, *ipéuna*, *ipéyu*, são diversas qualidades de ipê (MART.) algumas são arvores.

*ipê rana* — Leguminosa, cesalpinea, *crudya pubecens*.

*ipeca* — Pato commun.

*ipecacuanha* — Planta medicinal. Etym: *ipeca kijnha*: pimenta de pato?

*ipécú*. — Pica-pau. *I. camiranga*; *i. miri*, *i. pinima*, *i. tawa*, *i. yumana*, são variedades.

*iperú*. — Tubarão.

*iperu kíwa*. — Litt. piolho de tubarão; peixinho, *eche-neis remora*.

*ira manha*. — Litt. mãe do mel, abelha. Ha innumeras variedades de abelhas, as principaes são *irapuú*, *urusu*, *tata ira*, *yandaira*.

*irára*. — Especie de doniua que gosta de mel: *galictis barbara*.

*iratisoya*. — Raiz cheirosa que se deposita uo meio da roupa para a perfumar.

*irerê*. — Appellido ouomatopaico de algumas aves.

*irirî*. — Ostra.

*iririgo*. — Lagarto (MART.)

*iruperú*. — Passaro, *tyrannus*.

*isoco*. — Bicho, larva de bombyce, v. soca.

*isocuna*. — Larva de bombyce nocturna.

*itanga*. — Ostra.

*itanha*. — Rã de chifre (MART.)

*itã ramba*. — Mexilhões (MONT.). D'ahi vem talvez o termo, *sernambi*.

*itauba*. — *Lauracea*, madeira *amarella* ou *preta* de grande valor em construcções navaes.

*itaubarana*. — Leguminosa *sophorea*, de madeira comparavel com a itaüba.

*itua*. — Cipó que tem a fructa em cacho: come-se a amendoa em passoca. *Itua piranga*, *i. pizuna* são variedades.

*itua*. — Rã (MONTOTA.)

*ituitui*. — Massarico pequeno (MART.) v. tui-tui.

## K

*keperú*. — Periquito de azas brancas.

*kererua*. — Especie de coelho (MONT.)

*kereyua* ou *Kiriyua*. — Passaro azul. (MONT.)

*kerisó*. — Peixe parecido com a savelha (MART.)

*kesi-kesi*. — Periquito, *conurus solstitialis*.

*ketua*. — Periquito.

*kibîru*. — Outro uome do gapui, cipó cujo sumo cura a inflammação de olhos.

*kibu kibu*. — Formigas que voam (MONT.)

*kînhã*. — Pimenta. Ha muitas variedades.

*kîrare*. — Rã.

*kîririo*. — Cobra.

*kisj*. — Varios insectos coleopteros e especialmente o *serra-serra*. V. *cuisi*.

*kîwa*. — Piolho.

*kíya*. — Lontra (MONT.) *myopotamus coypus*, castor sul-americano.

*kiabo*. — Legume: *hibiscus esculentus*.

*kiaba*. — Arvore leguminosa de casca adstringente.

*kikio* — Passarinho.

*kípá* — Cardão.

*kirana*. — Lendea do piolho.

*kiri-kiri*. — Gavião de rapina, *tinnunculus sparverius*.

*kirirú*. — Anu branco, especie de cuco.

*kirua*. — Passaro.

*kíyú*. — Peixinho.

*kiuba tui*. — Periquito, *conurus luteus* (MART.)

*Lacre*. — *Vismia guyanensis*.

*Limão*

*Limão rana* } palavras emprestadas ao portuguez

*Laranja* }

## M

*Macaca*. — Macaco.

*macaca acanh*. — Litt. cabeça de macaco; cacao da selva redondo, de que se faz chocolate.

*macaca ruaya*. — Litt. rabo de macaco: arvore cuja flôr se parece com o rabo do macaco.

*macaca castanha*. — Fructo que cresce no tronco e nos galhos como o cacao.

*macaca iuca*. — Litt. arvore do macaco. Arvore de bella madeira vermelha e de flôr cheirosa; *platymiscium Duckei* ep. *paraense*, *leguminosas*.

*macaca itapuã*. — Macaco prego, v. cai.

*macaca k'wana*. — Litt. pente de macaco. arbusto do igapó cuja flôr se parece com uma escova para cabello.

*macaca k'inha*. — Litt. pimenta de macaco, arvore do igapó que dá uma fructinha amarella e redonda como certas qualidades de pimenta.

*macaca maricayara*. — Macaco barrigudo. Isso é apenas uma traducção do portuguez. Os Cocamas et Campewas chamam esse macaco: arawatá. v. caparii.

*macaca mingau*. — Litt. papa de macaco; fructa que contem uma papa deliciosa.

*macaca recuya*. — Litt. cabaça de macaco; fructa sylvestre.

*macaca sipó*. — Litt. cipó de macaco.

*macaca tasiwa*. — Litt. formiga de macaco.

*macaca yandú*. — Aranha grande.

*macaca yurú muruti*. — Macaco de bocca brauca.

*macaca yurú pixuna*. — Macaco de bocca preta.

*macambira*. — Bromeliacea.

*macanga*. — Pato que carrega os filhotes ás costas.

*macawa*. — Gavião (MONT.) v. *wacawã*.

*macawana*. — Especie de arara (MART.) *Sittace modesta*,  
*ayurú catinga*.

*macaxera*. — Mandioca doce, aipim.

*macucawa*. — Perdiz.

*macucú*. — Arvore cuja casca e fructa dão uma tinta vermelha que se mistura com tawa para conseguir uma tinta amarella fixa, ou com urina e fuligem para obter uma tinta preta. 2. Raiz comestivel (MONT.).

*macucú asú*

*macucú muruti*

*macucú piranga*

} Variedades de *macucú* lica, rosaceas.

*macucú rana*. — Arvore parecida com o *macucú*, *hirtella americana*.

*macuerú*. — Raiz comestivel (MONT.) Racacha do Perú.

*macurú*. — Passaro, *bucco hyperrhyncus*.

*mainumbi*. — V. *wainmã*.

*maipuré*. — Periquito de cabeça preta. (*caica melanocephala*).

*mataca*. — Papagaio, *psittacula pileata* etc. (MART.)

*makinoré*. — Cipó do qual se extrae uma tinta vermelha.

*mamanga*. — Zangão que constróe a casa no chão; é provavelmente o *manganga* de MONT. e MART.

*mamão*. — Mamão. O termo antigo é *ambapaya*.

*mamãorana*. — Arvore parecida com o mamoeiro, *bombacea*.

*mamayacú*. — Peixinho redondo e reimoso: *ostracion quadricornis* e *bicaudalis*. *Mamayacú pewa*, e *mamayacú tinga* (MART.) são variedades de *mamayacu* v. *bayacú*.

*mambuca* ou *mumbuca*. — Abelha (MART.)

*mamirawa* ou *mambira*. — Tamanduá pequeno. *myrmecophaga tetradactyla*.

*mamuri*. — Peixe; matrinchão.

*manacá*. — Arvore da selva. Uma qualidade de *manacá* tem a propriedade de embriagar, cegar, e causar retenção de

urina durante um dia; mas depois de ter bebido a infusão da raiz ou da casca d'esta arvore o homem é sempre feliz na caça e na pesca.

*manacai*. — Arbusto.

*man-carú* ou *mandacurú*. — Cactus.

*manandi*. — Passaro (MART.)

*manapua*. — Cegonha

*manapusa*. — Arvore.

*manayara*. — Outro nome do *acapú rana*.

*manda-icasú caiva*. — Caba de ladrão (MART.) V. *muna-wasú*.

*mandasaya*. — Formiga (MONT.)

*mandi*. — Peixinho alongado, que tem dois ferrôes nas barbatuas peitoraes e um na dorsal.

*mandj*. — Pequeno bagre.

*mandj-sema*. — Bagre comprido, liso, dos igarapés.

*mandori* ou *mandiri*. — Abelha (MART.)

*mandubé*. — Bagre grande como o *surubim*.

*mandubi*. — Amendoim. *Mandubi-miri*, *mandubi-asú*, *mandubi-puz*, *mandubi-piranga*, são variedades da mesma planta.

*mandubi-rana*. — Planta parecida com o *mandubi*.

*manewara*. — Formiga grande, de cabeça grossa, que vive debaixo da terra, e cuja cabeça se come assada no *tucupí*.

*mangaba*. — Mangabeira, *hancornia speciosa*, arvore pequena; utilizam-se-lhe o latex e o fructo.

*manga-íwa*. — Mangueira.

*mangal*. — Arvore de borracha (MONT.)

*manganga*. — V. *mamanga*.

*mangará*. — Tubera ou rhizoma de certas plantas.

*mangará-taya*. — Mangará picante, gengibre.

*mangawa*. — V. *mangai*.

*mani-aca*. — Mandioca. Ha muitas variedades, como: *parawa m*, *wasahi-m*, *acuti-m*, *tuyuyu-m*, *teyu-m*, *manipeba*, *mani-cuera*, *mani-aca*, *caapura*.

*mani-íwa*. — Haste da mandioca.

*manimbe*. — Passaro pardo; *fringilla* (MART.)

*manisoba*. — Lit.: folha de mandioba. Arvore de que se extrae a borracha.

*manixi*. — Arvore grande da beira d'agua, que produz um fructinho comestivel; *m. tova* e *m. pixuna* são variedades da mesma arvore.

*manixirana*. — Arvore parecida com o mauixi.

*manopé*. — *Parkia discolor*, tambem chamada *sipo ãwa*, arvore.

*mapá*. — Abelha que constróe o seu uiho em fórma de clarineta.

*mapará*. — Peixe do rio.

*maparáyna*. — Arvore grande, utilisada como combustivel, sapotacea *mimusops*.

*mapati*. — Arvore da selva que produz um fructo parecido com a uva.

*mapirunga* ou *mapurunga*. — Arvore do Brasil oriental, utilisada na tinturaria. O fructo é comestivel.

*mará*. — Especie de cutia, o maior dos roedores depois da capivara.

*maranhã*. — Nome do guará em certas regiões.

*maraca mboya*. — Cascavel.

*maracanã*. — Arára pequena.

*maracanaí*. — Pequena maracanã.

*maracaya*. — Maracajá, *felis pardalis*. Em certas regiões tem o nome de *yawa tiriã*. (MART.)

*maracayai*. — Gato do matto.

*maracaya pixuna*. — Gato mourisco ou *yawa rundi*. (MART.)

*maracuani*. — Caranguejo do mar. (MART.)

*maracugarata*. — Peixe porco (MART.)

*maracuya*. — Maracujá, nome generico de diversos passifloreas.

*maramba*. — Arvore cuja madeira é empregada em construcções civis.

*marandobá*. — Lagarta grande que vive nas folhas. (MONT.)

*marangaba*. — Arbusto, *myrtacea* (*psidium pigmeum*).

*marapotá*. — Peixe desconhecido (MART.)

*marawire*. — *V. surucua* (MONT.)

*marayá*. — Palmeira espinhosa do chavascal.

*marayubá* por *m̄rayua*. — Madeira empregada em construcções navaes.

*marí*. — *V. umari*.

*mari-mari*. — Leguminosa, *cathartocarpus brasiliensis*, árvore do igapó, de vagem comprida, contendo umas sementes com polpa adocicada.

*marimba iuca*. — Árvore que produz a cabaça chamada marimba.

*maritacaca*. — V. *yeratacaca*.

*marui*. — Mosca minúscula que abunda na beira das praias em certas épocas e penetra na barba e nos cabellos, produzindo uma coceira insuportável, *simuleum*.

*marupa-juca*. — Árvore empregada nas construções civis. *Simaruba*.

*marupa-miru*. — Planta de raiz medicinal.

*masambará*. — Graminéa.

*masaranduba*. — Árvore empregada nas construções civis. *Mimusops*.

*masaricu*. — Ave aquática, da ordem dos perualtas.

*masaricu-juca*. — Árvore fructífera da selva.

*masuye*. — Fructa muito doce, semelhante á sowa.

*mata-mata*. — 1. Tartaruga dos pantanos, de cabeça chata e triangular, cujo casco apresenta sulcos longitudinaes, separados por embrechados; *chelys fimbriata*. 2. Árvore empregada principalmente para lenha; *myrtacea*.

*matinta perera*. — Passarinhos agouzeiros que dizem ser feiticeiros disfarçados.

*matupiri*. — Peixinho do rio.

*maturake*. — Peixe de lago (MART.) *erythrinus palustris*.

*maúu*. — Passaro nocturno, *gymnocephalus*.

*maúba* — Árvore empregada nas construções civis.

*mawari* — Ave, cegonha parda.

*maucerú* — V. *maernerú*.

*maxi* — Passarinho. *Matiasú* ou *maxiasú*, é uma variedade de *maxi*.

*maxixi* — Legume da familia das cucurbitaceas, *cucumis anguria*.

*mayacá*. — Herva. *restiacea*.

*mayace* — Ave pernalta.

*mãjerioba* — V. *payamarioba*.

*mbatará* — Ave, formicaróide.

*mbetui* ou *matuitui* — Espécie da massarico pequeno.

*mbiribá* — Pinha, *anonacea* v. *biribá*.

- mbopé mopi* — Morcego (MONT.).  
*mboya, boyx* — Cobra.  
*mboyatini caá* — Herva medicinal (MONT.).  
*memoa* — Pýrilampo (MART.) V. *ambrua* ou *wamua*.  
*merendiba* — Arvore de madeira roxa (MART.), *combretacea*, v. *mirindiba*.  
*meri* — Sapotacea, *bumelia nigra*, que fornece um oleo muito caustico empregado contra os rheumatismos.  
*merú* — Mosca.  
*meru caá* — Herva.  
*mícura* — Mucura, *didelphys*.  
*mícura caá* — Planta medicinal, usada tambem como mãi da roça.  
*mícura xixica* — Mucura pequenina.  
*mira cuatiara* — Madeira cujas fibras formam desenhos naturaes coloridos, *centrolobium paraense*.  
*mira inema* — madeira fetida (MONT.).  
*mira itá* — Pau de ferro, *casalpinea ferrea*.  
*mira keteca* — Cipó d'agua.  
*mira kikinha* — Pau cravo, lauracea, *dicypellium caryophyllatum*.  
*mira kitaya* — Madeira de carpintaria e marcenaria.  
*mira para wa* — Arvore de que se fazem arcos, madeira vermelha.  
*mira pe taya* por *mira pirera taya* — Pau canella, de casca picante.  
*mira paye* — Arvore medicinal, tambem chamada andua jwa (MONT.).  
*mira pinima* — Madeira piutada, arvore, *Brosimum guayanense*.  
*mira piranga* — Madeira vermelha, pau brasil, etc. No Sul, arabutã.  
*mira piroca* ou *yupiruca* — Arvore que perde a casca annualmente.  
*mira piririca* ou *perereca* — Arvore crepitante.  
*mira poca* — Arvore, *myrsina*: litt. arvore que se parte.  
*mira picuna* — Arvore da varzea, *lortia corymbulosa*.  
*mira puama* — Arbusto medicinal, de virtudes tonicas e antirheumatisu aes.  
*mira pucú* — Arvore pequena, *lortia speciosa*, *flacourtiacea*.

- mira rema* — Arvore da capoeira, de flôr amarella.
- mira seõ* — Pau doce, arvore, *chrysophyllum glycyphloeum*.
- mira tatá* — Arvore empregada na tinturaria. Litt.: pau fogo.
- mira tauca* — Arvore de madeira amarella, a melhor para canoas.
- mira ticuera* — Arvore venenosa.
- mira timbó* — Lit.: arvore cipó, mangue.
- mira tinga* — Arvore de sapupema.
- mira tinga rana* — Arvore parecida com a precedente.
- mira una* — Madeira roxa quasi preta, arvore: *barauna guarauna*.
- mira ximbé* — Icacinacea, *emmotum fagifolium*, empregada como combustivel.
- mira yua* — Madeira amarella, arvore alta, *bignoniacea*.
- mira yusara* — Buxeira, arvore *aspidosperma Duckei*.
- mingau jma* — Formiga que vive nos paus podres, meio preta e meio branca.
- mira iuca* — Madeira forte e vivaz, arbusto, *qualea speciosa*.
- mirindiba* — Arvore empregada na tinturaria, *terminalia lucida*.
- miriti* — Palmeira, *mauritia flexuosa*.
- mura* — Mergulhão, passaro aquatico preto.
- miyui* — Andorinha.
- miyui pirá* — Peixe voador.
- mocó* — roedor, *caria rupestris*.
- mocori* ou *mucuri*. — Arvore da selva, empregada nas construcções navaes.
- mototó* — 1. Sapo roncadador. 2. Planta sylvestre, *acanthacea*.
- mandori* — Abelha (MONT.).
- mongaba* — *Bombax munguba*, arvore da varzea e do igapó.
- mondurucú* — Cactus (MART.).
- morebi* — Anta no dialecto meridional.
- morere* ou *merere* — Peixe (MART.).
- moroba* — Peixe (MART.).
- mua* — Pyrilampo (MONT.). V. *ambua*.

- muai* — Bicho da euvireira (MONT.).
- mucaya* — Palmeira.
- mucúwa* — Arvore grande, de cujos fructos se extrae um oleo medicinal.
- mucúinh* — Parasito microscopico, vermelho, que pul-lula nos campos, ixodideo.
- mucúinh cáá* — Euphorbiacea.
- mucú usú* — Holoturia (MART.).
- mucuna cáá* — 1. Leguminosa cujas vagens cobertas de pellos dão um prurido forte.
- mucuna sipó* — Cipó, tambem chamado wacawã resa e olho de boi, por causa da apparencia do fruto.
- mucuri* — V. mocoli.
- muculaya* — Planta, Lauracea.
- mumbaca* — Palmeira espinhosa anã *bactris*.
- mumbuca* — Formiga preta (MART.).
- muraisú* — Cipó: levam os indios as folhas no bolso para que a gente tenha pena d'elles.
- murerú* — Planta aquatica dos lagos em forma de cu-pula.
- muri* — Graminea da beira d'agua, *paspalum fasci-culatum*.
- muriki* ou *murikina* — Macaco, no Sul.
- uriasú* — arvore grande utilizada nas construcções civis.
- murisi* — Arvore fructifera, empregada na tinturaria, *Birsonima*.
- murisoca* ou *urusoca*. — Mosquito pequeno.
- murubarú* — Pimenta comprida.
- murubi* — Cabaça que tem a forma d'um abacate.
- murucututú* — Coruja.
- murucututú wa* — 1. Arvore da capoeira. Diz-se tam-bem murventostú a maniú.
- murumurú* — Palmeira espinhosa dos lugares humidos.
- murungú* — Madeira molle de que se fazem sobretudoo colheres.
- murupi* — Pimenta amarella, dividida em gomos.
- murupita* — Arvore da varzea, *sapium lanceolatum*.
- mururé* — Arvore (moracea): cujo latex e casca teem propriedades ant-rheumatismas appellidada *mercurio vegetal* por ser um poderoso anti-syphilitico.

*mururú* — Arvore de que se tiram estacas para os lugares alagadiços.

*musambé* — Arbusto. *cleome spinosa*.

*musiki* — Alforreca, zoophyto do mar.

*musita* *jwa* ou *ipe boya* — Arvore.

*musú* — Lampreia.

*musuã* — Pequena tartaruga dos pantanos, de cabeça comprida.

*mutamba* — Arvore, *guazuma ulmifolia* e *luhea speciosa*.

*mutú* — Gallinaceo (*craxa lector*); *m. asú*, *m. piuri*, *m. pinima*, são especies da familia.

*mutuca* — Tabão.

*mutucuna* — Tabão preto.

*mutumu jwa* — Arvore.

*mututi* — Grande arvore de que se faz cortiça: *ptero-carpus amazonicus*.

*mututi rana* — Arvore parecida com o *mututi*.

*muú* — Conchas pequenas de que se faziam collares (MONT.).

*muxíva* — Bicho comestível de diversas plantas.

*muzuri* — Arvore (MONT.).

## N

*namui* — Arvore oleosa, utilizada na fabricação das canoas, *louro chumbo*.

*nana* — Ananaz. *V. arára*, *n. tumira*, *n. tujrí*, *n. uru bú*, *n. yacunda* etc... são variedades.

*nanai* — Pequeno ananaz da praia e dos campos.

*nana rana* — Bromeliacea sylvestre parecida com o ananaz.

*nandú* — Avestruz americana.

*nari-nari* — Especie de aranha (MONT.).

*na* ou *nha* — Castanha do Pará (MART.) *Bertholletia excelsa*. *Ia* significa fructo. O termo é do dialecto oyampi. *V. tonca* ou *tuca*.

## O

*oirana* ou *wairana*. — Salgueiro do Amazonas. *V. awairana*.

*oiti*. — Arvore, *artocapea*, dos Estados Orientaes; *myricacea*.

*oitisica*. — Arvore umbrosa, *pleuragina*, *urticacea*.

## P

*paca*. — Roedor, de carne saborosissima, *cologenys*  
*paca*.

*paca buxo*. — Litt.: buxo de paca, cipó durissimo.

*paca peva*. — Leguminosa cesalpinea, arvore, *swartzia*.  
*racemosa*.

*pacamú* ou *pirarara pixuna*. 1. Peixe grande do rio  
2. *Euxaroco*, peixe do mar. (MART.)

*pacará tepú*. — Herva. (MART.)

*pacú*. — Peixinho chato, saboroso, *p. asú*, *p. peva*, *p.*  
*pinima*, *p. tinga*, *p. piranh*, são diversas especies de pacú.

*pacua*. — Banana. Ha muitas variedades.

*pacua catinga*. — Cauna do brejo, empregada contra  
as affecções cancerosas.

*pacua sororoca*. — Planta da selva, parecida com a ba-  
naueira.

*pacua sororoca yawarete*. — Especie de ouça.

*pári miri*. — Litt. Padre pequeno, appellido da jau-  
daia, eo Solimões.

*pana*. — Arvore.

*pana-pana*. — Peixe do mar, parecido com o cação.  
(MART.)

*pana-pana*. — Borboleta.

*pana-pana mucú*. — Grande borboleta nocturna. (MART.)

*panama*. — Herva santa, *chenopódium ambrosioides*.  
(MART.)

*panam*. — Borboleta em guarani.

*panema* ou *wira casu panema*. — Gavião ruivo.

*pani* ou *pari*. — *artanthe geniculata*, piperacea que se  
mistura ao curare.

*papesi*. — Mollusco univalve (MART.)

*para ita*. — *Simaruba versicolor*, arvore pequena, ru-  
tacea.

*paracari* ou *byz cad*. — 1. Herva carminativa, la-  
biada, hortelão bravo. 2. Arvore. *chrysobalanacea*.

*paracari rana*. — Herva parecida com a paracsri.

*paracau*. — Papagaio (MONT.)

*paracawaxi* — Arvore empregada em tinturaria.

*paracaxi*. — Leguminosa mimoseacea, arvore altaneira. de casca adstringente.

*paracú iwa*. — Arvore de madeira rijã com que se fazem hast-s de harpões, arcos, esteios de casa. etc.

*paracutaca*. — Arvore grande de madeira amargã, mui resistente á acção do tempo.

*paranawari*. — Arvore utilizada nas construcções navaes.

*parápará*. — Arvore da capoeira de flôr róxa; extrae-se-lhe o succo das folhas para tratamento da conjunctivite, *Cordia tetrandra*.

*parari*. — Herva (MART.)

*parati*. — Muge, *mugil liza*, peixe.

*paratucú* — Jasmim do matto.

*paratura*. — Herva dos pantanos, *cyperacea*.

*parawa*. — Papagaio; *p. asú*, *p. i*, são especies de papagaios.

*parawa boya*. — Cobra verde, como o papagaio.

*parawa ira*. — Abelha.

*parawacú*. — Macaco cinzento, muito felpudo.

*paricá*. — *Mimosa acacioides* (MART.), a casca, muito grossa, é pisada e misturada ao tabaco em pó. Assoprada nas ventas, essa preparação tem um effeito embriagante quasi instantaneo.

*paricá-rana*. — 1. Arvore espinhosa parecida com o *paricá* e cuja casca contém muito acido tannico. 2. Duas outras especies de mimosas não espinhosas.

*parinari*. — Arvore, *rosacea*.

*pariparoba*. — Malvaisco.

*pariri*. — Heliconia, graude folha que abunda á margem dos rios da Amazonia. Ha tres variedades de *pariri*.

*pariri*. — Pomba (MART.) *columba moritana*.

*parú*. — Peixe listado de preto, parecido com o *pacú*.

*paru*. — Peixe do mar (MART.)

*parú*. — Pombo.

*parurú*. — Humiriacea, arvore, *saccoglottis guyanensis*.

*patakira*. — 1. Herva cheirosa, empregada em banhos aromaticos. 2. Peixinho que pula á beira d'agua. 3. Passarinho cantor, de canto variado.

*pataud*. — Palmeira, *enocarpus*. O fructo é muito oleoso. Os indios transformam as folhas em paneiro de carga

em menos de cinco minutos. As folhas são compridas e muito resistentes. Dahi vem o termo *patuá*, caixa.

*pati.* — Palmeira, *syagrus botriophora* (MART.)

*paturi.* — Pato, *anas viduata*.

*paxi ïwa.* — Palmeira *paxiuba*, *iriartea exorrhiza*, de cuja madeira se fazem giraus, soalhos, cercas e paredes.

*paxi ïwai.* — Paxiubiuba.

*payamarioba* ou *mãgerioba.* — Arbusto leguminoso, tambem chamado fedegoso e mata-pasto: *cassia occidentalis*. A semente substitue o café e a quinina.

*payarari.* — Pombo que constróe o seu ninho no chão (MART.)

*payau.* — Arvore, *triplaris* (MART.)

*pãcuã* — Herva de pasto, a primeira geralmente que apparece nos roçados, no Amazonas.

*pecui.* — Rôla: *p. pewa*; *p. pinima*; *p. piranga*; *p. wasú*, são especies de pecui.

*pecui rimíú* — Litt., alimento de rôla, herva.

*peitica.* — Maria é dia, passaro, *tyrannus rufinus*, *bem-tevi miudo*.

*pekei* — Pato: *anas dominica*, chamado *patinho do ïgapó*.

*pekii.* — Vinhatico, *acassia maleollens* (MART.)

*pekiti.* — Peixinho do mar que cozinham em montão embrulhado em folhas (MART.) *Pikir*, *pira*, *kiri* (MART.) significa *peixe miudo* em geral.

*pemati.* *Sclerolobium rubiginosum* (MART.)

*penu-penú.* — Ortiga.

*pepewa.* — Cobra caninana.

*perereca.* — Rã.

*pereyura.* — Casca preciosa, arvore (MART.)

*peri.* — *V. piri*.

*perinú.* — 1. Palmeira, *attalea compta* (MART.) 2. Cauna de macaco, *Costus Pisonis*.

*perirá.* — Mollusco univalve, comestivel (MART.)

*perixué* ou *perixixe.* — Ave rallina (MART.)

*perobá.* — Arvore de marcenaria *bignonia similitropea*.

*pesirica.* — *clidemia frutescens* (MART.)

*picasú.* — Pombo.

*pioca.* — Raiz comestivel (MART.)

*pipinha*. — Pupunha, palmeira espinhosa cultivada, que produz uma fructa de carne oleosa, muito nutritiva. *guilielma speciosa*.

*pitima*. — Tabaco.

*pitima rama*. — Planta dos lagos, cuja folha se parece um pouco com o tabaco, *gencianeae*.

*pitimnawa*. — Peixe do mar (MART.). *acanthopterygio*.

*piaba*. — Peixinho chato do rio.

*piaca*. — Arvore, leguminosa.

*pari*. — Pepiuo do matto, fructo comestivel.

*piasáva*. — palmeira do Rio Negro, cuja fibra é utilizada para a fabricação de cordas, cabos e vassouras.

*piasoca*. — Ave pernalta, ruiva, tambem chamada *awape*, e *yasaná*.

*piau*. — Peixe do rio, tambem chamado *arácu*; *cyprino*.

*pica*. — Fructo.

*pikiá*. — Arvore fructifera da selva, empregadas nas construcções civis e navaes e em marceuaría, *caryocar villosum*.

*pikiarana*. — Arvore de propriedades narcoticas, empregada como a precedente. Os indios se utilizam da folha para matar o peixe *caryocar toxiferum*.

*pinawa*. — Folha de palmeira. Sob a forma *pinoba* esse termo designa todos os coqueiros.

*pipi* ou *tipi*. — Malvacea e graminea (*petiveria alliacea*)

*pipira*. — Passaros dentirostros de muitas especies.

*pira*. — Peixe em geral.

*pira acá*. — Peixe porco, *monacanthus* (MART.)

*pira acangatá*. — Litt. peixe de cabeça dura (MART.) ou de crista, *acangatará*.

*pira andira*. — Litt. peixe morcego. (MART.)

*pira arára*, *pirarara*. — Peixe voraz colorido, *silurus*.

*pira awi*. — Litt. peixe agulha.

*pirabuta*. — V. *pira mutawa*.

*pira campeica*. — Litt. peixe de cabeça chata (MART.)

*pira canyua* (*acanh yua*). — Litt. peixe de cabeça amarella (MART.)

*pira catimbau* ou *caximbu*. — Peixe (MART.)

*pira catinga*. — Litt. peixe fetido, *pimelodus* Pati.

*pira cuarica*. — Peixe do mar, *polynemus americanus* (MART.)

- pira cupiára.* — Litt. peixe que mora nos buracos (MART.)  
*pira cuatiára.* — Peixe desenhado.  
*pira cuca.* — Garoupa, peixe do mar.  
*pira cuera.* — Peixe rei (MART.)  
*pira íba.* — Grande peixe de pelle, *bagrus reticulatus*  
*pira k'íwa.* — Litt. piolho de peixe, peixe-piolho: pa-  
rasita dos outros (MART.)  
*pira kirua.* — Peixe do mar, cheio de espinhos (MART.)  
*pira maya.* — Peixe (MART.)  
*pira mena.* — Litt. peixe macho, estorjão.  
*pira metara.* — Salmoneta, *mullus maculatus* (MART.)  
*pira miuna.* — Donrado, *coriphoena* (MART.)  
*pira mutava.* — Litt. peixe de bigode, peixe de ta-  
manho regular que pula alto fóra d'agna.  
*pira nambú* ou *pirinambú.* — Peixe, *pimelodus*.  
*pira nema.* — Peixe fetido, peixe do mar (MART.)  
*piranha.* — Peixe voraz e sanguinario, de dentes muito  
afiados que certam como tesouras: *p. acayú*, *p. micura*;  
*p. pizuna*; *p. xudawa*, são diversas especies de piranhas.  
*piranha ñwa.* — Arvore do igapó, ntilisada nas cons-  
trucções civis.  
*pira pama.* — Peixe do rio.  
*pira pewawa.* — Peixe espinhoso e voraz.  
*pira piô.* — Espadarte (MART.)  
*pira pilínga.* — Peixe graude delicioso, *characinus*.  
*pira pixana.* — Peixe gatta, *serranus*.  
*pira puã.* — Litt. peixe redondo, peixe bola, baleia.  
*pira pucú.* — Peixe alongado, peixe do rio.  
*pir'arára.* — V. *pira arára*.  
*piraresa.* — Litt. olhos de peixe, especie de pimenta.  
*pirarucú.* — Litt. peixe urucú ou vermelho, *sudis gigas*.  
*pirarucu caá.* — V. Coeraua.  
*pirarucú tayá.* — Nome de um caladium, salpicado de  
manchas vermelhas.  
*pirasisica.* — Talvez *pira xixica*, peixe pequeno, v.  
MARTIUS.  
*pira tipíaca.* — Litt. peixe tapioca.  
*pira tiapia.* — Peixe (MART.)  
*pira umbú.* — Peixe. Chayquarona (MART.)

- pira una.* — mero.  
*pira waca.* — V. *pira yapeiwa.*  
*pira wasú.* — Peixe grande, baleia.  
*pira wawa.* — Peixe pulador, bagrus.  
*pira wera.* — Corcovado. (MART.)  
*pira wîwî.* — Peixe voador.  
*pira yandú.* — Litt. Peixe aranha.  
*pira yapeiwa.* — Litt. Peixe lenha, peixe do rio.  
*pira yawara.* — Boto vermelho.  
*pira yerewa.* — Litt. Peixe *corta-agua* (ave) (MART.)  
*pira yurú memica.* — Litt. Peixe de bocca molle ou movediça.  
*piri.* — A erva dura, junco.  
*piri antã* — Especie de junco duro.  
*piripiri.* — Junco aquatico.  
*piripiri caa pura.* — Junco do matto.  
*pirikiti.* — *Canna glauca.*  
*piripita.* — Sempre viva.  
*piripita caapura.* — Sempre viva sylvestre.  
*piripepe.* — Espadana.  
*piririma.* — Palmeira, *cocus syagrus.*  
*piriwaca.* — Erva empregada como antidoto no Rio Negro (MART.)  
*piriwaya.* — *Anchietea salutaris* (MART.)  
*piriri.* — Arvore de que se extrae borracha.  
*piririri.* — Anã.  
*piritu iwa.* — Arvore do Rio Branco (MART.)  
*piriwa.* — V. *periwa.*  
*piriwa.* — Quirirú, especie de cuco. E o mesmo termo que *kirirú.*  
*pirú.* — Arvore, utilisada como cembustivel.  
*piru-pirú.* — Passaro maritimo, *hæmatopus palliatus* (MART.)  
*pisandú.* — Palmeira, *diplothemium littorale.*  
*pita.* — Piteira (agave americana).  
*pitaica.* — Arvore, a mesma que *anera kise apãra*, leguminosa.  
*pitanga.* — Pitangueira, diversas *myrtaceas*, de fructo comestivel.

*pitaya*. — Em vez de *pirera taya*, casca picante, v. g. *araticú pitaya*.

*pitãuca*. — Bemtevi, passaro (*lanius sulphuratus*).

*pitãucaí* — Bemteví pequeno (*tyrannus*).

*pitomba*. — Fructo da *pitomba iuca*, sapindacea (*sapindus esculentus*).

*pium*. — Mosquito que abunda ua beira dos rios de agua branca.

*piuri*. — Mutum de bico encarnado e cujo grito é um assovio.

*pixana*. — Gato.

*pixana nami*. — Litt. orelha de gato, planta.

*pixana pu*. — Litt. pata de gato, planta.

*pixana puampé*. — Litt. unha de gato, arvore.

*pixana ruaya*. — Litt. rabo de gato, erva.

*pixamã*. — Fructo pequeno, redondo de que se faz uma bebida preta.

*pixirica*. — Planta cujo fructo é comestivel. *melastomaceae*.

*pixiricusú*. — Planta da mesma familia que a precedente, de fructo maior.

*picua*. — Euphorbiacea purgativa.

*popoca*. — Planta do Maranhão.

*pororoca*. — Arvore de Pernambuco, *clusiacea*.

*poruti*. — Andorinha grande.

*poteti*. — V. putiri (MARTIUS).

*poti*. — Camarão, *p. asú*, *p. tinga*: *p. pema*; *p. kikia*, etc., são variedades.

*potisawa*. — Planta marinha, herbacea.

*poti-uma*. — Arvore.

*potó*. — Brachyelitro, *staphilinus*, insecto.

*poyuyi*. — Toninha, peixe marinho.

*puaya*, ipecacuanha, plantas emeticas e rubiaceas.

*punarú*. — Peixe do mar, *blennius brasiliensis* (MART.)

*punã*. — Arvore alta e direita, de madeira rija e vermelha.

*pupunha*. — V. pipinha.

*puraké*. — 1. *Gymnotus electricus*. 2. Peixe viola, á beira mar. (MART.)

*puraké kai*. — Planta aromatica.

*puraké ñwa.* — Arvore baixa, *Barreria theobromæfolia*.

*puraké tayá.* — Caladium que os iudios cultivam para ser fortes; ou estregam nos objectos dos seus inimigos para que sofram dôres.

*puruara.* — Remedio contra as manchas da pelle, cipó suma.

*purua.* — Fructo grande e molle, da purua ñwa.

*purui.* — Fructo sylvestre, de que se fazem refrescos, da *purui ñwa alibertia edulis*.

*purumã.* — Fructo em cacho, parecido com uva; 2. Palmeira.

*purumã i.* — Fructo parecido com o purumã, porém menor.

*pusa.* — Cipó.

*putiri.* — Marreca pequena.

*puxicarai.* — Passaro, *pitylus carulescens*.

*puxiri* ou *puxuri.* — Noz aromatica e carminativa da *nectandra puxuri*.

*puxuri rana.* — Arvore do ñgapo, parecida com o puxuri.

*putumuyú.* Arvore, Lecythidea.

## R

*Revera.* — Passarinho.

*riri.* — Ostra. *r. ete*, *r. piá*, são variedades de ostras.

## S

*sabiá.* — Passaro dentirostro e canoro (*turdus*). Ha muitas variedades: *s. piranga*, *s. poca*, *s. tanga*, *s. una*, *s. yua*, etc.

*sacai boya.* — Cobra surradora.

*sacura una.* — Mollusco marinho. (MART.)

*sacusaroba.* — Pomba ruiva. (MART.)

*saiwa.* — Formosa devastadora. *sauba*, *atta sexdens*.

*sai.* — 1. Macaco pequeno. 2. Passaros azues de diversas qualidades.

*sai asú.* — Passaro azul, *avis tanagra sayasú*.

*sairá.* — Cotinga azul.

*saitayá.* — Diversos macaquinhos.

*samabaya.* — Polypodiacea (*nertencia dichotoma*, etc.)

*samauma ìwa*. — Arvore gigantesca da beira dos rios, que produz o algodão chamado *sumauma* ou *samauma* (bom-  
baça).

*samba ìwa* — *Cecropia concolor* (urticacea); e outros arbustes.

*samuú* — Arvore do Sul, de que se fabricam toneis e cordas.

*sanharú*. — Abelha brava (MART.)

*sapê*. — Graminea de folhas cortantes, *anatherium bicorne*.

*sapere*. — Perdiz *crypturus noctivagus*. Ety. *sapereca*, chamuscado.

*sapícarete*. — Carangueijo fluvial.

*saputa*. — Arvore grande, de fructo comestivel, *sapotacea*.

*saputi*. — Fructo do saputizeiro, menor do que a sapota.

*sapucaya*. — Gallinha; *sapucaya apãava*, gallo.

*sapucaia ìwa*. — Arvore fructifera da selva, *lecythes usitata*, etc., que produz um fructo que os francezes chamam «marmite de singe».

*sapucaia pã*. — Erva, pé de gallinha.

*sapucaia pira*. — Peixe. Em guarani *sapucaia* significa gritar.

*sapucaia rana*. — Arvore myrtacea parecida com a sapucaya

*sapupira*. — Arvore leguminosa sophorea, *Bowdichia virgilioides*.

*sapupira rana*. — Arvore parecida com a sapupira (*ferreria spectabilis*).

*saracoma*. — Vespa (MART.)

*saracura*. — Ave conhecida de todo o Brasil (Fam. *Rallidae*) que canta todos os dias ás 5 horas da manhã.

*saracura mïra*. — Arvores, *bignoniacea* e *onagraria*.

*sarapú* ou *sarapó*. — Peixe d'agua doce em fórma de cobra.

*sarará*. — Mariposa nocturna (MART.)

*sarasewa*. — Passaro.

*sarawiana*. — Peixe do Rio Negro, *cichla temensis* (MART.)

*sariama*. — Cariama dos naturalistas, *dicholophus cristatus*, ave.

*sarive*. — V. *micura*.

- saroba*. — *Columba rufina*, v. *sacaroba* (MART.)
- sasî*. — Passaro que incarna a alma dos finados ou dos feiticeiros. *Avis coracina ornato* etc. (MART.)
- saupé*. — Peixe. (MART.)
- saurá*. — Passaro vermelho, *wira tatá* ou *curacî wira*.
- sawéá*. — Peixe (MART.)
- sawiya*. — Rato.
- sāwiya ìca*. — Vinhatico. (MART.)
- sāwi*. — Macacos pequenos, *callitrix* e *hapale* especialmente *s. asu*, *s. miri*, *s. pixuna*, *s. yurutinga* *s. yurupi-xuna*, são diversas especies de saguins.
- sebú, xiboi*. — Minhoca.
- sebu ìca*. — Arvore *plumeria phagædenica* (MART.)
- senjmi*. — Iguana, vulgarmente cameleão, *agama picta catenata*. Sautio de carne saborosa.
- seri* ou *siri*. — Carangueijo, que deu o seu nome a um rio e ao Estado de Sergipe.
- serî ìca*. — Mangue, litt. arvore dos carangueijos, verbenacea.
- seri jwa una* ou *sereibuna*. — Mangue amarello.
- siringa ìca* ou *xiringa ìca*. — *Hevea brasiliensis*, arvore da gomma elastica.
- siringai*. — Arvore que produz um latex branco como a seringueira, mas que serve apenas para lenha.
- seyusî*. — Tartaruga grande fluviatil.
- sîriuca*. — Palmeira espinhosa de que se fazem pontas de flechas (MONT.) Talvez seja o murú-murú do Norte.
- sîcanta ìca*. — Arvore do breo.
- sicui*. — Passaro, *s. pewa*, *s. miri*, são especies de *sicui*. (MART.)
- siesie*. — Carangueijinho dos mangues: *s. ete*, *s. panema* são variedades de *siesie* (MARTIUS).
- sipó*. — Cipó.
- sipó cambuca*. — *Dasynema* (MART.)
- sipó catinga*. — Cipó fedorento.
- sipó isjca*. — Cipó que produz uma resina, no littora atlantico.
- sipó kîra*. — Cipó verde, pequeno cipó da capoeira.
- sipó maira*. — Convolvulacea cuja raiz substitue a mandioca, em tempo de fome.
- sipó seî*. — *Periandra* (MART.) ou *smilax spruceana*.

- sipó suma.* — *Anchieta salutaris*; cathartica.
- sipó tayuyá.* — Cucurbitacea, *trianospermum*.
- sipó titica.* — Cipó resistente e comprido que substitue os pregos na vida rustica.
- sipó tuiñi.* — Cipó de folha cinzenta cuja infusão tónica e estomachal é muito saborosa.
- soca.* — Lagarta (MART.); *socusú*, lagarta do bicho de seda; *socua*, lagarta das borboletas nocturnas.
- socó.* — Ave pernalta, socó boi: *tigrisoma lineatum*.
- socoi.* — Soco pequeno: *ardea virescens* e *zebrilus pumilus* (BODD.)
- socoró.* — Arvore da beira d'agua empregada nas construcções civis, e de fructo comestivel.
- socorca.* — Peixe chicharro.
- sorococa.* — 1. Qualificativo da bananeira sylvestre. 2. *Passiflora* (?)
- suasú.* — Veado. *s. anhangá*; *s. cariacú*; *s. etê*; *s. cpára*; *s. piranga*; *s. pucú*; *s. tinga*, são variedades do genero suasú.
- suasuaya* — Fumo bravo (MART.).
- suasú cáá.* — Herva amarga, utilizada contra as febres palustres.
- suasú maniaca.* — Especie de mandioca.
- suasú resa.* — Litt. olhos de veado, fructo sylvestre.
- suasu relima.* — Arvore pequena, de madeira iija; cauella de veado.
- suasú tayá*, cu *suasú nani.* — Especie de caladium.
- sucu ñwa.* — Arvore myristicacea; o latex é empregado como emplastro, e tem propriedades purgativas, *plumiera*
- sucu ñwa rama.* — Arvore parecida com a sucuba.
- sucupira.* — *V. sapupira*, legumiuosa papillionacea v. *sacupira*.
- sucuriyú.* — Serpeute enorme d'agua: attinge facilmente dez metros de comprido.
- suindara.* — Ave nocturna, rasga-mortallas, *caprimulgus megalurus*.
- suiriri.* — Passaro, *tyrannus melancholicus*.
- sumaiña.* — *V. samaúma*.
- sumaré.* — Rabo de tati, orchidea, *cypripidium brasiliensis*.
- supí.* — Ave cautora.
- supia ñwa.* — Arvore cujo fructo se parece com ovos.

*supiarana ñwa.* — Arvore cujo fructo se parece com os ovos de tartaruga.

*surara carirú.* — Litt. bredo de soldados, herva daminha.

*surayú.* — Lacraya, (MART.).

*surudá* ou *surubá.* — Passarinhos (MONT.).

*surubî.* — Peixe de pelle lisa; *platystoma.*

*surubi renîwa.* — Cipó. barba de surubim, de que se fazem as formas dos chapéus de palha.

*surucudá* — Passaros de bellas côres, *trogon splendens* etc. . . Deu o seu nome á familia dos *curucús*, doude se vê o inconveniente de escrever a sibilante com ç; v. tambem *cariama* de sariama; *sayacú* de *tayasú wira*, *couguar* de *susuarana* etc. . .

*surucucú* — Cobra venenosa, *lachesis mutus*: s. r.; *tinga*, são variedades.

*surucucú rana* — Cobra parecida com a *surucucú.*

*sururina* — Perdiz tururî, *crypturus pileatus.*

*sururú* — Mexilhão.

*sururú cuja* — Passiflora.

*susua rana* — Alteração de *suasu arana*, parecido com o veado, onça vermelha.

*suú mé* — Cabra, bode, carneiro, ovelha.

## T

*taboca* — Bambú espiuhoso da selva, *gradua macrostachya.*

*tabocai* — 1. Graminea tenue parecida com a *taboca*, *panicum latifolium.* 2. Herva daminha, dividida como o bambú.

*tabúz* — Plantas herbaceas, uma leguminosa que dá flôres em cachos, e uma *typacea*, de que se fazem esteiras.

*tambuyayá* ou *tambu yayá* — *Cinonia myctera*, no Sul. Escrevendo tambem *tabucaya* i. e. *sapucaya*, MARTIUS insinua que esse termo é mais um appellido que um nome proprio. *Sapucaya*, gallinha em tupi do Norte, significa *gritar* em guarany.

*tacaca ñwa* — Arvore grande, *sterculia speciosa.*

*tacana* — Cauna brava de que se fazem flexas, *gynerium sagittatum.*

*tacana rapu* — Litt. raiz de *tacana*, peixe.

*tacua kise* — Litt. *tacnara* i. e. azagaia-faca, qualidade de bambú.

*tacuará* — Gallo do matto, *prionites ruficapillus* (MART.)  
*tacuari* — Arvore grande, fructifera da selva, euphorciacea, *mabia*.

*tacuari rana* — Arvore parecida com a precedente.

*tacunha cava* — Vespa, assim chamada por causa da fórma do seu niuho.

*tai asú* ou *tayasú* — Porco do matto, *dicotyles labiatus*.

*tai titú* ou *caititú* — Porquinho do matto, *dicotyles torquatus*.

*tai ñwa* — Arvore (MONT.) Litt. arvore dos porcos ou arvore picante, talvez arvore azeda, ou antes *tatayuba*.

*taipi* — Herva fina de que se fazem pinceis.

*taipoca* — Arvore de madeira leve.

*taira* — Pequeno carnívoro (*galictis barbata*).

*tamacuaré* — Lagarto do igapó. As caboclas o dão de comer aos seus namorados para que lhes sejam fieis.

*tamacuaré sipo* — Cipó do tamacuaré.

*tamacuaré ñwa* — Arvore de que se extrae um oleo medicinal para tratar a sarna ou empigem: a casca quando queimada deita um cheiro agradável.

*tamacuaré rana* — Arvore altaneira e direita, utilizada em carpiutaria.

*tamacuaré rana miri* — Arvore pequena parecida com o tamacuaré ñwa.

*tamanduá* — *Myrmecophaga jubata*, tamanduá bandeira.

*tamanduai* — *Cyclothurus didactylus*, pequeno mamífero arboricola.

*tamanduá miri* ou *mamjrawa* — *Tamanduá bivittata*.

*tamarú* — Crustaceo estomatopode, *squilla mante*.

*tamatiá cava* — Vespa, assim chamada por causa da fórma da abertura do seu ninho.

*tamatiá wira* — 1. Diversas aves barbudas. 2. *cancroma cochlearia*, ave aquatica.

*tamaupica* — Esponja (MARTIUS).

*tambá* — Mexilhão (MONTOYA).

*tamba ñwa* — Arvore empregada em tinturaria e marcenaria.

*tambaki* — 1. Peixe grande um dos melhores alimentos do Am-zouas. 2. montão de conchas.

*tambaki acayú* — Litt. cajú de tambaqui, arvore do igapó parecido com o cajueiro, e cuja fructa é apreciada do tambaqui.

*ta abaki curumi* — Litt. criado do tambaqui, papagainho que passa pôr derribar fructas n'agua para o tambaqui.

*tambaki wixi* — Litt. wixi de tambaqui, arvore da beira d'agua parecida com o wixizeiro.

*tamba tayá* — *Caladium auritum bicolor*.

*tambéiwa* — Coleoptero que tem a fôrma arqueada da tartaruga (MONTÓYA).

*tamearana* ou *tamiarana* — Cipó que pica como a urtiga.

*taminoá* — Coleoptero em geral, bezouro.

*tamua* — Arvore da beira d'agua, *psidium*.

*tamuatá* — Peixe dos pantanos que vive enterrado na lama.

*tamura sipó* — Cipó que se planta no meio da roça para fazel-a prosperar.

*tamúra jica* — Arvore da capueira, sem valor.

*tanara* — Arvore do igapó.

*tanayurá* — Macho da formiga saúva, no Sul.

*tandei* — Peixe *vieja* i. e. *lixa* (MONT.)

*tangará* — Passaro *dentirostro* de côres vistosas.

*tangará cáá* — Erva tostão (*eclipta erecta*) empregada contra a diarrhéa, e tambem uma rubiaceae *cifelis melliefolia*.

*tunguri pará* — Passaro preto, assoviador, de bico vermelho.

*tanimbuca*. — Arvore gigantesca de que se fazem canôas.

*taoca*. — Formiga nomade que anda sempre em bandos afugentando tudo o que se lhe enfrenta.

*taoca manha*. — Litt. Mãi das taocas, ave formicaróide.

*tapasiriba*. — *Pisonia alcalina* (MART.), talvez siri *üwa*.

*tapayua cawa*. — Vespa.

*tapayuna üwa*. — Litt. arvore dos negros, empregada em carpintaria.

*tapecuá*. — Plauta em forma de leque que se cultiva como mãi dá roça.

*tapema*. — Gavião tesoura. (MART.)

*tapendí*. — Passarinho das taperas (MONT.) v. *yetapa*.

*tapendusú*. — Passaro branco, diz MONTÓYA. Este passaro deve ser o gavião tesoura, cujo nome portanto é *tapena* e não *tapena*; e como o *tapendusú* ou *tapena wasú* se parece com uma andorinha gigante, o *tapendí* ou *tapendai*, deve ser uma andorinha pequena.

*taperá*. — Andorinha (MART.) Deve ser o *tapendí* de MONTÓYA.

*taperusú*. — Ave (MART.) . Deve ser a forma tupi de *tapendusu*.

*tapiú ñwa*. — Pau d'albo ou mira rema, *capparidea*.

*tapiú cad*. — Erva agreste, urticacea.

*tapicudá*. — Litt. leque, planta que se cultiva como mõi de roça.

*tapicurú*. — Ave pescadora, ibis *cayennenses*.

*tapiira*. — Anta, e por extensão boi, vacca, toiro.

*tapiira boyá*. — Cobra.

*tapiira cadá*. — Aracea da selva.

*tapiira caiwara*. — Anta brava, para diferencial-a do boi.

*tapiira ete*. — Anta verdadeira.

*tapiira cawa*. — Vespa.

*tapiira coñana*. — Canna fistula. Montoya escreve *tapii aquai ña*, i. e. *tapiira racuña yawé*, parecido com o membro genital da anta, ou simplesmente *tapiira racunha*, como temos *tapiira pecú*.

*tapiira apecú*. — Litt. lingua de anta, erva grossa, *elephantopus Martii*.

*tapiira suaiwara*. — Anta d'alem-mar i. e. boi, vacca, touro.

*tapiira yawara*. — Animal chimerico, cabeça de boi n'um corpo de onça.

*tapiir'ñwa*. — Tapereba ou tapiriba, *spondias*, fructo agri-doce de tapiribazeiro, litt. arvore da anta.

*tapiñhoã*. — V. itauba amarella.

*tapiitingá*. — Formiga que procura as coisas doces.

*tapiiriba*. — V. *tapiir'ñwa*.

*tapiiriri*. — Pau pomba, arvore, *tapiirira guyan*.

*tapiú*. — Formiga que mora nas arvores e especialmente nas parasitas.

*tapiú cawa*. — Vespa preta, de ninbo grande que mora nas arvores.

*tapixawa*. — Vassonrinha, planta brava de propriedades depurativas notavcis.

*tzpurú*. — Bichos i. e. vermes das cousas podres.

*tapurú cadá*. — Arbusto.

*tapurú ñwa*. — Arvore de gomma elastica que os bichos atacam logo que se começa a exploral-a.

*taracaya*. — Tartaruga negra do rio, menor do que a *yurára*.

*taracudá.* — Formiga que mora nas arvores, fazendo o ninho debaixo das folhas: *camponotus femoratus*.

*taraccua rawa.* — V. tarapu rawa, commelinacea.

*taracudá sipó.* — Cipó procurado pelas taracudás.

*tarapé* ou *tarapema.* — Formiga preta de cabeça chata que anda pelo chão. Colloca-se a cabeça d'essa formiga sobre a ponta das flechas para uuuca errar o alvo.

*tarapiá.* — Arvore pequena da selva, tambem chamada pau de candeia, *capparidacea, cratera Benthani*.

*tarapú peva.* — Osga (MARTIUS) v. *sarapú*, eugúia, ou *taravi*.

*tarapú rawa.* — *Tradescantia diuretica* (MART.), commelinea, melhor *taracua rawa*, folha da taracua.

*tarapú rawa rana.* — *Commelina deficiens*, erva: *taracua rawa* deve ser a verdadeira orthographia e o verdadeiro nome.

*tararucú.* — *Cassia occidentalis* (MART.), arbusto.

*taravé.* — Papagaio caboclo, *androglossa vinacea*, *jurueba* ou peito roxo.

*taravira, taravi.* — Especie de saurio, *agama operculata taravi suoya curawa* (curúia). — Saurio de rabo guardado com uma crista. (MART.), *agama*. Martius após Marcgrav escreveu *taraguico ayeuraba.*, e eu cometti na edição franceza um erro imperdoavel.

*tarã-tarã.* — Passaro, provavelmente o mesmo que *tarau, ibis oxycercus Spix*, de Martius.

*tarreira, taraira, traira.* — Peixe que vive na sagna lodosa, e anda por terra como um lagarto, *tarawi*, á procura d'agua. Montoya escreve *tarej*.

*taraira mboya.* — Cobra aquatica amarelenta (MART), não venenosa (MONT.).

*taraira mira.* — Arvore, *cocculus inema* (MART.)

*taripucú.* — Erva de pasto, larga, alta e ccrtante.

*tariri.* — Cipó de que se extrae uma tinta vermelha a qual misturada com lodo torna-se preta e serve a tingir a roupa.

*tarisã* ou *tarisema.* — Formiga dos mangues (MART.)

*tarumã.* — Arvore, *verbencea, vitex trifolia* etc...; o deccto das folhas é empregado em banhos de vapor contra o rheumatismo e o beri-beri; o fructo é emmenagogo; a raiz, tónica e febrifuga.

*tarumã.* — Pequena especie de tarãã.

*tarumã rana.* — Arvore parecida com a tarumã.

*tasîwa*. — Nome generico das formigas. A primeira syllaba se reproduz em muitos nomes de formigas: *ta-racua*, *ta-xi*, *ta-rupema* (formiga sem caminho, *rape îma*), mas que acerta sempre, e por isso se colloca na ponta das frechas), *ta-risema* (formiga cega? *resa îma*); *ta-piu*; *ta-pipitinga*, *ta-oca*, *sa-îwa*, e a seguinte

*tasîbura*. — Formiga pequena, preta, cornifera que mora nos paus podres (MART).

*tasîwî cainana*. — Formiga doida, pequena formiga caseira que vai e vem como se fosse doida.

*tasi*. — Ouriço do mar, *echinus marinus*.

*tasoca*. — Bicho de pau ou de carue (MONT.). *V. soca*. No Solimões só se conhece o termo *tapurú*, que parece composto de *ta* e *purú*, como *tasoca* parece composto de *ta* e *sucuera* (carne), ou *soca* (furar) (MONT.). O nome proprio parece portanto ser simplesmente *ta*; porém o *t* representa apenas a particula determinativa *i*, *t* ou *s*, como apparece destas citações de MONTROYA: *yumuasoca*, encher-se de bichos; *mîra rasoca*, bicho de pau; *îsoca îua*, pau que tem bichos; *îsoca renîmu*, seda. Portanto o primeiro termo deve ter sido *î* ou *a*, que encontramos sob a forma *îua* ou *awa*, significando *homem*!

*tata îua* ou *tata yîua*. — Litt.: arvore de fogo, porque della se tirava fogo por fricção: amoreira, fustete, espinheiro bravo.

*tata ira*. — Abelha vermelha como fogo (MONT.).

*tata piririca*. — Litt.: fogo crepitante, *amyridacea*.

*tata ura* ou *tatarana*. — Lagarta de fogo, lagarta que pica como a urtiga.

*tatáu* ou *tatu wira*. — Tanagra vermelha. Litt.: ave de fogo.

*tataûba* ou *tataupa*. — Gallinaceo, *avis crypturus*. Como *tatáu* esse nome deve ser uma alteração de *tata wira*.

*tatera*. — Passaro *picaroides*.

*tatú*. — *Dasypodidae*: *t. asú* ou *tatú canastra* (pretendem que a sua uuba, depois de arrancada, basta para sustentar o barranco que cae, ou derribar os paus mais altos da beira d'agua); *t. ayîua* ou *t. sema*, *t. de rabo molle*; *t. apára* ou *t. bola*; *t. etê* ou *tatú verdadeiro*; *t. peca*, coberto de placas ou *tatú cabelludo*; *t. mundê*, *t. paca*, são generos da mesma familia.

*tatu apecú*. — Arvore, litt.: lingua de tatú.

*tatu cad*. — Myrtacea de propriedades adstringentes (*eugenia axillaris*); serve para lavar as ulceras e as parturientes.

*tatu capiraena*. — Peixe parecido com a corvina. Esse termo deve estar mal escripto, como acontece muito no vocabulario de MARTIUS. Sob esta fôrma é intraduzivel. O primeiro elemento parece ser *tatú*, e o segundo *capiranga*, cabeça eucarnada.

*tatu cawa*. — Vespa particularmente brava, cujo ninho se parece com um *tatú*.

*tatui*. — Ralo, insecto subterraeo, *gryllotalpa*.

*taturama*. — Abelha (MART.). Deve ser a *tatu cawa*.

*tatukjra tatukjva*. — Mosca minuscula que se mette na barba e nos cabellos, produzindo uma comichão insupportavel.

*tatú ruaya*. — Litt. : rabo de *tatú*, especie de parasita.

*tawará* ou *teguará*. — Peixe *tatú* (MONT.).

*tawari*. — Arvore cuja casca batida se divide em folhas de que se faz o envoltorio dos cigarros. A madeira é dura como o ferro, e o carvão pesado como carvão de pedra: *curatari tauary*.

*tawato*. — Gavião preto; *tawatoyua*, gavião amarello (MONT.).

*taweweya*. — 1. Madeira leve, habitada por formigas (*bigoniacea*), (MART.). 2. Outra arvore de que se fazem violas: *triplaris* (MART.). Nesse termo reconhec-se o adjectivo *wewe*, leve, que convém a essas duas arvores.

*taxi*. — Formigas de diversas qualidades: a mais conhecida mora deuto da arvore seguinte, e é um insecto que se faz respirar.

*taxi jua*. — Taxizeiro, arvore do igapó e da terra firme.

*taxi rana jua*. — Arvore parecida com o taxizeiro.

*taxuri*. — Ave, papa-moscas (MONT.).

*tayá*. — *Caladium* em geral. *Tayoba*, *tajá* comestivel; *tayá memeca*, *tayá purú*, *yawaretê tayá*, etc., são nomes de diversos *caladiums* de que existe uma grande variedade.

*tayasica*. — Peixinho, *gobius brasiliensis* (MART.).

*tayasú* ou *ti asú*. — Porco do matto, *dicotyles labiatus*.

*tayasú suañjara*. — Porco domestico.

*tayasú ubi*. — Especi de ubim. V. *ubi*.

*tayasú wjra*. — Ave pescadora, *avis cozzygus*.

*tayjwa*. — V. *tatayjwa*.

*tayoba*. — V. *tayá*.

*tayurá*. — *Caladium bicolor* ou tinhorão i. e. *tayá rawa*, folha de *tajá*.

*teitei* — V. *tjetê*.

*tembetará ñca.* — Litt: arvore de bodoques, *xanthoxylon tendi*. — Pulga (MART.), provavelmente o mesmo que tunga.

*tendi ñca.* — *Spilanthes*, composta (MART.).

*terô-terô.* — V. teu-teu (MART.).

*teringodá.* — Vespa (MART.).

*teu.* — Cipó.

*teuba.* — Abelha (MART.).

*teu-teu.* — Ave pescadora, *vanellus cayennensis*.

*teyú.* — Lagarto. *teyú wasú*, tem mais de um metro de comprimento; *teyú sema*, é o lagarto liso, pardo.

*teyú-cadá.* — Euphorbiacea.

*teyú cava.* — Vespa.

*teyuti.* — V. *teyú asú* ou *yacuruxi*. (MONT.). Este termo foi celebrado por Linneu sob a fórma *teguxim*.

*tētē.* — Passaro, *trachyphonus*.

*tîe ou tiê.* — V. tie.

*tîrî tîrî manha.* — Mãi do terremoto, appellido de uma especie de jacaré.

*ticu-ticu.* — Nome d'um tanagrideo, *arremon silens*.

*tinguaciba.* — *Xanthoxylon* (MART.), arvore.

*ticuara.* — Conchas; *t. apuã*; *t. una* (MART.).

*tiê.* — Tanagrideo, ave, *tietê* cu *gaturamo*; *t. piranga*; *t. wasú*; *t. yua*; *t. parnara* ou *parava*; *t. tinga* são diversas especies de tanagras.

*timbó.* — Cipó com que se mata o peixe, envenenando-o. *Timbó* e *sipó*, são o mesmo termo.

*timbó ñca.* — Arvore, *mimosa contortisiliqua* (VELLOSO).

*timbó rana* ou *timbó ñca rana.* — Arbusto.

*timta* ou *tamua.* — V. camu-camu (*psidium*).

*timoina.* — Passarinho (MART.).

*timucú.* — Litt. nariz comprido, peixe-agulha.

*tincuã.* — Ave agoureira, conforme o seu modo de cantar anuncia ao caboclo a fortuna ou o infortunio.

*tingará.* — Passaro, *dasycephala cinerea*.

*tingasú.* — Passaro, alma de gato, ou Rabilongo (MART.), *Cozygus cajanus*.

*tingi ñca.* — Trovisco, *magonia pubescens* e *M. glabrata*.

*tinta ñca.* — Arvore da selva.

*tinta rana.* — Erva.

*tiopurana*. — Cobra grande que se deixa amansar (MARR.). A palavra não tem a feição tupi: talvez seja *teyú purara* ou *teyú parawa*. A cobra caseira se chama *giboya*: tio vale por *gi* talvez, e o qualificativo de *parawa*, pintada de côres varias, conviria a *giboia*.

*tiriba*. — Periquito grande, *psittacus cruentatus*, verde-vermelho.

*tiribái*. — Periquito, *psittacus leucotis*.

*tirica*. — Periquito, *psittacula passerina* (MART.).

*tiririca*. — Ervas cortantes e cipós guarnecidos de espinhos, *scleria reflexa*.

*tirukî* ou *yukiriti*. — Arbusto *tento*, *leguminosa papilionacea*. O primeiro termo é certamente um erro, não tem feição tupi: houve uma inversão das syllabas.

*titara*. — V. *yasitara*.

*titema*. — Ave aquatica (MART.).

*titi*. — Macaquinho, em guarani. *Titi* é abreviação de *titica* ou *xixica*, faiscante ou pequeno. D'ahi vem o termo *uistiti* i. e. *sãcis titi*, *hapale*.

*titiira*. — Anambé.

*titica*. — Cipó comprido, flexivel com que se fazem as toldas das canôas, se amarram sebes etc.... etc....

*titirica*. — V. *tirica*.

*tobi*. — Peixinho (MONT.).

*tocari*. — V. *tucari*.

*tocuna*. — Semeute que os Iudios Xomauas levavam no lobulo da orelha. Deve ser a fava *tonca* que é preta, *una*.

*tonca*. — Fava de cumarú, *dipteryx odorata*. Este termo se parece muito com *tocari* ou *toca*, castanha do Pará (*Bertholetia excelsa*), que os Oyampis chamam *nhã*, e outros *yubia* ou *yuvia*. E' provavel que o nome de *toca* depois de ter designado as favas ou amendoas em geral, tenha sido applicado como por excellencia á amendoa do cumarú, que no Solimões se chama simplesmente *cumarú*, sendo *cumarú jwa* o nome da arvore.

*toró* ou *coró*. — Rato, *loncheres armatus*, tambem chamado *curu-ú xoré* porque o seu canto se parece com o do sapo, e *guzbirú yú* (*wawirú* amarello ou espiuhoso) pelos Guaranis. Da pelle da cauda d'esse animal é que os Indios preparavam as suas trombetas *toré*.

*toró*. — Insecto que roe as canôas por baixo.

*tuaca*. — Ave pernalta, *grallaria marginata*.

*tuacusú*. — *Grallaria imperator* (*Myioturdus*).

*tubi*. — A menor das abelhas (MART.); abelha mestra (MONT.).

*tubuna*. — Abelha negra (MART.).

*tucaira*. — V. *tukira*.

*tucana*. — Tucano, ave *ramphastus discolorus* e outros.

*tucana boya*. — Cobra.

*tucana macaxera*. — Arvore do igapó de madeira branca e fructo amarello.

*tucandera* ou *tucanera*. — Formiga gigante cuja ferroadá dá a febre.

*tucanusú*. — Grande tucano, *ramphastus toco*.

*tucari* ou *tuca*. — Castanha do Pará ou noz do Brasil (*Bertholletia excelsa*). No Solimões o termo é desconhecido; emprega-se a palavra portugueza *castanha*, v. *tonca*.

*tucun*. — Palmeira, de que se utilisam as fibras para fabricar *makeras* ou redes de dormir.

*tucumã*. — Palmeira da selva de que se utiliza a palha para o fabrico de chapéos, e de que se come o fructo. Ha muitas qualidades de *tucumã*, como *t. arára*; *t. piririca*; *t. purupurú*; *t. wasú*; *t. i.*; *t. yawari*. *Astrocarium*.

*tucumã rana*. — Palmeira parecida com o *tucumã*.

*tucunaré* — Peixe; passa por ser o mais saboroso dos peixes do Amazonas: alimenta-se de peixes pequenos; pescam-no de *pina wawaca*.

*tucura* — Gafanhoto.

*tucura ùwa* — Tucuriba, arbusto, rosacea, *couepia paraensis* et. . .

*tucura retjma* — Litt.: pernas de gafanhoto, uome d'uma arvore, *t. asú*, *t. obì* ou *tucura verde*, são variedades de gafanhoto. (MART.).

*tucu-tucu* — Arganaz, *ctenomys brasiliensis*, rato campestre.

*tucuri* — Golfinho preto, *delphinus minor niger*: abundam no Amazonas na bocca dos rios de agua preta.

*tucuyz* — Arbusto de fructo comestivel, cujo latex serve para pegar passarinhos.

*tui* — Periquitos menores, *brotogerys*; *tui aputia yua*, t. de peito amarello; *t. eté*; *t. yuparawa*; *t. pará*, são varias especies de *tui*; assim como *t. sua tawa*, *tui* de cara vermelha.

*tui-tui* — Massarico pequeno, *charadrius Azaroe*.

*tukira* ou *tucira* — *ukira amaryllis*, lirio.

*tumira* e *tunga* — Bicho dos pés, *pulex penetrans*.

*tumikira* — Cabeça de bico (MONT.). Em guarani, *tumbiki* significa *bico*, *punta*.

*tumira iwa* — Arvore brava que produz um fructo pequeno parecido com o *tumira* inchado.

*tunga* — Nigoa. Este é o verdadeiro nome: *tumira*, como apparece do seu significado guarani é um simples apellido, *tunga uyumu umikira*: t. está se inchando, está apontando (MONT.), ou etá engordando, *mukira*.

*tungusú* — Pulga (MONT.).

*tupixawa* ou *tapixawa cá* — Vassouriuha.

*turi iwa* — Arvore oleosa cujas lascas servem de facho aos Indios.

*turimã* — Arvore do igapó, cuja casca está coberta de excrescencias.

*turimã tapurú* — Variedade de turimã.

*turiri* ou *tururi* — Gallinacea, *crypturus sovi*, sururina.

*turú* — Tenthredem.

*tururi* — Arvore cuja casca serve aos Indios para os fabrico de carcazes, calças, saias, trombetas.

*tururi tapurú* — Bicho do tururi, alimento apreciado: ao pé da arvore enoutram-se montes das suas dejecções; são grossos e compridos. Quando passa uma pessoa, todos a um tempo viram a cabeça para ella. Estão pegados em grande numero no tronco do tururi; basta passar a mão uma vez no tronco para eucher um paneirinho de folha de palmeira.

*tururué* — Passarinho, *synallaxis caudacutus*.

*tuyuyú* — *Mycteria americana*, cegonha gigante, de cabeça nua e preta, pescoço encarado e penuas brancas, *jaburú moleque*.

## U

*ubarana* — Peixe, *bagrus reticulatus* (MART.).

*ubá* — V. *uwa*, *costus*.

*ubira* — Peixe de lago, saboroso, parecido com o acará; tem manchas verde-amarellas.

*ubi* — Palmeira *geonoma*, cuja palha serve para cobrir as casas, *u. asú*, *u. memeca*; *u. yuruti* etc. são qualidades d'essa palmeira aruntinacea.

*ubussu*. — 1. Palmeira *bussu* de folha graude que serve para cobrir as casas no baixo Amazonas (*maucaria saccifera*). 2. Coqueiro, cocos nucifera.

*ucu ñwa*. — Arvore, *myristica sebifera*, ucuuba ou verorola.

*uñwa ñwa*. — Frecheira, canna em geral.

*uma ñwa, ama ñwa, emba ñwa*. — *Cecropia palmata*. Arvore da preguiça, umbauba.

*umari ñwa*. — Arvore froudosa que produz o fructo *umari*, *andira inermis* e *andira racimosa*, *poraqueiba sericea*.

*umari rana*. — Arvore parecida com o umarizeiro.

*umbamba*. — Palmeira (*desmoncies nidentum*).

*un.barú* — *Hibiscus cannabinus*, *malvacea*.

*umbú*. — Fructa parecida com a nespera, porém de umbigo saliente. (*Spondias tuberosa*).

*umhurbaşana* — Terebinthacea, parecida com o imbuzeiro.

*umiri*. — Meliacea fructifera, (*humirium balsamifera*), de que extraem um oleo cheiroso.

*umiri rana*. — Meliacea, *texandria eliptica*.

*una*. — Escaravelho (MARTIUS).

*úra*. — Verme que se desenvolve na pelle dos mamiferos de um ovo deposto por uma mosca ou um mosquito, vulgo *berne*.

*urana*. — Arvore da selva, utilizada como lenha.

*urandi* ou *guanandi*. — Lantim, pau de azeite ou pau de Maria, *callophilum brasiliense*. O termo é composto de *mira andi*, arvore oleosa, e sob a fórma do dialecto meridional deveria ser *ubirandi*.

*ura nupe*, e *ura puca*. — Abelhas (MART.)

*urari sipo*. — Cipó de cuja casca e raiz extraem o curare.

*uribaco*. — Peixe do mar (MART.)

*uricana*. — Palmeira *geonoma* (MART.), *bactris tormentosa*.

*urú*. — Gallinaceo *odontophorus*.

*urú yavarate*. — Qualidade de onça, pintada como o urú.

*urúa*. — Caracol, caramujo.

*urúa ñwa*. — 1. Arvore da beira d'agua; 2. V. parápará, *cordia tetrandra*.

*urua yuruima*. — Lit.: Caracol sem bocca, tajá ou caladium que cultivam para ser felizes no marisco da tartaruga.

*urubamba*. — Arvore.

*urubú*. — Urubú, *cathartes foetens*. *U. ruxama*, urubú-rei, *sarcorhamphus papa*; *u. tinga*, cabeça côr de laranja e corpo branco; *u. yereva* ou urubú ministro; *u. camiranga*, são também *abutres*.

*urubú acanh*. — *Theobroma obocatum*, fructo bravo.

*urubú caa*. — Trepadeira, *aristolochia trilobata*; usam levar a folha no coração para conquistar as afeições desejadas.

*urubú parama*. — Papagaio de cabeça núa, *encinetus vulturinus*.

*uru catu*. — 1. Açucena vermelha (*amaryllis princeps*); 2. *Orchidea* (MART.)

*urucú*. — *Bixa orellana*, vermelhão, fructo do *urucu iuca*, com que os indios gostam de pintar o seu corpo todo e sobretudo a cara.

*urucurana*. — 1. Arvore graude da sapupema, cuja semente é coberta, como a do urucú, de uma substancia vermelha; com as sapupemas fazem remos. 2. *urena sinuata*, vulgo carrapicho, cujo fructiuho se parece com um ouriço, como o urucú.

*urucuri*. — Palmeira, com cujo caroço defumam o leite da seringa (*attalea excelsa*).

*urucuria*. — Coruja. O *uru curucá* de MARTIUS deve ser a mesma ave. Chamam-na caboré (*cauré*) do campo.

*urúma*. — Pato, *anas brasiliensis* (MART.).

*urumbaba*. — Cactus. Nesse termo desconhecido no Solimões é facil reconhecer o termo *urupé*, cogumelo.

*urumutú*. — Gallinaceo, *crax urumutum*.

*urundé iwa*. — Aroeira ou lentisco, *terebinthacea*.

*urupé*. — Cogumelo; *u. nami*; *u. nami sukira*; *u. tinga*; *u. piranga*, são diversas qualidades de cogumelos.

*urusu*. — Abelha preta, facil de domesticar e inoffensiva.

*urutavi*. — Coruja.

*uruvitaairana*. — Gavião, *falco ornatus* (MART.)

*urutú*. — Lemos no «Dicionario dos Annaes da Bibliotheca Nacional: «Urutu: nome de uma abelha, de um bagre, de uma cobra.» A abelha é a *urusu*; o bagre, o *surubim*; a cobra, a *surucucu*.

*uru wasu*. — Gallinha (MONT.) No Norte, esse gallinaceo tomou o nome de *sapucaya*, que significa *gritar*, v. g.

*urucasu sapucaí*, canto do gallo (Mox.); *Peru wesapucaí u senu*, Pedro ouviu o seu grito (Mox.). «S. Pedro uruwasu sapucaí ipi rame, i kera sui u puama u muyumue Tupana upe, S. Pedro quando o gallo começava a cantar, se levantava do seu somno e rezava a Deus» (Mox.).

*usa*. — Caranguejo; *u. una*, caranguejo preto ou rôxo.

*utua*. — Meliacea (*guarea purgano*); *utua poca*, (*guarea spicaeflora*), marinheiro de folha larga.

*uynia*. — Mammifero fluviatil (MART.) Deve ser *Kiña* castor ou iyara, golfinho, sereia.

## W

Algumas palavras que não se encontrarem sob esta letra devem ser procuradas em *a* ou *m* supprimindo o *w* ou mudando-o em *m*.

*W* equivale a *gu* do tupi meridional, e a *b*.

*Wuca*. — sapotacea: *chrysophyllum ramiflorum*. (MART.)

*waca* ou *wacamaya*. — Arará, *sittace glauca*, azul-cinzento.

*wacará*. — Garça branca; *w. una*, garça morena; *w. miri*.

*wacará timbó*. — Garça menor que dizem pescar para a grande.

*wacará uma iwa*. — Umbauba branca, argentea, cujas folhas parecem ser garças.

*wacari*. — Peixe cascudo, *loricaria plecostomus*: *w. asu*, *w. petea* são qualidades de *wacari*.

*wacawa*. — Palmeira bacaba, *anocarpus*.

*wacawai*. — Palmeira bacaba menor.

*wacawã*. — Macagua dos Guaranis, açor brasileiro, *herpetotheres cachinnans*. Esse rapineiro faz a guerra as cobras. É considerado como agoreiro: cada vez que canta é para anunciar alguma noticia.

*wacawã era*. — Planta de folhas largas. Dizem que a *wacawã* a come como contra-veneno contra as cobras.

*wacawã iwa*. — Arvore.

*wacawã i*. — Pequeno falcão.

*wacawã i. iwa*. — Arvore.

*wacawã resa*. — Litt. olhos de *wacawã*, sipó cuja semmente se parece com um olho.

*wacucuya*. — Peixe, *malthea langirostris* (MART.)

*wacumã*. — Palmeira anã do Sul. (SAMPAIO).

- wacumixa*. — Eugenia, *phyllocalyx speciosa*.  
*wacurawa*. — Caprimulgus; engole-vento.  
*wacurawa caa*. — Plauta do bacurau.  
*wacurawa pî*. — Litt.: pé de bacurau, erva.  
*wacuri*. — Palma attalea do Sul (MART.)  
*wacu-wacu*. — Gaivota, *sterna magnirostris* (MART.)  
Deve ser a mesma palavra que *atianti*.  
*waere* ou *arere*. — Pato. (MART.) *Anas riduata*.  
*wai*. — Palmeira geonoma (MART.)  
*wairana*. — Salgueiro amazouense, v. oirana e awairana.  
*waimi atura*. — Litt. paneiro de velha, nome d'um pas-saro bonito.  
*waimicuara* ou *wairicoara*. — peixe *reucador* (MART.)  
*waimicoa* ti ou *waimicoara ti*, é um peixe parecido, *pisciculus cœruleus*.  
*wainumî*. — Beija-flôr.  
*waisema*. — Malvaceas cujas fibras são usadas para ma-teria textil.  
*wama* ou *wamua*. — Vaga lume, v. amua ou ambua.  
*wamã*. — Pasto.  
*wambû*. — Plantas da familia das compostas, *bidens pi-losa* e *acanthospermum xanthioides*.  
*wanana*. — Marrecão.  
*wanana rimu*. — Litt. comida de marrecão, erva.  
*wanani ïwa*. — Arvore que produz a resina elemi, *sym-phonica*.  
*wanopu*, *wanime*, *warimbe*. — Patos (MART. MONT.) E termo muito parecido com *anambé*.  
*wapapa*. — V. apapa.  
*wapei*. — Planta de propriedades antifebris.  
*waperuá*. — Peixe, *argyreosus Vomer*. (MART.)  
*wapewa*. — 1. *Cucurbitacea*, (*hypanthera guapeva*);  
2. *Lucuma*; 3. *Bixinea*.  
*wapicua ïwa*. — Leguminosa (*cassia brasiliensis*).  
*wapicu*. — pica-páu.  
*wapiri*. — Arvore de cuja casca fazem pannos como do tururi.  
*wapui*. — Parasita que se desenvolve em arvores gran-des, as suffoca, manda jactos para a terra onde pegam raiz, e vive depois da própria vida estendendo-se sempre mais como a *ficus indica*.

- wapucu*. — Atum do Brasil.
- wará*. — Ibis rubra, guará.
- wará*. — Formiga.
- wára*. — V. yawára, nome generico dos carnivoros.
- wárabu*. — Arvores leguminosas, *peltoogyne discolor*, *peltoogyne macrolobium*, e *astronium concinnum*.
- waracapema*. — Peixe do mar, deurado.
- waracapuri*. — Peixinho do rio. Dizem que nasce da castanha do mesmo nome quando ella cae n'agua.
- waracapuri*. — Castanha ou tuca. — Castanha produzida pela arvore do *waracapuri iua*.
- wará kîinha*. — Litt. pimenta de guará, erva.
- waraná*. — *Paulinia sorbilis*, guaraná, arbusto que dá um cacho de fructos incarnados de que fazem uma massa dura que raspam para preparar uma bebida especial.
- warani lingua*. — *Pitylos carubencens*, passaro conirostro tambem chamado *puxi carainh*. A lingua primitiva devia conhecer outros *guaranis*, cujos qualificativos se perderam.
- warapucu* ou *warapicu*. — Peixe do mar, peixe cavallo *cybium caballa*.
- warará*. — Peixe d'agua doce, ruibaco (?) dos portuguezes, diz MARTIUS.
- wararema*. — V. m'ra rema.
- warere*. — V. waere.
- warerua*. — Peixe, *pomacentrus quinquecinctus*, lucio marinho.
- wara sica* ou *m'ra sica*. — Lucina, arvore grande e erecta, gommifera.
- waratã*. — Caga-sebo, passaro *tanagroide*.
- wara tereva*. — *Caranx fallax*, peixe *scomberoide*, um pouco parecido com a sarda.
- wara una*. — Ave pescadora, Caião (MART.).
- waryu iua*. — Arvore da familia das combretaceas.
- wariã*. — V. ariã.
- wari kîinha*. — Pimenta.
- wari iua*. — Modeira grossa da selva de que se fazem canôas possantes; *guariuba*, *moracea*, *Olaedia crythrorhyza*.
- wariwa*. — Macaco guariba, *simia mycetes*. Ha diversas variedades que se distinguem pela côr, branco, amarello, vermelho, preto. Chamam-nos *Barbaços* ou *Capellães*.
- warico*. — Passaro troglodyte (MART.).
- wariwa ruaya*. — Arbusto.

*waruba* ou *wara yuz*. — *Cenurus luteus*, periquito amarello com as pontas das azas verdes; chamam-no tambem *kiyua tui* (GOELDI).

*warucu* — Cigarra (MART.) *warucu i reminì*, cigarra de flauta.

*warumã*. — Espécie de *Maranta* de que fazem as suas esteiras ou *tupés*.

*warunã rama*. — Planta parecida com o *warumã*.

*waruni* ou *warundi*. — Passaro tanagroide, *tachyphonus coronatus*, de côr preta, com o meio do cocuruto vermelho. V. *warani*. A Etym. parece ser *wira una*, passaro preto.

*waru ura*. — Peixe do rio, *amphiacanthoides*.

*waru-waru*. — Peixe do mar (MART.).

*wasacu*. — Arvore grande venenosa, *hura brasiliensis*.

*wasai*. — Palmeira, *eutepe oleracea* etc. *w. ete*, *w. yusara*, *w. tuira*, *w. tinga*, são variedades da assahi.

*watapì*. — Concha de que se fazem buzinas.

*watiuhuma*. — O mesmo que *gaturama* ou *tie* (*euphone tanagra*).

*watiti*. — A mesma arvore que o *seringai*.

*watucupa*. — Corvina, peixe marinho, *otolithus*.

*waturá cava*. — Vespa de ninho grande como um *waturá*.

*waturιά*. — Bello passaro cristado da beira d'agua a que chamam *cigana*: *opistocomus cristatus*.

*waturιά òwa* — Leguminosa papillicuacea, arvore.

*waturιά puampé*. — Litt. unha de *waturιά*, cipó de espinhos recurvados.

*waturιά uma òwa*. — Umbauba de *waturιά*; qualidzde de *cecropia*.

*waucu*. — Arvore, *monopteryx*, de cuja semeute extrae-se um oleo.

*wawará*. — Sapo comestivel que pegam na entrada do buraco.

*waw:sú*. — Palmeira, *attalea speciosa*.

*wawaxi*. — Arvore do Rio Brauco (MART.).

*wawirawa*. — Guabiroba. Litt. Planta dos ratos. Nome commum a varias myrtaceas, e uma *borraginea* (*cordia rotundifolia*).

*wawirú*. — Rato caseiro.

*waxi*. — Passariuho, *cassicus hemorrhous*.

*waxima*. — V. *waisema*.

- waxini*. — *Guaxini*, ursinho brasileiro, caçador de *siris*.  
*waxua*. — A mesma arvore que o puruí.  
*waya*. — Carangueijo do mar. *Waya açára*, *w. miri*; *w. asu*; *w. mu*; *w. ya*, são variedades de carangueijos.  
*way mîra*. — Arvore de cuja casca fazem 'saccos.  
*wayana timbo*. — Cipó de que se extraiem uma tinta azul.  
*wayára*. — Arbustos, sapotaceas diversas.  
*wayarai*. — Wayará de tamanho menor.  
*wayawa*. — Goiaba, fructo da *wayawa ìwa*, *psidium*.  
*wayawa rana*. — Arvore parecida com a goiabeira.  
*wayu*. — Formiga de correição, formiga que está sempre em movimento.  
*wayuru* ou *wayeru*. — Arvore de madeira vermelha e roxa, que produz um fructo comestivel (*multicaulis icaco*).  
*webucú*. — Bicuda, peixe, *histiophorus americanus*. Deve-se lêr *we pucu*, *pucu*, comprido, sendo o appellido que convem ao bico desse peixe.  
*weirana*. — V. oirana ou awairana.  
*weca*. — Cipó de propriedades emeticas, talvez o ipeca. Ety. *we... ca*, o que faz vomitar.  
*wekî*. — Fructo da selva que se come cosido com assucar.  
*wekî ìwa*. — Arvore que produz o *wekî*, talvez o mesmo que *bicu ìwa*.  
*werare*. — Rã pequenina. (ΜΟΝΤΟΥΑ).  
*wera-wera*. — Mata pasto, arbusto do campo.  
*wese ìwa*. — Arvore de madeira branda de que fazem os ralos.  
*wet.be*. — Passaro do Sul (MART.)  
*weú*. — Abelha preta. *U* é abreviatura de *una*, preto.  
*wîri*. — Passarinho pequenino (MONT.)  
*wibukibura*. — Formiga de azas (MART.)  
*wikem*. — Formiga (MART.)  
*wira*. — Passaro em geral.  
*wira acangatará*. — Anu branco, *cuculus*.  
*wira angu*. — V. *yapacani*. Dizem que leva as almas para o ceu; d'ahi o seu appellido *angu-u*.  
*wira caru*. — Falcão (MONT.), provavelmente o *caracarai*.  
*wiraca*. — *Fringillide*, passarinho.

- wira coereva.* — Sai. passarinho azul, *nectarinia cyanea*.  
*wira memu.* — Pavão do matto, *coracina ornata*.  
*wira memi.* — Cigarra (MART.). V. warucu.  
*wira miri.* — Planta com cujo succo os Indios fazem a sua tatuagem.  
*wira nheengatu.* — Canario (MART.), passaro que canta bem.  
*wira nheng-tá.* — *Lanius*, passaro de canto variado.  
*wira paye.* — V. tincuã.  
*wira perea.* — Ave *tanagra* (MART.) *calliste flava*.  
*wirapiá.* — Litt. *wira rapiá*, colhões de gallo, plauta, *rhamnus*.  
*wira pirá.* — Gavião, *tachypetes aquilus* (MART.)  
*wira ponga* ou *araponga.* — Ferrador, *chasmarrhynchus nudicollis*, incha o papo quando canta.  
*wira puru.* — Ave cantadora, cujo canto é tão lindo que attrae os outros passaros em bando.  
*wira repoti.* — Plantas parasitas que se desenvolvem nas arvores fructíferas castanheiras, ingazeiros, cacaueiros. O significado pode ser *mira repoti*, excremento das arvores ou *wira repoti*, excremento de passarinho.  
*wira tanga ima.* — *Cassicus icteronatus*, japó pequeno ou yapui.  
*wira tota.* — Passaro incarnado, litt. ave fogo, *tanagra*.  
*wira tawa.* — Litt. passaro amarello, *xanthosomus sterocephallus*.  
*wira tecau.* — Ave aquatica (MART.)  
*wira tinga.* — Garça branca, *wacará*.  
*wira tirica.* — Pardal, *fringilla paroaria dominicana*.  
*wira una.* — Litt. passaro preto, *grana*.  
*wira undi.* — Azulão, gurandi, *tachyphonus coronatus*.  
Undi está por *una*.  
*wirundusu.* — Gurundi maior, passaro preto (MONT.)  
*wira wasu.* — Gavião real. *Morphnus harpyia*.  
*wira wasu cotinga.* — Gavião pega-macaco, *spizaetus tyrannus*.  
*wira wasu panema.* — Gavião ruivo.  
*wira werawa.* — Litt. ave brilhante, resplandescente, *circus olivaceus*.  
*wira yu.* — Passarinho amarello na parte anterior do corpo, e preto na outra.

*wixi*. — Arvore fructifera da familia das *humiriaceas*.  
2.º *myristica platisperma*.

*wixi rana*. — Arvore parecida com o *wixi-ïwa*. Ambos são da selva.

## X

*xai*. — Feijão miudo (MONT.) Chai, em *guarany*, significa *ruca*.

*xati, xãxi*. — Polypodiacea arborescente. Comem os indios a sua medulla em tempo de fome (MONT.)

*xaya*. — Appellido da *palamedea cornuta, cavitau* ou *camixi*.

*xexeu*. — Cassicus amarello, *yapii, cassicus persicus*.

*xibã repoti*. — Fructa brava em fôrma de *bolota*, d'um *ficus* da beira d'agua. Litt.: excremento de *xibã*, o que supõe um animal de nome *xibã*.

*xibatã* ou *ïwatã*. — Arbusto, *rhamnaea*, como o joazeiro.

*xiboi, xibu* ou *sebu*. — Minhoca. O nome se parece com o da *giboya*, cobra domes.ica.

*xicururui*. — Passarinho dos terreiros.

*xicuera*. — Teu-teu, *vanellus cayennensis*.

*ximba ïwa*. — Acacia da familia das legumiosas.

*ximua*. — O mesmo que *timoa* ou *tamua*.

*xincuã*. — *V. tincuã*.

*xipiu*. — Passarinho fringillideo.

*xiri ïwa* — 1. Convolvulacea, cipó de chumbo, *cuscuta umbellata*; 2. Myoporinea, erva de chumbo, *avicennia alveolata*.

*xirie* — Periquito. Parece ser uma alteração de *tiriba*.

*xiu* — Piutasilgo. *V. xii*.

*xixi* — Leguminosa cujo succo serve de verniz.

*xixi, xii* ou *xui* — Vireonideo, passarinho.

*xopi* — Virabosta ou arumarã, arranca-milho ou paparroz, *psarocolius unicolor, icteride*. O termo parece ser o mesmo que o precedente *xui*. MARTIUS dá tambem *xopa*.

*xoré* — *V. toré*.

*xororó* — ave, *crypturus variegatus*. inambü.

*xudarari* — Cipó que plautam na roça, para ser mãe da roça e que se estende sobre a maniva.

*xué* — tartaruga (MONT.). Equivale á *yurara* ou *carumbé*.

*xui* — Variedade de tabaco (MONT.).

*xuiriri* — Passarinho.

*xui-xui* — Passarinho (MONT.).

*xundarawa* — animalculo alongado que corre em cima d'agua. E' a mãe do peixe-boi. Quem o possui na sua canôa está seguro de matar o peixe-boi quando quizer. Deve porém evitar de matar o primeiro que encontra e tambem de apanhar mais de um por dia; pois senão, morre afogado pela mãe dos peixes-boi. Se o pescador perder o seu *xundarawa*, acontece-lhe alguma desgraça: morre afogado, endoidece ou nos melhores casos nunca mais matará um peixe-boi.

*xurú* — Arvore: *galdinia riparia*.

## Y

*yabacati* — *Rallus longirostris*, ave pescadora. V. *yawacati*.

*yaboatã* — Arbusto espinhoso de fibra dura.

*yaborandi* — Arbusto, *pilocarpus pinnatifolius*, o melhor dos sudoríficos.

*yaborandi rana* — Arbustos parecidos com o *yaborandi*, geralmente venenosos.

*yaburú* — Ave pernalta, *ciconia mycteria*.

*yaca* — Fructo da jaqueira, *yaca iwa*.

*yacamasiri* — Ave da ordem dos trepadores, *alcedo galbula* ou *galbula viridis*, parecida com o tordo marinho.

*yacami* — *Psophia crepitans*, *yacami*.

*yacarina* — Cobra venenosa (MONT.). V. *caninana*.

*yacapá* e *yacapú* — Aves tanagrides: *ramphocelus* e *tachyphonus*.

*yacarandá* — Diversas leguminosas: *y. piranga*; *y ta* ou *anta*; *y. una* ou *cabiúna* ou *páu santo*, são variedades de *yacarandá*.

*yacaré* — *Caiman niger et sclerops*; *y. asú*, *y. tunga*, *y. curuá*, *y. tiri tiri* *manha*, são tambem especies de *yacaré*.

*yacaré cacao* — Pequeno cacao sylvestre.

*yacaré iwa* — 1. Arvore altaneira de que se fazem canôas; 2. Wanandi ou landim: *calcephyllum brasiliense*.

*yacaré kysaua* — Planta emmaranhada dos poços d'agna. Litt.: rede de *yacaré*.

*yacaré rana* — Grande lagarto.

*yacaré resa* — 1. Litt.: olhos de *yacaré*. Ingazeiro da beira do Solimões; 2. Ostra.

*yacaré ruaya* — Litt.: rabo de jacaré, « cardos largos como cactus, e que se parecem com o rabo do jacaré » (MONT.). MONTOYA escreve *yacaré uguai ra*, mas neste caso não se emprega o *rana* no tupi do Norte.

*yacaré saiva* — Formiga grande da beira d'agua.

*yacaré yaca* ou *mbiribá* — jacca do igapó.

*yacaré yapuna* — Litt.: forno de jacaré. *Victoria Regia*

*yacaré yatawa*. — Arvore.

*yácarini*. — Ave, *tanagra* (MART.)

*yacatupé*. — Leguminosa papilionacea, de raiz tuberosa comestivel (MART.).

*yakí*. — Palavra perdida para designar os grillos, como apparece de *yakirana*, *yakitinga* (MART.) *ikiyu* (MONT.).

*yakirana*. — Cigarra (MART.)

*yakirana mboya*. — *Fulgora lanternaria*, chamam-na *mboia* porque julgam que a picada do ferrão que ella tem no peito seja mortifera. E' uma *cicadaria*.

*yakitinga* e *yakíyu* (*ikiyu* de MONT.): são insectos da mesma familia, o primeiro branco, o segundo amarello.

*yacú*. — *Penelope marail*. *y. cacu* ou *coca*, *y asu*; *y. pema*, *y. tinga* ou *pitinga*, são especies de jacús.

*yacú acanh*. — 1. Cobra. 2. borraginea (planta)

*yacundá*. — Peixe fluvial, especie de aracú avermelhado.

*yacú raica*. — Litt. veia de jacú (?) planta.

*yacuruaru*. -- Grande lacertino terrestre, praga dos galliubeiros.

*yacuruxi*. — Lacertileo grande do igapó: vive dentro d'agua e em cima das arvores.

*yacurutú*. — Rapineiro nocturno, *bubo crassirostris*. Dizem que nas praias do Solimões elle se muda em gente e mata os homens a cacete.

*yamacai*. — *Icterus jamacai* ou *soffré*, passaro côr de fogo, de canto variado, que vive no campo.

*yamaracarú* ou *mandacarú*. — Cactus.

*yamarú*. — cucurbitacea que se cultiva, utilizando os fructos como os da cabaceira; o *jamarú* é mais grosso, podem mais resistente do que a cuia.

*yamarú rana*. — Trepadeira cuja folha se parece com a do *jamarú*.

*yamatarari*. — Planta trepadeira, que se cultiva nas roças como *mãe da roça*; o caule é dividido como o da *maniva*.

*yambú.* — 1. Fructa do *yámbu ìwa*, arvore myrtacea (eugenia jambosa) 2. Planta da familia das compostas: *spilanthus oleracea*. 3. Agrião do Pará.

*yamburana.* — Piperacea, arbusto, *arthante tuberculata*.

*yandaya.* — Periquito de cabeça amarella, *conurus pyrocephalus* ou *aurocapillus*.

*yandatira.* — Abelha.

*yandiá.* — Peixe, *platyostoma spatula*; *y. muruti*; *y. pixuna* são qualidades de jandiá.

*yandú.* — Arauha; *y. i*, *y. usa*, *y. abiyú* (MART.) são variedades de arauhas; *y. pewa* e *y. tinga* (MONT.) tambem.

*yandú* ou *n'handú.* — Avestruz americano.

*yandú apisa.* — Litt.: orelha de avestruz, fructo pequeno d'uma arvore: *yandú apjsa ìwa* (MONT.)

*yapacani.* — 1. Aguia *spizaetus ornatus*, o mais bello rapineiro do Brasil. Leva as almas para o Céu. 2. *Turdus atricapillus*, especie de melro, sabiá (MART.)

*yapana.* — Herva aromatica e medicinal, *ayapana* ou herva sauta, *eupatorium ayapana*.

*yapecanga.* — Similacea, succedaeo da salsa como depurativo, é uma trepadeira espinhosa de raiz grossa e fendida.

*yapecua.* — V. tapicua, planta baixa em forma de leque cultivada como mãi da roça. V. tapicua.

*yapewa.* — Centopeia, scolopeudra. (MART.)

*yape usa.* — Lacraia (MONT.)

*yapii.* — *Cassicus persicus* v. *wira tauga ìma*.

*yapii caa.* — Litt. planta do japim.

*yapira.* — Japim que tem a parte inferior do dorso vermelho sangue *cassicus haemorrhous* v. *waxi*.

*yapú.* — *Ostinops cristatus*, cassicie grande, amarello que no Paraguay chamam *Acae (wacawa) ruxawa*. Os Indios fazem cocares das penas compridas da sua cauda amarella.

*yapúa.* — Mandioca brava de que se extrae uma gomma.

*yapú boyá.* — Cobra.

*yapuruca.* — Ceutopeia (MART.) v. *yapewa*.

*yapuruxitá* (MART.) — Caracol. E' o *yatitá* de Moutoya. Em outro lugar, Moutoya traduz *yatitá* ou *yaratitá* por verme de pau secco, *yapurucá* de Martius. Isso confirma o que dissemos á palavra *tcpurú a*) o *t* vale pelo *i* ou *y* determinativo; *b*) *purú* é um qualificativo, *c*) o elemento principal do termo é *a* ou *ára* equivalente á *awa*. *d*) *pewa* de *yapewa*, *títá* por *titi* de *yaratitá*, *xitá* por *xixica* de *yapuruxitá*, são qualificativos. *e*) *ca* de *yapuruca* indica o agente, o que faz *purú*.

*yapuua*. — Cipó cultivado como mãe de roça. Com a raiz se preparam bauhos para eugordar.

*yara ñva*. — Palmeira *leopoldinia pulchra*, chamam-na também *yara wasú*, porque se parece com uma gigantesca vassoura.

*yaracatia*. — *Carica dodecaphylla*, arvore parecida com o mamoeiro.

*yaraki*. — Peixe saboroso do rio, um pouco espinhoso.

*yaraki pirera*. — Mosquito.

*yararaca*. — Cobra venenosa, *lachesis*: *y. miri*, *y. wasu*; *y. pewa*; *y. pitinga*, são variedades de jararacas.

*yararaca taya*. — *Caladium*.

*yaratacaca*. — *V. yeratacaca*: *mephitis suffocans*.

*yaratita*. — *V. yapuruxitá*.

*yarewa*. — Especie de andiroba: *andira retusa* v. *anira wixi*.

*yarina*. — Palmeira que produz o marfim vegetal.

*yarixaré*. — Míuhoca (MONT.) Em tupi *xiboí* ou *sebu*, xibu.

*yasana*. — Ave aquatica dos lagos, *parra jassana* v. *piassoca* ou *awapé*.

*yasí taya*. — *Caladium*.

*yasina*. — *Libellula*.

*yasitara*. — Palmeira trepadeira excessivamente comprida e espiuhosa; com o seu talo se fabricam diversas obras de cesteiro.

*yataboti*. — Peixe cascudo (MONT.)

*yatai*. — Abelha (MART.), talvez a mesma que *yandaira*.

*yatebó*. — *V. taboca* (MONT.)

*yatawa*. — *V. yatua*.

*yatiuca*. — Carrapato. Montoya dá *yatibu*, *yatibu ti*: ixodes.

*yatuaiwa*. — 1. arvore do igapó 2. *guarea speciosa* 3. leguminosa *meliacea*.

*yatua*, *yatawa* ou *yatoba*. — *Hymenaea*, arvore parecida com o jutahzeiro, o fructo é ama vagem grossa, ruiva.

*yatuarana*. — Peixe do rio parecido com o matrinchão.

*yau*. — 1. peixe fluvial. *y. pewa*, variedade. 2. *V. ñeyau*, *crypturus noctivagus*.

*yauti*. — tartaruga terrestre, Kágado.

*yauti cava*. — Jaboticaba, fructo da jaboticabeira (*myrtacea*) parecido com a cereja preta.

*yauti castanha*. — Anisospema, cucurbitacea de semente purgativa, chamada Fava de Santo Ignacio.

*yauti mita-mita*. — Litt. escada de jabuti; cipó largo que se desenrola como um festão ao longo das arvores grandes.

*yauti pi*. — Fructo parecido com o mbiriba.

*yauti puta*. — Legaminosa de cujo fructo se extrae um oleo.

*yauti tapiriba*. — Litt. tapiriba de yauti, arvore.

*yawa*. — Papagaio de bico vermelho claro, e com a parte anterior da cabeça vermelha, e por isso appellidado *camitanga* ou *camiranga*, *androglossa Dufresnii*.

*yawa* ou *yawara*. — Cachorro (MONT.). Os guaranis designam como segue os carnivoros: *yawa pytã*, onça vermelha; *yawa pytã ti*, onça; *yawa raíra*, cachorro; *yawa ru*, lobo grande; *yawa pope*, raposa; *yawarete*, tigre; *yawarusu*, lebreu; *yawa rundi*, raposiuho ou cachorro pequeno.

*yawaaca*. — Loutra; em outros lugares tem o nome de *aririnha*, na conformação da cabeça, no modo de viver, no pello se assemelha com as phocas — *yawaca peua* (MART.) deve ser una variedade.

*yawacaca pina*. — Cipó, *strychnos rivularis*.

*yawaca campeua*. — Guaxini, urso pequeno, *procyon cancrivorus*.

*yawapé*. — Irara grande, *galera barbara*.

*yawa pitanga* ou *piranga*. — Raposa do Campo, *lycalopex vetulus*.

*yawapiri*. — Guará ou Lobo, *canis jubatus*.

*yawara*. — Cachorro domestico.

*yawara caua*. — Vespa.

*yawara ùca*. — Arvore.

*yawara isica*. — Resina com que se envernizam os potes, *leguminosa*, arvore.

*yawara k'inha*. — Flôr chamada « crista de gallo ».

*yawara namí*. — Arvore altaneira da beira d'agua que produz um pequeno fructo comestivel.

*yawára pira*. — Peixe cachorro, peixe do rio, cheio de espinhos compridos.

*yawara piri*. — Erva.

*yawara xay*. — *Canis brasiliensis*, chacal da eatinga.

*yawaré*. — *Mephitis suffocans*, jaguaretaca ou jercetacaca.

*yawaretaca*. — Litt. talvez *cabeça de onça*. *mephitis suffocans*, cujo nome é alterado em *maritacaca*, *iritacaca*, *jercetacaca* etc. . . .

*yawaretê*. — Onça em geral, litt. o verdadeiro, o grande *yawara*, *yawaretê pinima*, onça pintada; *y. piranga*, puma ou onça vermelha; *y. pixuma*, onça preta.

*yawaretê apecú*. — Cipó ardentoso.

*yawaretê cáá*. — Planta.

*yawaretê cunawarú*. — Sapo que vira onça de noite. V. *cunawarú*.

*yawarete ìwa*. — Arvore (MONT.)

*yawarete pi*. — Arvore da capueira de folha grossa e aspera e que produz um pequeno fructo adocicado.

*yawaretê tayá*. — *Caladium* que vira onça para defender a casa do seu dono. Regam-no com sangue. Os Indios tiram a gomma da sua raiz para mixtural-a com o urucú.

*yawari*. — Palmeira espinhosa da beira d'agua. E a palmeira mais abundante dos rios do Amazonas, *astrocaryum jauari*.

*yawaruna*. — Onça preta.

*yawarundi*. — Gato mourisco preto do Brasil meridional.

*yawa tacì*. — Pequena formiga vermelha (MONT.)  
*yawara tasìwa*.

*yawa tirica*. — *Felis pardalis*, gato grande do Brasil.

*yawé*. — Espécie de peixe parecido com o acará. O nome iuteiro é *mira puampe yawé acará*, acará cuja escama se parece com unha de gente.

*yaweira*. — Lacrau.

*yawe wira*. — Arraia.

*yawewira cáá*. — Planta de folhas largas como a arraia.

*yaurú*, *yawirú*. — Jaburú, *ciconia mycteria*.

*yawiru wasu*. — Avis *tantalus loculator* (MARTIUS), cultrirostro.

*yayau*. — Passarinho (MARTIUS)?

*yekitaya*. — Pimenta torrada e reduzida á pó para ser conservada.

*yekitaya*. — Formiguinha ruiva e picante.

*yekiti ìwa*. — Jequitibá, *lecythidea*, *coratari legalis* etc.

*yenaa*. — Pescada bicuda.

*yeneuna*. — *Cassia brasiliensis*, planta.

*yeni*. — *Calliste yenu* ou sete côres, passarinho.

*yenipa ìwa*. — Genipapeiro. Arvore de cuja fructa se extrae uma tinta preta com que os caboclos e indios se pintam.

*yenipa pua*. — Arvore do igapó, parecida com o genipapeiro e de fructo redondo.

*yenipa rana*. — Arvore do igapó, parecida com o genipapeiro.

*yepéo-ca*. — V. yapuoca.

*yeperú*. — V. yiperú ou yetapa.

*yeratacaca*. — V. yawarecaca.

*yereica*. — Corta-agua, palmipede parecido com a gai-vota, *Prionites*.

*yereica*. — Appellido do urubú caçador, urubú-perú ou urubú-ministro, *cathartes aura*, de cabeça azul-violeta.

*yerua*. — Cabacinha, cucurbitacea de propriedades purgativas.

*yetapa*. — Muscicapa *yiperú* ou *yetapa*, passarinho de cauda aberta em compasso ou tesoura: v. *tapena*. Em guarani, *yetapa* significa tesoura.

*yeyú*. — Peixinho do igarapé alongado e molle, feito dizem os Canamaris, com o phallus de *Kirak*, a incarnação da estupidez.

*yeyú ñuca*. — Arvore forte (MONTOYA).

*yirí*. — Coruja (MONTOYA). Parece ser o mesmo termo que *yereica* o qual significa « aquelle que se volve » *yereu uaa*.

*yirimú*. — Cucurbitacea comestivel. Diz-se tambem *yerinú* e *yurumú*.

*yiperú*. — Muscicapa, vulgo tesoura do campo, vide *yetapa*.

*yua*. — Nome de diversos fructos: 1. *Yua* ou *yuri pewa*, *solanum paniculatum*; 2. *Yua taiva*, *solanum ambrosiacum*; 3. *Yua pœca*, canapú; 4. *Yuai*, tamarindo; 5. *yua asú*, gengibre branco, especie de cereja, *prunus cerasus pherocarpus*; 6. *yudá*, fructo do juazeiro, *rhamnacea*, *zizyphus* juazeiro; 7. *yudá umbú*, fructo d'uma *spondias*, v. umbú.

*yu apecang*. — Junco espinhoso (MONTOYA) v. *yapecanga* (*smilax aspera*).

*yu apesai*. — Salsa-parrilha (MONTOYA) *yu apecang* e *yu apesai* parecem ser o mesmo termo. O povo lhes dá o mesmo nome de salsa-parrilha: ambos são depurativos e anti-syphiliticos.

*yuarawa*. — Peixe-boi.

*yuarawa camí*. — Arbusto que produz um fructo pequeno lacteo.

*yuarawa pítima*. — Planta aquatica, litt. tabaco do peixe boi.

*guarawa itua*. — Planta da beira d'agua que produz um fructo pequeno, preto.

*yuaú*. — Espinheiro (MONTÓYA).

*yucá*. — 1. leguminosa, *cæsalpinea ferrea*: arvore de rijo caule, arroxeadó. 2. *lucuma gigantea*, sapotacea.

*yui*. — 1. Palmeira com cujas folhas se cobrem as casas (MONTÓYA). Deve ser o *ubtm*. 2. Rã.

*yui ponga* — Rã (MART).

*yui titi* — Rã pequena (MONT.) No Norte dir-se-ia: *yui xixica*.

*yukirati* — Planta de cinzas salgadas; *yukirasú* é outra planta com as mesmas qualidades.

*yukiri* — Pavão do Pará, *Eurypyga helios* ou *E. solaris*.

*yukiri caá* — L. tt., planta que adormece, ou planta do pavão: nome de diversas plantas: 1, um espinheiro da beira d'agu; 2, *mimosa brasiliensis*; 3, *yukiri asú*; leguminosa, *adenanthera thyrosa*, madeira cheirosa.

*yukiriti* — *Abrus precatorius*, vulgo *tento*, trepadeira.

*yukiri rana* — Bonduque, leguminosa, *guilandina*, cujas sementes pulverisadas e misturadas com a mamona são efficazes contra a hydrocele incipiente.

*yumara* — Rasga-mortalhas, coruja.

*yumbiú*. — Passarinho *nhumbiú* (MONT.)

*yupará*, *yupurá*. — *Cercoleptes caudivolvulus*, ursiuo que vive nas arvores á cata de passaros, mel e fructos.

*yupasóca*. — Arvore espinhosa (MONT.)

*yupati*. — Palmeira de que se fazem tubos de alambique, velas e gelosias. *Raphia tædigera*.

*yupatiima*. — *Didelphys pæcilotis* (MART.) marsupial pequeno.

*yupicai*. — Herva d'empigem, *Xyris laxifolia*.

*yupurá*. — 1. V. *yupará*. 2. Arvore com cujo fructo se fazem pasteis pretos, molles, de cheiro forte.

*yuracariú*. — Variedade de japó: *Ostinops yuracarium*, yapú verde.

*yurára*. — Tartaruga, *emys amazonica*.

*yurára buxo*. — Cipó, muito duro.

*yurára tayay*. — *Caladium* pequeno que traz a felicidade no marisco.

*yurema*. — Diversas leguminosas, mimoseas. A raiz de uma dellas era utilisada nas festas dos Indios por suas propriedades narcoticas.

*yuru* ou *ayurú*. — Papagaios no Sul. *Ayurú* etc., p. moleiro.

*yurua*, *yeru*. — Cabacinha, planta purgativa (MONT.)

*yurubeba*. — *Solanum paniculatum*, o mesmo que yubeba: nome de varias plantas bravas dos campos e das capueiras, v. g. *solanum mammosum*. O succo das folhas, da raiz e do fructo são empregados com successo contra a icterice. E' diuretico

*yurucua yerecua*. — 1. Papagaio, *psittacus vinaceus*.

2. Tartaruga mariuha. 2

*yuruema*. — Papagaio. Litt. sem bocca, talvez porque não falla.

*yurui*. — Macaquinho.

*yuru itara*. — Passarinho cantador, *vireo chivi*, v. xii, xui.

*yurumi*. — Appellido do tamaudú (MONTOYA) litt.: bocca pequena.

*yurumú* ou *yerimú*. — *Cucurbita maxima* Duch. Etym. *yirî*, rolar.

*yurumuruti*. — Litt. bocca branca, macaquinho.

*yurú pixuna*. — Litt. bocca preta, macaquinho.

*yurupari itra*. — Litt. Arvore do diabo, *strychnos*.

*yurupari kiwawa*. — Litt. Pente do diabo, ceutopeia.

*yurupari pina*. — Litt. Anzol do diabo, arbusto espinhoso de espinho recurvado, da beira dagua.

*yurupari pomada*. — Arvore de madeira durissima.

*yurupari puampé*. — Peixinho, *piscis geophagus*, litt. unha do diabo.

*yurupari tui*. — Periquito.

*yuruti* ou *yeruti*. — (MONTOYA) Rolinha.

*yuruti caá*. — Planta.

*yuruti pepena*. — Ave chimerica que vira *tyá* ou *caladium* de riscas vermelhas e azues, e paralysa por seus maleficios.

*yuruti piranga*. — *Columba martinica*, ave.

*yuruucapewa* ou *itayárc*. — Peixe do mar. (MART.) Talvez se deva ler *yurucua-pewa*.

*yusára*. — Palmeira parecida com o assahy, porém sem renovos.

*yusiri*. — *Solanum* (MART.), planta.

*yutai* — *Hymenaea courbaril*, leguminosa copesalpinea. Arvore de que se extrae ou antes se colhe o *copal* do Brasil. Dá-se tambem esse nome ao tamarindeiro.

*yutairana*. — Arvore parecida com o yutay. Talvez o tamarindeiro por causa do seu fructo. Applica-se á *crudya parivoa* e á *cynometra spruceana*.

*yutica*. — *Batata edulis*. MONTXA escreveu yetica.

*yutica rana*. — Convolvulacea parecida com a batata e que se estende em cima dos arbustos da beira d'agua.

*yutica wasu*. — *Convolvulus operculatus* (MART.)

LAUS DEO

&

B. Mariæ Virgini

8 — 9 — 21.

Tastevin Constant.

---

### Supplemento ao vocabulario

*apiranga* — Arbusto, *mouriria spectosa*.

*apixuna*. — Sapotacea de fructo saboroso.

*cuaruba*. — 1 *Vochysia paraensis* HUB. e outras vochy-  
siaceas, de que fazem taboas brancas ou vermelhas, de pouca  
duração. 2 *qualea carulea*, pau mulato da terra firme, de  
flôres azues arroxeadas.



SciELO

P. Longinos Navás, S. J.



Alguns insectos del Brasil





SciELO

# ALGUNOS INSECTOS DEL BRASIL

POR EL

R. P. Longinos Navás, S. J.

---

2.<sup>a</sup> SÉRIE (1)

---

Habiendo tenido ocasión de estudiar unos cuantos insectos del Brasil que han llegado a mis manos por varios conductos, me ha parecido conveniente consignarlos aquí en segunda serie continuación de la primera. Los más proceden del Museu de Paris, que con otros he recibido para su estudio; otro lote me lo envió recientemente para el mismo fin el sr. Lüderwaldt, del Museu Paulista.

## PARANEURÓPTEROS

Familia-LIBELÚLIDOS

**Erythrodiplax connata**, Burm. var. *fusca*  
Ramb. Villa Nova (Bahia). 1908, E.  
Garbe leg.

**Erythrodiplax anomala**, Brau. Villa Nova  
(Bahia), 1908, E. Garbe.

**Erythemis peruviana**, Ramb. Bahia, Caravelas,  
Noviembre de 1908, E. Garbe.

**Uracis infumata**, Ramb. Imbatinga, Octubre-  
Diciembre de 1913.

---

(1) Véase la primera en esta Revista, tomo XII págs. 411-413.



NEURÓPTEROS

Familia ASCALÁFIDOS

**Haploglenius costatus**, Burm. Morretes, P. Lombard, 1911, Mus. de Paris.

**Colobopterus versicolor**, Burm. Curityba, P. Lombard, 1912, Mus. de Paris.

Familia MİRMELEÓNIDOS

**Dimares elegans**, Perty.

**Mirmeleón elegans**, Perty, Delectus Anim. Art., 1830, p. 125, tab. XXV, fig. 5.

**Dimares elegans**, Hagen, Steff. Entom. Zeit., 1866, XXVII, p. 402.

**Dimares Hageni**, Banks, Bull. Mus. of. Comp. Zool. 1920, LXIV, p. 330.

En mi coleccion existe un ejemplar, creo que desde 1905, de San Pablo, Brasil, procedente de la casa Staudinger de Dresde.

A este ejemplar indudablemente alude el sr. Banks al escribir (loc. cit.): « This is perhaps what Novas refers to as the true *elegans*, but his variety *lepida* in the true *elegans* as Perty's figure plainly show the form with reduced spots ».

Sorprendióme esta afirmacion por su novedad y no poseyendo la descripción original y figura de Perty y teniendo en estudio varios ejemplares del Museo de Paris pertenecientes indudablemente a mi *Dimares lepidus*, acudi al conservador de la seccion entomológica del aquel Museo, D. Luciano Berland, quien me facilitó copia del texto y figura de Perty con una prontitud y amabilidad que mucho agradezco. Son los que a continuación copio.

*Myrmeleon elegans*. Capite thoraceque flavo-balioque variis; abdomine badio, linea laterali flava; alis hyalinis, nitidissimis, bruneo maculatis, nervis albidis; antennis nigris.

Lg. 16." Lat. alar. expans. 2 3/4".

Habitat ad flumen S. Francisci.

Caput flavum, badio-varium, oculis fuscis. Thorax flavus, badio-varius. Abdomen badium, linea utriquem lata laterali flava. Alæ hyaline nitidissimæ, maculis brunneis, fere fascias interruptas formantibus, costa margini antico parallela, nervis transversis et stigmatibus anticis albidis. Subtus flavum, badio variegatum. Antennæ nigræ, ad basin obscure ferrugineæ. Palpi flavidi; maxillares quadruplo longiores quam labiales, articulo ultimo clavato. Pedes sordide testacei, nigro-spinulosi.

Ext. Delectus Animalium Articulatorum, 1830, p. 125, tab. XXV, fig. 5.

Con estos elementos me veo precisado a afirmar que la forma del Brasil y en especial la de San Pablo existente en mi colección, que coincide en todo con la descripción del *Dimares Hageni* Banks es precisamente el *D. elegans* Perty.

Las razones que me inducen a sostener esta afirmación son las siguientes:

1.<sup>a</sup> La patria. El *elegans* se extiende por la parte oriental del Brasil, principalmente por la cuenca del río San Francisco, de donde procede el tipo, mientras que el *lepidus* vive en la Argentina especialmente en la región occidental, en Mendoza junto a la cordillera de los Andes.

2.<sup>a</sup> La autoridad de los neuropterólogos más famosos y doctísimos del siglo pasado. Rawbur, Walker, Hagen y Mac Lachlan, los cuales a una dan el Brasil por patria del *elegans* siguiendo a Perty. Mac Lachlan en especial vió la especie y algunos ejemplares de ella cuando afirma (Linn. Proc. Zool. 1867, vol. IX, p. 281): «*M. conicollis* of Walker (Trans. Ent. Soc. Lond. ser. 2, vol. V, p. 188) is certainly *D. elegans*: this latter species is very liable to very». No es creíble que todos estos insignes naturalistas se equivocasen al tomar por *elegans* la especie brasileña.

3.<sup>a</sup> La descripción misma de Perty apesar de su concisión me confirma en la creencia de que el *Dimares* de San Pablo es el verdadero *elegans*. Las frases siguientes lo persuaden.

« Antennæ nigræ, ad basin obscure ferruginæ ». Es exacto para el ejemplar de San Pablo, pero no puede decirse lo mismo para los de la Argentina, si no más bien : Antennæ nigræ, duobus primis articulis flavis, secundo fusco annulato, tertio subtoto ferrugineo.

« Abdomen badium, linea utrinque lata laterali flava ». Esto ultimo es menos propio para los ejemplares de la Argentina, mucho para los del Brasil.

« Alæ. . . maculis brunneis, fere fascias interruptas efformantibus ». Esto es exactísimo en mi ejemplar de San Pablo, pero en los ejemplares de la Argentina apenas puede asegurarse que haya bandas transversales, sino más bien manchas aisladas que más o menos tienden a reunirse en bandas. Así lo expresé en la descripción de mi tipo (Broteria, 1912, p. 41, fl. 3): « en éste (*elegans*) además de la mancha apical se ven en cada ala tres fajas transversales parduscas más o menos completas mientras que en la variedad nueva sólo se ve completa la faja anteapical, e las demás casi están reducidas a las manchas marginales anterior e posterior desvaneciéndose hacia el medio del ala ».

4.<sup>a</sup> La figura misma de Perty, aunque muy imperfecta, persuade lo mismo. Las manchas del ala anterior efectivamente forman bandas, siendo completa o poco menos la estigmática, ahorquillada en el margen posterior; asimismo la faja media llega al menos hasta la mitad del ala. No sucede así en mi *lepidus*.

Los dibujos del ala posterior no son exactos, pues en el ala izquierda falta una mancha que se ve en la derecha, y en ambas alguna; pero de todos modos se ve clara la disposición en bandas, lo cual no aparece tanto en el *lepidus*.

5.<sup>a</sup> Finalmente las dimensiones de ambas especies son diferentes, siendo menor el *elegans*. Las pondré a continuación, según ejemplares de mi colección :



*elegans*, Perty *lepidus*, Nav.

Long. total ♀	31 mm.	32,5 mm.
— ala ant.	32,5 »	37,5 »
— —post.	31,5 »	37 »

Diráse, pues :

**Dimares elegans**, Perty (= *D. Hageni* Bks).  
Brasil.

**Dimares lepidus**, Nav. (= *D. elegans* Bks nec  
Perty). Argentina.

**Austroleon alienus**, Nav. Jaguariahyva, P.  
Lombard, 1913, Mus. de Paris.

**Glenurus brasiliensis**, Nav.

La localidad donde fué capturado el ejemplar tipo, según me escribe d. Amadeo Barbellini, no es Jaraguá, como se escribió, sin duda porque esto nombre estaba escrito en la cajita en que vino, sino « no Littoral Paulista, na minha casa de banho. perto de São Sebastião ». In litt. 14 Janeiro, 1921.

Familia CRISÓPIDOS

**Chrysopa lanata**, Banks. Ilha dos Alcatrazes  
(Estado de S. Paulo), H. Luederwaldt.  
Bahia, P. Serre, 1913, Mus. de Paris.

**Chrysopa hybrida**, Ramb. Bahia, P. Serre,  
1912, Mus. de Paris.

**Chrysopa silvana**, Nav. Bahia, P. Serre, 1913,  
Mus. de Paris.

**Chrysopa Luederwaldti**, sp. nov.  
Similis **Gonzalezi**, Nav.

Caput flavum, ovalis in sicco nigris; palpis  
maxillaribus nigris, ad articulationes flavis; anten-  
nis flavis, pilis fuscis.

Thorax et abdomen colore viridi, superne fascia flava longitudinali.

Prothorax latior quam longior, antrorsum leviter angustatus, angulis anticis oblique truncatis, duobus atomis fascis, interdum obsoletis, in prozona. Mezo — et metathorax immaculati.

Abdomen inferne pallidius.

Pedes virides, tarsis flavescens, tibiis posticis vix compressis.

Alae hyalinae, irideae, apice acutae; reticulatione et stigmate flavo-viridibus; venulis costalibus plerisque et gradatis nigris.

Ala anterior venulis gradatis 6/7 levissime ferrugineo limbatis; item duabus primis cubitalibus, pariter nigris; venulis radialibus, subcostali interna, duabus primis intermediis et procubitalibus et ultima cubitali totis; ceteris intermediis initio et fine, furculis marginalibus et venulis posterioribus sub totis, ramis sectoris radii initio nigris; 5 venulis intermediis, interna seu prima ad quartum apicale cellulae divisoriae inserta; procubito stria citra cellulam divisoriam et apice rami procubiti sen cellulae divisoriae, nigris.

Ala posterior venulis gradatis 6/6 venulis 5-6 ultimis radialibus et ultima procubitali totis, ultimis ramis sectoris radii nol insertionem nigris.

Long. corp.	8	mm.
— al. ant.	13'3	»
— — post.	11'5	»

Patria: Brasil, Isla de los Alcatraces, Estado de San Pablo, H. Luederwaldt leg. (Mus. Paulista y col. m.).

## MEGALÓPTEROS

### Familia NEURÓMIDOS

**Corydalus armatus**, Hag. Goyaz, Brasil Central. Dedit C. Amadeo A. Barbiellini.

19. *Haplogenius Dupuyi*, sp. nov. (fig. 3).

Similis *peruviano* Weele

Caput facie flavida, pilis in fronte fuscis fulvisque; vertice et occipite fuscis, pilis fuscis; oculis in sicco fusco ferrugineis; palpis fuscis; antennis fusco ferrugineis, ala anteriore multo brevioribus, clava pyriformi, lata, fusca.

Thorax flavus, fulvo pilosus, inferne fusco maculatus, superne praescuto mesonoti, scutello ejusden et medio metanoti subtotis fascis.

Abdomen fuscum, inferne fascia media longitudinali flava ad apicem segmentorum interrupta.

Pedes flavidi, fusco setosi, tibiis prima et secunda superne fuscis; calcaribus ferrugineis, arcuatis duos primos tarsorum articulos superantibus, tarsis totis nigris.

Alæ latæ, apice rotundatæ; reticulatione fusca; membrana hyalina, in areis costali et subcostali fusco ferrugineo leviter picta; aliquot areolis, praecique praeter marginem externum et posteriorem fusco-ferrugineo ad medium tinctus; stigmatæ hyalino, vel parum tincto, 4 venulis comprehenso, aliqua furcata area apicali triareolata, marginali interna simplice (fig. 3).

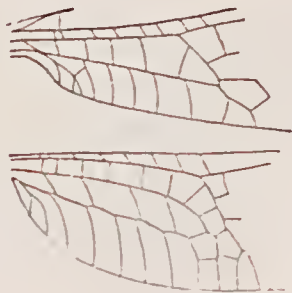

*Haplogenius Dupuyi*, Nav.  
Parte posterior basilar de las alas.  
(Mus. de Paris)

Ala anterior 7 venulis radialibus internis, 7 ramis sectoris; area postcubitali simplice, areolio longioribus seu altioribus quam latioribus.

Ala posterior 4 venulis radialibus internis, 7 ramis sectoris radii; area axillari latissima, indivisa, areolis duplo altioribus quam latioribus (seu longioribus, si longitudinem alae attendas).

Long. corp. 34.5 mm.

— al. ant. 35.6 »

— antenn. 21 »

Patria. Brasil, Rio de Janeiro, Dupuy, 1910. Un ejemplar en el Museo de Paris.

Distinguese al momento esta especie de sus congéneres por la cortedad relativa de sus antenas y la sencillez y anchura del campo marginal posterior de los alas (fig. 3), sobre todo en la posterior, donde algunas celdillas alcanzan el doble y más de longitud (en dirección transversa del ala) que de anchura.

— — —







SciELO

JOSE' PINTO DA FONSECA

Naturalista do Museu Paulista

- I Notas biológicas sobre o sahy (*Careba chloropyga*)
- II Ligeiras notas sobre a biologia do urubú caçador (*Catrartes aura*)
- III Sobre o sacy (*Tapera naevia*)
- IV Sobre o sabiá una (*Platycichla flavipes*)
- V Sobre o João bôbo (*Bucco chacurú*)



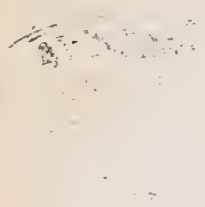



## Notas biologicas sobre sahys "*Cereba chloropyga*" (Cab.)

Os sahys approximam-se muito no seu modo de vida aos tanagrideos, distinguindo-se facilmente destes pelo bico assovelado, fino e algum tanto recurvado para baixo.

São avesinhas mimosas, delgadas com uma plumagem de côres muito vivas, principalmente as do sexo masculino.

As femeas são vestidas mais modestamente de roupagem verde.

Algumas especies são sociaes como as dos generos *Dacnis* e *Cyanerpes*, que, reunindo-se em grupos de 4 a 6 individuos em vôo ligeiro e curto, deixam as mattas onde são muito communs e de capão em capão, mcita em moita, chegam até aos quintaes, esvoaçando e pipilando ao redor das laranjas, como tambem de outras fructas cujo pericarpo permite a penetração de seus frageis biquinhos.

Embora não sendo os beija-flores excedidos por nenhum outro passaro, quanto ao ornato de suas roupagens, merecendo por isso a designação de «joias aladas», os sahys, tambem não ficam muito aquem d'aquelles, havendo especies tambem ornamentadas de côres muito vivas como: *Cyanerpes cyanea* (L.) com o alto da cabeça de um azul esverdeado furta-côr, parte superior do corpo verde olivacea, garganta acinzentada pintada de verde, metade do peito e abdomen amarellas etc. Assim como este ha outros tambem dignos de menção. Por este lado, já vimos que não fica muito longe um do outro. Mas quanto ao genio, formam um

verdadeiro contraste, não são da mesma natureza e de fôrma alguma podemos igualá-os.

São os sahy's avesinhas meigas, dotadas de toda a mansidão. Qualquer outro passaro pode por elles passar, cantar e saltitar á vontade sem soffrer nenhuma affronta. Não são bellicosos e ciumentos como verbi gratia beija-flores, senhores de seus domínios com tamanha valentia sempre na faina de procurar rixas com os outros passarinhos.

Constituem os sahy's a familia *Coerebidae*, cabendo ao Brasil 4 generos, perfazendo um total de 12 especies, dentre estas são peculiares a região amazonica 4 especies.

---

Um sahy muito conhecido por todos é o nosso caga-cebo, *Coereba chloropyga* Cab. Avesinha minúscula, na parte superior acinzentada, estrias brancas por cima dos olhos, peito e ventre amarellas, biquinho preto fino e curvo. Ninguém ignora que é um dos passaros mais communs nos arredores das habitações. Está sempre inquieto, folgazão, saltitando pelas arvores, percorrendo galho por galho até as extremidades onde ha flores, para introduzir nellas o seu biquinho. Solta um pipilar suave, ora um chilrado soando um chi... xi... xi... xi...

O que me levou a rabiscar estas linhas foi um costume original deste passaro. Não obstante ser uma ave tão conhecida, cuja biologia é por demais sabida, já publicada por diversas vezes, creio que ninguem descobriu ainda uma particularidade sua, um segredo do seu modo de vida. Por mais que conheçamos a vida de um animal qualquer, ficamos sempre surprehendidos com novas revelações e sempre temos novos dados a registrar. Como até ha bem pouco não se tinha um conhecimento exacto quanto ao segredo da postura do Sacy, *Tapera naevia* Bodd. O seu ovo não era definido.

O mesmo se dava tambem com o Cagacebo, a respeito do segredo da construcção do seu ninho, suppondo-se que elle o fizesse por mero passa-tempo!

chegando o povo a crer que elle se aninhasse simplesmente com o fim de enganar a gente. Nada disto ha. E' que o passaro se dá ao luxo de construir uma cama, um abrigo para não passar as noites ao relento, como muitas aves que vadiam durante o dia e ás noites encolhem-se debaixo de qualquer folha, ou de qualquer abrigo encontrado ao acaso. O caga-cebo não escolhe épocas para construir ninhos, quasi todo o anno o vemos nessa faina de carregar talos e palhas no bico. Colloca o ninho a pouca altura do solo, á beira dos caminhos, como já sabemos, não passando elle de uma bola, feita de preferencia com folhas de bambús, entrelaçadas com outros talos. A entrada é aberta no centro, protegida por um alpendre, dando uma idéa dos ventiladores dos navios. Muito antes do pôr do sol, já o passaro se meteu no ninho, ficando só com a cabeça no alpendre. Quanto á sua indifferença a respeito da construcção do ninho, já observada por outros, só a notei no tempo da incubação. Mas fora desse periodo, conheço a insensibilidade deste passaro: pois havendo feito por diversas vezes, grandes rombos no seu ninho, ficando destruido este quasi pela metade, chegando a ponto do passaro ficar com uma parte do corpo do lado de fora, com espanto notei que continuava tranquillo sobre o mesmo, deixando sómente o ninho quando totalmente arruinado. Só então cuidava de fazer outra morada, aproveitando os restos da velha a fim de não passar as noites ao relento. E' um passaro de vida e costumes simples, porém não deixando de se caracterisar na classe de seus congeneres.



## Ligeiras notas sobre a biologia do Urubú caçador

A familia de aves necrophagas, que o povo chama urubús, é constituida pelas *Cathartidae*. Acha-se representada no Brasil por um limitado numero de especies, sendo estas as tres seguintes: Em primeiro lugar o chamado *Gypagos papa*, (L.) o verdadeiro urubú-rei pelo seu imponente aspecto e sua plumagem de côres magnificas; tambem denominado «Corvo branco», «iriburú bixa» dos Guaranyes do sul.

Em seguida, vem o membro mais commum desta familia, que é sem duvida o «urubú preto» (*Catharista atratus brasiliensis*,) (Bp.) ave negra que todos conhecem. Finalmente, (*Cathartes urubitinga*, (Pelz.) um pouco mais raro, occorrendo na Amazonia e (*Cathartes aura, pernigra*), (Sharpe).

Este ultimo, chamado muito acertadamente pelo nome de «urubú caçador», é tambem conhecido por «urubú-campeiro», «urubú de cabeça vermelha», etc. Muita gente lhe chama «urubú-rei».

Mede 70 a 75 centim. de comprimento, tendo de envergadura 104 a 106 centim. A cor fundamental da plumagem é preta, especialmente no dorso, e na barriga, sendo as pennas em parte pardo-livanas ou pardo-debruadas. A cabeça e o pescoço são nus e cor de carne; o bico amarellecento, tendo a ponta da mandibula superior recurvada para baixo. As ventas são largas e abertas de um lado a outro. A cauda que mede 20 a 28 cem. de comprimento, é acinzentada no lado inferior. *C. Aura*; ou urubú-rei, é conhecido de todo o Brasil — «tem dominio muito vasto, diz Goeldi, pois, diz-se tambem que é encon-

trado para o Sul, até o Paraguay ; para o Norte, até o sul dos Estados Unidos.

Para tão consumado voador, pode dizer se que não existem distancias ».

Pelas minhas proprias observações, tive ensejo de ficar mais ou menos ao par dos costumes deste Abutre. Anda sempre aos casaes e prefere as regiões dos campos, onde costuma algumas vezes vôar muito rente ao solo, outras vezes mais alto por entre os cumes dos altos montes ou sobre as collinas. O que mais me admira é ver como vôa com facilidade, sereno, deslizando suavemente atravez do espaço, em grandes extensões, sem movimentar as azas, apenas de vez em quando, tombando o corpo de um lado e outro, parecendo equilibrar-se. Por este seu modo de vôar, que não se dá com os outros, é facil distinguir o urubú-rei dos congeneres, mesmo a grandes distancias.

O nome de « caçador » que lhe dão, quadra perfeitamente com o modo de vida, pois, cada casal só vive numa certa região e quotidianamente percorre este activo guarda sanitario a sua area, que é de algumas leguas de circuito, a procura de algum petisco, que cconsiste não só de cadaveres, como tambem de excrementos.

Por isto, é elle que primeiro descobre os cadaveres, devorando-os todos, si de pequeno porte ; no caso contrario, contenta-se em arrancar-lhes os olhos e romper a abertura posterior ; feito isto levanta o vôo, não mais voltando áquella carniça. Por causa deste seu costume é que lhe veio o nome popular de Urubú-rei.

Averiguel de visu que este urubú é como o preto ; não faz ninho, põe os óvos na terra, onde apenas abre uma pequena cova muito rasa. Para isto, procura nos altos montes os logares de difficil accesso, as cavidades dos rochedos.

Em fins de Setembro de 1918, caçando eu na serra do Itacolomy, vi um destes urubús pousado numa pedreira. Aproximei-me e vi vôar um outro que emergia de uma cavidade da rocha. Indo ve-

rificar o que ali havia, encontrei tres óvos, depositados simplesmente numa cova rasa. Estes tem o campo branco-sujo e com profundas manchas róxas e cinzentas, formando no polo rombo uma corôa. Suas dimensões são as seguintes: 71 — 74 × 48 — 52 — mm.

Faz somente uma postura por anno, e, segundo pude verificar, aproveita o mesmo logar por varios annos, porque, no anno seguinte, encontrei no mesmo ninho dois urubüzinhos já empenujados, de côr havana muito clara. Ao approximar-me, encolheram-se num canto, todos arrepiados, soltando um grasnido rouco.

Quando atacados, defendem-se mutuamente, vomitando tudo que têm no estomago sobre o seu aggressor. Isto succedeu commigo, ao querer apañhal-os.

Da ave adulta nunca ouvi a voz.

Este urubü tem tambem horas certas para pastar.

Quem tiver occasião de saber o seu itinerario, preste attenção, e verá que todos os dias, ás mesmas horas, mais ou menos, passará infallivelmente por aquelle logar.

Tanto assim que, em uma Fazenda, no sertão de Minas, marcavam certa hora do dia pelo apparecimento deste Urubü. Recolhe-se muito cedo, mal o sol declina no poente, vae procurar uma arvore, ou alguma pedreira escarpada, onde passa o resto do dia e a noite, só abandonando aquelle pouso no dia seguinte já muito tarde.

Eis tudo que sei sobre a vida e os costumes deste interessante abutre. Nota: Dizem os sertanejos de Minas, que ao *urubü-rei* cabe a honra de ser o primeiro a examinar os cadaveres. Estes sendo causados por bôa doença, então arranca-lhes os olhos e em seguida, vae avisar os outros. Estes não osam tocar nos cadaveres sem que sejam primeiro examinados pelo rei.

Por isto é o primeiro a visitar os corpos mortos.



SciELO

## Novas notas biológicas sobre o Sacy

*Tapera naevia* (LINN.)

Muito já se tem falado sobre o Sacy, esse passaro lendario, objecto de toda sorte de feitiçarias pelas supertições populares; houve um grande jornal desta capital que ajuntando volumoso inquerito sobre suas lendas, chegou a editar um livro inteiro a respeito do « Sacy Pererè ».

Tudo isso unicamente por causa do seu modo de vida solitario, do seu brado triste e enigmatico, tornando-o assim tão popular como o Sabiá da laranjeira, de Gonçalves Dias, *turdus rufiventris*.

O Sacy conhecido por: Sacy-pererè, Sem-fim, maty, cho-chim no Paraguay; cris-pin na Argentina; roceiro-planta e peixe-fricto em Minas, muito já se sabe sobre a sua biologia. Alem de ser tido como feiticeiro, como quer o povo, já sabemos que é tambem um parasita: não constroe ninhos e põe os ovos em ninhos alheios, impondo assim a outros passaros a incubação dos mesmos. Aproveitando da boa indole de um certo passaro, procura de preferencia o ninho do João Tenenem. (*Synalaxis spiri* Scl. para nelle depositar o seu ovo. H. Von Ihering. REVISTA M. P. — vol. IX, 1914 p. 372) Estes factos foram constatados em 21 de Outubro de 1913 pelo Sr. João L. Lima, Naturalista do Museu Paulista; tambem pelo sr. Venturi na R. Argentina: (Novitates zoologicae, v. XVI, Tring. 1909, p. 159-269.) Observei o mesmo em Minas Geraes. Visto ser o João Tenenem um passaro amoroso e muito agarrado ao ninho, torna-se de tal modo insensivel que se sujeita a que se lhe abra

o mesmo ninho por diversas vezes sem que o abandone e, ao contrario, o vai reparando. Este ninho todo construido de uma agglomeração de pauzinhos, já descripto por Euler como de *S. abescens* H. von Ihering. (REVISTA M. P., vol. IV, 1900, p. 61.) Está figurado na mesma REVISTA p. 243 Fig. 18. Tem a fôrma de uma retorta chimica, ou de uma bilha deitada, com o gargalo um pouco voltado para cima.

Sendo o Sacy um passaro de porte relativamente maior, e não podendo penetrar pelo gãrgalo, ou corredor do ninho, que é bastante estreito para o seu corpo, o que faz? Nada mais, nada menos do que arrombar o ninho lateralmente na parte mais volumosa, onde se acha a camara da incubação, penetrando lá dentro, afim de pôr o seu ovo, que aliás nunca passa de um, completando assim a sua obra. Os legitimos donos do ninho, neste tragico momento, vendo sua propriedade violada, contentam-se em eriçar o topete, abrir a cauda em fôrma de leque e saltitar muito apressados ao redor do ninho, repetindo incessantemente a sua curta e clara apostrophe que lhe dá o nome onomatopaico.

Todavia, o Sacy (*Tapera naevia*) possui outros enigmas na sua vida. A relação numerica do macho para a femea me parece ser superior, e cada individuo do sexo masculino toma conta de uma determinada area. Durante a epoca dos amores, algum tempo antes da procreação, o macho repete dias inteiros o seu grito dissyllabico provavelmente para chamar as femeas que de vez em quando respondem com um assobio forte e curto emittido de uma só vez subindo do tom inicial; ou para desafiar algum outro seu rival com quem quando se encontra trana furiosas brigas, ficando senhor da area o vencedor.

Assim o macho prosegue no seu canto tambem por noites inteiras. Isto o faz sempre na epoca mais calma do anno, desde Agosto até Outubro.

No tempo das queimadas, nas noites enfumaçadas, tristes e escuras, então o Sacy, lá bem de

longe, no campo, de uma moita emmaranhada, vai soltando pela calada da noite, as suas notas tristes. Com o correr da noite, não sei porque motivo, o passaro vai cada vez mais amiudando a voz; lá pela madrugada, não se ouve mais do que um fifi... fifi... fifi... interminavel, continuando assim até ao raiar da aurora, para algumas horas mais tarde proseguir o seu grito regular, durante o dia.

E' crença geral dos caboclos, que o mesmo passaro é eximio conhecedor do tempo, e assim affirmam que elle muda de assobio conforme está o tempo para mudar. Quanto á sua mudança de voz, realmente tive ensejo de observar, e disse scientificamente-me de tres maneiras de assobiar: O primeiro é o brado peculiar, dissyllabico e bem caracterizado; o segundo é uma nota só imitando a femea; o terceiro consiste em tres ou quatro notas bem distinctas repetindo a ultima, como: — ci... ci... ci... cici... ou foi... foi... foi... foifoi...

O Sacy quando prosegue no seu canto durante a noite está sempre alerta como durante o dia, e approximando-nos da moita onde se acha cantando usa das mesmas habilidades para ensurdecer a voz.

Nas mattas vive um outro affim do Sacy, do género *Dromocogyx*, com appello mais ou menos semelhante, que o caipira interpreta assim: Roceiro planta... roceiro planta... Então, para elles é o mesmo Sacy-pereré que está gritando, e quando grita desta forma, é porque chegou a epoca de jogar milho na terra.

---



# Platycichla flavipes ( Vieill. )

## SABIÁ-UNA

### Notas biológicas

A familia *turdidae*, os Sabiás, acha-se representada no Brasil por 4 generos com um total de 14 especies até agora colleccionadas.

São aves bem caracterisadas pelo seu canto, de vasta distribuição vivendo não só nas mattas como nos campos abertos, cerrados etc.

Geralmente algumas especies são aves arribadiças, mudando de zona no inverno. Estas mudanças periedicas parecem ser feitas: das mattas para os campos e inversamente. Assim pelo menos se dá com o Sabiá-una (*P. flavipes*, Vieill), que é passaro da matta, mas durante o inverno apparece nos campos abertos intercalados de pequenas moitas e capões.

E' durante este periodo que em grupos de 2 a 3 casaes chegam até ao Horto Botanico do Museu, ahi passando alguns mezes, alimentando-se de toda sorte de fructas, principalmente das sementes das magnolias. Tambem chegam algumas vezes a incubar ahi.

Visto que até agora nada se tenha escripto sobre os ovos nem o ninho do sabiá-una, e assim aproveitando alguns dados colhidos pelo sr. João Leonardo Lima, naturalista do Museu, e gentilmente cedidos por este mesmo sr., passo a registral-os.

Após longas e infructíferas tentativas, foi que em Setembro de 1917 o sr. Lima teve a felicidade de encontrar em nosso Horto Botanico um ninho de

sabiá-una, contendo 2 ovos que figuram nas collecções sob o n. 1.765.

O passaro collocára o seu ninho sobre uma bromelia, a 3 metros acima do solo, num pequeno arbusto á beira do caminho.

Este ninho é de fôrma arredondada, como os dos outros sabiás.

Suas dimensões são as seguintes: base 11 centim. de diametro; diametro da bocca, 12 centim.; altura exterior, 4 centim.: profundidade, 2 centim.; largura do fundo, na parte interna, 6 centim.; largura externa, no seu maior diametro, centim. 10.

A base com pouca solidez, como tambem em geral é o ninho, consiste em uma agglomeração de diversos talos e raminhos de plantas flexiveis, vendo-se que foram arrancadas com alguma terra (exclusive barro). As paredes externas são feitas com raizes, fibras, etc., tambem notando-se alguns musgos. A parte interna é rasa e acolchoada com diversas raizinhas lisas.

Em geral o ninho não mostra muito cuidado na sua construção.

Os ovos, em numero de 2, são de campo branco, totalmente tomados por pequenas manchinhas e pintas ferruginosas, sendo mais agglomeradas para o polo rombo, tendo as seguintes dimensões: Comprimento 30 millim., largura 21 millim. Suas formas são perfeitamente ovoides, sem nenhuma alteração. Acham-se representadas nas collecções sob o numero 1765.

Dois outros ovos comprados do sr. Schlüter, sob o numero 922, de procedencia Brasil, são na côr identicos aos de Ypiranga, acima descripto, diferenciando-se somente nas dimensões que são: Comprimento 28 millim., largura 22 millim.

Um outro ovo, n. 924, descripto no numero V desta Revista, recebido do sr. R. Krone, proveniente de Iguape, não concorda com os acima mencionados. Pois é de fôrma oval alongada, liso e lustroso, medindo 31 — 22 mm. Côr branco-esverdeada com numerosas manchas e salpicos pardos na metade



posterior, que no polo rombo confluem numa capsula uniforme pardo-escura. Como vemos de taes differenças é bem possivel que se trate de um engano, mas em geral, como os ovos das *Turdidae*s são muito variaveis; só com maior material é que se póde formular uma idéa da sua variabilidade.





SciELO

## Notas biológicas sobre o "BUCCO CHACURÚ". Vieill.

(João Bobo — Dormião — Fevereiro — Paulo Pires — Paulospiri-Paulospiri)

---

Habita o Brasil central, vivendo na região dos campos, não sendo raro nos Estados de Bahia e S. Paulo e Minas.

É passaro de aspecto tão original, tão estrambótico, como em geral todos os Bucconideos.

Dão-lhe o nome de *João bobo*, *Dormião*, *Capitão de bigode* etc., *Paulo Pires*, *Paulospiri* (onomatopaicos).

Os mineiros denominam-no comtudo *Fevereiro* parecendo me este muito adequado por traduzir igualmente uma onomatopéa.

Pela manhã, à tardinha, e no periodo da construcção do ninho quasi o dia inteiro, um macho e uma fema em conjuncto, soltam gritos fortes e em duetto mas um tanto descontraídos, alternados, começando primeiro um, logo em seguida o outro, repetindo muitas vezes e repercutindo perfeitamente as palavras: — Fevereiro ... fevereiro ... fevereiro ... abaixando do timbre inicial, sendo do mesmo modo respondido por outros tantos ou mais individuos. Além disto tem um vozeio baixinho, soltando um ui...ui... ora com mais força, ora com menos.

Sua alimentação consiste exclusivamente de insectos, catados não só no sólo, onde frequentemente é visto esgaravatando com o bico, como também pelos arbustos.

Até agora, nada sobre elle fôra descripto exactamente nem sobre o ninho, nem sobre os óvos do *Fevereiro*.

Apenas diz H. Burmeister, ( *Animæes do Brasil*, vol. II. pag. 288 ), ter ouvido dos brasileiros que o *João bobo* chocava no ôco das arvores, e seus óvos eram muitos e de côr branca.

Só em Novembro deste anno, após varias e infructuosas tentativas, minhas e do sr. Lüderwaldt, foi que, graças a termos em mãos um excellente e adequado ponto para observações biologicas, qual é o Horto Botânico do Museu Paulista, pude não só obter os óvos desse passaro, como também fazer exactas observações quanto aos seus costumes, do modo pelo qual constrôe o ninho etc., contribuindo com estes dados ineditos para o maior conhecimento biologico das nossas aves.

O passaro para nidificar abre galerias subterranas nos barrancos, nas paredes das vallas, etc., também no campo limpo, directamente no sólo costuma abrir galerias, mas para tal fim procura logares onde o terreno faz elevação, formando uma especie de tumba, nunca, porém, as perfura em terrenos planos.

No Horto Botânico do Museu, na parte mais limpa onde ha flora da região dos campos, numa pequena tumba á beira do caminho, escolheu o *Paulo Pires* para perfurar suas galerias, e ha tres annos consecutivos que vem fazendo ali estes buracos. Este anno, porém, não sei porque motivo, quiz o passaro aproveitar uma galeria antiga, talvez do anno atrazado e já a havia renovado, limpando excrupulosamente o corredor, como se raspasse as paredes de uma casa para se pintar de novo, removendo também para fóra todo o material antigo, e já deteriorado, da camara, empregado para o ninho. Ao lado de fóra, a vinte centimetros da bocca da galeria, toda esta immundicie fóra espalhada, nella se notando até fragmentos de coleópteros, pernas de aranhas, etc.

Passados alguns dias, julgando que o passaro tivesse já posto ovos, resolvi abrir o ninho.

Qual não foi a minha decepção! Deparou se me apenas em começo de construcção! tornei arranjal-o



outra vez como estava, sem destruir a camara. Julgara tudo perdido, ainda mais tratando-se de tão desconfiado passaro que provavelmente abandonaria para sempre o lugar onde vinha nidificando desde varios annos.

Cinco dias haviam passado, quando iniciou a um metro adiante da velha galeria outra perfuração. Fôra o serviço começado num Domingo de manhã, dia 16 de Outubro. Logo no dia seguinte, havia muita terra posta para fóra, denotando trabalho assiduo.

No terceiro dia já haviam as aves perfurado 27 centímetros. Por mais que eu prestasse attenção em constantes observações, nunca lograra surprehendel-as; só depois de varias observações descobri a razão. É que os Paulo Pires quando na abertura das suas galerias, empregam toda a actividade para não serem surprehendidos, usando de interessantissimo estratagemas. Trabalham quasi o dia inteiro, mas em horas em que não ha pessoa alguma por perto. Emquanto um com o bico perfura a mina o outro está sempre alerta, de sentinella, pousado no arbusto mais proximo. Ao approximar-se alguém, mesmo ainda a grande distancia, dá a sentinella o alarime — cr. r.r. cr. r.r. cr. r.r. Sahe incontinentemente o mineiro do buraco, vôando os dous silenciosamente para longe, mas voltando immediatamente logo que não ha mais ninguem á vista.

De 16 a 24 de Outubro, a galeria media 93 centm. de profundidade, o que correspondia uma media de 15 centm. diarios. Até o dia 1.º de Novembro, via-se nova terra posta para fóra, pois estava o casal finalizando a camara de incubação.

Deste dia em diante tudo cessou, signal evidente que o serviço terminara. Tambem não se viam mais os passaros, que deixaram de gritar. Passados cinco dias, resolvi enfiar uma varinha pela mina a dentro, o que fiz sem nenhum resultado, pois estava tudo em silencio. Só notei que a ponta da vara curvava-se e tambem despertou-me a attenção

uma folhinha secca que sahio agarrada na ponta da vara, a não ser isto cousa alguma mais percebi.

Após novos 4 dias de constantes observações, tudo vendo na mesma quietude, os passaros sem dar signal de presença, e julgando que o ninho talvez estivesse abandonado, dei o ultimo assalto: resolvi abril-o para ver o que haviam feito.

Para isso, com uma vara tomei primeiramente a altura em que estava localizada a camara, medindo em seguida exteriormente e abrindo um buraco mais ou menos por cima onde julgava encontrar a dita camara.

Havia escavado: bom pedaço e, quando já ia alcançar a camara, com grande admiração, vi sahir, precipitadamente, um passaro, em seguida outro. Eram os Feveiros! Pouco depois attingi a camara, na qual estava alojado o ninho, que não passava duma agglomeração muito mal arranjada de folhinhas seccas, contendo quatro ovos totalmente brancos lisos e com os polos um tanto arredondados. Estes ovos que estão sob o n. 1771 da collecção do « Museu Paulista » variam de 27-28 mm. de comprimento e 23-24 mm. de largura.

Em proporção não só ao tamanho do passaro como tambem em relação aos ovos de outros passaros do seu porte, taes ovos são enormes.

As galerias que terminam numa panella ou camara, de forma arredondada, onde se localisa o ninho, são sempre rectos sem sinuosidades, alargando ao chegar a camara, e tambem sempre inclinadas, nunca parallelas á linha do solo. Segundo as que abri no Horto do Museu, em numero de tres, variam nas seguintes dimensões: — Comprimento total incluindo a camara 100-118 cent. Largura 20-22 cent. Altura da camara 16-18 cent. largura 20-23. O ninho como já disse, não passa de um amontoado de folhinhas seccas de *Miconia* sp., enchendo toda a cavidade inferior da panella, ficando ao nivel da galeria.

(Veja-se o croquis).



Facto interessante é que no dia seguinte ao que eu havia aberto o ninho, ouvi muito cedinho unisona voz dos Fevereiros, e indo espreitar o que faziam, vi que tratavam de arranjar outra morada, para o que já haviam lançado mão de um ninho antiquissimo, limpando-o com tanto cuidado como haviam feito anteriormente com o outro. Incubam agora socegados na sua velha galeria, onde não serão por nós incommodados e onde tambem durante o anno se recolherão a dormir.

7 de Dezembro de 1921.

José Pinto da Fonseca



Ninho de *Bucco chacurú* aberto num barranco, no Horto Botanico do Museu Paulista.





SciELO

ALÍPIO DE MIRANDA RIBEIRO

---

A ÚNICA VERDADEIRA RÃ DO CON-  
TINENTE SUL AMERICANO





## A unica verdadeira Rã do continente sul-americano

---

Estudando a collecção de Batrachios do Museu Paulista, no anno de 1920, deparei com uma rã que, pela fôrma especial, muito me prendeu a attenção. O exemplar, guardado em alcool n'um frasco em que havia uma *Hyla venulosa* recente, era muito antigo, descorado, embora bastante rijo e de bom aspecto. Havia, na procedencia para o conteúdo do frasco e constante do catalogo manuscrito do Museu, sob o n. 210, a duvida, pois o nome de Brasil lá estava em interrogação, comquanto declarado doador o sr. Damon.

Um dos colleccionadores do Museu Paulista, o sr. Mathias Wacket, era de parecer que a rã em questão fôra parar áquelle frasco por uma simples questãe de falta momentanea de vasilhame, pois elle a conhecia e a trouxera do Tocantins, de territorio goyano.

São notorios os pontos de analogia de *Rana palmipes*, Spix com *R. temporaria* de Linneu. Mas aquella fôrma quasi sempre tem as pernas mais curtas, de modo que, levadas á frente, em parallela á linha mediana do tronco, attingem a orbita ou pouco passam além, enquanto *R. temporaria* é sempre attingida no focinho pela articulação tibio-tarsal n'aquellas condições.

E, portanto, provavel que Wacket tenha razão.

Dentre os Batrachios do Brasil, não ha, sem duvida, fôrma de maior interesse pela sua feição

philosophica do que *Rana palmipes*, máu grado a sua apparencia relativamente insignificante. Por isso, foi com grande prazer que eu recebi os tres exemplares ( uma imago em meia idade e duas larvas ) que passo á descrever e procurei representar fielmente nos desenhos juntos.

*Rana palmipes*, Spix

O contorno superior descreve uma ellipse irregular, ou antes, um ovoide muito alongado, cujo maior diametro, situado na região do tympano, fosse contido 2 e  $\frac{2}{5}$  no total, da ponta do focinho ao coccyx. O lado superior é deprimido, sub-plano; e passa para o inferior por uma obliqua bastante accentuada.

O focinho é truncado anteriormente, *canthus rostralis* evidente, continuando-se com a palpebra superior. Diametro orbitario pouco menor que o espaço que medeia entre os angulos anteriores dos olhos e maior de  $\frac{1}{4}$  que o comprimento do focinho. Hiato sob o meio do tympano que é evidente e cujo diametro eguala ao comprimento do focinho. Choanas exteriores e ligeiramente anteriores aos vomerinos que são em numero de quatro ou cinco em dous pequenos grupos de direcção retro-exterior. Lingua perfeitamente cordiforme, com duas projecções mamillares, lateraes, no extremo livre. Os dedos são livres, menos perfeitamente os exteriores, que são sub-conjugados. O braço attinge as narinas com o callo do dedo externo. Os pés são totalmente palmados, os artelhos terminam em imperceptivel dilatação. A perna, levada á frente, toca a axilla do braço com o joelho, se conservamos a tibia em angulo recto com o femur; passa a ponta do focinho com a articulação tibio-tarsal. Tarso egual á  $\frac{1}{2}$  da tibia.

Coloração da parte superior plumbea, da inferior alva; os flancos, as coxas, os lados das tibias e a parte anterior dos tarsos e superior dos pés, braços e mãos maculados de negro ou de sépia. As palpebras superiores tem uma tarja marginal côr de



palha, debruada de negro, a inferior tem-n'a com o debrum negro ainda debruado de branco. Uma tarja vertical branca, debruada de negro, atraz do ouvido e cahindo sobre o humerus ao longo dos flancos outra indistincta, branca, sub-marginada de negro, saliente por um espessamento da pelle. O tympano, o braço e a tibia, no lado externo, são de còr mais ferruginea ou sépiacea; e o primeiro é debruado de negro.  $\frac{5}{7}$  mm.

As larvas, aqui tambem reproduzidas em tamanho natural, pôdem ser melhor julgadas pela comparação das figuras. A sua feição mais característica reside no grande porte, em relação ao tamanho da imago. O corpo é relativamente muito elevado e consequentemente curto em relação a cauda que fica, dali, muito larga. Os olhos já são sufficientemente grandes e as defferenciações da pelle, na região rostral, como que reproduzem uma cabeça de *Plecostomus*, consideradas em conjuncto com a feição anatomica dessa parte do corpo da larva. A coloração é marmorada em olivaceo e sépia, distribuiendo-se as manchas que são pequenas e sub-baccillares, em zonas ou circulos concentricos no tronco.

No segundo estado, quando já estejam desenvolvidos os membros ambulatorios, nota-se um alongamento maior dos membros posteriores e uma redução do craneo em relação ao corpo; as maculas augmentam, perdendo um pouco da distribuição anterior.

*Habitat*: A procedencia destes exemplares é a Usina de S. João da Varzea, Estado de Pernambuco, donde foram trazidos pelo dr. Adolpho Lutz para estudo de hematozoarios. O dr. Lutz legou-os ao Museu Nacional do Rio de Janeiro, informando que em vida o colorido da rã era verde.

Boulenger, que conhece egualmente os typos de procedencia mexicana e central-americana, descriptos por outros autores sob outras designações (*Rana bonaccana*, Günther, *Rana melanosoma*, Günther e *R. vaillanti*, Brochi) já cita a distribuição geogra-

phica até Pernambuco e informa a variação do seu colorido do verde ao olivaceo cinzento ou pardo diversamente manchado na parte posterior e com a garganta, ás vezes, inteiramente parda.

O habitat de *Rana palmipes*, Spix, vem do Mexico meridional, pela America Central até Pernambuco ou o paralelo de 10° pelo lado oriental do continente; e até Villa Bella ou antigo Matto Grosso (exemplares de Natterer) pelo occidental.

Descrevendo *Rana palmipes* em 1840, Spix dava a seguinte procedencia :

“Habitat” *Gutaca vulgo nominata, aquis stagnantibus fluminis Amazonum; femina differte a mære abdomine crassiore, hypochondriis minus marmoratis — Spec. 4.*

Habita, a *Gutaca* ua designação popular, as aguas estagnadas do rio Amazonas; a femea differe do macho pelo maior abdomen e menor marmoração da região hypochondriaca — 4 exemplares.

Sobre isto Dumeril escreveu as seguintes linhas, ás pgs. 349-50 do vol. VIII da Herpetol, Generale (1841) :

*Nous pouvons assurer la même chose du modèle de la figure de la Rana palmipes de Spix., qui est un sujet de la Rana esculenta, recueilli en Espagne ou sur les côtes barbaresques, puis emportés au Brésil et rapporté de ce pays en Europe comme étant originaire d’Amérique : Spix l’a en effet mentionné comme tel ; grossière erreur que le même voyageur a commise à l’égard de l’Emys caspica, du Psammophis lacertina et de quelques autres Reptiles européens.*

Podemos garantir a mesma cousa do modelo da figura da *Rana palmipes* de Spix, que é um individuo da *Rana esculenta* recolhido na Espanha ou nas costas barbaras, depois levado ao Brasil e trazido deste paiz para a Europa, como sendo originario da America : Spix mencionou-a effectivamente como tal; erro grosseiro que o mesmo viajante commetteu á respeito da *Emys caspica*, da *Psammophis lacertina* e alguns outros reptis.

Este conceito foi tão abertamente admittido por Günther que o perspicaz zoologo allemão incluiu, sem preambulos, *R. palmipes* na synonymia de *R. esculenta*.

Peters, em 1859 e 1871, descrevendo *R. affinis*, declarou-a tão proxima allhada de *R. temporaria* que, talvez, devesse ser considerada como uma variedade

local. Essa *R. affinis*, o proprio Peters, mais tarde, declarou ser um synonymo de *R. palmipes*, quando tratou da revisão do material de Spix (Monatsber. Akad. Berlin — pg. 205 — 1872).

Mas, igualmente interessante era a citação de Steindachner (Novara Reise, Amphibia, 15, est. 1, figs. 1 — 8 — 1867) sobre *Pohlia palmipes* — outro synonymo de *Rana palmipes* Spix.

« Die hier beschriebene Art steht der *Rana palmipes* Spix, welche von Dumeril & Bibron als *Rana esculenta* gedeutet wird, sehr nahe; doch zeigt meines Erachtens der essbare Frosch eine viel schwächer ausgebildete schwimmhaut zwischen den Zehen als *Rana palmipes* Spix, und es dürfte daher wohl noch etwas froglich sein, das *Rana palmipes* nur aus Versehen als eine brasilianische Art beschrieben wäre und aus Spanien stamme; vielleicht ist sie identisch mit der von mir beschriebenen Art. Das Wiener Museum besitzt drei weibliche exemplare von *Pohlia palmipes* welche noch Natterer's original zettel tragen, und in Jahre 1829 (am 5 Febr.) in Matto-Grosso aus Lochen zwischen den Häusern gefangen wurden — Die auf Taf. I. fig. 2 gegebene Abbildung ist eine Copie der nach dem Leben in Farben ausgeführten Originalzeichnung Natterer's ».

« A especie aqui descripta, fica muito proxima da *Rana palmipes* Spix que Dumeril e Bibron reconheceram ser *Rana esculenta*; comtudo mostra, na minha opinião, a *Rana comestivel*, uma membrana natatoria, entre os artelhos, muito mais fracamente constituida do que em *Rana palmipes* Spix; deve-se, por isso, ainda duvidar que *Rana palmipes* fosse descripta, só por engano, uma especie brasileira e procedente da Hespanha; provavelmente é ella identica á especie por mim aqui descripta. O Museu de Vienna possui tres exemplares, do sexo feminino, de *Pohlia palmipes*, que ainda trazem as etiquetas originaes de Natterer e foram apanhados á 5 de Fevereiro de 1829 em pôças dos quintaes em Matto Grosso. Os novos desenhos dados na fig. da est. I, são cópias do original em côres do proprio Natterer, executados de animaes vivos.

Esta ampliação da área geographica em que se encontra *Rana palmipes*, não foi perfeitamente percebido por Bauman, na sua excellente obra sobre os Batrachios brasileiros do Museu de Hist. Natural de Berna (Zool. Jharb, Abt. fur Biol. etc., 33 Bd, pgs. 147 - 161 — 1902), onde esta especie ficou circumscripta ao Amazonas e Pará, no Brasil; e dali até o Mexico, para o Norte do Continente Americano.

Tão pouco Boulenger, apesar da detalhada synonymia, não citou o extremo limite SO da zona geographica da nossa rã, embora já a referisse como chegando até Pernambuco, pelo lado oriental.

Por Matto-Grosso de Natterer deve-se entender Villa Bella, a antiga capital do Estado de Matto-Grosso, situada no paralelo de 15 grãos.

### Conclusões zoogeographicas

*Rana palmipes* nos evidencia tres proposições d'uma extrema importancia para a comprehensão da phylogenia dos seres vivos e dispersão das especies animaes na superficie do globo :

I — Existe no continente sul-americano um batrachio cuja área de distribuição geographica se estende ao limite maximo de latitude sul do paralelo de 10 grãos, no lado oriental e 15 no occidental, a E. dos Andes. E, para o norte, atravessa a America Central e se estende até o Mexico, no continente norte-americano.

II — Este batrachio é pertencente á um genero (1) relativamente recente, onde o criterio differencial das especies tem sido baseado na procedencia geographica.

III — Desconhecida a procedencia, elle pôde ser identificado á especies que foram reconhecidas nos continentes europeu, africano, asiatico e norte americano, como de facto já o foi — apesar de conhecida a procedencia — pelos principaes naturalistas especializados no assumpto.

---

Estas proposições são irrefutaveis. E no extenso trabalho sobre o genero *Rana*, Boulenger, dando a chave para as especies americanas, assim se exprime, ás pgs. 417 á 418 :

---

(1) Boulenger diz sub-genero.



« *The american frogs all belong to the sub-genus Rana, agreeing with the type species R. temporaria L., in the structure of the pectoral arch (strong horizontal clavicles, omosternal style not forked at the base). I conceive the most primitive type as with large nasal bones in contact with each other and with the front parietals interely covering the ethmoid; pointed, fully webbed toes with the outer metatarsals separated by web to the base; a distinct tympanum; no glandular dorso-lateral fold* ».

E mais adiante, pg. 462:

« *Rana pretiosa, R. cantabrigensis and R. silvatica, are evidently closely related to the three widely distributed European species R. temporaria, R. arvalis and R. agilis, which they represent in America; but I am inclined to regard this as a case of independent parallel evolution in the two parts of the world, from a common ancestor, of which R. draytonii is perhaps the surviving representative* ».

« *As rans americanas pertencem todas ao sub-genero Rana, parecendo-se com a especie typica—Rana temporaria L., na estrutura do arco peitoral (fortes clavículas horizontaes, stylo omosternal não furcado na base). Eu concebo o mais primitivo typo como tendo grandes ossos nasaes em contacto entre si e com os fronto parietaes cobrindo inteiramente o ethmoide; artelhos pontudos, plenamente palmados com os metatarsaes exteriores separados por membranca até a base; um tympano distincto; neuhma rnga dorso-lateral glandular* ».

« *Rana pretiosa, R. cantabrigensis e R. silvatica, são evidentemente muito ligadas ás tres especies europeas amplamente distribuidas — R. temporaria, R. arvalis e R. agilis que ellas representam na America; porém, en estou inclinado á encarar este facto como um caso de evolução parallela independente nas duas partes do mundo, de um antepassado commum, de que R. draytonii é talvez o representante sobrevivente* ».

Não queremos discutir aqui a sequencia desses dous paragraphos porque elles se baseam principalmente no modo de sentir — que é um factor individual e fallivel.

Se quizermos avaliar o problema de um modo lógico, devemos estabelecê-lo sobre bases positivas que me parecem ser, no caso, as seguintes:

A especie ancestral concebida por Boulenger é palearctica?

A especie ancestral é, ao contrario, holarectica?

Se formos raciocinar de accôrdo com as theorias dos continentes geologicos de ligação em épocas diversas teremos uma serie de explicações — por parallelismos ou não — para demonstrar as relações phylogeticas dessas fôrmas.

Se adoptarmos o conceito de Mathews e Gregory, teremos uma explicação sustentada pela lei de Fritz-Müller. Com effeito, o que pareceria mais logico, é que *R. esculenta*, *R. temporaria* e *R. palmipes* descendessem de um typo, em que as fôrmas de desenvolvimento fossem muito semelhantes. E pela explicação da dispersão d'essas especies de accordo com as idéas de Haaken, do centro holarctico, as especies de rãs cujas formas de desenvolvimento, cujo esqueleto e aspecto geral mais se assemelham e acabam de ser citados, teriam evidente relação com a *R. catesbiana* de Shaw.

São ainda de Boulenger as seguintes palavras, op. cit. pg. 421 :

« *R. catesbiana* — *Skeleton very similar to that of R. esculenta. Nasal bones moderately large, in contact with each other or narrowly separated from the ethmoid, a small part of the upper surface of which is exposed; front parietal grooved along the middle and compressed behind. The tadpole is also very similar to that of R. esculenta and reaches the size of Pelobates fuscus. Mouth small; back narrowly edged with black; having white in a long marginal upper series with a short one (rarely 2) on each side and three lower series, the innermost narrowly interrupted in the middle. Upper parts often dotted with black. The eggs are very small as in R. esculenta ».*

« *Rana catesbiana* — Esqueleto muito semelhante ao de *R. esculenta*. Ossos nasaes moderados, em contacto entre si ou estreitamente separados do ethmoide, de que uma pequena parte do lado superior é exposta; fronte-parietaes sulcados ao longo do meio e comprimidos posteriormente. A larva é tambem muito semelhante á de *R. esculenta* e chega ao tamanho da de *Pelobates fuscus*. Bocca pequena; dorso estreitamente marginado de negro; tendo branco n'uma longa serie marginal superior com uma curta (raramente duas) em cada lado e tres series inferiores, a mais interna estreitamente interrompida no meio. Parte superior frequentemente maculada de preto. Os ovos são muitos pequenos como em *R. esculenta* ».

Ora, justamente á pg. 475 é ainda elle quem diz com referencia á larva de *R. palmipes* que é o objecto d'este artigo :

« Tadpole large and very similar to that of *R. catesbiana* in form and general appearance, but mouth larger with the series of horny teeth more numerous viz 3 short series on each side behind the long marginal upper series and 4 lower series, the innermost narrowly interrupted in the middle, beak narrowly edged with black ».

« Larva grande e muito semelhante á de *R. catesbiana* na forma e apparencia geral, porém a bocca maior, com as series de dentes corneos mais numerosas, viz 3 curtas em cada lado, por traz da longa serie marginal superior e 4 inferiores, a mais interna estreitamente interrompida no meio : bico estreitamente marginado de negro ».

Deixando de parte qualquer argumento mais ou menos conjectural, chegamos ás seguintes conclusões que nos parecem perfeitamente positivas :

### I

*Rana palmipes* Spix é uma especie brasileira (1) que irradiou do continente norte-americano (2).

### II

Considerada a distribuição geographica do genero á que essa especie pertence, a sua inexistencia ao sul do paralelo de 15 grãos no continente sul-americano e a existencia do genero sómente ao norte do continente australiano, *constituem uma objecção* aos que admittem um continente de ligação entre a America do Sul e a Australia.

O mappa junto evidencia melhor o que acabamos de enunciar.

---

(1) Sul-americano.  
(2) Holarctico.



SciELO

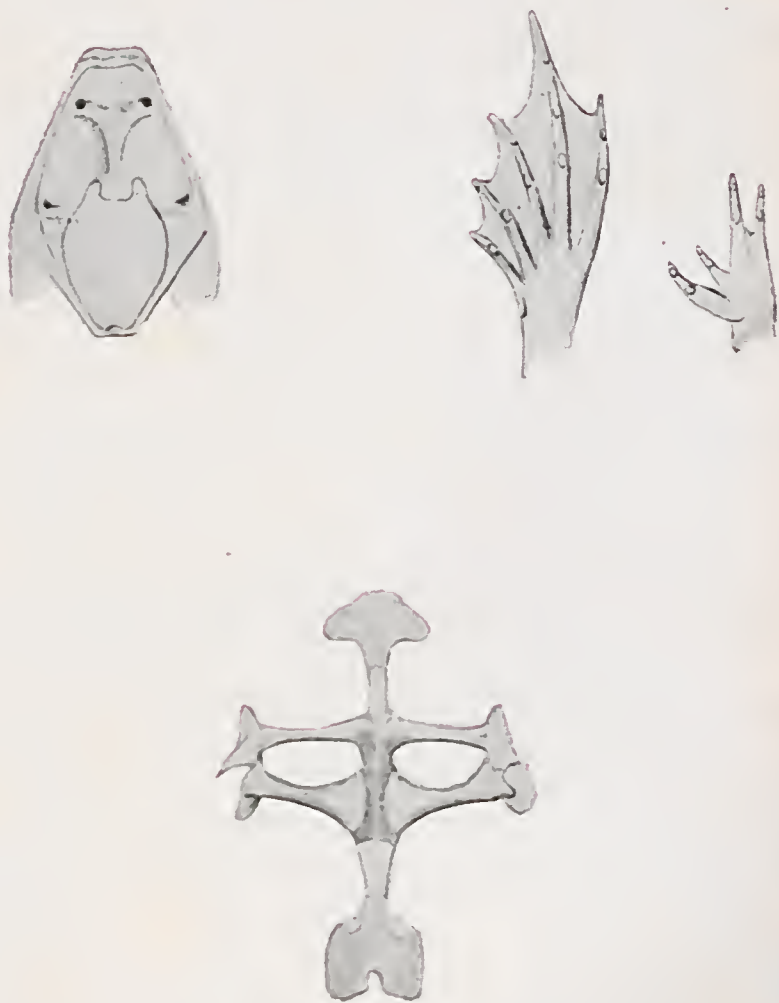

*Rana palmipes*, Spix: a bocca, b pé e mão, c appa-  
relho esternal.



SciELO

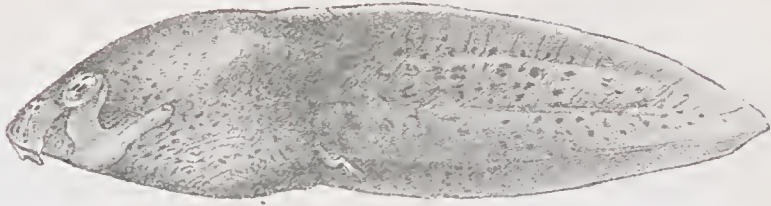

RANA PALMIPES - Spix

Mir. Rib. - del. ad. nat.



SciELO

10

ALÍPIO DE MIRANDA RIBEIRO

---

ELOSIA, TSCH. E OS

---

GENEROS CORRELATOS

---

(COM 2 ESTAMPAS)





SciELO

## ELOSIA, TSCH. E OS GENEROS CORRELATOS

---

O genero *Elosia* tem sido até agora considerado uma parte integrante da fam. *Cystignathidae* (*Leptodactylidae*) pela generalidade dos auctores, inclusive Baumann, á quem se deve a melhor contribuição sobre Anuros brasileiros.

As considerações abaixo parecem-nos sufficientes para mostrar que a sua posição ali não é perfeita, principalmente se considerarmos a constituição do esterno e o enorme desenvolvimento das larvas. Em geral um unico indice basta para a separação de um grupo: *Amphodus*, por ter a mandibula provida de dentes, foi admittido com *Hemiphractus* em familia autonoma, assim tambem *Grypiscus* é attribuido á mesma familia. Por motivo identico separamos aqui *Elosia bufonia* em genero á parte; mas o corollario deste facto parece ser a reunião de *Amphodus* e *Grypiscus* ao mesmo grupo de *Elosia*, talvez constituindo a familia como ficou dito em *Holoacten* (1), ou isolada, em vez da sua permanencia entre os *Hemiphractos* tão caracteristicamente conformados.

### **Elosia, Tsch.**

Der Tippen und Gattungen der Batrachier, pg. 37  
et Batrachorum Genera et Species, pg. 77 — 1835.

Este genero foi estabelecido por Tschudi, no trabalho supra mencionado para *Hyla nasus* de Lich-

---

(1) Rev. do Museu Paulista, vol. XII, 1920.

tenstein, sobre o fundamento de que os dedos das patas posteriores tinham uma franja dermica que, além dos dedos, se projectavam até a articulação pela orla interna do tarso. (1)

Os elementos de que dispomos hoje nos permitem fixal-o na seguinte diagnose :

Aspecto lacertino com os membros não deprimidos, ao contrario o tronco deprimido com os lados abruptamente verticaes. Cabeça deprimida, cantho rostral evidente, maxilla superior prognatha; narinas lateraes. Olhos grandes, lateraes; pupilla horizontal, tympano evidente. Pelle solta do tronco em toda a região dorsal, verrucosa. Dedos livres porém fimbriados com um disco terminal superiormente dividido; artelhos idem, a fimbria muito desenvolvida e orlando o lado interno do tarso. Dentes no maxillar superior; e no vomer, em pequeno numero. Uma serie transversa, linear, palatina, logo por traz das cloanas. Trompa de Eustachio de abertura muito posterior e reduzida. Phalanges-formes. Larvas de tamanho moderado, nunca maiores que 1/4 do comprimento da imago.

---

(1) « Diese Genns scheint unten den Hylen gauz die Frösche zuvertreten, in welchen es sehr bedeutend verwandschaft hat. Ich keune nur die Species die von Lichtenstein in den Doubl. Verz. als *Hyla nasutus* angeführt ist.

Die Zehen der Hinterfusse haben seitliche Hantanhänge der der anssersten Zehe erstreckt sich jünge der interns Randes des Furzwnrzels; die Zunge ist eiförmig dick, fast ganz angewachsen Gaumenzahne sind auf jeder seit nur drei (Tschudi).

Este genero parece inteiramente intermediario entre as Hylas e as Rans, com as quaes tem evidentes analogias. Apenas conheço a especie que Lichtenstein discrimina nas Doubl. Verz. como *Hyla nasutus*.

Os dedos da pata posterior, têm processos dermicos lateraes, que se alongam do ultimo artelho externo até a orla interna do metatarso; a lingua é ovoide, espessa, quasi totalmente distendida. Dentes palatinos, apenas tres em cada lado (Tschudi).

Macho muito menor do que a femea, provido de saccos vocaes exteriores evidentes. Duas especies : (1)

Dentes palatinos indistinctos, fórma robusta ; coloração manchada de branco e olivaceo denegrido ; membros transfasciados de branco..... *E. nasus*.

Dentes palatinos evidentes, fórma gracil, duas linhas longitudinaes brancas nos flancos, ás vezes uma abdominal negra, ás vezes uma dorsal branca..... *E. lateristrigata*

### **Elosia nasus ( LIGHT. )**

MACHO. — Corpo alongado, de largura  $3 \frac{1}{2}$  vezes no comprimento. Bocca de hiato começando sob o tympano e de diametro antero-posterior  $\frac{2}{3}$  do transverso. Dentes vemerinos em dous pequenos grupos, obliquamente dispostos entre as choanas e por traz do seu plano transverso. Lingua elliptica, espessa. A mandibula offerece uma depressão externa, acompanhando o osso mandibular. As nariñas são muito pequenas e ficam á meia distancia entre a ponta do focinho e a orbita. Diametro ocular justamente egual á extensão do cantho rostral, até a ponta do focinho. O tympano egual  $\frac{1}{2}$  diametro ocular. Espaço interorbital  $\frac{2}{3}$  do diametro longitudinal da palpebra superior. Saccos vocaes esternos no angulo da mandibula e uma prega cutanea sobre o tympano. A pelle do abdomen fórma um disco imperfeito, cujo bordo anterior liga as axillas dos braços. Estes são em parte recobertos pela saliencia das espaldas. Primeiro dedo menor e quarto maior que o segundo ; e todos providos de ampla membrana em fimbria lateral e de um disco terminal superiormente dividido. Cada articulação tem o seu callo e os metacarpos uma estreita fila delles, mais evidente nos dous esternos. Base do primeiro metacarpo com um estreito callo

(1) *Elosia vemerina*, Girard, nos parece um individuo aberrante ou, como o considerou Cope, especie de outro genero.

externo, enquanto que aos tres outros cabe um grande callo circular. A parte posterior attinge as narinas com a articulação tibio tarsal. Uma ampla fimbria parte da base do ultimo artelho, pelo lado de fóra e contorna todos os demais, extendendo-se, depois do primeiro pelo lado interno do tarso até a articulação com a tibia. Um tuberculo metatarsal alongado e mediocre do lado interno do tarso até a articulação com a tibia. Um tuberculo metatarsal alongado e mediocre do lado interno junto ao primeiro artelho; outro lhe fica fronteiro, sendo, porém, circular e pequeno. Corpo e coxas mais ou menos granulosos ou tuberculados, a parte posterior das coxas finamente granulosa. Cór cinerea, manchada de denegrido violaceo sobre o dorso e transfaciado dessa cór nas quatro patas. Lado inferior branco opaco, pintas dessa cór sobre os flancos e faixas entremeiando-se com as barras denegridas das coxas. Uma nodoa branca no angulo posterior dos olhos. Beiço superior branco lustroso; lado posterior das coxas e anterior das pernas amarellados. Compr., 42 mm.; perna, até o artelho, 63.

FEMEA. — Os olhos são um pouco maiores, o sacco vocal do macho é aqui assinalado apenas por uma nodoa escura, franjada de branco. As verrugas e tuberculos são mais numerosos e a coloração mais nitida, sendo as nodoas escuras muito denegridas. Em compensação a fimbria membranosa que circunda os dedos é muito mais reduzida, quasi imperceptivel; e a dos artellos menor que no macho. Compr., 52 mm.; pata posterior até o artelho, 78.

LARVA. — Não conheço em natureza a larva deste batrachio; nas colleccões do Museu Paulista ha um tubo contendo duas larvas e alguns exemplares jovens de imago. Pelo menor tamanho desta com vestigio de cauda já absorvida, conclui a proporção constante da diagnose generica.

HABITAT. — Bahia, Rio de Janeiro e Santa Catharina; os exemplares que serviram á presente



descripção, procedem do Alto da Seria e da Ilha de S. Sebastião — S. Paulo.

SYNONYMIA. — A synonymia dada pelos auctores não corresponde ao que a observação demonstra, havendo necessidade de sua correcção. Desde Tschudi começaram os erros, pois aquelle auctor reuniu *Elosia nasus* á *Rana pygmaea* de Spix. Por sua vez Peters que não reproduziu esse erro, reuniu á especie em questão *Enhydrobius ranoides* de Wagler, o que foi homologado por Boulenger e evidentemente não está certo. E' verdade que Peters disse ter comparado o typo de Spix com os de *Elosia nasus* em melhor estado de preservação no Museu de Berlim; mas a comparação da figura e da descripção de Spix, não nos permite acceitar as conclusões de Peters por causa da fôrma dos olhos ali figurados, detalhes do corpo e do que vem dito de *H. ranoides* de que adiante trataremos.

Parece-nos, pois, mais acertada a enumeração seguinte :

*Elosia nasus*, Lichtenstein, Verz. Doubl. Amph. pg. 106.

*Elosia nasuta*, Tschudi, Batr., pgs. 37 e 77, 1835.

» » Dum & Bibr., pg. 633, 1841.

*Limnocharis fuscus*, Bell, Zool. Beagle — Reptiles, pag. 33, est. XVI fig. 3 — 1843.

*Elosia nasus*, Girard. U. S. Explor. Exped., pag. 65, est. 4, fig. 39 — 43, 1854.

*Enhydrobius nasus*, Cope, Journ. Acad. Philad. (2) VI, p. 96, 1866.

*Elosia nasus*, Günther Cat., p. 84, 1858.

*Hylodes truncatus*, Steind, Verhandl. Zool. Bot. Ges. Wien, pg. 248, est. 17, fig. 3, 1864.

*Elosia nasus*, Boulenger, id., 2.<sup>nd</sup> ed., p. 193, 1882 (nec syn.).

*Limnocharis fuscus*, Cope, Bull. 34 U. S. Nat. Mus., pag. 311 — 1889.

*Elosia nasus*, Baumann, Zool. Iharbucher, 36 Bd pgs. 112, 143, 161, 1912.

Exemplares examinados :

N. 635 — Ilha de S. Sebastião — 1, coll. Fr. Gunther, Janeiro, 1906.

N. 637 — Ilha de S. Sebastião — 7, coll. Fr. Günther. Janeiro, 1906.

N. 317 — Alto da Serra — 1, coll. Lüderwaldt, Novembro, 1908.

### **Elosia lateristrigata** BAUMANN

Esta especie é mais fina de corpo do que a precedente, da qual se separa ainda pela coloração e outros caractères. A largura do corpo é contida 4 vezes no comprimento d'este. Os olhos egualam em maior diametro ao comprimento do focinho e á  $1/2$  do espaço que vae de uma a outra orla palpebral externa e  $1/2$  da largura da bocca. O cantho rostral é muito accentuado. O tympano, evidente, representa  $3/4$  do diametro ocular. O angulo da bocca fica sob o meio do tympano; a lingua é moderadamente entalhada na orla posterior, emquanto que os dentes vomerinos ficam por traz da linha transversa em que terminam as choanas, ou justamente no extremo interno da serie dentaria lateral palatina. O braço passa, com a articulação carpal a posição das narinas. A mão tem a forma da de *E. nasus*, sendo os dous dedos exteriores ainda mais nitidamente conjugados que n'aquella especie; o callo externo não é entretanto, tão cordiforme e sim sub-ovalar, o primeiro dedo é imperceptivelmente maior que o segundo. Ha uma prega dermica, imperceptível na axilla do braço e outra, transversa, sobre o thorax, de braço á braço. A perna, levada á frente attinge folgadoamente o focinho com a articulação tibio-tarsal. Tarso um pouco maior que  $1/2$  da tibia. Artelhos na seguinte ordem de tamanhos 1, 2, 5, 3 e 4. Dobrada a perna, attinge o meio do tympano com o 4º artelho. Pelle lisa na parte iliaca, e inferior sobre os lados e granulações pequenas post-femoraes. Dorso finamente granuloso.

A coloração é plumbea, mais ou menos intensa no lado superior e nos flancos negra sepiacea; uma



MEGAELOSIA BUFONIA (Girard.)



SciELO

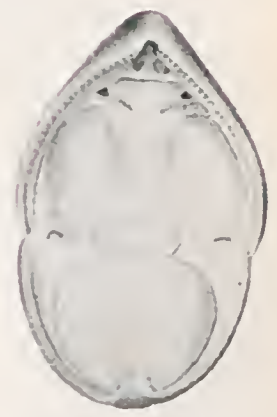
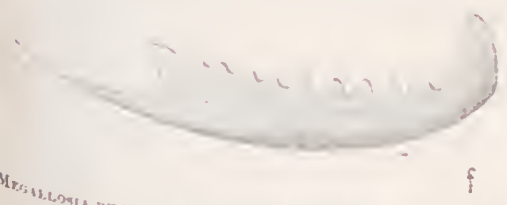
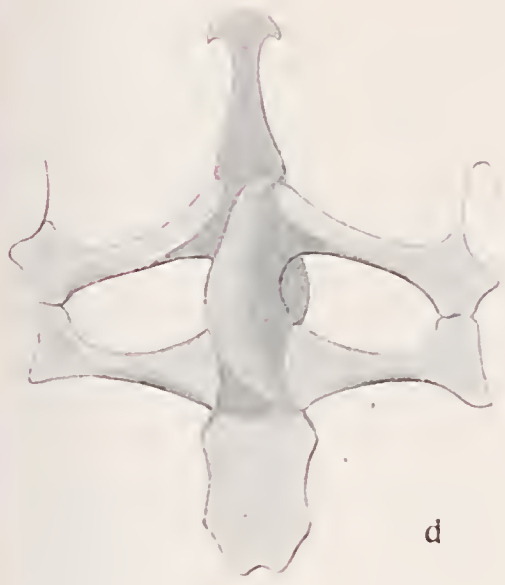
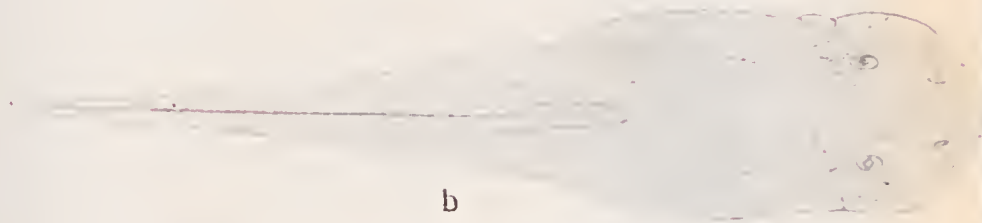
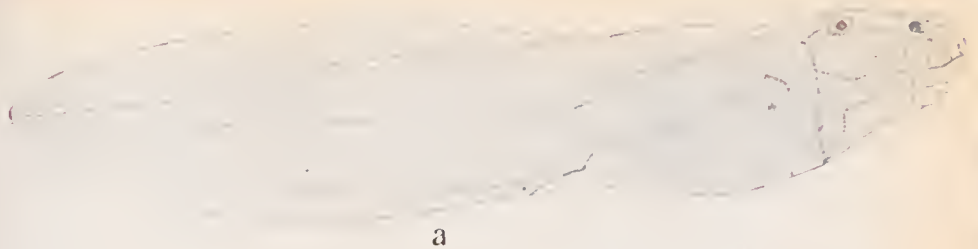

MEGALLOSLIA BUFOXIA (Girard) a e b—larvas ♂♂, em tamanho natural, antes da aparição das patas posteriores. — c ultima phalange. — d aparelho esternal. — e bocca. — f mandibula, mostrando a lamina dentaria.

Mir. Rib. del. ad. nat.



SciELO

linha de pontos brancos, baccillares, pelo meio do dorso — nem sempre perceptível — outra inteira e nitida, partindo da ponta do focinho perde-se na base da coxa; outra mais intensa vem do focinho, por baixo das narinas e morre no hombro; orla anterior do labio superior branca; lado inferior branco; uma linha negra, do mento ao baixo ventre e alguns pontos negros para os lados; uma linha branca do hombro á base do antebraço. Palpebra inferior branca.

As pernas são transversa e incompletamente fasciadas de negro. Uma ou duas estrias brancas indistinctas e sinuosas, na parte posterior das coxas que é negra; parte inferior das coxas, das pernas e superior dos tarsos e pés brancos, amarellados; dedos e artelhos fimbriados de sépia, discos d'essa côr.

Os machos tem os saccos voccaes inteiramente negros.

Esta graciosa fôrma é bastante commum nos logares ensombrados e florestosos da serra dos Orgãos, onde faz ouvir, pelo mez de Setembro, o seu caracteristico sibilo: fi — . . . . . fi-fi-fi-fi. Salta tão bem sobre os ramos como sobre as pedras, vivendo de preferencia afastado das torrentes.

Os exemplares que serviram para a presente descripção procedem de Theresopolis, E. do Rio.

BIBLIOGRAPHIA — Baumann, Zool. Jahrb, 36 Bd, pgs. 89, 161 — Est. 4 figs. 1 — 1-a e 1-b — 1912.

## Gen. 2. *Magaelosia* (1) gen. novo

Forma geral de *Elosia* com um dimorphismo sexual muito mais accentuado na differença dos tamanhos, sendo a femea commumente duas vezes maior que o macho. Quando perfectamente adulta, a mandibula desta exhibe uma lamina de odontoides completos, que não chegam a romper a mucosa, ficando inteiramente occultos sob a pelle. A symphyse proemine em dous processos superiores que se encaixam n'uma depressão correspondente da base dos

(1) *Amphodus*, Peters, Monatsber. Berl. Akad., pg. 768 — 1872 evidentemente se allia ao presente género e se differencia pela presença de cinco series de dentes no sphenóide. A larva tambem não é conhecida.



SciELO

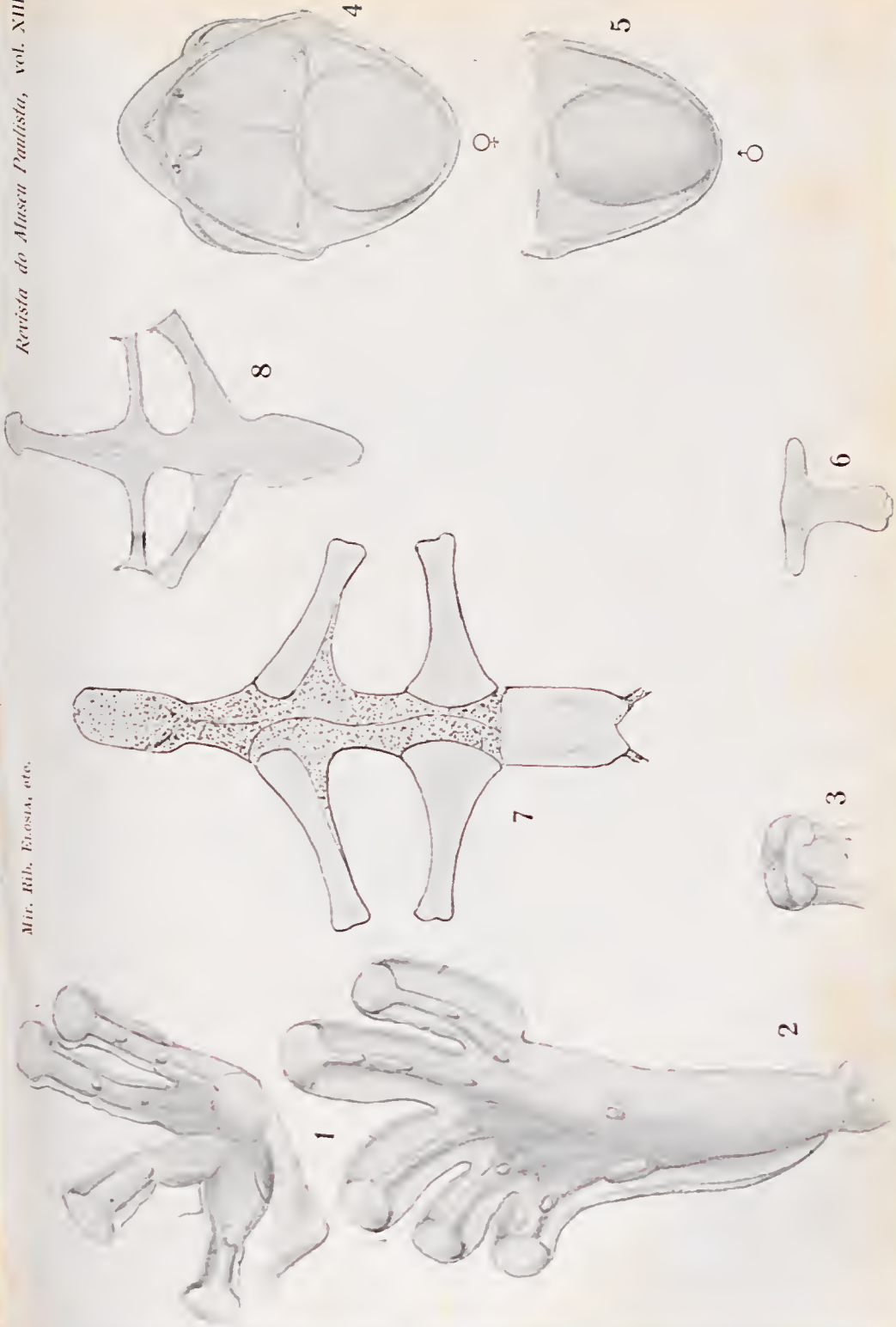

ELOSIA NARUS—1 Mão—2 Pé—3 Discos digitales—4 Boca da ♀—5 Língua do ♂—6 Última phalango—7 Apparelio esternal.  
ELOSIA LATERISRIATA — 5 Apparelio esternal



SciELO



ELOSIA NASUS (Licht.)



SciELO

13

ALIPIO DE MIRANDA RIBEIRO

---

OS HYLODIDEOS DO MUSEU PAULISTA

---

( COM ESTAMPAS )





SciELO

## Os Hylodideos do Museu Paulista

---

Geralmente os auctores e principalmente Boulenger, consideram os Arciferos (com os coracoides e precoracoides presentes e ligados por uma cartilagem arqueada, dupla, uma deslizando sobre a outra) possuidores de mandibula sem dentes, diaphyses sacral cylindrica ou pouco dilatada, constituintes de uma unica familia — *Cystignathidæ* ou *Leptodactylidæ*.

Uma tão ampla diagnose não podia deixar de ser provisoria, pensamos, porque, se a disposição da arcada esternal é tão importante que serve para marcar sub-ordens, quando é sabido que ha Firmisternos que são Arciferos na idade larvar, a estrutura d'esse mesmo aparelho deve ter a necessaria importancia para determinar divisões menores. Em outra nota volveremos ao assumpto, de um modo mais geral, bastando por agora, abordar sómente o grupo de *Leptodactylus*.

Boulenger cita n'elles 16 generos, considerando a fauna da terra.

Considerando apenas a fauna brasileira, já propuzemos a separação dos *Telmatobiidæ* no vol. do anno passado desta *Revista*; e aqui, n'uma nota sobre *Elosia* e generos correlatos, encontra-se identico modo de ver com referencia a estas formas.

---

(1) Veja-se as notas sobre *Holozden* e *Telmatobius*, nesta «*Revista*», vol. XII — 1900.

Agóra declaramos a conveniencia da separação de *Crossodactylus*, *Zachænus*, *Hylodes* e *Ololigon*.

Boulenger considerava-os assim :

I — Esterno sem estylo osseo, dedos livres ou quasi livres  
*Elosia*, *Phyllobates*, *Hylodes*, *Borborocates*, *Zachænus*,  
*Limnodynates*, *Cryptotis*, *Crinia* e *Hyperolius*.

II — Esterno com um estylo osseo  
*Edalorhina*, *Paludicola*, *Leptodactylus*, *Plectromantis*,  
*Limnomedusa* e *Hylorhina*.

Em primeiro logar *Crossodactylus*, incluído no segundo grupo por ter sido considerado um *Leptodactylus*, não tem estylo osseo no esterno e sim uma placa bifurcada e cartilaginosa. Em segundo logar a presença desse estylo, de fôrma tão característica e conducente aos generos firmisternos, já é sufficiente para delimitar os *Leptodactyli*.

De *Elosia* já nos occupamos para voltar a estuda-la. Mas não devemos desprezar o que disseram com justa razão Dumeril e Bibron, sobre *Crossodactylus*: por assim dizer ELOSIAS de paladar edentulo, verificar as suas affinidades e nenhuma ligação com *Leptodactylus* para onde fôra levado.

A consideração da larva de *Crossodactylus* ainda mais o aproxima de *Elosia*, conforme se verá do trabalho respectivo aqui referido; mas a fôrma do seu aparelho esternal e a de *Hylodes conspiciellatus* parece mostrar a sua verdadeira posição.

Deixaremos os *Hylodideos* aquelles anuros ar-ciferos de placa esternal cartilaginosa, curta entalhada no extremo livre e providos nos lados desse entalhe d'um processo articular. A diapophyse sacral é mais ou menos dilatada, de modo mediocre. Ou faltam os dentes vomerinos ou estão presentes bem como uma linha anteocular palatina. A ultima phalange dos dedos e artelhos é simples ou T forme. Os artelhos são mais ou menos sub-fimoriados — A metamorphose é completa ou abreviada.

Em resumo, tal seria a chave para os generos brasileiros :

- Dentes vomerinos e palatinos ausentes, artelhos fimbriados, larvas maiores que as imagens (*Eloisiidae?*) *Crossodactylus*
- Dentes vomerinos ( e palatinos ) presentes, artelhos quando muito sub-fimbriados, ultima phalange T — forme, larvas menores que as imagens.
- Hylodidae { Omosterno claramente xyphoide, Diapophyse sacral estreita . . . *Hylodes*
- { Omosterno clavado ou quando muito sub-xyphoide. Diapophyse sacral mediocrementedilatada . . . . . *Oligigon*
- Sómente os vomerinos presentes, ultima phalange simples . . . . . *Zachaenus* (1)

**Crossodactylus** DUM. & BIB.

Herpet. Génér., tomo VIII, pg. 635 — 1841

Forma lacertoide, com os membros posteriores moderados. Lingua larga e oval, dentes vomerinos ausentes. Olhos lateraes; tympano evidente. Apparelho esternal tendo o omosterno claviforme e o esterno cartilaginoso e em uma larga placa dilatada anteriormente e bifurcada no extremo livre. Dedos livres. Artelhos fimbriados. Macho desprovido de sacco vocal.

Larvas grandes, maiores que a imago, nos dous sexos. O macho é menor do que a femea, tanto na larva como na imago, sendo aqui provido de aculeos sobre o dedo interno.

Boulenger e a maioria dos auctores tem incluido o unico representante d'este genero em *Leptodacty-*

(1) O Museu Paulista não possui representantes deste genero que Cape inclue entre os *Ceratophryllae*; deixamol-o como Boulenger, entre os *Hylodidae* porque o esterno é cartilaginoso.



*lida*; pensamos que assim não pôde ser, pelas razões já dadas acima, ao começarmos a presente nota.

**Crossodactylus gaudichaudi** DUM. & BIBR.

Corpo lacertoide, de flancos sub-perpendiculares, e olhos lateraes. Narinas mais proximas da ponta do focinho do que do angulo ocular anterior; olhos 1 e  $\frac{1}{3}$  sobre o comprimento do focinho. Tympano  $\frac{1}{2}$  dos olhos. Diametro antero-posterior da bocca  $\frac{7}{9}$  do transverso. Dentes vomerinos ausentes. Choanas punctiformes e lingua larga e oval. Membro anterior não attingindo o terço médio das coxas; dedos indistinctamente fimbriados. discos subdivididos; tuberculos sub-articulares fracos mas os callos carpaes evidentes, especialmente o externo que é sub-triangular. Ordem de crescimento dos dedos 4, 2, 1 e 3. Membro posterior levado á frente attinge os olhos com a articulação tibio feitoral. Artelhos fimbriados, discos subdivididos. Tuberculos sub-articulares evidentes; os metatarsaes idein; dous pequeninos tuberculos lateraes formando triangulo com o externo. Ordem de crescimento dos artelhos 1, 2, 5, 3 e 4. Pelle ligeiramente tuberculada na região sacro coccygeana e nos flancos. O macho dispõe de 3 espinhos corneos reunidos em triangulo sobre o pollegar, sendo o interno o maior. Pardo olivaceo superiormente; branco, pouco marromado inferiormente. Uma linha branca do focinho ao hombro, pelo labio superior, outra das espaldas á prega inguinal. A's vezes uma linha clara, rachidiana, o que é commum nos individuos jovens, uma tarja escura interna, no humerus e duas transversas no braço; uma tarja da mesma cor do focinho ao tympano e hombro; duas tarjas partem dos olhos para traz; as internas se reúnem sobre a linha rachidiana, as externas se dirigem parallelamente até a região coccygeana; outras tarjas externas longitudinaes menos evidentes. Coxas, pernas e pés transversalmente fasciadas, as faixas muito regulares; pés alvadios. Compr. 30, perna 40 mm.



Exemplares do Museu Paulista :

47 — Os Perús, S. Paulo, BICEGO, — 1895 . . .	31
592 — Os Perús, S. Paulo, BICEGO, — 1895 . . .	11
595 — Os Perús, S. Paulo, BICEGO, — 1835 . . .	1
597 — Os Perús, S. Paulo, BICEGO, — 1895 . . .	8
602 — Os Perús, S. Paulo, BICEGO, — 1895 . . .	15
603 — Os Perús, S. Paulo, BICEGO, — 1895 . . .	1
137 — Ypanema, S. Paulo, LIMA, III 1896 . . .	2
446 — S. Salvador, Bahia, BICEGO VI 1896 . . .	1
532 — Piquete S. Paulo ZECH XI 1896 . . .	1
536 — Piquete S. Paulo ZECH X 1896 . . .	7
9 — Itapetiúnga, S. Paulo, BICEGO, I, 1897 . . .	1
55 — Piquete, S. Paulo, ZECH, I, 1897 . . .	1
152 — Piquete, S. Paulo, ZECH, I, 1897 . . .	5
156 — Piquete, S. Paulo, ZECH, I, 1897 . . .	1
609 — Franca, S. Paulo, DREHER, 1902. . . .	7
819 — Campo Grande, S. Paulo, WACKET, XII, 1903.	1
394 — Campo Grande, S. Paulo, WACKET, XII, 1905 .	1
64 — Campos de Jordão, LUDERWALDT, XII, 1905 .	1
473 — Campos de Jordão, LUDERWALDT, II, 1906 .	1
622 — Itanhaem — Santos, S. Paulo, ZEIDLER, I, 1906 .	1
555 — Alto da Serra — Santos, São Paulo, H. VON IHERING, XI, 1910 . . . . .	1
Total . . . . .	99

**Hylodes FITZINGER**

Class. Rept., pg. 38 — 1826

O genero *Hylodes* foi estabelecido por Fitzinger, no trabalho citado e tendo por typo *H. granvenhorsti* que Tschudi, referindo a diagnose, disse não ter encontrado no Museu de Vienna. Steindachner, entretanto (Novara Reise-Amphibia, pg. 53) restaurou esse typo, quando descreveu as duas especies resultantes d'aquella viagem.

Cope (Proc. Acad. Philad. — 1862) e Journ. Acad. Philad (2, VI) 1866 dividio em varias secções *Craogaster*, *Hylodes*, *Euhyas*, *Lithodytes* *Batrachyla* enquanto Günther, julgando o grupo ainda mal conhecido e extremamente variavel, de-

finio-o apenas ligado a *Liobhyla* (Biol. Centr. Amer. Batr. pgs. 220 e 226 — Fev. 1900).

A julgar pela constituição do esterno, pensamos também que Cope tem razão e só não entramos na apreciação dos detalhes porque considerando o genero muitas formas não brasileiras, faltam-nos os elementos para levar á todas ellas o nosso exame.

Boulenger resume a sua diagnose sobre o genero assim: «*Pupilla* horizontal. Lingua sub-circular ou oval, inteira ou ligeiramente entalhada e livre posteriormente. Dentes vomerinos. Tympano geralmente distincto. Dedos livres, artelhos livres ou ligeiramente palinados com as pontas dilatadas. Metatarsaes externos unidos. Omosterno cartilaginoso, externo uma placa da mesma natureza. Phalange terminal T — forme. Cat., pg. 198.

Não julgariamos descabida, aqui, alguma referencia ás formas de desenvolvimento, como por exemplo — larvas pequenas e, ás vezes, metamorphose abreviada, sem o estado de gyrino. Também seria conveniente declarar — a placa esternal — *sempre bifurcada* no extremo livre como as pelotas digitaes ás vezes entalhadas no bordo anterior.

Pela forma do esterno *Hylodes* se afasta de modo positivo dos *Leptodactylidae* em que tem sido incluído, filiando-se mais ás *Hylas* propriamente ditas, sendo perfeitamente justificada a sua separação daquelle grupo.

Depois de Boulenger, Ann. & Mag. Nat. History e de Baumann (Zool. Jahrb. Bd. 36 — 1912) ficaram consignadas á Fauna Brasileira 10 formas d'este genero, á saber:

- |                              |                                |
|------------------------------|--------------------------------|
| 1 — <i>H. conspicillatus</i> | 6 — <i>H. gollmeri</i> Boul.   |
| 2 — <i>H. griseus</i>        | 7 — <i>H. pliciferus</i> Boul. |
| 3 — <i>H. binotatus</i>      | 8 — <i>H. ramogi</i> Boul.     |
| 4 — <i>H. miliaris</i>       | 9 — <i>H. petropolitanus</i>   |
| 5 — <i>H. göldi</i>          |                                |

A' esta lista reuniriamos *H. rhodopis*; em compensação retirariamos *H. miliaris* e *H. göldi*; este porque já foi incorporado a synonymia de *Mega-*

*loisa bufonia* (GIRARD) <sup>(1)</sup> *H. miliaris* porque pertence ao genero *Ololigon*, de que adiante trataremos e *H. gollmeri*, *pliciferus*, *ramagi* e *petropolitanus* por serem synonymos.

Depurada assim a nossa lista seria :

- |                                      |                                |
|--------------------------------------|--------------------------------|
| 1 — <i>H. conspicillatus</i> , Gunth | 3 — <i>H. binotatus</i> (Spix) |
| 2 — <i>H. griseus</i> auct.          | 4 — <i>H. rhodopis</i> Cope.   |

### ***Hylodes conspicillatus* GÜNTHER**

Forma oblanceolada, ranoide. Diametro ocular egualando ao que separa os olhos das narinas ou ao dobro da distancia internasal ou á  $\frac{2}{3}$  da distancia interorbital. Diametro tympanico  $\frac{2}{3}$  do diametro ocular. Dentes vomerinos em dous grupos obliquos partindo das choanas, para traz e para dentro. Lingua espessa e apenas imperceptivelmente entallhada. Diametro da bocca exactamente egual á distancia que vae da ponta do focinho ao meio do tympano. Antebraço (radius e cubitus) um pouco mais breve que o braço (humerus). O corpo, distendido e a perna dobrada, esta attinge o cotovello com o joelho; e com o artelho externo, conjunctamente ao callo entre a 1<sup>a</sup> e 2<sup>a</sup> phalange do 2<sup>o</sup> artelho, toca por sua vez o joelho. Levada á frente, a perna de pouco passa a ponta do focinho com a articulação tibio-tarsal. Pelle finamente granulosa nos flancos e na parte infero-posterior das coxas, no resto lisa. Tuberculos muito evidentes, bem como o primeiro dedo ligeiramente mais longo que o segundo; os dedos terminam em discos evidentes, bipartidos obsoletamente. Um callo metatarsal externo e outro interno na base do primeiro artelho; ordem de crescimento d'estes 1, 2, 3, 5 e 4. Artelhos ligeiramente fimbriados. Cor cinzenta lichenosa por cima e alvadia, indistinctamente marmorada por baixo. Uma barra interocular, outra das narinas ao hombro, outra nos braços de cor denegrida sepiacea mais intensa. Barras irradiante dos olhos. Duas outras zebruras post-oculares

(1) Vide MIRANDA RIBEIRO — *Rev. Museu Paulista*, vol. XIII, pg. 522



delimitando uma area cervical mais clara, grosseiramente crescentiforme. Outras zebruras menos regulares na parte posterior do corpo nos braços e nas coxas, pernas e pés. Sola destes e dos tarsos bem como a parte posterior das coxas denegridas. Ha uma orla clara em torno do coccyx, delimitando um  $\wedge$  posterior. Compr. 12 mm., perna 68. Proc. Parâ.

### **Hylodes ranoides (SPIX)**

(*H. griseus* auct.)

Aspecto verdadeiramente ranoide, de contorno rostral muito alongado e canthus saliente. Narinas circulares, pequenas sobre os lados do focinho e á um diametro ocular dos olhos. O focinho é redondo. Olhos grandes, 1 e 1/2 vezes o seu diametro da ponta do focinho, um pouco maiores (1/6) que o diametro interorbital. Hiato de diametro antero posterior 5/6 do transverso e começando justamente um pouco atraz do angulo posterior dos olhos. Choanæs no limite posterior do 1.º terço do paladar, dentes vomerinos em dois grandes grupos obliquos, largamente posteriores ás choanas e quasi sobre o meio do paladar. Lingua grande, espessa, entalhada ou emarginada posteriormente, e com o rebordo lateral cutaneo e liso. As mandibulas se estreitam anteriormente e têm um processo tubercular na symphyse. Tympanos distinctos, pouco maiores que 1/2 do diametro ocular. Membros anteriores do tamanho do femur. Os dedos inteiramente lizos, o 1.º imperceptivelmente menor que o 2.º, o 4.º pouco maior que este ultimo. O membro posterior levado ao longo do rachis, passa a ponta do focinho com a articulação tarsal. Tuberculo metatarsal interno, pequeno e lembrando um rudimento de dedo. O externo ainda menor, circular. Artelhos curta ou indistinctamente fimbriados; os tuberculos articulares são salientes. Pelle óra liza, óra granulosa, especialmente sobre a cabeça, entre e sobre as palpebras. A cor é a mais inconstante possivel, parecendo mais frequente uma nodoa dividindo o



tympano e percorrendo longitudinalmente o humerus, pela frente e a axilla por detraz; outra nodoa sobre os lados da cintura, á guisa de macula de Paludicola. Tambem é frequente a orla anterior da perna, sobre todo o comprimento da tibia, denegrido e uma nodoa sub-ocular marron. Na nuca, partindo dos olhos para a espadua, nos individuos de pelle nodulada, ha um cordão saliente que se encontra depois com o seu opposto sobre a linha mediana. Ahi é frequente uma nodoa ou tarja negra, contornando ou substituindo esse cordão e tomando o aspecto de um W, o que é commum em *H. griseus*, bem como, quando essa facha tem os seus segmentos prolongados, haver d'ahi um xadrez que lembrou á Steindachner o seu *H. fenestratus*. Duas linhas claras ás vezes percorrem o dorso, da espadua á nodoa iliaca, e outra mediana indica a posição do coccyx. Quando nos individuos jovens esta ultima nodoa vem até o focinho e se alarga—então temos *Elosia bi-divisa* de Wandolleck. Boulenger reunio á synonymia de *E. nasus* a *Hyla ranoides* Spix. Acho impossivel semelhante identificação. Wandolleck falloa de *Elosia nasus* de Spix; creio eu que se referia á estampa e a descrição de *Hyla ranoides*, Spix. Infelizmente, porém, não quiz elle resolver o assumpto de modo peremptorio. O estudo dos elementos alludidos induz-nos a admittir mais depressa *Hyla ranoides* de Spix. como *Hylodes griseus* de Hallowell do que como *E. nasus* o que de modo algum pôde ser acceto sem maiores esclarecimentos. Sob o ponto de vista de sua variabilidade, é sem duvida esta especie a mais interessante do grupo á que pertence.

O Museu Paulista encerra os seguintes exemplares:

25 — Alto da Serra, E. de São Paulo, coll. WACKET, 1901 . . . . .	1
571 — Santos, Cubatão, E. de São Paulo, coll. BICEGO, XII, 1895 . . . . .	1
441 — Cubatão, E. de São Paulo, coll. BICEGO, XII, 1895 . . . . .	2

43 — Cubatão, Santos, coll. BICEGO, XII, 1895 . . .	1
? — Piquete, E. de São Paulo, coll. ZECH, 1896	4
649 — Piquete, E. de São Paulo, coll. ZECH, IX, 1896 .	1
528 — Piquete, E. de São Paulo, coll. ZECH, XI .	1
263 — Piquete, E. de São Paulo, coll. ZECH, XI, 1896.	1
409 — Alto da Serra, E. de São Paulo, coll. BICEGO, 1896 . . . . .	4
410 — Alto da Serra, E. de São Paulo, coll. BICEGO, 1896 . . . . .	13
342 — Raiz da Serra, E. de São Paulo, coll. BICEGO, I, 1896. . . . .	7
442 — Raiz da Serra, E. de São Paulo, coll. BICEGO, I, 1896. . . . .	6.
51 — Piquete, E. de São Paulo, coll. ZECH, 1896 .	1
444 — Cubatão, Santos, E. de São Paulo, coll. BI- CEGO, I, 1896. . . . .	1
531 — Piquete, E. de São Paulo, coll. ZECH, XI, 1896 .	1
412 — Alto da Serra, E. de São Paulo, BICEGO, 1896 .	2
421 — Alto da Serra, E. de São Paulo, BICEGO, 1896.	1
535 — Piquete, E. de São Paulo, coll. ZECH, XI, 1896 . . . . .	1
412 — Alto da Serra, E. de São Paulo, coll. BICEGO, 1896 . . . . .	1
360 — Raiz da Serra, E. de São Paulo, coll. BICEGO, 1896 . . . . .	2
354 — Raiz da Serra, E. de São Paulo, coll. BICEGO, I, 1896. . . . .	2
50 — Piquete, E. de São Paulo, coll. BICEGO, 1896.	1
418 — Alto da Serra, E. de São Paulo, coll. BICEGO, 1896 . . . . .	1
493 — Cubatão, E. de São Paulo, coll. BICEGO, XII, 1897 . . . . .	2
494 — Cubatão, E. de São Paulo, coll. BICEGO, XII, 1897 . . . . .	2
478 — Cubatão, E. de São Paulo, coll. BICEGO, XII, 1897 . . . . .	1
294 — Cubatão, E. de São Paulo, coll. H. VON HERING XII, 1897 . . . . .	2
490 — Cubatão, E. de São Paulo, coll. BICEGO, XII, 1897 . . . . .	1
482 — Cubatão E. de São Paulo, coll. BICEGO, XII, 1897 . . . . .	3

480 — Cubatão, E. de São Paulo, coll. BICEGO, XII, 1897 . . . . .	1
624 — Ilha de São Sebastião, PINDER, XII, 1897 . . . . .	6
489 — Cubatão, Santos, E. de São Paulo, coll. BICEGO, XII, 1897 . . . . .	1
491 — Cubatão, E. de São Paulo, coll. BICEGO, XII, 1897 . . . . .	3
476 — Cubatão, E. de São Paulo, coll. BICEGO, XII, 1897 . . . . .	2
646 — Ilha de São Sebastião, PINDER, XII, 1897 . . . . .	1
474 — Cubatão, Santos, coll. BICEGO, XII, 1897 . . . . .	1
60 — Capivary, E. de São Paulo, coll. ?, 1900 . . . . .	2
98 — Campo Grande, E. de São Paulo, WACKET, VIII, 1902. . . . .	1
582 — Campo Grande E. de São Paulo, coll. WACKET, VIII, 1902. . . . .	2
458 — Joinville, coll. EHRHARDT, III, 1902. . . . .	1
502 — Raiz da Serra, WACKET, VI, 1902 . . . . .	3
579 — Cantareira, E. de São Paulo, HAMMAR, III, 1902 . . . . .	1
86 — Campos do Jordão, LUDERWALDT, XII, 1905 . . . . .	1
788 — Joinville, E. de Santa Catharina, EHRHARDT, 1901 . . . . .	1
106 — Campo Grande coll. WACKET, IV, 1905 . . . . .	1
329 — Itatiaia, LÜDERWALDT, V, 1906 . . . . .	1
623 — Itanhaem, Santos, E. de São Paulo, ZEIDLER 1906 . . . . .	9
618 — Conceição de Itanhaem, coll. ZEIDLER, 1906 . . . . .	8
180 — Campos do Jordão, São Paulo, LUDERWALT, I 1906 . . . . .	1
319 — Alto da Serra, E. de São Paulo, coll. LÜDERWALDT, XI, 1908. . . . .	1
171 — Serra de Macahé, E. do Rio, GARBE, 1909 . . . . .	1
168 — Serra de Macahé, E. do Rio, GARBE, 1909 . . . . .	3
517 — Serra de Macahé, E. do Rio, GARBE, X, 1909 . . . . .	1
512 — Harmonia, E. de Santa Catharina, LÜDERWALDT, IX, 1910 . . . . .	1
0 — Harmonia, E. de Santa Catharin, LÜDERWALDT . . . . .	1
<hr/>	
Total. . . . .	124



**Hylodes binotatus** (SPIX)

Contorno geral regularmente lanceolado, com os membros bem pronunciados. Cabeça de contorno ogival e vertex concavo pela elevação das palpebras, plana dali á ponta do focinho, em cujos lados, quasi, na ligação do 1.º terço do canthus rostralis, estão as narinas muito pequenas, retro e supra vertidas. O cantho rostral é muito evidente, seguindo sobre as palpebras d'um rebordo d'este que se liga directamente a uma prega supra tympanica que se curva sobre a base do humerus, onde termina com uma pequena verruga. Olhos moderados, o seu diametro é pouco maior que o interorbital e está para o comprimento do focinho como 7 para 11. O tympano, evidente e afastado do angulo posterior dos olhos de pouco menos do proprio diametro, eguala com este  $1\frac{1}{2}$  do diametro ocular horizontal. Bocca tendo o diametro antero-posterior egual á  $\frac{3}{5}$  do transverso. Os dentes vomerinos dispõem-se em duas curvas salientes que se originam por dentro e por traz das choanas (de abertura longitudinal) e se appoiam sobre a elevação ocular da mucosa; por tal forma elles marcam a posição da orbita, no paladar. Toda a pelle da parte superior finamente granulosa e longitudinalmente lineada, sendo que estas linhas ou baixas cristas cutaneas partem dos olhos em numero de quatro e convergem para as espaduas, onde duas, as mais internas, se interrompem para formar um coração de ponta antevetida. Uma linha ou crista ainda mais baixa, corre pelo meio do corpo, do focinho ao coccyx. A parte inferior só é granulosa nos lados do abdomen e na metade posterior das coxas. Primeiro dedo maior que os demais, o segundo menor que o ultimo; dedos e artelhos cylindricos, livres. Os tuberculos sub-articulares são muito salientes e as pelotas terminaes distinctas. Dous callos metatarsaes, um exterior, circular, pequeno e outro inteiro, oblongo. Nos exemplares de meia idade a pelle abdominal forma disco adhesivo que é pouco evidente nos individuos maiores e muito gordos. O membro posterior levado á frente attinge



o meio dos olhos com a articulação tibio-tarsal. A cor geral dominante é ocracea, mais ou menos inteiramente denegrida sobre o dorso.

Região lateral violacea, uma tarja negra violacea sob a prega supra tympanica, maxillas transfasciadas de violaceo; duas nodoas, quadradas dispostas no extremo anterior do iliaco, á meio dorso e deixando de permeio a crista rachidiana. Coxas e pernas transfasciadas de violaceo (4 barras cada uma). Parte posterior das coxas parda-sanguinea, plantas dos pés, desde a articulação tarsal negra; tuberculos e pelotas palmares e plantares alvadios. A's vezes uma barra interocular ou supra-ocular, transversa, violacea, ás vezes denegrida e em  $\vee$  de angulo antevertido. A's vezes o denegrido superior se condensa para o centro de toda região dorsal e deixa duas faixas amarellas, longitudinaes que vem do focinho, pelo cantno rostral e se perde sobre o iliaco. Os exemplares do sul tendem a uma variedade com as pernas um pouco mais longas e as pintas pretas transformadas em pequenas estrias. Ha mesmo uma estria longitudinal negra. Compr. 60, perna 95 mm.

*Habitat* : Brasil — do Pará ao R. Gr.<sup>de</sup> do Sul.

O Museu Paulista possui o seguinte material :

219 — Santos, Cubatão, E. de S. Paulo, BICEGO, XII, 1895 . . . . .	1
352 — Raiz da Serra, E. de S. Paulo, BICEGO, I, 1896 .	3
358 — Raiz da Serra, E. de S. Paulo, BICEGO, I, 1896 .	5
382 — Alto da Serra, E. de S. Paulo, BICEGO, 1896 .	2
470 — Alto da Serra, E. de S. Paulo, BICEGO, 1896 .	1
63 — Santos, Cubatão, E. de S. Paulo, BICEGO, XII 1897 . . . . .	1
486 — Santos, Cubatão, E. de S. Paulo, BICEGO, XII 1897 . . . . .	1
481 — Santos, Cubatão, E. de S. Paulo, BICEGO, XII 1897 . . . . .	6
570 — Alto da Serra, E. de S. Paulo, BICEGO, 1900 .	1
256 — Cantareira, S. Paulo, E. de S. Paulo, HAMMAR, XI, 1901 . . . . .	1
597 — Rio Grande, E. de S. Paulo, WACKET, I, 1902 .	1

559 — Rio Graude, E. de S. Paulo, WACKET, III, 1902 . . . . .	1
463 — Hansa, Joinville, E. de S. Paulo, ERHARDT, III, 1902 . . . . .	1
372 — Funil, E. de S. Paulo, DRECHNER, V, 1902 . . . . .	1
835 — Rio Grande, E. de S. Paulo, WACKET, VI, 1902 . . . . .	1
133 — Campo Grande, E. de S. Paulo, WACKET, X, 1902 . . . . .	1
451 — Rio Grande, E. de S. Paulo, WACKET, VI, 1903 . . . . .	1
552 — Alto da Serra, Santos, E. de S. Paulo, WACKET, VI, 1903 . . . . .	1
405 — Alto da Serra, Santos, E. de S. Paulo, RUD. v. IHERING, VIII, 1904 . . . . .	1
336 — Rio Grande do Sul, II. v. IHERING, X, 1904 . . . . .	1
437 — Rio Grande, E. de S. Paulo, WACKET, 1905 . . . . .	2
632 — Ilha de S. Sebastião, E. de S. Paulo, GUNTHER, I, 1906, . . . . .	1
636 — Ilha de S. Sebastião, E. de S. Paulo, GUNTHER, I, 1906 . . . . .	1
839 — Ilha de S. Sebastião, E. de S. Paulo, GUNTHER, I, 1901 . . . . .	1
243 — Alto da Serra, Santos, E. de S. Paulo, GARBE, IV, 1907 . . . . .	1
Total. . . . .	38

**Hylodes rhodopis, COPE**

Corpo pouco maior do que a cabeça, largo, deprimido. Focinho de contorno anterior redondo. Cantho rostral evidente. Narinas lateraes muito mais proximas da orla do focinho do que do angulo anterior dos olhos; estes á 1 diametro das narinas. Tympano pouco evidente, igual á 1/2 da orbita. Hiato de diametro antero posterior 6/7 do transverso. Vomerinos contiguos, muito posteriores ás choanas. Lingua em contorno de pera, com o extremo anterior entalhado. Pelle lisa. Uma linha ondulada vem do angulo posterior dos olhos ao meio do dorso, quasi sobre a linha rachidiana e dali volta em angulo obtuso em busca da articulacão da coxa. De-

dos 1, 2, 4 e 3. Tuberculos sub articulados, evidentes, o da base do pollegar oblongo, o extremo carpal cordiforme. Metatarsal externo oblongo e evidente, o interno circular e indistincto. Cinereo glauco, lado dorsal do focinho e corpo por entre as linhas latero dorsaes até o extremo anterior do ilia- co, sepiaceo; axillas, lado posterior das coxas junto ao coccyx e posterior dos tarsos e plantas dos pés, denegridos; uma nodoa sub-ocular, outra posterior ao angulo da bocca desta ultima côr. Lado inferior pardo punctulado e manchado de branco.

Exemplares do Museu Paulista :

344 — Raiz da Serra — Santos, E. de S. Paulo, I, BICEGO, 1896 . . . . .	1
411 — Alto da Serra — Santos, E. de S. Paulo, BICEGO, I, 1896 . . . . .	1
488 — Cubação — Santos, E. de S. Paulo, BICEGO, XII, 1897 . . . . .	2
642 — I. de S. Sebastião, E. de S. Paulo, PINDER, XII, 1897, 1 . . . . .	1
581 — Cantareira, S. Paulo, HAMMAR, III, 1902 . . . . .	1
766 — Rio Grande, S. Paulo, WACKET, 1902 . . . . .	1
Total . . . . .	7

**Ololigon, FITZINGER**

Ausb. d. Osterr. Naturf., Sitzungsber. Akad. Wien,  
p. 423, Bd. 42, 1861

Facies ranohyloide. Cabeça grande, olhos lateraes, pupilla horizontal. Lingua livre posteriormente, grande, larga. Dentes vomerinos presentes bem como a serie ant'ocular palatina. Dedos e artelhos livres com as ultimas phalanges globuloides, o osso T -- forme e os metatarsaes externos unidos; os artelhos imperceptivelmente fimbriados. Apparellho esternal tendo o omosterno presente, cartilaginoso, clavado ou sub-xyphoide; o esterno em placa bifurcada posteriormente. cartilaginosa. Diapophyse sacral dilatada. Coloração pouco viva, cineracea, denegrida zebrada de cinereo ou verde dourado.

Segundo Hensel ( Archif f. Naturg. Jahrg. 53, pag. 15, 1867 ) as larvas criam-se nas poças d'agua das anfractuosidades das pedras, onde ellas podem se arrastar desde que haja humidade, graças á falsa ventosa formada pela pelle do abdomen, sendo a cauda, cuja fimbria interior se projecta sobre o abdomen, achatada e o dobro do comprimento do corpo, medindo as imagos, ao sahirem da evolução larvar, 9 mm..

Boulenger incluiu, no Catalogo, pg. 331, este genero entre as Hylas, sob o nome de *Thoropa*, dado por Cope ( Nat. Hist. Rev. 1865, p. 110 ) e depois passou-o para *Leptodactylidae*, no genero, *Borborocoetes* ( Bell, 1843 ). É muito possivel que Boulenger tenha razão, attendendo á que possui os typos de Bell para estudo ; mas a constituição dos dedos, a ausencia de citação dos dentes palatinos e a distribuição geographica deste ultimo genero, já não fallando nas larvas de *Ololigon*, inclinam-me para separar a fôrma brasileira n'um genero proprio. Adopto *Ololigon* e não *Thoropa* pela declaração de Steindachner, informando ser o primeiro de 1861.

### **Ololigon abbreviatus ( Spix )**

( *Hyla abbreviata*, Spix ; *Platymantis petersi*, Steind-  
e *Hyl des petropolitanus*, Wandolleck. )

Uma das mais interessantes controversias se levanta da memoria de Benno Wandolleck « Einige neue und weniger bekannte Batrachier von Brasilien ( Abhandl. u. Ber. d. k. zool. u. Anthr. Ethn. Mus. zu Dresden — Bd. XI — n. 1 — 1907 ), quando á pg. 5, elle subordina ao genero *Hylodes* a *Rana miliaris* de Spix.

A base principal de Wandolleck reside no facto de ter obtido de Petropolis, n'uma collecção ali feita pelo Dr. Ohaus, um exemplar « distinctamente menor que o typo de Spix e mesmo menor do que os de todas as descripções que elle comparou, identificou com o original de Spix e, sobretudo, vioter a ultima phalange T-forine.

Extensa e esplendida descripção dá elle depois, reproduzindo em bellas illustrações a dita phalange, e apparelho esternal, a diapophyse sacral e, sobre tudo, o animal completo e por secções, n'uma estampa colorida.

Essa diapophyse, porém, já dera que pensar á outros autores; Boulenger, que incluire a nosso batrachio n. fam. *Hylidae*, diz: « *Thoropa*, *Chorophilus* e *Acris*, cujas diapophyses da vertebra sacral são dilatadas ligeiramente, ligam as *Hylidae* ás *Cystignathidae* (Cat. pg. 230 — 1882.) E depois:

« Ulteriormente eu vi que *Ololigon* ou *Thoropa* não é uma *Hylidae*, mas um *Cystignathidae*, parecendo em todos os pontos essenciaes com *Borborocoetes*, Bell. As diapophyses da vertebra sacral são fracamente dilatadas, como em *B. bibroni*, *grayi* e *quaxensis*, etc. » (Ann. & Mag. Nat. History — pg. 454 — 1891).

O nosso modo de ver, á respeito do genero a que pertence a especie em questão, ficou esclarecido na diagnose dada acima; voltemos por tanto á Wandolleck e seu notavel trabalho:

Tratando de « *Hylodes miliaris* (Spix) » refere-lhe a seguinte synonymia, sendo bom que não nos esqueçamos que elle teve em mãos o exemplar typo de Spix. —

*Rana miliaris*, Spix — Spec. Nov. Tent. Rau. Bras. pg. 30 tal 6 fig. 1 — (1824).

*Cystignathus missiessii*, Eyd. & Soul., Voyage de la Bonite Zool. I — pg. 148 — tab. 10, fig. 2 — (1841).

*Cystignathus discolor*, Reinhardt & Lutken, Vidensk. Meddel. pag. 169 — 1861.

*Thoropa missiessii*, Cope. Nat. Hist. Rev., pg. 110 — 1865.

*Hylodes abbreviatus*, Hens., Arch. Naturg., pg. 151 — 1867.

*Ololigon abbreviatus*, Steind. Nov. Amphib. pg. 65 tab. 4 figs. 16-18 — (1867).

*Ololigon miliaris*, Peters, Monatsb. Akad. Berl. pg. 206 — 1872;

*Thoropa miliaris*, Boul., Cat. Batr. Ecaud., pg. 331—1882 ;

*Borborocoetes miliaris*, Boul., Aun. & Mag. Nat. Hist., pg. 454 — 1891.

Mas, ao mesmo tempo, descreveu e figurou, segunda ovos, larvas e individuos masculinos e femininos, a seguinte fórma a que chamou *Hylodes petropolitanus* :

« A cabeça é curta e larga, o focinho não prolongado mas brandamente redondo para o lado superior. A fórma da cabeça da femea é mais espessa e arrebitada do que no macho. Não ha cantho rostral, a frente cahe gradualmente em curva para o focinho e para o labio superior. Os foramens nasaes são proeminentes. Dahi segue o arredondado contorno do focinho que não pôde ser dito pontudo e, assim só a distancia das narinas ao angulo ocular anterior, pôde ser comparavel á distancia daquellas á linha mediana que, na regra, eguala  $1/2$  da primeira. Os olhos são muito salientes e grandes, a pupilla horizontal. O espaço interorbital é estreito,  $1/4$  do diametro da orbita. A maxilla superior é dentada e tem uma fosseta para o processo da symphyse mandibular. As choanas são pequenas e ficam á distancia regular uma da outra. Os dentes vomerinos jazem sobre duas estreitas linhas transversaes, não communicantes que emergem da orla anterior das choanas, obliquando para traz e para dentro, sem comtudo attingir a linha posterior destas. A lingua é relativamente curta, largamente elliptica, orlada e espessa, orlas posterior e lateral livres. Mandibula com a ponta estreita. Tympano mais evidente no macho do que na femea, o diametro  $1/2$  do ocular. O processo coracoide esquerdo apoia-se sobre o direito. O processo transverso das vertebrae sacraes é dilatado. A articulação tibio tarsal excede de pouco a ponta do focinho, quando a extremidade posterior é projectada para frente. Dedos livres, o primeiro, mais curto que os outros. No macho é na época do cio o lado interno do primeiro dedo provido de uma verruga



que tem oito pontas corneas, denegridas. As phalanges terminaes são dilatadas em botão, no esqueleto T -- formes. Os tuberculos articulares são muito fracos e tambem os dous tuberculos metacarpas arredondados são indistinctos. Artelhos livres, pontas em botão, tuberculos articulares indistinctos, dous pequenos tuberculos metatarsas redondos. A côr fundamental do lado superior é, nos exemplares jovens, de um escuro cinzento azulado, nos animaes mais velhos, começa esta côr mais clara para os lados, torna-se mais fraca e percorrida por marmoragens. Comtudo, fica nos exemplares totalmente claros, uma larga tarja transversal sobre os olhos e que manda uma larga estria longitudinal para traz, do meio da sua extensão. O labio superior mostra quatro faixas claras obliquas partindo dos olhos. O tympano é cinzento amarellado. Os lados do corpo são da mesma côr marmorados e maculados. O lado superior das extremidades é alternadamente transfasciado de amarello cinzento e azul cinzento que se vae enfraquecendo para as phalanges. O lado inferior é de um branco amarellado quasi puro, apenas sobre o esterno e os lados nota-se algumas nodoas pardacentas irregulares. O lado superior das ancas mostra mais destas pequenas manchas. O comprimento do tronco varia de 18 á 22 mm.» (Wandl.)

...

As collecções do Museu Paulista possuem varios exemplares d'este *Hylodes* que eu identifico á especie descripta por Wandolleck. E além da série que representa, com todos os caractères, até os espinhos das mãos do macho, na dimensão acima referida, toda uma gradação vem á mostrar que essa forma representa os primeiros estados de um animal muito maior, de que ha um exemplar medindo 70 mm.

Assim, verifica-se que Wandolleck descrevera jóvens, como, aliás já o faziam suppór as margens membranosas da lingua figurada e o estado rudimentar dos callos palmares e plantares.



De taes collecções, cujos typos escolhidos vão reproduzidos na estampa junta, verifica-se tres variedades que podem ser descriptas do seguinte modo :

a — *petropolitana*, Wandl. O primeiro dedo menor ou igual ao segundo, vae augmentando gradativamente para os animaes maiores. A pelle dos flancos dobra-se no hypochondrio e nas axillas, augmentando com isso o poder do falso disco abdominal que a do abdomen constitue. Nos individuos maiores nota-se um adelgaçamento da pelle da axilla que deixa uma região mediana lisa. A pelle do dorso torna-se ligeiramente granulosa e a dos flancos adquire verrugas maiores. O disco tympanico fica muito proximo da orbita e quasi do mesmo diametro que os olhos. As manchas do dorso se subdividem na região lombar em fachas transversas irregulares ou mal definidas.

b — *taophora* — A coloração do dorso se condensa de modo á constituir um T, cuja travessa repousa sobre os olhos e cuja haste, geralmente se interrompe em manchas quadradas, regulares que se projectam da nuca ao coccyx. As verrugas lateraes tornam-se mais apparentes.

c — *abbreviata* — As manchas do corpo produzem faixas indefinidas, mesclada com ocellos que ás vezes occupam o meio do corpo. Uma estria negra das narinas, sob o canthus rotralis até a axilla e outra dos olhos á margem inferior do tympano.

. . .

Todas estas tres variedades, quasi que exclusivas da coloração e das quaes a mais notavel é, sem duvida, a segunda, offerecem de commum, além disso, na dentição a existencia de odontoides n'uma linha ant'ocular sobre os palatinos, como Wandolleck figurou mas não descreveu ; e uma apresentação de cores cuja base vae do pardo cinereo ao purpureo. Contudo, no exemplar que melhor representa a var. *abbreviata*, vemos uma grande depressão de corpo e muita semelhança, excepção feita dos desenhos e da presença do tympano, com *H. nudus* Blgr. To-

dos têm uma ruga supra-tympanica accentuada e um vestigio de fimbria nos artelhos. O aparelho external é muito semelhante ao de *H. miliaris*, sendo que o omosterno tem o contorno anterior xyphoide em vez de clavado.

Entre as especies descriptas por Spix, encontramos *Hyla abbreviata* que parece conter perfeitamente os caractéres principaes dos individuos por nós vistos e aqui considerados:

«Corpo mediocre, olivaceo, superiormente maculado de negro-fusco, em baixo oclraceo. Cabeça ovoide, espessa, posteriormente elevada e subglobosa, maculada ondeadamente de fusco, apenas 1/2 menor que o tronco. Uma estria negra junta ás narinas que são sub-proximas; maxillas e pés superiormente fasciados de negro-fusco; dorso variegado de manchas emmaranhadas, transversalmente ondeadas e de ocellos. Estrias negras junto ao anus, largas. Patas trazeiras longas, dedos não palmados, bufoninos, tuberculados inferiormente, subfimbriados no extremo. Compr. Corpo 1' 3/4»; cab. 9." Mattas do Amazonas». (Spix).

O material do Museu Paulista é o que se deprehen-  
de da lista seguinte:

652 — Ilha de S. Sebastião, São Paulo, BICEGO, IX, 1896 . . . . .	1
72 — Piquete, S. Paulo, ZECH, XI, 1896 . . . . .	1
131 — Rio Juruá, Amazonas, GARBE, XII, 1901 . . . . .	19
16 — Alto da Serra, São Paulo, WACKT, 1901 . . . . .	2
449 — Ilha Graude, E. do Rio de Janeiro, GARBE, 1905 . . . . .	1
633 — Ilha de S. Sebastião, S. Paulo, GUNTHER, I, 1906 . . . . .	1
148 — Porto Cachoeiro, E. Sauto, GARBE, 1906 . . . . .	1
781 — Rio Doce, E. Santo, GARBE, 1906 . . . . .	1
432 — Alto da Serra, Santos, S. Paulo, WACKET, XII, 1906 . . . . .	2
X — Matipoo, Rio Doce, Minas Geraes, PINTO DA FONSECA, III, 1920 . . . . .	1
Total . . . . .	30

. . .

Os exemplares do Juruá têm a seguinte nota do punho de Garbe: « Sapo-Preto — E' negro com zebruras verde-douradas. » E foi justamente n'esta serie de 19 exemplares que encontrei os representantes da descripção e da figura dadas por Wandolleck, o que vem confirmar a ligação zoogeographica da especie de Spix, do Amazonas, para a de Wandolleck do Rio de Janeiro.

Outro facto interessante resulta do estudo da presente forma: Os caracteristicos do sexo masculino constituídos pelos callos e espinhos corneos das mãos, começam a apparecer já nos exemplares de 18 á 22 mm. Acompanhará essa caracterização sexual a faculdade reproductora?

Eis um interessante facto biologico á observar, ao lado das differenças de variação demonstradas pela especie.



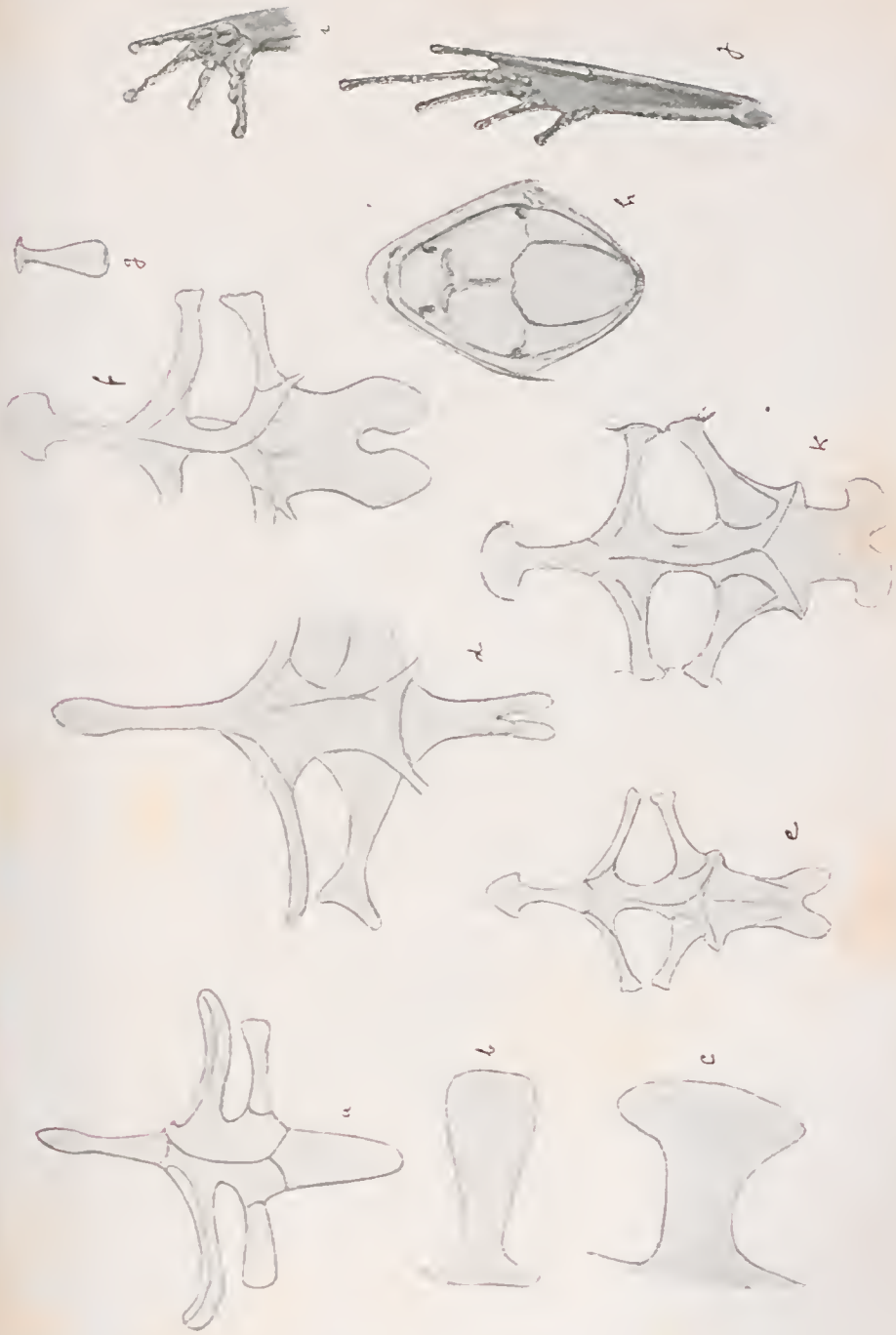

a - b - c - *Hylodes militaris*, seg Wandolleck (exempl. jov.) — d - *Oligon abbreviatus*, var. *petropolitans* (Wandoll.) —  
e - *Hylodes conspiciatulus*, Gunth. — f - g - *Hylodes binotatus*. — k - *Crossodactylus gaudichaudii*, Dum. & Bibr.

Mir. Rib. del. ad nat.



SciELO



OLIGODON ABBREVIATUS (Spix.)





SciELO

14

ALIPIO DE MIRANDA RIBEIRO

---

BASANITIA LACTEA

( UM NOVO BATRACHIO DAS COLLECÇÕES  
DO MUSEU PAULISTA ) ♂ ♂ ♂

== COM ESTAMPA ==





# Basanitia lactea

## Basanitia ( GEN. NOVO )

Aspecto geral de *Hylodes* com a cabeça deprimida, de contorno anterior redondo. Dentes maxilares, vomerinos em dois grupos posteriores as choanas, e palatinos presentes. Pupilla horizontal. Vertebra sacral sub-cylindrica não dilatada. Omosterno cartilaginoso, esterno idem. Tympano evidente, abertura das trompas de Eustachio separadas, grandes. Um saco vocal sub gular. Dedos e artelhos providos de pelota terminal evidente, dividida, como em *Elosia*, de que este genero se afasta pela forma hylode da cabeça e outros caractéres.

## B. lactea SP. NOVA

Corpo ellipsoidal deprimido, cabeça de contorno anterior redondo,  $\frac{1}{3}$  do comprimento que vae da ponta do focinho ao coccyx. Narinas lateraes, proximas da ponta do focinho, de  $\frac{1}{2}$  do diametro orbitario, e á um diametro orbital do angulo anterior dos olhos. Canthus rostralis evidente. Angulo ocular posterior á uma distancia horizontal do canto da bocca, igual a distancia que vae das narinas a ponta do focinho. Tympano igual á  $\frac{1}{3}$  do diametro orbital. Bocca ampla, seu diametro antero-posterior igual á  $0,11$  do transverso. Dentes vomerinos evidentes em duas elevações contiguas e posteriores ás choanas; uma fila de odontoides vae d'ahi ao lado da bocca, nos palatinos. Lingua ampla, cordiforme, occupando toda a bocca. Membros anteriores mal

atingindo a articulação da coxa com o terceiro e o quarto dedos. Tuberculos subarticulares mediocres, porém presentes. Pelotas dos dedos egualando á  $\frac{1}{3}$  do diametro orbitario. Callos palmares pouco evidentes, o interno mais elevado, menor que o sub-articular do 1º dedo, que não tem a pelota terminal bifida; ordem de crescimento: 1, 2, 4 e 3. Artelhos totalmente livres, as pelotas do primeiro e do ultimo reduzidas; ordem de crescimento; 1, 2, 3, 5 e 4. Subarticulares mediocres; callos metatarsaes pequenos, o extremo punctiforme. Um tuberculo identico na articulação tibio-tarsal, quasi inevidente e externo. Pelle totalmente glabra e fina; só a parte inferior dos dois terços internos das coxas granulosas; uma ruga supra tympanica com 3 tuberculos posteriores ao angulo da bocca. Outros tantos na palpebra superior. Cor geral branca lactea (Carnea?) no alcool. Uma estria no cantho rostral, um triangulo sub ocular, duas estrias longitudinaes, interrompidas, dos olhos á diapophyse sacral, região articular d'essas com os iliacos, uma nodoa granulosa supra inguinal, faxas irregulares, transversas e fallias no ante-braço, na parte superior das coxas e dos tarsos, axiaus, parte superior das pelotas adhesivas e iris de cor denegrida violacea. Lado abdominal diffusamente manchado, de modo pouco perceptivel, parecendo antes sujo.

*Comprimento*: Corpo 32 mm., perna 47 mm.

1 exemplar (n. 828) de Iguape, S. Paulo colleccionado pelo Snr. Gustavo Edwall, Botanico da Commissão Geographica e Geologica do Estado de S. Paulo. (Actualmente addido á Secretaria da Agricultura).

Um exemplar (n. 504) Campo Grande — Coll. Wacket.

Este, evidentemente um joven, é menos nitidamente colorido e apresenta um cordão glandular cutaneo, vindo das narinas ao extremo posterior do corpo delimitando os flancos da face superior d'este, caracter difficilmente perceptivel no exemplar n. 828.

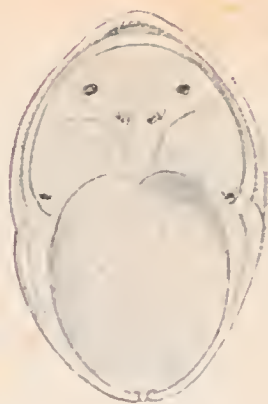

BASANITIA LACTEA, Mir. Rib.

Mir. Rib. del. ad. nat.



1917

1918

1919



3

À MEMORIA

— DE —

RAPHAEL BLANCHARD

— E DE —

FRITZ MÜLLER

Homenagem do Auctor.



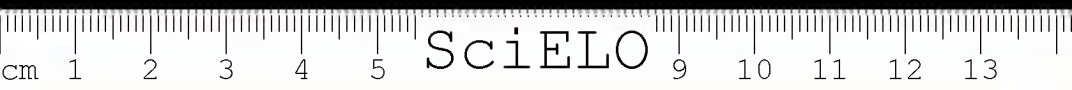

## INTRODUÇÃO

No presente ensaio monographico dos Hirudíneos estudaremos especialmente as especies do Brasil e da Republica do Paraguay de onde recebemos algum material gentilmente enviado pelo Dr. Migone.

O Dr. Affonso Taunay, director do Museu Paulista, teve a gentileza de remetter-nos a collecção de sanguesugas pertencente áquelle estabelecimento scientifico afim de classificar-a. Quasi que a totalidade dos exemplares enviados pertenciam á especie *Liostomum joseense* (Gr., e Oe.). Tivemos occasião de estudar a maior sanguesuga conhecida, a *Haementeria ghilianii* Filippi, oriunda do norte do Brasil (E. do Pará e Amazonas). Este material e o que possuímos foi-nos de preciosa valia porque de posse delle pudemos esclarecer muito bem uma controversia sobre a pretensa synonymia do genero *Haementeria*. Já em 1920, no «Brazil-Medico», n. 25, Anno 34.º, de 28 de Agosto de 1920, demonstramos que o genero *Haementeria* não podia ser synonymo de *Liostomum*, porque as diagnoses estabelecidas pelos respectivos auctores não eram identicas, e ainda mais por pertencerem á familias diversas; é assim que o genero *Haementeria* pertence á familia *Glossosiphoniidae*, emquanto que o genero *Liostomum* faz parte da familia *Herpobdellidae*, cousa portanto muito diversa.

Geralmente os parasitologistas descrevem novas especies de sanguesugas provenientes de material conservado nos museus, o que ás vezes dá logar a erros e confusões em consequencia da má conservação e fixação do material.



O estudo das sanguesugas tem adquirido crescente importancia sob o ponto de vista parasitologico, não só por serem algumas especies transmissoras de protozorios (Trypanosomas, Trypanoplasmas, Haemogregarinas, etc.) como tambem por desempenharem o papel de hospedadores intermedarios de Trematodios como consta de trabalhos publicados primeiramente por Castle, A. Lutz e nós.

Na parte systematica destes annelideos seguimos a orientação de Whitman e Raphael Blanchard e não podemos concordar com A. Oka que ultimamente descreveu as especies de hirudineos japonezes, baseado nas variantes de cor, o que implica em grave erro para a systematica, trazendo confusões lamentaveis. A classificação dos hirudineos deve ser sempre baseada na anatomia comparada, como muito bem demonstram Whitman e R. Blanchard.

O genero *Lumbricobdella* Kennel, 1886 deve desaparecer da ordem dos *Hirudinea*, porque o auctor que o creou cahiu em um grave erro de zoologia, collocando um *Oligochaeta* entre as sanguesugas. Kennel baseou se para estabelecer o seu novo genero, principalmente na ausencia da ventosa posterior, além disso o exemplar estudado pelo zoologo germanico, possui 20 aneis, factos estes que se não observam nunca nos hirudineos.

Raphael Blanchard, a quem se devem os melhores estudos sobre hirudineos, dividiu as sanguesugas que possuem maxilares (*Hirudidae*) em duas series: *Monostichodonta* com uma fileira de dentes nos maxilares e *Distichodonta* com duas fileiras de dentes. Esta divisão não se póde manter. Durante os nossos estudos sobre hirudineos, verificamos que uma vez comprimidos os maxillares entre laminas, os dentes nelles inseridos partem-se ao meio, dando deste modo a impressão de duas fileiras de dentes. Esta observação que fizemos repetidas vezes com os maxillares de *Limnobdella brasiliensis* Pt., vem destruir as affirmações de Savigny e R. Blanchard, que se baseavam num traumatismo proveniente da ma-

nipulação do material em consequencia da compressão operada pela lamina que bipartia os dentes dividindo-os em duas series, o que levou os citados observadores a crearem os generos *Hoemopsis* Savigny, 1820 e *Paraobdella* R. Blanchard, 1896, os quaes não poderão ser mantidos. Como estes generos são formados de especies *palaearcticas* compete aos zoologos europeus esclarecer o assumpto. As figuras dos maxillares de *Hoemopsis* e *Paraobdella*, dadas por Blanchard deixam ver logo que os dentes foram comprimidos demais, e em consequencia disso partiram-se ao meio.

Cumpre-nos agradecer aqui ao sr. professor E. Brumpt pelos trabalhos sobre hirudineos que nos enviou. Aos Srs. Drs. Adolpho Lutz, L. Migone, do Paraguay, A. Taunay, A. Neiva, Lauro Travassos, Alvim T. de Aguiar e Castro Silva que nos enviaram material para estudos, os nossos sinceros agradecimentos.



## PARTE GERAL

### I CAPITULO

#### Nomes vulgares dos Hirudineos

Portuguez : *sanguesuga*, *sanguixuga* e *bicha*, no Brasil é commum a designação de *samixunga* que ouvimos muitas vezes pelos sertanejos de Minas Geraes.

Latim : *sanguisuga*.

Grego : βδέλλα (bdella).

Francez : *sangsue* e *sansue*.

Italianos . *sanguisuca*, *sanguisugha* ou *sanguettola*.

Espanhol : *sanguisuela*, *sanguiuela* e *sanguja*.

Allemao : Blutegel.

Inglez : Leech.

#### a ) COLHEITA DOS HIRUDINEOS.

Geralmente os hirudineos são hematophagos e por isso facil se torna a captura destes annelideos interessantes, que devem ser procurados nas lagoas ou charcos, para isso é mister que a pessoa entre descalça na agua ou coloque um animal qualquer afim de attrahir as sanguesugas que immediatamente o atacam, sendo preferivel que a colheita se faça em horas mais quentes do dia. Para as especies vivendo mais na terra humida (*Geobdellas*) é preciso que se faça o revolvimento do solo para encontral-as. As sanguesugas que vivem sobre vegetaes (*Phytobdellas*) são de uma voracidade enorme, sendo sufficiente a passagem de um animal para que ellas o ataquem com grande avidéz.

As sanguessugas podem atacar animais vertebrados ou não, evidentemente este caracter deve naturalmente os hirudineos em varios grupos como já assignalamos, e as familias *PONTOBDELLIDAE* e *OZOBRANCHIDAE* se compoem de generos cujas especies parasitam peixes marinhos ou de agua doce. O Dr. Lauro Travassos já encontrou no Brasil representantes das *PONTOBDELLIDAE* parasitando o robalo (*CENTROPOMUS AFFINIS*) e temos conhecimento que as corvinas (*MICROPOGON UNPULATUS*) são tambem parasitadas.

Na Europa as tartarugas de agua doce têm sido encontradas parasitadas por *Placobdella*. Nossas observações a respeito dos chelonios marinhos, de agua doce e terrestres do Brasil têm sido negativas. No entanto outros repteis como os jacarês são cominum e intensamente parasitados pelos hirudineos de trompa (*Placobdella* e *Haementeria*) assestando-se em geral na aboboda palatina, mas podendo fixar-se nas partes externas do corpo onde o tecido offerece menos resistencia. Já observamos moluscos aquaticos e terrestres do genero *Ampullaria* e *Bulinus* serem frequentemente parasitados pelas seguintes especies de hirudineos: *Helobdella stagnalis* L., *Helobdella triserialis* E. Bl., *Haementeria tulzi* Pt., e *Limnobdella brasiliensis* Pt. As ultimas especies citadas possuem grande voracidade, pois já verificamos que ellas se alimentam indifferentemente de moluscos, batrachios, varios mamiferos inclusive o homem.

#### b) CONSERVAÇÃO DOS HIRUDINEOS

Dos liquidos conservadores o melhor é a solução de forinol a 5 % em agua physiologica que adoptamos para a conservação e ultteriores estudos da nossa colleção. Capturado o hirudineo deve ser collocado ainda vivo na solução referida, onde morre no fim de poucos minutos.

Alguns auctores mandam collocar a sanguessuga viva em agua ou alcool fervendo, methodo este

que não adoptamos, por ser inferior ao primeiro descripto.

c) TECHNICA PARA O ESTUDO DOS OLHOS,  
COECUMS E PAPILAS SEGMENTARES

O estudo minucioso e bem feito dos olhos, coecums e papilas segmentares fornece os melhores elementos para a classificação, que é feita de modo muito exacto quando baseada na anatomia comparada. Whitman (1886), Raphael Blanchard (1887) e Apáthy (1888) foram os primeiros zoólogos que lançaram os fundamentos scientificos para a systematica dos hirudineos, baseada no numero ou ausencia dos olhos, disposição das papilas segmentares, fôrma dos coecums, presença de maxillares, pseudo-gnathas e trompa, e numero de anneis nos somitos.

Para o estudo dos olhos e coecums obtivemos os melhores resultados comprimindo entre laminas a sanguessuga viva e depois colocando-a em um vidro contendo a solução de formal a 5 % em agua physiologica.

M. Weber (1915) adopta a seguinte technica para o estudo dos olhos dos hirudineos: retiradas do liquido onde estão conservadas as sanguessugas, são colocadas durante algumas horas, em um banho de alcool a 98°, depois passadas na essencia de cravo que não tarda a evidenciar os olhos que se apresentam como pequenas manchas negras e opacas. Para as especies grandes é sufficiente mergulhar a extremidade anterior do corpo do hirudineo.

As pupilas segmentares são ás vezes difficies de se observar, o que muito difficulta a classificação do anelideo. Esta lacuna desaparece, mergulhando a sanguessuga viva na solução de alumen ferrico a 2 % onde deverá morrer.

Pelo emprego desta solução verificamos que as papilas segmentares e póros nephridianos evidenciam-se optimamente, e em *Limnobdella brasiliensis* vimos na face ventral de quasi todos os anneis, numerosas papilas pequenas que para differenciar das

papilas segmentares creamos o termo de *papilas holosomicas* por se disporem em todo o corpo do hirudineo.

Os órgãos internos pôdem ser estudados pela dissecação ou em côrtes histologicos.

## II CAPITULO

### a) ANATOMIA EXTERNA.

O corpo dos hirudineos é simples, mais ou menos liso nas especies pertencentes á sub-ordem *HIRUDIDA*, o que se não observa nos representantes da sub-ordem *ACANTHOBDELLIDA* (1) e *OZOBANCHIDA* onde o nome já indica a presença de espinhos ou apêndices (branchias foliaceas) no corpo destes ultimos annellideos.

A fórma do corpo varia dentro de certos limites, pôde ser alongada, cylindrica ás vezes, deprimida ou abahulada na face dorsal, ligeiramente concava ou achatada na face ventral. As sanguessugas parasitas de peixes muitas vezes apresentam um verdadeiro pescoço que se separa nitidamente do resto do corpo pelo seu diametro menor. A parte mais afilada do hirudineo é a anterior onde existe a primeira ventosa cuja abertura está situada na face ventral do animal. A região posterior é a mais desenvolvida e possui a ventosa posterior que é sempre imperfurada. Entre as duas ventosas existem numerosos anéis mais estreitos nas extremidades e mais longos na região média. A extremidade anterior é chamada cabeça, *caput, pars antiqua, apex, ventosa oral e capula*. A extremidade posterior tem es nomes seguintes: *cauda, órgão de adherencia, hastorgan, diverticulum, acetabulum, ventosa anal e cotyla*.

### FACE DORSAL

Na parte anterior existe em quasi todas as especies um certo numero de olhos que são sempre

(1) de *acantho* = espinho + *bdele* = sanguessuga.

em numero par e dispostos symmetricamente nos primeiros anneis; estes orgãos são tambem chamados *corpusculos cyatiniformes*.

Recentemente (1915) M. Weber descreveu um novo genero de sanguessuga onde os olhos não existem (*Anoculobdella* Weber). O numero de olhos tem certo valor systematico. Sua fórma é communmente arredondada (gen. *Hirudo*), disposta em virgula (gen. *Glossosiphonia*) ou em bastonetes (gen. *Piscicola*).

Para traz dos olhos, no terço anterior dos hirudineos começam apparecer de modo constante, pequenos pontos ou saliencias dispostos nos anneis e designados como *papilas segmentares*. Estes orgãos repetem-se de tres em tres anneis (nas *Glossosiphonideas*), de cinco em cinco (*Hirudidae*), esta disposição se observa na parte media do corpo. O *somito* ou *zonito* como designou Perrier, aliás sem que se vulgarisasse tal designação, compõe-se de um ou mais anneis.

O limite de um somito é dado pelos olhos na extremidade anterior, onde cada annel portador de olhos representa um somito. A' medida que se vae contando para a região média o somito já se compõe de maior numero de anneis e o seu limite é estabelecido pelo annel portador de papilas segmentares. Na região média do corpo o somito pode ter segundo as especies, de um até quatorze anneis, emquanto que nas extremidades o numero delles vae se reduzindo até se encontrarem somitos compostos de um annel só; os somitos tem grande valor systematico. Na parte terminal do corpo e logo acima da ventosa posterior existe sempre um pequeno orificio que é o anus da sanguessuga.

#### FACE VENTRAL

A ventosa anterior possui uma fenda triangular (bocca) nos hirudineos providos de maxilares ou pseudo-gnathas. Nas sanguessugas de trompa a bocca está localisada na parte media da ventosa (sub-fam. *GLOSSOSIPHONIINAE*) ou então dis-

posta na parte anterior ou labio superior da ventosa (sub-fam. *HAEMENTERINAE*). No terço anterior desta face, vêm-se dois orifícios geralmente pouco afastados um do outro. O orifício superior chama-se póro masculino, o inferior ou vulva é também designado póro feminino. A parte que abrange estes dois orifícios é chamada clitelo ou região clitelar.

As papilas segmentares também são vistas nesta face e no mesmo anel. Para cima do anel papilífero e de cada lado abrem-se dois orifícios chamados nephrideas ou orifícios nephridianos. Além das papilas segmentares pôde-se observar em exemplares de *Limnodynastes brasiliensis* numerosos pontos ou papilas, dispostos em quasi todos os aneis na face ventral e que formam as *papilas holosomicas*. Estas papilas são vistas pelo emprego da solução de alumen ferrico a 2%.

#### VESICULAS OU BRANCHIAS RESPIRATORIAS

Um pequeno numero de especies de sanguessugas possui de cada lado do corpo, verdadeiros apêndices foliáceos que são considerados como branchias respiratórias (gen. *Branchellion* e *Ozobranchus*) ver fig. 92 e 93.

Nos hirudíneos pertencentes á familia *Pontobdellidae* é commum a presença de pequenos sacos lateraes e que os zoólogos chamam de vesículas respiratórias ou vesículas pulsateis (fig. 94-1.ª v. p.)

#### EPIDERME E PIGMENTO

Os hirudíneos são revestidos por uma fina pellicula ou epiderme de côr esbranquiçada, sendo renovada entre quatro ou cinco dias conforme as especies. Esta renovação da epiderme ou muda é facil de se observar quando se conservam as sanguessugas na agua. Abaixo da epiderme existe em quasi todas as especies um pigmento que muitas vezes fornece a côr do animal. Esta pigmentação varia muito de tonalidade dentro da mesma especie, como se observa

em certos peixes e batrachios que mudam de côr.

Esta variante enorme de côr levou os zoologos antigos a distinguirem numerosas especies de sanguesugas, pois a classificaçõ era baseada principalmente na côr do corpo e das estrias ou manchas, destes factos resultaram confusões lastimaveis augmentando consideravelmente a synonymia.

## ANATOMIA INTERNA

(fig. 1, 2, 3, 4, 5, 6 e 7)

Para se estudar a anatomia interna das sanguesugas fixa-se primeiramente o hirudineo sobre uma cortiça por alfinetes distendendo-o ligeiramente, em seguida faz-se uma incisãõ longitudinal na face ventral, indo da ventosa anterior á posterior. Nos hirudineos armados de maxilares vè-se lógo abaixo da

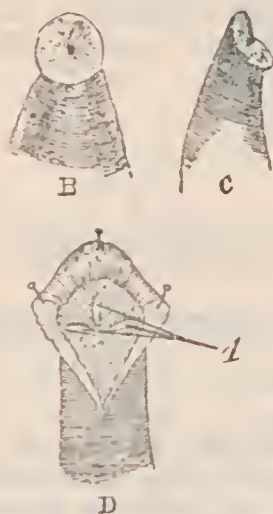

Fig. 1—*Hirudo medicinalis* Linneo, 1758. Segundo C. Pinto, 1.22.  
B ventosa anterior, vendo-se no fundo a bocca  
C idem de perfil  
D incisãõ para mostrar a disposiçãõ dos tres maxilares (1).

ventosa anterior tres pequenos corpusculos em fôrma de meia lua que examinados com pequeno augmento ao microscopio deixam ver os dentes dispostos na periphèria do maxilar (fig. 1 D, 2 e 3).



Fig. 2 Maxilar de *Hirudo medicinalis* L. Segundo C. Pinto, 1922

Os maxilares são presos por fortes musculos que são accionados em diferentes sentidos com o fim de praticar a incisão no corpo do animal parasitado. Os dentes geralmente são muitos agudos (fig. 3) variando o numero delles conforme os generos.

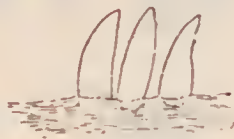

Fig. 3=Dentes de *Hirudo medicinalis* L. Segundo C. Pinto, 1922

Nas sanguesugas providas de trompa, é sufficiente muitas vezes uma ligeira compressão de um exemplar entre duas laminas, para que ellas immediatamente mostrem o orgão, o qual é muito forte e atravessado longitudinalmente por um tubo servindo para a penetração do alimento e sahida dos productos de secreção das glanulas salivares. A

extremidade da trompa pôde ser lisa ( fig. 4 e 9 A )  
ou recortada ( fig. 5 ).



Fig. 4.—Trompa de *Haementeria tulzi* Pinto  
a—extremidade, b—bainha da trompa.

A trompa possui uma bainha que nasce nas immediações das glandulas salivares. Estas são geralmente em fôrma de caixo ou arredondadas (*Haementeria tulzi*) e dispostas symetricamente. Nas sanguesugas não existe cavidade coelomica, limitando-se esta a simples canaes conductores de sangue. O intestino é preso ás paredes do corpo por tecidos de delgada espessura, o que exige muito cuidado para não rompê-los. Uma vez praticado o côrte longitudinal, a pelle separada deve ser presa pelos lados com alfinetes.

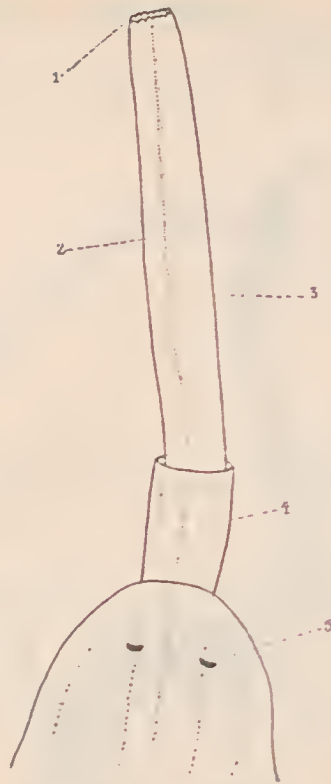

Fig 5=Cabeça e trompa de *Helobdella triseriatis* (Em. Blanchard)  
Segundo C. Pinto, 1922 Ocular 2 obj. 40 mm. reduzido 1/3.  
1 - extremidade da trompa recortada. 2 - canal da trompa. 3 -  
trompa. 4 - bainha da trompa. 5 - olho.

Na parte anterior o intestino apresenta um curto oesophago no qual se inserem numerosos musculos (fig. 6 M. f.). Pelas contrações destes musculos o oesophago é dilatado enquanto que os musculos orbiculares estreitam-no, movimentos estes que proporcionam a sucção do sangue. Em seguida ao intestino apparecem onze pares de coecums lateraes, (fig. 6 Ci) o ultimo delles é mais comprido e se dirige para traz terminando no recto.

Entre os coecums existem pequenas empoulas esbranquiçadas (nephrideas) que se abrem na face ventral por dois orificios collocados lateralmente e entre os anueis, são os chamados orificios nephri-deanos.

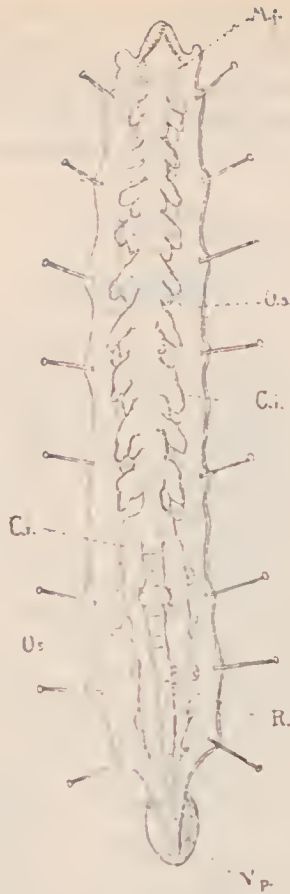

Fig. 6—Anatomia interna de *Hirudo medicinalis* L. Segundo Max Braun  
Mf musculos do pharinge.  
Ci coecums intestinaes.  
R recto.  
Vp ventosa posterior.

Ao longo da superficie ventral existe o cordão nervoso que em certos lugares se intumescce (fig. 7 C. n. v.) formando os ganglios nervosos. Ao lado do cordão nervoso existe de cada lado uma serie de 9-10 corpusculos arredondados que são os testiculos (fig. 7 Et.). Estes orgãos são ligados por conductos que em determinados pontos se espessam formando um nodulo ou epididimo, (fig. 7 E.) em seguida os conductos convergem sendo circundados

por uma massa glandular ou prostata que termina em um penis (fig. 7 P.). Os orgãos genitaeas femininos estão situados immediatamente para traz do penis; sendo constituídos por dois ovarios muito pequenos (fig. 7 Ov.) com oviductos finos e curtos

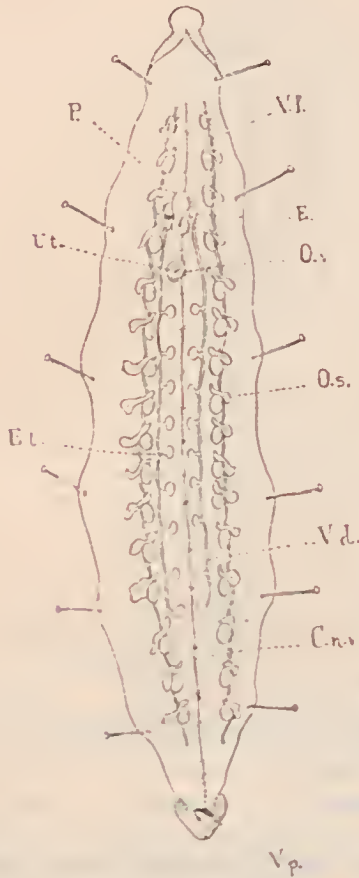

Fig. 7 Anatomia interna de *Hirudo medicinalis* L. Segundo Max Braun

P penis.  
E epididydimo.  
Ov ovario.  
Ut utero.  
E.s testiculos.  
C.nv cordão nervoso central.  
Vp ventosa posterior.

que pela união formam um utero sacciforme (fig. 7 Ut.). O utero abre-se externamente por nma curta vagina.

## II CAPITULO

### Physiologia

#### a) LOCOMOÇÃO.

Os hirudineos têm dois modos de se locomoverem, segundo se enterram no sólo ou deslisam na superficie. No primeiro caso fazendo ponto de apoio na ventosa posterior avança a parte anterior do corpo e introduz-se no solo. No segundo caso a marcha se opera como entre os Geometridas, isto é, apoiam-se sobre ambas as ventosas enquanto o corpo se arqueia, quando então desprende a ventosa posterior que vae occupar o lugar onde se encontra fixada a ventosa anterior e assim successivamente.

As sanguesugas nadam com grande velocidade acompanhando o animal quando em movimento dentro d'agua. Geralmente ellas vivem no fundo das lagoas ou charcos. Obervamos muitas vezes que nas lagoas onde existem muitas sanguesugas, os pequenos movimentos feitos pelo homem quando entra n'agua, atrahem immediatamente os hirudineos e, o que é mais interessante, as especies que não sugam o homem também acompanham as verdadeiras hemato-plagas chegando mesmo a se fixarem nas pernas do individuo. Quando conservadas em crystallisadores as sanguesugas agrupam-se no fundo do vaso.

Segundo Moquin-Tandon o *Hirudo medicinalis* percorre em um minuto 80 centimetros em linha recta ao passo que uma *Glossosiphonia* no mesmo tempo percorre 73 centimetros.

Os movimentos em linha recta são effectuados pelas contrações dos musculos dispostos ao longo do animal, os musculos obliquos tomam parte activa quando o hirudineo se move em torsão.

O seccionamento das ventosas de *Hirudo medicinalis* impede por completo a locomoção do animal (Moquin-Tandon).

Comprimidas entre duas laminas as sanguesugas deslisam com facilidade devido a abundancia de mucosidade que lubrifica seu corpo. Quando os hirudineos querem descer rapidamente para o fundo da agua, contraem-se o mais possivel tomando muitas vezes a fórma de oliva e caem como um corpo inerte. Esta observação de Moquin-Tandon verificamos muitas vezes principalmente para as *Glossosiphonliidae*. Durante a natação o corpo do animal achata-se fortemente e a ventosa posterior aproxima-se da face ventral e funciona como verdadeiro leme. Um phenomeno muito commum quando a sanguesuga esta dentre da agua é a fixação pela ventosa posterior a algum objecto, tornando-se o resto do corpo livre e balançando-se em todas as direcções. Agitando-se a agua onde existem *Herpobdella* em movimentos, estes animaes se contraem immediatamente tornando-se immoveis; ao contrario, tocando-se o liquido aonde existem *Glossosiphonia* si estão em repouso, immediatamente se movem com grande agilidade em todos os sentidos (Moquin-Tandon).

#### b) SENSIBILIDADE.

Uma quantidade insignificante de nitrato de prata dissolvida em certo volume de agua, cuja presença é apenas suspeitada pela lingua do homem, determina em *Hirudo medicinalis* as mais violentas agitações (Vernière). Segundo observamos, é sufficiente molhar-se um bastão com solução fraca de formol e collocar-o em um vaso onde existam *Limnobdella brasiliensis* ou *Haementeria lutzii* para que immediatamente se observem os movimentos exaggeradissimos effectuados por aquelles hirudineos que se dirigem em todos os sentidos, procurando fugir do mal que os ataca; a quantidade do anti-septico sendo um pouco maior já occasiona effeitos mortaes, desprendendo o animal grande quantidade

de muco que o envolve. Os hirudíneos resistem muito bem á baixa temperatura. As ventosas possuem uma sensibilidade muito grande principalmente a anterior que durante a progressão do anelídeo vai sondando o terreno em todas as direcções. Até onde chega a nossa observação os olhos não parecem desempenhar papel algum como órgãos da visão; são insensíveis á luz forte quando esta é projectada bruscamente sobre o animal, como verificamos varias vezes em *Limnobdella brasiliensis* e *Haementeria lutzii*.

A resistencia dos hirudíneos aos antisepticos é muito pequena conforme se vê no quadro abaixo:

ESPECIE	ANTISEPTICO	TEMPO DE RESISTENCIA
<i>Haementeria lutzii</i> . . .	Formol a 5 % . . . . .	3 a 4 minutos
" " . . . . .	Solução saturada de subl. corrosivo . . . . .	55 segundos
" " . . . . .	Água phenicada a 3 % . . . . .	32 "
" " . . . . .	Alcool absoluto . . . . .	15 a 20 segundos
<i>Limnobdella brasiliensis</i> .	Formol a 5 % . . . . .	3 a 4 minutos
" " . . . . .	Solução saturada de subl. corrosivo . . . . .	1 minuto
" " . . . . .	Água phenicada a 3 % . . . . .	1 minuto e meio
" " . . . . .	Alcool absoluto . . . . .	55 segundos a 1 minuto

Observações — Todos os exemplares, quando collocados num destes antisepticos, desprendem grande quantidade de substancia gelatinosa que os envolve; aquelles que sugaram, vomitam algum sangue e pelo anus deixam sair certa quantidade de fezes.

Os hirudíneos armados de maxilares (*Limnobdella brasiliensis*) resistem mais aos antisepticos do que os providos de trompa (*Haementeria lutzii*).

### c) RESPIRAÇÃO E NUTRIÇÃO.

Os hirudíneos têm respiração cutanea sendo totalmente destituídos de pulmões. Os autores admitem que as sanguesugas da familia *Pontobdellidae* e *Ozobranchidae* respirem pelos órgãos chamados *branchias respiratorias*, sendo que os representantes da primeira familia possuem vesículas dis-

postas lateralmente ao corpo com movimentos semelhantes ao da respiração.

A nutrição dos hirudíneos varia conforme os generos e familias. As sanguessugas da familia *Hirudidae* alimentam-se quasi que exclusivamente de sangue de vertebrados, bem como alguns generos de *Glossosiphonidae*. As *Pontobdellidae* e *Ozobranchidae* dão preferencia ao sangue de peixes marinhos ou iluviaes. Na familia *Hirudidae* existe um genero (*Iaemopsis*) que é grandemente voraz, chegando mesmo a devorar oligochaetas. Os hirudíneos que de preferencia vivem na terra humida não são hematophagos, por não possuírem maxillares e trompa; estes animaes constituem a familia *Herpobdellidae*, largamente disseminada em todo o Brasil (*Liostomum joseense* Gr. et Oerst.)

As *Helobdella*, *Glossosiphonia*, *Hemiclepsis* etc. nutrem-se de prefencia de moluscos. As *Iaementeria* e *Trachydella* preferem sangue de verbrados, conforme tivemos occasião de experimentar e observar.

Os representantes da sub-familia *Haemadipsinae*, tão conhecidos dos habitantes da ilha de Ceylão, são de uma voracidade extraordinaria, sendo mesmo considerados como um verdadeiro flagello, existindo casos de accidentes provocados pela mordedura destes terri-veis hematophagos, devidos a hemorragias consideraveis.

As sanguessugas podem viver mu to tempo sem alimento; existem observações onde estes annellidos ficaram em jejum durante um, dois ou tres annos, conservados dentro d'agua (Vitet). Johnson manteve um hirudíneo em jejum durante um anno num vaso contendo agua pura e observou que o corpo do animal havia diminuido um terço do volume.

A pessoa mordida por sanguessuga sente pressão e ligeira dor no ponto onde o animal introduz os maxillares ou trompa. Na occasião da mordedura o hirudíneo injecta a saliva, que possui um poder anti-coagulante verdadeiramente notavel. Uma vez furada a pelle, começa o hirudíneo a sugar por

meio das contrações do pharinge, que é dotado de forte musculatura, ficando o corpo inerte durante a alimentação.

Após repleição do animal, vêm-se movimentos ondulatorios alternativos e regulares da ventosa anterior á posterior, movimentos estes que facilitam a passagem do sangue do esophago para os coecums. Os grandes coecums da parte posterior enchem-se primeiramente, depois os penultimos e assim por diante, até os coecums mais proximos do esophago ( Moquin-Tandon ). Depois da ingestão do sangue, os hirudineos geralmente ficam com o apparelho digestivo completamente cheio e o animal torna-se immovel, havendo casos mesmo em que o hematophago morre pela enorme quantidade de sangue ingerida. Collocados em vasos muito estreitos, estes animaes muitas vezes regorgitam o alimento. Segundo Moquin-Tandon a digestão nos hirudineos dura de seis mezes a um anno, variando naturalmente com a quantidade de sangue ingerida.

d ) CIRCULAÇÃO :

Os hirudineos são desprovidos de coração e possuem circulação muito rudimentar, sendo ella feita por meio de vasos lateraes e medianos, que podem ser observados nos exemplares jovens de algumas especies, atravez do corpo, podendo-se mesmo contar suas pulsações.

e ) NEPHRIDEAS :

Na face ventral e lateralmente existe entre os aneis dois orificios dispostos um de cada lado e communicando para o interior do hirudineo por finissimo conducto que termina numa grandula chamada nephridea. As aberturas externas são designadas por orificios nephrideanos ou nephrideas impropriamente. Estas glandulas são consideradas como órgãos renaes. Pela irritação do hirudineo as nephrideas secretam em abundancia um liquido claro e viscoso que o envolve ; o mesmo se observa quando o animal é collocado em um antiseptico qualquer.



f) REPRODUÇÃO.

Os hirudíneos são animais hermaphroditas e a reprodução nestes annelídeos constitue precisamente um dos capítulos mais interessantes da sua biologia.

Do seu estudo occuparam-se principalmente: Brandes com as *Herpobdellidae*, Kovalewsky com as *Glossosiphoniidae* e E. Brumpt que além de estudar as referidas famílias verificou muito bem a reprodução das *Pontobdellidae* (*Ichthyobdellidae*) publicando um trabalho que se tornou classico.

As sanguessugas da familia *Hirudidae* possuem penis, as *Herpobdellidae*, *Glossosiphoniidae* e *Trochetinae* são desprovidas deste órgão, sendo o elemento masculino substituído por um espermatophoro. Nas *Glossosiphoniidae* existe uma especie (*Hemiclepsis tessellata*) que não possui espermatophoro, fazendo portanto excepção no grupo, visto possuir um penis. Os orifícios genitales estão collocados na face ventral e no terço anterior, sendo que o primeiro delles constitue o chamado orifício masculino por onde sae o penis e o espermatophoro, logo abaixo existe o orifício feminino. Na *Acanthobdella peledina* Grube, o orifício superior é o feminino e o inferior o masculino, disposições esta unica em todas as sanguessugas conhecidas, mesmo porque ella constitue uma fórma aberrante no grupo dos hirudíneos.

Nas sanguessugas que possuem espermatophoro o orifício feminino é sómente encarregado da postura dos ovos; pois como vemos mais adiante o elemento masculino (espermatophoro) não penetra na vagina para que se de a fecundação, sendo esta feita pela via hypodérmica. O penis não é muito longo e quasi sempre é mais ou menos arredondado.

Os hirudíneos possuindo penis têm uma fecundação menos interessante que a dos providos de espermatophoro. Naquelles a copula é feita do modo seguinte: uma das sanguessugas funciona como elemento masculino, introduzindo o penis na vagina de outra, ali lançando o esperma que vae fecundar o ovulo. O hirudíneo fecundado põe um só ovo de cada vez sendo collocado na terra humida ou em vegetaes,



Fig. 8 -- Espermatophoro de *Haementeria Lutzii*  
Pinto. Original. Oc 2 obj., 40 mm. 1,3.



Fig. 9 = Espermatophoro de *Trachylella bistriata* Pinto. Original.

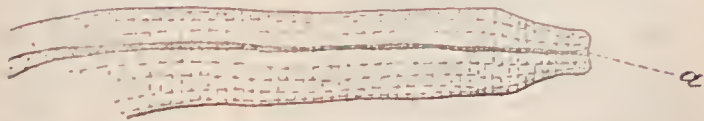

Fig. 9-A -- Trompa de *Trachylella bistriata* Original. A -- canal da trompa.

onde amadurece e deixa sahir um embrião. A sanguessuga que funcionou como elemento masculino desempenha agora o papel de femea sendo fecundada por outra.

Descreveremos agora outro modo de reprodução que é o mais interessante, para isso devemos começar pela anatomia do espermatophoro.

Este curioso órgão só foi exactamente interpretado e descripto como elemento masculino por Fritz Müller em 1844, embora outros zoólogos já o tivessem visto. O espermatophoro (fig. 8 e 9) é constituido por dois tubos intimamente adheridos em toda a sua extensão. A extremidade que penetra no corpo da sanguessuga chama-se porção basal e é geralmente a mais afilada. Os dois tubos que constituem em grande parte o espermatophoro, possuem cada um delles uma membrana anhystra. Elles terminam por um pequeno orificio na placa basal um ao lado do outro.

O conteudo é dividido em duas partes: o terço superior, ou em alguns casos, os tres quartos do espermatophoro são formados por espermatozoides agglutinados, o restante é preenchido por uma secreção granulosa hyalina (Brumpt).

Conhecida a anatomia do espermatophoro passaremos á descripção dos órgãos genitales internos o que faremos segundo E. Brumpt, auctoridade no assumpto. Na *Piscicola geometra* os órgãos genitales masculinos são constituidos por seis pares de testiculos dispostos lateralmente. O canal deferente commum abandona os tegumentos ao nivel do primeiro par de testiculos tornando-se livre na cavidade geral; o canal ejaculador o faz sequencia, chegando á altura do orificio masculino cola-se á uma massa grandular consideravel na qual é frequentemente incluido, augmentando em volume, em seguida reflecte-se afinando progressivamente até a união com a parte terminal. As duas porções terminaes muito curtas se reúnem em uma porção commum bem desenvolvida que se abre no fundo de uma invaginação epidermica profunda com o

nome de bolsa. Os órgãos femininos são constituídos por saccos ovarianos muito alongados de diâmetro irregular, estendendo-se para traz até ao segundo par de testículos.

No terço anterior de sua extensão elles emitem um pequeno diverticulo ôco, longo e delgado, ás vezes curto e espesso perdendo-se em uma massa esbranquiçada fazendo saliencia na face ventral.

O espermatophoro é introduzido pela sanguesuga funcionando como macho fig. 10 e 11 em uma re-



Fig. 10 = Primeira phase da copula de *Glossosiphonia complanata*, segundo E. Brumpt.

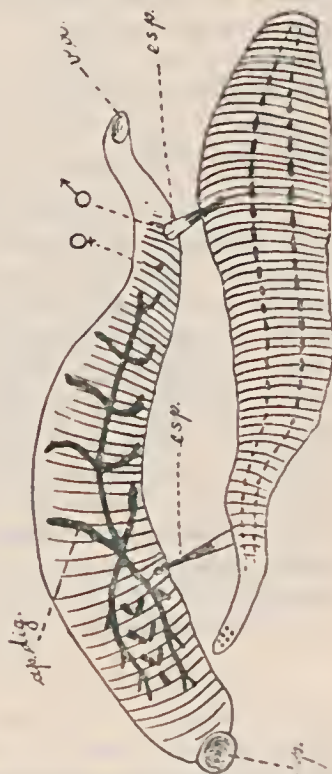

Fig. 11 = Segunda phase da copula de *Glossosiphonia complanata*, segundo E. Brumpt.

- va = ventosa anterior
- vp = " posterior
- esp = espermatophoro
- ap. dig. = aparelho masculino
- ♂ = orificio masculino
- ♀ = " feminino

gião qualquer do corpo daquella que funciona como fema como observamos em *Haementeria lutzii*, ou então é elle depositado na região clitelar como acontece em *Glossosiphonia heteroclita* ou *Piscicola geometrica*, segundo Brampt.

Na *Haementeria lutzii* pudemos fazer varias observações a respeito deste interessante modo de reproducção. O espermatophoro faz saliencia no orificio masculino depois que dois exemplares se aproximam e se adherem ao longo do corpo. Em seguida o exemplar que funciona como macho, enterra o espermatophoro com se fôra um arpão, afastando-se em seguida. Em certas circumstancias pode-se observar o espermatophoro ainda adherente ao corpo onde foi deixado. depois de 24 horas. A copula em geral se procede á noite.

Colocado o espermatophoro são os espermatozoides lançados em grande numero dirigindo-se para a cavidade ovariana que é atravessada por elles. Quando depositados em região afastada dos sacco ovarianos muito dos espermatozoides são phagocitados. A penetração dos espermatozoides em um tecido vehiculador effictua-se durante a copula. insinuando-se estes elementos pouco a pouco atravez das differentes celulas do tecido vehiculador e accumulando-se abaixo da camada cellular limitante. Vinte e quatro horas após a copula encontram-se já grande numero de espermatozoides no ovario. Fecundados os ovulos começa o hirudineo a postura que é feita como se ve na fig. 12.

A proporção que os ovos são postos o hirudineo os envolve numa substancia gelatinosa, carregando-os no abdomen. O conjuncto de ovos agglomerados e envoltos chama-se *casulo*. sendo sempre carregado pela sanguesuga que o protege, e choca todos os ovos no proprio corpo. A proporção que saem os embriões, são carregados no ventre pela sanguesuga que os geron (vide estampa). Este interessante phenomeno é caracteristico da familia *Glossosiphoniidae*. É sufficiente tocar-se uma *Glossosi-*

phonidae que carrega os filhotes para que immediatamente ella se enrolle, defendendo-os.

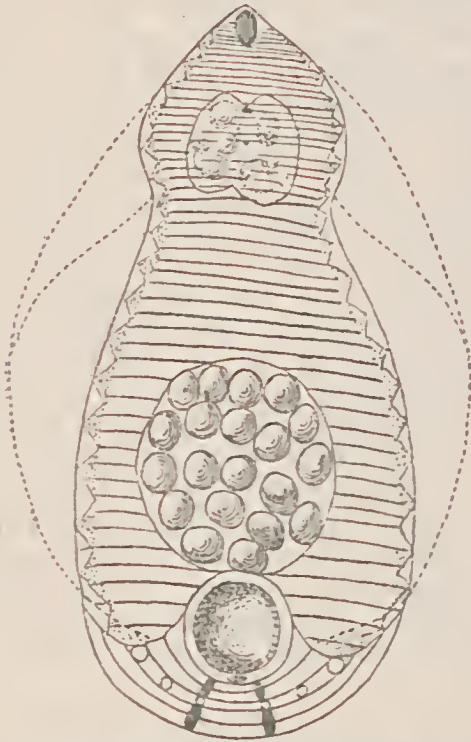

Fig. 12 = Postura dos ovos em *Glossosiphonia complanata*, L. Segundo A. Brumpt. -  
As linhas pontilhadas indicam a mudança de forma effectuada pelos 10 hirudíneos durante a postura. O casulo possui 20 ovos.

Os ovos dos hirudíneos podem também ser postos e guardados no proprio animal parasitado como acontece no genero *Ozombranchus*. Os ovos dos hirudíneos pertencentes á familia *Hirudidae* e *Herpobdellidae* são postos na terra humida e ali mesmo amadurecem. Este facto explica muito bem a disseminação de algumas especies que são transportadas na terra humida das plantas.

### III CAPITULO

#### a) PARASITISMO.

Os hirudineos são ectoparasitos podendo no entanto accidentalmente fixarem-se no pharinge, amygdalas, cordas vocaes, cavidade nasal ou bocca onde têm sido encontrados nos animaes e no homem, ocasionando perturbações mais ou menos graves pela permanencia de muitos dias ou semanas nos referidos orgãos. Mégnin e Delanoé observaram casos onde estes parasitos permaneceram mais de um mez no pharinge de bovideos o que explica a distribuição geographica de certas especies parasitas.

A mordedura de algumas sanguesugas pôde occasionar hemorragia de difficil hemostase conforme experimentou Brumpt em si mesmo, deixando-se picar por exemplares de *Placobdella catenigra*; a saliva anti-coagulante desta especie é muita activa durando a hemorragia 48 horas conforme affirma Brumpt. O mesmo pesquisador diz que nas campanhas do Egypto as tropas francezas sofreram muito devido a ingestão de agua onde viviam exemplares pequenos de *Limnatis nilotica* que se fixavam na abobada palatina, pharinge e esophago, occasionando derramamento sanguineo e tosse, simulando deste módo uma tuberculose incipiente.

De todas as sanguesugas conhecidas as mais vorazes são as *Haemadipsinae*, pequenos hemato-phagos vivendo de preferencia sobre as plantas. A picada destes terriveis animaes pôde infeccionar-se facilmente e ser o ponto de partida de complicações mais ou menos graves: suppurações, phlegmões, septicemias, ulceras simples, ulceras phagedenicis etc. (R. Blanchard).

Prowazek fez pesquisas sobre a *Haemadipsa seylanica* (?) suppondo ser ella a transmissora dos germens da ulcera phagedenica em Java e encontrou sómente flagellados do genero *Herpetomonas* no tubo digestivo daquelle hirudineo, não verificando nunca espirochaetas. Aliás até hoje não se conhece nenhum hirudineo, armado de maxilar que seja trans



missor de protozoários visto a própria anatomia do pharinge não permittir que as fôrmas evolutivas sejam introduzidas durante a picada, o mesmo não acontecendo para as sanguessugas armadas de trompa cuja bainha facilita grandemente a transmissão.

Lallour (1887) falando sobre a voracidade da *Haemadipsa zeylanica* em Madagascar refere o facto seguinte: « pendant les nombreuses reconnaissances que firent les soldats e marins français en 1884 aux environs du poste d'Amboudimadirou pour nous dégager du voisinage des Hova, nos hommes eurent beaucoup à souffrir du fait de ces sangsues que s'introduisaient entre la chemise et la peau et s'égarraient parfois dans le rectum et jusque dans le canal de l'urèthre ».

Mais impressionante é o facto seguinte relatado por Blanchard (1917) e occorrido em Sumatra com um medico hollandez: « Tandis que le dr. Verhagen secourait son compagnon, d'innombrables sangsues lui sautèrent au visage et au cou; pour l'en débarrasser l'étudiant dut lui racler la peau avec una pierre coupante. Le docteur, épuisé par la perte de sang, se traîna péniblement jusqu'au navire, où il s'évanouit. Transporté le lendemain dans un hôpital, il n'en sortit qu'au bout de plusieurs semaines. L'un de ses yeux avait été littéralement crevé et vidé par les terribles bêtes ».

Nos lugares onde existe grande numero de sanguessugas os animaes soffrem muito com o ataque destes parasitos, constituindo mesmo verdadeiros flagelos.

#### b) HIRUDINEOS COMO TRANSMISSORES DE PROTOZOARIOS.

Leydig em 1857 verificou pela primeira vez flagelados no aparelho digestivo de hirudineos pertencentes ao genero *Piscicola* e *Pontobdella*. Em 1901 Doislein baseado nas observações de Leydig accusou as sanguessugas como verdadeiros transmissores de Trypanosomas parasitos de peixes. Laveran e Mesnil (1902) observaram Trypanosomas

em sanguessugas que se alimentavam do sangue de peixes e um anno depois Siegel demonstrou que a *Placobdella catenigra* ( Moq., — Td. ) transmitia a *Haemogregarina stepanovi* ( Confirmação posterior pelo bello trabalho de Reichenow ). Keysselitz em 1904 conseguiu infectar diferentes peixes por meio da picada de *Piscicola geometra* que se havia alimentado de peixe contendo trypanosomas. E. Brumpt demonstrou em 1904 o papel transmissor de *Hemiclepsis marginata*, verificando que sómente o esophago e o estomago daquelle hirudineo possuíam trypanosomas. Nos embriões da referida sanguessuga não foram constatados trypanosomas o que levou Brumpt a negar a transmissão por herança. Na mesma época Luiz Léger provou que os hirudineos do genero *Piscicola* eram transmissores do *Trypanosoma barbatulae*, encontrando no tubo digestivo da sanguessuga fórmulas evolutivas do referido flagellado. Este parasitologista descreveu fórmulas indifferentes, elementos masculinos e femininos além de numerosos trypanosomas de tamanho pequeno, todos estes elementos evoluem no aparelho digestivo da sanguessuga depois do 4.º dia da ingestão contaminante. E. Brumpt faz ver que especies de trypanosomas de peixes são transmittidas por *Hemiclepsis marginata* o mesmo não acontecendo para as sanguessugas do genero *Piscicola*. Este phenomeno é bastante interessante e mostra a razão porque alguns experimentadores não tem conseguido a infecção de peixes visto trabalharem com hirudineos que não transmitem uma dada especie de trypanosoma.

Outro facto interessante que merece especial attenção dos pesquisadores é o que se refere á transmissão de protozoarios por hirudineos providos de trompa, sendo que as sanguessugas armadas de maxilares parecem não desempenhar papel algum na propagação dos protozoarios.

A disposição da trompa e respectiva bainha facilita grandemente a inoculação dos protistas que são injectados juntamente com a secreção salivar do

hematophago na ocasião da sucção onde a trompa e parte da bainha penetram no corpo do animal parasitado.

Os trypanosomas ingeridos pelos hirudineos multiplicam-se no estomago, sendo commum observarem-se fórmãs de *Leptomonas*, *Chirithidias* e *Trypanosomas* jovens, que se accumulam na bainha da trompa.

A vitalidade dos trypanosomas contidos no aparelho digestivo das sanguessugas é bastante grande sendo que E. Brumpt já observou trypanosomas em hirudineos que estavam em jejum depois de nove mezes.

E. Brumpt demonstrou experimentalmente o poder pathogenico do *Trypanosoma inopinatum* Ed. et Et. Sargent e sua transmissão pela picada de *Helobdella algira*; no aparelho digestivo deste hirudineo os trypanosomas dão rapidamente fórmãs de *Herpetomonas* o que demonstra haver um ciclo evolutivo para que se opere a transmissão pela picada do hematophago. Este pesquisador observou que a transmissão do *Trypanosoma inopinatum* pôde se dar por herança, visto os embriões das sanguessugas já se encontrarem infectados na proporção de 5 a 40 % phenomeno este identico ao observado na Babesiose por meio de ixódidas.

O *Trypanosoma scardinii* evolue em *Hemiclepsis marginata* e o *Trypanosoma colli* evolue em *Callobdella punctata*, segundo Brumpt.

O *Trypanosoma rotatorium* (Mayer, 1843) e o *Trypanosoma costatum* evoluem em *Helobdella algira* (Moq. -- Td.), segundo experiencias de Carlos França, em Portugal. O primeiro dos trypanosomas acima referidos é transmittido por *Hemiclepsis* como demonstrou W. Nöller e entre nós verificamos que o *Trypanosoma rotatorium* evolue em *Haementeria lutzii* Pt. M. Robertson (1911) estudou minuciosamente a transmissão dos trypanosomas de diversos peixes inglezes chegando ás seguintes conclusões: 1.º, não existe herança na transmissão de trypanosomas e trypanoplasmas por meio de *Hemiclepsis marginata*. 2.º, o trypanosoma do

dourado é transmittido de peixe a peixe por *Hemiclepsis marginata*. 3.º, os trypanosomas de peixes ingeridos pela referida sanguesuga multiplicam-se no aparelho digestivo do transmissor e dirigem-se para a bainha da trompa de onde são injectados pela picada. O periodo de incubação para o trypanoplasma do peixe é de quatro dias, findos os quaes estes flagellados já são observados pelo exame microscopico do sangue. 4.º, os trypanosomas de peixes ingeridos pela sanguesuga multiplicam-se muito rapidamente, soffrendo uma alteração notavel de fórma.

Robertson verificou que sanguesugas indemnes de flagellados no apparelho digestivo, collocadas em peixes que aparentemente não apresentam parasitas na circulação, infectam se após ingestão de sangue (Xenodiagnostico de E. Brumpt).

Recentemente (1920) Bassewitz (1) em um artigo — «A sanguesuga *Haementeria officinalis* transmissora da pyroplasmose equina sul-americana, «Mal de cadeiras», diz que o *Trypanosoma equinum* (Vosges), é transmittido pela picada de um hirudineo que o referido auctor classificou como *Haementeria officinalis*. As experiencias de Bassewitz não obedeceram a um determininismo rigoroso e acreditamos que o flagellado visto por este pesquisador no aparelho digestivo de *Haementeria* seja a fórma evolutiva do *Trypanosoma rotatorium* (Mayer, 1843) muito commum nas especies de sanguesugas pertencentes ao referido genero, conforme verificamos.

Das oito experiencias que fizemos sobre a transmissão do *Trypanosoma equinum* pela sucção de sangue de cobaio infectado com este flagellado por meio de *Haementeria lutzii*, verificamos que duas horas após ingestão contaminante todos os trypanosomas estavam mortos, parecendo que o *Trypanosoma equinum* soffra uma verdadeira acção trypanolytica no aparelho digestivo daquella sanguesuga.

---

(1) In «Brazil-Medico». Anno 34, n. 18 de 1 de Maio de 1920, P. 253-255.

c) PROTOZOARIOS PARASITOS DE HIRUDINEOS

*Ciliados.* — M. Robertson observou exemplares de um ciliado parasito pertencente ao genero *Anoplophrya*, provavelmente *A. paranaidis* Pierantoni em *Helobdella stagnalis* e *Glossosiphonia heteroclita*.

*Esporozoarios.* — Schuberg e Kunze verificaram uma coccidea (*Orcheobius herpobdellae* Sch. et Kz.) parasitando os testiculos de *Herpobdella atomaria*.

Miss Robertson confirmou mais tarde a observação dos dois pesquisadores germanicos.

Bolsius (1896) e Castle (1900) observaram uma *Gregarina* Sp. parasitando *Glossosiphonideas*.

*Flagellados e Rhizopodes.* — Em 1910 Ed. Hesse descreveu a *Cryptobia* (*Trypanoplasma*) *vaginalis* que parasitava exclusivamente o aparelho genital feminino de *Hirudo medicinalis* proveniente de lagoas dos arredores de Grenoble.

Alexeieff estudou muito bem a cariocinese nos kystos de um amebino (*Malpighiella refringens* Minchin) por elle encontrado na vagina de *Hirudo medicinalis*. Este pesquisador cita os seguintes protozoarios parasitando a vagina de *Hirudo medicinalis* e *Haemopsis sanguisuga*: um protista pertencente ao genero *Bodo*, *Heteronema*, *Trichomonas sanguisugae* Alex. e *Trichomonas prowazeki* Alex., estes dois ultimos são encontrados raramente na vagina de *Haemopsis sanguisuga* sendo entretanto muito commum encontral-os no recto do mesmo hirudineo.

A *Entamoeba ranarum* (Grassi) encontrada normalmente nas rãs pôde parasitar *Haemopsis sanguisuga*, segundo Alexeieff. Este protozoologista mostra a relação intima que existe entre alguns parasitos de rãs e dos hirudineos.

W. Nöller encontrou a *Entamoeba aulastomi* Nöller, muito interessante, parasitando *Haemopsis sanguisuga*. Alexeieff pretende identificar a *Entamoeba aulastomi* de Nöller á *Entamoeba ranarum*, opinião esta que não accetamos por serem diferentes umas das outras. Aliás o protozoologista russo

é grandemente partidario da unificação das especies, chegando muitas vezes á conclusões verdadeiramente absurdas, como fez para o caso dos Trypanosomas, que segundo Alexeieff são todos identicos ao *Trypanosoma lewisi* (Kent) ou melhor ao *Trypanosoma rotatorium* (Mayer, 1843).

O *Chilomastix caulleryi* tambem foi encontrado parasitando *Hoemcpis sanguisuga*.

d) HIRUDINEOS COMO HOSPEDADORES INTERMEDIARIOS DE TREMATODIOS

O primeiro trabalho sobre Nematodios ou Trematodios parasitos dos hirudineos é o de W. E. Castle, (1900) publicado no « Bull. of of the Mus. of comp. Zooll. at Haward College. vol. 36, onde o auctor descreve um pequeno nematodio encontrado em *Helobdella stagnalis* (Linneo, 1758). Castle achou 5 a 10% de infecção nos exemplares de *Helobdella stagnalis* por elle examinados sendo que cada exemplar de hirudineo continha um unico parasita, em uma observação foi constatada a presença de tres parasitas. « O nematodio é geralmente encontrado ou enrolado (mas não enkystado) ou movendo-se na lacuna central (cavidade do corpo) no meio ou mais para a extremidade posterior. A presença do parasito, ao que parece, não incommoda muito o hospedador, pois os exemplares são tão grandes e bem desenvolvidos como os exemplares sem parasitos, e contém a mesma abundancia de productos sexuaes. Conservamos exemplares parasitados no aquario durante diversas semanas sem apparecer qualquer alteração notavel nelles. Esse facto e a manifesta immaturidade de todos os parasitos encontrados fazem-me crer que o hirudineo é um hospedeiro intermediario e que o nematodio provavelmente chega á maturação depois de passar do corpo do hirudineo para o corpo de um outro hospedador, talvez d'algum peixe, que se nutra de hirudineos. Tão pouco se sabe como o nematodio entra no corpo do hirudineo; provavelmente saindo do corpo de algum caracol ou de um pequeno animal do tanque,

que sirva de alimentação ao hirudineo.» ( Castle ).

« Apenas uma unica vez observei o supposto *Trematodio*, isto é, em novembro de 1899, quando trez exemplares foram encontrados enkystados em um unico exemplar de *Helobdella stagnalis*. Infelizmente morreram com o seu hospedador no captivo, antes de eu ter tempo de estudal-os minuciosamente. Estavam situados nas camadas musculares mais profundas do corpo do hospedador, mais para a extremidade anterior, e cada um estava incluído em um delicado kysto arredondado. Uma unica ventosa fôra observada no parasito, situada um pouco para a extremidade do corpo. Na extremidade oposta, observou-se uma substancia grandular escura no interior do corpo, provavelmente no tubo digestivo. O estudo do parasito foi tão incompleto que não posso garantir a ausencia de uma segunda ventosa mais terminal do que a primeira. Não medi os kystos, mas calculei o seu diametro approximadamente em 0,50-0,75 mm. » ( Castle ).

Em 1904 A. Schuberg e O. Schröder descreveram um novc Nematodio (*Myenchus bothryophorus* Schub., et Serd. ) parasito das cellulas musculares dos casulos de *Herpobdella atomaria* ( Carena, 1820 ). Este interessãnte parasito parece ser uma fôrma habitual vivendo nas cellulas musculares deste ultimo higrudineo, não representando a sanguesua um papel de hospedador intermediario. « Die Tiere liegen im Bindegewebe stets frei, ohne Cyste, » Schuberg u. Schroder.

O mais interessante na biologia de *Myenchus bothryophorus* é o parasitismo delle nos casulos do hirudineo, o que leva a crer haja transmissãõ hereditaria do Nematodio.

No decurso de nossos estndos sobre Hirudineos do Brasil, verificamos que *Helobdella stagnalis* em condições naturaes possui 12 % de kystos de cercarias ( Estado de Minas Geraes ) o que confirma as observações de Castle. Os hirudineos armados de dentes ( Familia *Hirudinidae* ) tambem pódem servir de hospedadores intermediarios de Trematodeos, con-

forme verificamos em *Limnobia brasiliensis* Pt. Nesta especie a porcentagem de infecção por kystos é de 5% em condições naturaes.

A *Haementeria lutzii* Pt. parece ser um bom hospedador intermediario de Trematodios, conforme se vê pela fig. . Não sabemos qual a porcentagem de kistos encontrados nesta especie, visto havermos examinado poucos exemplares.

As interessantes pesquisas de A. Lutz, feitas no Instituto Oswaldo Cruz, e que tivemos occasião de apreciar, demonstraram que cercarias de *Holostomum* (*Dicranocercaria bdello cystis* Lutz, 1921) penetram em massa nas seguintes especies de hirudineos: — *Haementeria lutzii* Pinto e *Helobdella triserialis* (Em. Blanchard).

As fórmas jovens desta ultima especie de sanguisuga não são atacadas tão vivamente pelas cercarias como os exemplares adultos. A penetração das cercarias demora algum tempo e por isso pôde ser observada em todas as suas phazes.

Diversos generos e especies de hirudineos são atacados indifferentemente pelas cercarias de *Holostomum*.

A transparencia do tecido da sanguisuga permite a observação directa de todos os exemplares de cercarias que procuram penetrar no hirudineo.

Os trematodeos do genero *Holostomum* são parasitos de aves aquaticas e de mamiferos.

As experiencias de A. Lutz demonstram o papel importante que os hirudineos representam sob o ponto de vista parasitologico, abrindo novos horizontes para o dominio da helmintologia experimental.

As sanguisugas que mais se prestam para hospedadores intermediarios de trematodeos pertencem á familia *Glossosiphonidae* e *Hirulidae*, porque estes hirudineos vivem de preferencia na agua. Os representantes da familia *Herpobdellidae* não devem desempenhar esse papel, por isso que são animaes geophilos.

Segundo C. Joyeux (Bul. Soc. Path. Exot. t. XV N. 1) a *Hymenolepis parvula* Kow., evolue em *Herpobdella octoculata* L.

**Relação das espécies de hirudíneos que pôdem servir de hospedadores intermediários de trematódeos e cestódios**

ESPECIE DE HIRUDINEO	FORMAS EVOLUTIVAS OU ESPECIES DE TREMATODES OU CESTODIO	AUTOR DAS EXPERIENCIAS OU OBSERVAÇÕES
1.º <i>Helobdella stagnalis</i> (Linneo)	Cercaria enkystada	Castle (1900)
2.º <i>Helobdella triseriatis</i> (W. Bl.)	Cercarias de <i>Holostomum</i>	A. Lutz (1921)
3.º <i>Haementeria lutzii</i> (Pinto)	» » »	A. Lutz (1921)
» » »	Kystos de cercaria (infecção natural)	C. Pinto (1921)
<i>Helobdella stagnalis</i> (Linneo)	» » »	C. Pinto (1921)
4.º <i>Limnobdella brasiliensis</i> (Pinto)	12 %	
» » »	Kystos de cercaria (infecção natural)	C. Pinto (1921)
» » »	5 %	
5.º <i>Herpobdella octoculata</i> (Linneo)	Formas evolutivas de <i>Hymenolepis parvula</i> Kovalews.	C. Joyeux (1922)

# CHAVE PARA CLASSIFICAÇÃO DOS HIRUDINEOS

(De ordem à sub-familia)

Ordem : **Hirudinea**  
 (Corpo anelado, duas ventosas, uma anterior e outra posterior, Hermaphroditas, Aquaticos ou terrestres, Comumente parasitos.)

1.<sup>a</sup> sub-ordem : *Hirudina*  
 Corpo sem appendices lateraes

1.<sup>a</sup> super-familia : *Hirudinea*  
 Hirudineos com maxillares ou pseudognathia

1.<sup>a</sup> familia : *Hirudina*  
 (Verja a diagnose no texto)

2.<sup>a</sup> familia : *Hirudellida*

1.<sup>a</sup> sub-familia : *Hirudina*  
 2.<sup>a</sup> " " " " " "  
 3.<sup>a</sup> " " " " " "

2.<sup>a</sup> super-familia : *Glossosiphonoidae*  
 Hirudineos com trompa

1.<sup>a</sup> familia : *Glossosiphonidae*  
 2.<sup>a</sup> familia : *Pontobdellida*

1.<sup>a</sup> sub-ordem : *Ozobranchiata*  
 Corpo com appendices lateraes

Familia : *Ozobranchida*

1.<sup>a</sup> sub-ordem : *Acanthobdellata*  
 Corpo com espiuhos

Familia : *Acanthobdellidae* } Genero : *Acanthobdella*

1.<sup>a</sup> sub-familia : *Hirudina*  
 2.<sup>a</sup> " " " " " "  
 3.<sup>a</sup> " " " " " "

1.<sup>a</sup> sub-familia : *Hirudina*  
 2.<sup>a</sup> " " " " " "  
 3.<sup>a</sup> " " " " " "

1.<sup>a</sup> sub-familia : *Glossosiphonina*  
 2.<sup>a</sup> sub-familia : *Haementeria*

# Chave dos generos de hirudineos

(Veja as diagnoses no feyto do trabalho)

- 1.<sup>a</sup> sub-familia : Hirudinæ
- 1.º Genero : *Hirudo* (1) Linneo, 1758.
  - 2.º " : *Limnatis*, Moq.—Td., 1826.
  - 3.º " : *Macrobodella* Verrill, 1872, fevereiro, nec Philippi, 1872, outubro.
  - 4.º Genero : *Whitmania* R. Bl., 1887.
  - 5.º " : *Limnodella* R. Bl., 1893.
  - 6.º " : *Ornithobdella* Benham,
  - ? " : *Oxyptychus* Grube, 1850.
  - ? " : *Harmopis* Sav., 1820.
  - ? " : *Paraobdella* R. Bl., 1896.
- 2.<sup>a</sup> sub-familia : Hæmadipsinæ
- 1.º Genero : *Hæmadipsa* Tennent, 1861.
  - 2.º " : *Mesobdella* R. Bl., 1893.
  - 3.º " : *Phylarmon* R. Bl., 1897.
  - 4.º " : *Phytobdella* R. Bl., 1894.
  - 5.º " : *Planobdella* R. Bl., 1894.
  - 6.º " : *Xerobdella* von Frauen., 1898.
- 3.<sup>a</sup> sub-familia : Semiscolecinae
- Genero : *Semiscolex* Kinberg, 1865.
- 1.<sup>a</sup> sub-familia : Herpobdellinæ
- 1.º Genero : *Herpobdella* de Blainville, 1813.
  - 2.º " : *Licostomum* Wagler, 1831.
  - 3.º " : *Oreobdella* Oka, 1895.
  - 4.º " : *Nimobdella* K. Bl., 1897.
  - 5.º " : *Herpobdella* Weber, 1813.
  - 6.º " : *Cardea* R. Bl., 1917.
  - 7.º " : *Bibula*, R. Bl, 1917.
- 2.<sup>a</sup> sub-familia : Trochetinæ
- 1.º Genero : *Trocheta* Dutrochet, 1817.
  - 2.º " : *Dina*, R. Bl., 1822.
  - 3.º " : *Stenobdella* R. Bl., 1897.
  - 4.º " : *Dineta* Goddard,
- 3.<sup>a</sup> sub-familia : Salifinæ
- Genero : *Salija* R. Blanchard.
- Generos de localisação incerta
- 1.º *Abranchus* Johansson, 1893.
  - 2.º *Malacobdella*.
  - 3.º *Diphobdella* Moore, 1900.
  - 4.º *Epibdella* Monucelli.
- 1.<sup>a</sup> sub-familia : Glossosiphoninæ
- 1.º Genero : *Glossosiphonia* Johanson, 1910.
  - 2.º " : *Hemitelepsis* Vejdovsky, 1883.
  - 3.º " : *Helobdella* K. Bl., 1896.
  - 4.º " : *Protoclepsis* Livanov, 1902.
  - 5.º " : *Ancyrobodella* Oka, 1917.
- 2.<sup>a</sup> sub-familia : Hæmenterlinæ
- 1.º Genero : *Hæmenteria* De Filippi, 1848.
  - 2.º " : *Placobdella* R. Bl., 1893.
  - 3.º " : *Tortz* R. Bl., 1893.
  - 4.º " : *Microbdella* Moore, 1900.
  - 5.º " : *Aneculobdella* Weber, 1915.
  - 6.º " : *Trachybdella* Pinto, 1920.

(1) Veja a diagnose dos generos no texto.

Intermediário entre Glossosiphoniidae e Pontobdellidae } Genero: *Actinobdella* Moore, 1912.

Generos de localização incerta } 1.º Genero: *Marsuptobdella* God., et Mal., 1912.  
} 2.º " : *Semilageneta* Goddard.

Familia : Pontobdellidae } 1.º Genero: *Pontobdella* Leach, 1815.  
} 2.º " : *Piscicola* de Blainville, 1818.  
} 3.º " : *Trachelobdella* Diesing, 1850.  
} 4.º " : *Cystobranchus* Diesing, 1850.  
} 5.º " : *Austrobdella* Badham, 1917.  
} 6.º " : *Carcinobdella* Oka, 1910.  
} 7.º " : *Cangronobdella* Selensky, 1914.  
} 8.º " : *Notobdella* Benham.

Familia : Ozobranchidae } 1.º Genero: *Ozobranchus* de Quatrefages, 1832.  
} 2.º " : *Branchellion* Savigny, 1837.

---

NOTA. Em 1910 Asajiro Oka apresentou uma classificação geral dos hirudíneos dividindo-os em 3 sub-ordens: 1.ª *Acanthobdelle* = sanguessugas com ganchos (espinhos) na parte anterior do corpo; 2.ª *Rhynchobdelle* = hirudíneos armados de trompa; 3.ª *Gnathobdelle* = hirudíneos sem trompa.

Os nomes de *Rhynchobdelle* e *Gnathobdelle* não podem ser usados em Systematica porque não foram tirados de generos de hirudíneos.

Ultimamente Oka segue uma orientação toda arbitraria sob o ponto de vista systematico, voltando aos tempos primitivos em que se classificaram os hirudíneos pelas cores.

Não podemos concordar com o zoologo japonês e tão pouco adoptamos a sua classificação.

## Systema dos Hirudineos

Em 1918 W. Michaelsen apresentou uma nova classificação dos Annelideos, figurando os Hirudineos e os Oligochaetas como ordens incluídos na classe dos *Clitellata*.

O auctor germanico retirou os Hirudineos e os Oligochaetas da classe dos Chaetopodes, por isso que aquelles animaes são desprovidos de parapodeos.

Abaixo damos a classificação geral dos Annelideos segundo Michaelsen.

Ramo : *Annelida*

1.<sup>a</sup> classe : *Archiannelida*

2.<sup>a</sup> classe : *Chaetopoda*

1.<sup>a</sup> ordem : *Protochaeta*

2.<sup>a</sup> ordem : *Polychaeta*

3.<sup>a</sup> classe : *Clitellata*

1.<sup>a</sup> ordem : *Oligochaeta*

2.<sup>a</sup> ORDEM : HIRUDINEA

Interessando-nos sómente a 3.<sup>a</sup> classe dos Annelideos, transcrevemos as respectivas diagnoses estabelecidas por Michaelsen.

CLASSE: CLITELLATA — annelideos com metamerios exterior e interior bem desenvolvidos, sem parapodeos e sem tentaculos, cirros tacteis e cirro, na maioria das vezes tambem sem branchias. Apparelho genital hermophrodita. Glandulas seminaes em numero menor de determinados segmentos. Ha um clitelo.

A evolução é directa. Geralmente animaes terrestres e de agua doce.

ORDEM: OLIGOCHAETA — clitellata, na maioria das vezes com cerdas na pelle. Segmentos quasi sempre simples ou com poucos anneis desiguaes. Cavidade pleuro-peritoneal bem desenvolvida, volumosa. Testiculos situados adiante dos ovarios, na maioria das vezes um ou dois pares.

ORDEM: HIRUDINEA — clitellata sem cerdas. Segmentos com diversos anéis, geralmente simétricos. Extremidade posterior transformada em ventosa, com o anus no dorso. Cavidade pleuro-peritoneal (coeloma) transformada por forte desenvolvimento da musculatura, em um sistema de canaes. Testiculos em numero maior, situados por traz dos ovarios.

### Classificação geral dos Hirudineos

Em 1921 apresentamos uma classificação geral dos Hirudineos onde dividimos estes anelideos em duas sub-ordens: — HIRUDIDA e ACANTHOBDELLIDA.

Neste trabalho achamos conveniente dividilos em tres sub-ordens com as seguintes diagnoses:

1.<sup>a</sup> sub-ordem: HIRUDIDA Pinto, 1921.

*Diagnose*: hirudineos sem appendices no corpo.

2.<sup>a</sup> sub-ordem: OZOBANCHIDA Pinto, 1922.

*Diagnose*: hirudineos com appendices lateraes no corpo.

3.<sup>a</sup> sub-ordem: ACANTHOBDELLIDA (Oka, 1910) Pinto, 1922.

*Diagnose*: hirudineos com cerdas no corpo. (Esta sub-ordem só possui um genero: *Acanthobdella* com uma especie *Acanthobdella peledina* Grube. Esta sanguessuga representa uma forma de transição entre os Hirudineos e os Oligochaetas.)

A sub-ordem *Hirudida* dividimos em duas super-familias.

1.<sup>a</sup> super-familia: HIRUDOIDEA Pinto, 1921.

Syn.: ARYNCHOBDELLIDAE dos auctores.

(De accôrdo com as regras de nomenclatura zoológica este nome não deve prevalecer porque não foi tirado de um genero de hirudíneo.)

*Diagnose* : hirudineos com maxillares ou pseudo-gnathas.

1.<sup>a</sup> familia : HIRUDIDAE Pinto, 1921.

Syn. : GNATHOBDELLIDAE R. Blanchard, 1896

(Este nome não foi tirado de um genero de hirudineo por isso não póde prevalecer.)

*Diagnose* : pharinge com 3 maxillares denteados, 1 supero-mediano e 2 infero-lateraes, 5 pares de olhos em duas fileiras nos somitos I—V; o 1.<sup>o</sup> par faltando ás vezes. Papilas segmentares em numero de 4—6 fileiras no ventre, 5—8 no dorso. Anéis do somito em numero variavel. Nephrideas no dorso, commummente no ventre. Ovos postos em casulos grandes, espessos, esponjosos e occultos na terra.

1.<sup>a</sup> sub-familia : HIRUDINAE Pinto, 1921.

Syn. : HIRUDINIDAE R. Blanchard, 1896.

*Diagnose* : papilas segmentares em numero de 6 fileiras no ventre; 8 fileiras no dorso, as lateraes internas em serie com os olhos, 5 aneis no somito completo. Nephrideas na face ventral. Vivem nas aguas doces, sugam vertebrados e se nutrem de presas diversas.

Genero typo: *Hirudo* Linneo, 1758.

2.<sup>a</sup> sub-familia : HAEMADIPSINAE R. Blanchard, 1896.

*Diagnose* : hirudineas terrestres, de pequeno tamanho. Cinco pares de olhos, excepção do genero XEROBDELLA. Maxillares armados de dentes. Papilas segmentares dispostas em 6 fileiras na face dorsal, as da 2.<sup>a</sup> e 5.<sup>a</sup> fileiras correspondem aos olhos. Quatro fileiras de papilas na face ventral. Póros nephrideanos nos lados da face dorsal (excepção do genero MESOBDELLA). o 1.<sup>o</sup> apparecendo para diante do somito VIII e o ultimo para diante do somito

XXII. Numero de anneis variando de somito conforme os generos.

Genero typo: *Haemadipsa*. Tennent, 1861.

3.<sup>a</sup> sub-familia: SEMISCOLECINAE

*Diagnose*: hirudineos de agua doce ou vivendo na terra humida, completamente desprovidos de dentes e de maxillares. Cinco pares de olhos.

Genero typo: *Semiscolex* Kinberg, 1866

(Esta sub-familia representa uma fórma de transição entre os *Hirudidae* e as *Herpobdellidae*.)

2.<sup>a</sup> familia: HERPOBDELLIDAE (R. Bl. 1894)

Pinto, 1921

Syn.: NEPHILIDAE de Whitman, 1886

A diagnose desta familia foi estabelecida em 1894 por Blanchard, R. e mais tarde modificada pelo illustre parasitologista francez. Tivemos occasião de estudar representantes della, e verificamos que, pele emprego da solução de formol a 5 % em agua physiologica as HERPOBDELLIDAE possuem 5 pares de olhos e não 4 como affirmou Blanchard; em vista disso deve ser modificada a diagnose que será como segue.

*Diagnose*: pharinge desprovido de maxillares denteados, ornado ás vezes de 3 pseudo-gnathas chitinosos inermes, um infero-mediano e dois infero-lateraes. Os olhos pôdem faltar ou são em numero de cinco pares. Papilas segmentares, não apparentes. Numero de anneis para o somito variando conforme os generos, os anneis são desiguaes geralmente. Nephrideas na face ventral. Intestino sem fundos-de-saccos lateraes. Ovos postos em pequeno numero em capsulas ellipticas, transparentes, adherentes ás pedras ou ás hervas. Vivem na terra humida ou agua doce.

1.<sup>a</sup> sub-familia : HERPOBDELLINAE Perrier.

Syn. : HAPLODESMINAE R. Bl., 1897.

( De accôrdo com as regras de nomenclatura zoologica o nome da sub-familia é tirado do genero typo. )

*Diagnose* : *Herpobdellidae* cujos somitos não encerram anéis intercalados.

Genero typo : *Herpobdella* de Blainville, 1818.

2.<sup>a</sup> sub-familia : TROCHETINAE Perrier.

Syn. : EPACTODESMINAE R. Bl., 1897.

*Diagnose* *Herpobdellidae* cujos somitos encerram anéis intercalados mais ou menos individualizados.

Genero typo : *Trocheta* Dutrochet, 1817.

3.<sup>a</sup> sub-familia : SALIFINAE Johansson, 1910.

*Diagnose* : Pharinge com 3 maxillares rudimentares, um mediano e dorsal, dois lateraes e centraes. Canal intestinal com ventilio ( valvula ) estreito que desemboca no limite dos somitos XIII e XIV na linha mediano-dorsal.

Genero typo : *Salifa* R. Blanchard.

2.<sup>a</sup> super-familia : GLOSSOSIPHONIOIDEA Pinto, 1921.

Syn. : RHYNCHOBDELLIDA Oka ( este nome não pôde pre-  
valecer porque não foi tirado de um genero de  
hirudineo ).

*Diagnose* : hirudineos armados de trompa.

1.<sup>a</sup> familia : GLOSSOSIPHONIIDAE R. Blanchard.

Syn. : CLOPSINIDAE de Whitman, 1886.

*Diagnose* : corpo muito achatado, eliptico ou ovoide. Ventosa anterior fusionada com o corpo. Olhos em numero variavel. Ventosa posterior separada do corpo. Bocca situada no labio anterior

da ventosa ou na parte média della. Corpo com 26 somitos. Papilas segmentares no dorso e no ventre em numero variavel. Pôro masculino no somito X, vulva no somito XI. Nephrideas presentes na face ventral. O numero de anneis para cada somito differe conforme os generos.

Coecums em numero variavel. Os ovos são postos separadamente e fixados no ventre, bem como os hirudineos jovens. Sanguesugas de agua doce, parasitos de moluscos e outros animaes.

1.<sup>a</sup> sub-familia : GLOSSOSIPHONIINAE Pinto, 1921.

*Diagnose* : *Glossosiphoniidae* possuindo a abertura bucal na parte media da ventosa anterior.

Genero typo : *Glossosiphonia* Johnson, 1816.

2.<sup>a</sup> sub-familia : *Haementeriinae* Pinto, 1921

*Diagnose* ; *Glossosiphoniidae* possuindo a abertura bucal no labio superior da ventosa anterior.

Genero typo : *Haementeria* F. De Filippi, 1849.

2.<sup>a</sup> familia : PONTOBDELLIDAE Pinto, 1921.

Syn. : *Ichthyobdellidae* (este nome não pôde prevalecer porque foi tirado do genero *Ichthyobdella* de Blainville, 1827, que segundo R. Blanchard é synonymo de *Piscicola* de Blainville, 1818 ).

*Diagnose* : hirudineos parasitos de peixes, ás vezes de outros animaes ; providos de ventosa cupuliforme ou discoide, bem distincta de corpo : a anterior não segmentada, possuindo os olhos, a posterior mais larga. Corpo alongado, achatado ou arredondado, formado de duas regiões desiguaes : a anterior é um pescoço curto e estreito, na base do qual se vêm os pôros genitacs ; a posterior é um abdomeo longo e largo. Bocca situada no centro ou na parte posterior da ventosa anterior, pelo menos nas especies indigenas.

Genero typo : *Pontobdella* Leach, 1815.

A sub-ordem *Ozobranchida* só possui uma familia.

Familia OZOBRANCHIDAE Pinto, 1921.

*Diagnose*: hirudineos com appendices lateraes no corpo, em numero variavel. Providos de trompa. Numero de olhos variavel. Somito com numero de anneis variaveis conforme os generos.

Genero typo: *Ozobranchus* de Quatrefages, 1832.

A sub-ordem *Acanthobdellida* possui um unico genero que constitui uma forma de transição entre os Hirudineos e os Cligochaetas.

Genero: ACANTHOBDELLA Grube, 1851

*Diagnose*: Tres pares de olhos: Somitos, anteriores com espinhos (ganchos). Somito formado de 4 anneis.

### Descrição dos generos e especies de Hirudineos

Consideramos a super-familia *Glossosiphonioidea* a mais importante de todas, não só pelos seus caracteres anatomicos excelentes para diagnoses, como por encerrar especies que transmitem protozoarios. Visando este fim começaremos a descrição dos generos e especies como segue:

Super familia: *Glossosiphonioides* Pinto, 1921.

1.<sup>a</sup> familia: *Glossosiphoniidae* R. Blanchard.

1.<sup>a</sup> sub familia: *Glossosiphoniinae* Pinto, 1921.

1.<sup>o</sup> genero: *Glossosiphonia* Johnson, 1816.

Synonymia: *Glossiphonia* Johnson, 1816.

*Glossopora* Johnson, 1816.

*Erpobdella* de Blainville, 1827.

*Clepsina* De Filippi, 1837.

*Protoclepsine* Moore, 1899.

*Diagnose*: hirudineos de tamanho medio ou pequeno. Dois a seis olhos. Dorso verrucoso ou liso, as papilas faltam ás vezes. Somito completo com 3 anneis semelhantes. A parte anterior do intestino possui de cada lado 6 grandes fundos-de-sacos, sendo que o posterior é voltado para traz. A parte posterior apresenta 4 coecums pequenos.

Especie typo:

1. GLOSSOSIPHONIA STAGNALIS (Linneo, 1758)

- Syn.: *Hirudo stagnalis* Berg., 1757.  
*Hirudo stagnalis* Linneo, 1758.  
*Hirudo stagnalis* Carena, 1820.  
*Clepsine bioculata* Carena, 1820.  
*Clepsina bioculata* De Filippi, 1837.  
*Clepsine filippi* Polonio, 1863.  
*Cl. viridissima* Picaglia, 1877.  
*Glossiphonia bioculata* Nimi, 1899.

Descrição: (Fig. 13). Corpo pequeno, alongado, branco ou cinzento, sem papilas nem man-

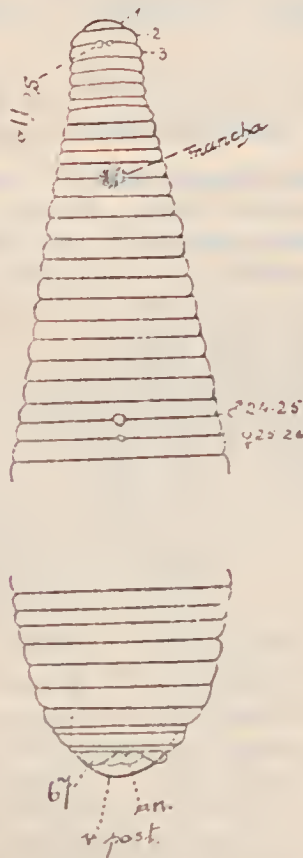

Fig. 13 — *Glossosiphonia stagnalis* (Linneo, 1758) Segundo Castil.

chas. Dois olhos. Na região cervical, entre os aneis 10 e 11 (segundo R. Blanchard), vê-se uma mancha ou glandula chitínosa de côr roxa negra. 63 aneis. Comprimento 12 a 15 mm. largura 3 a 4 mm. Especie cosmopolita.

Castle dá 67 aneis para esta especie. Este auctor não segue a orientação de Blanchard que considera o anel n. 1 aquelle que possui o primeiro par de olhos; preferimos seguir a escola de R. Blanchard que foi a maior auctoridade no assumpto.

2. GLOSSOSIPHONIA HETEROCLITA (Linneo, 1761)

Syn.: *Hirudo heteroclita* Linneo, 1761.

*H. hyalina* O. F. Müller, 1774.

*H. trioculata* Carena, 1823.

*Clepsine hyalina* Moquin-Tandon, 1826.

*Cl. carenae* Moq., Td. 1826.

*Glossobdella hyalina* de Blainv. 1827.

*Gl. carenae* De Filippi, 1859.

*Glossiphonia carenae* Moq., Td. 1896.

*Clepsine papillosa* Grube, 1850.

*Descrição* (Fig. 14). Corpo amarellado, liso, ás vezes ornado no dorso de pequenos pontos cinzentos. Quatro aneis pre-oculares. Seis olhos, os dois anteriores muito approximados, separados dos outros por um só anel. ás vezes por dois aneis; os quatro posteriores situados sobre dois aneis successivos, afastados de uma parte e outra da linha mediana, mas tão approximados em cada grupo que parece existir sómente tres aneis dispostos em triangulo. Orificio masculino entre os aneis 25 e 26; orificio feminino entre os aneis 27 e 28 (segundo R. Blanchard). Harding descreve os dois orificios entre o 29 e 30 anel. Anéis em numero de 65 mais ou menos. seg. R. Blanchard. Harding dá 70 aneis para esta especie. Anus entre o ultimo e o



penultimo anel. Comprimento de 6 a 12 mm.,  
largura de 2 a 4 mm.

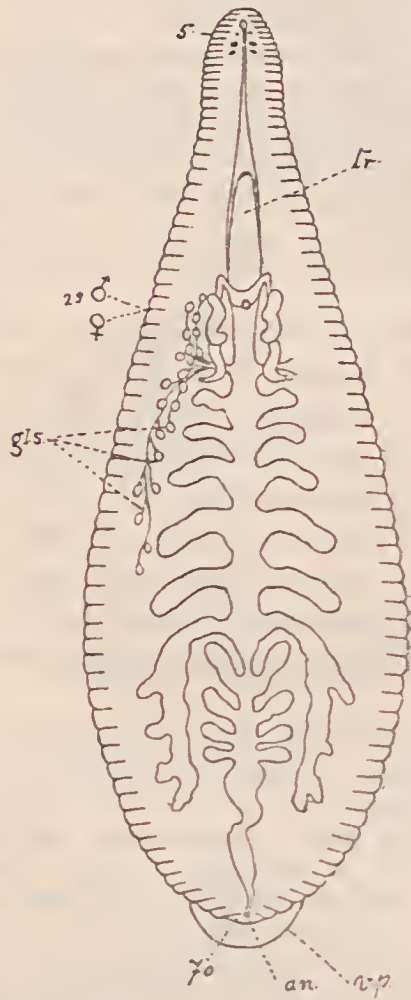

Fig. 14 — *Glossosiphonia heteroclita* (Linnaeus, 1761) Segundo Harding.

Suga sangue de Gasteropodes, vive nas lagoas da Europa.

No Brasil não encontramos esta especie.

3. GLOSSOSIPHONIA COMPLANATA ( Linneo, 1758 )

Syn. : *Hirudo sexoculata* Bergmann, 1757.

*H. complanata* Linneo, 1758.

*H. crenata* Kirby, 1795.

*H. crinata* Pennant, 1812.

*Glossiphonia tuberculata* Johnson, 1816.

*Glossopora tuberculata* Johnson, 1816.

*Glossopora tuberculata* Johnson, 1817.

*Erpobdella complanata* de Blainville, in  
Lamarck, 1818.

*Clepsine complanata* Savigny, 1820.

*Glossobdella complanata* de Blainville,  
1827.

*Clepsina complanata* De Filippi, 1837.

*Glossiphonia sexoculata* Moq., Td., 1896.

*Clepsine concolor* Apáthy, 1888.

*Descrição* : ( Fig. 15. ) Corpo ovoide achatado. Dorso cinzento avermelhado, com manchas negras mais ou menos confluentes e apresentando duas linhas longitudinaes negras interrompidas, que ornamentam o 2º e 3º anel de cada somito. O primeiro

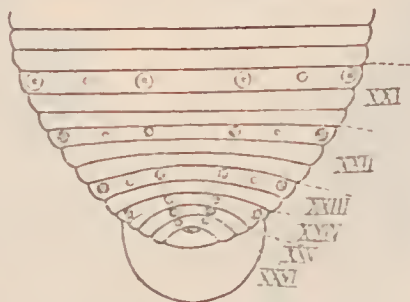

Fig. 15 — *Glossosiphonia complanata* ( Linneo, 1758 ) Segundo R. Blanchard.

anel dos somitos apresenta seis series de manchas amarelladas, fazendo ás vezes excepção e possuindo as papilas segmentares ; as internas correspondem ás linhas negras interrompidas. Dois anneis pre-oculares. Tres pares de olhos em tres anneis consecutivos. Somito III formado de dois anneis. Somitos

IV-XXII completos, quer dizer formados de tres anneis. Somito XXIII formado de dois anneis. Somitos XXIV-XXVI formados de um anel, o somito XXIV ás vezes mais ou menos desdobrado no seu bordo. Orificio masculino entre os anneis 24 e 25, isto é entre o 2º e 3º anel do somito X; orificio femea entre os anneis 26 e 27 isto é, entre o 1.º e o 2.º anel do somito XI. Anus atraz do somito XVI; um anel post-anal. Comprimento de 15 a 20 mm. largura de 8 a 10 mm.

Especie europeia ainda não constatada no Brasil.

4. GLOSSOSIPHONIA PALUDOSA ( Carena, 1823 )

Syn. : *Hirudo paludosa* Carena, 1823.

*Clepsine paludosa* Moq., Td., 1826.

*Glossobdella paludosa* de Blainville, 1828.

*Clepsina paludosa* F. De Filippi, 1837.

*Cl. succinata* F. De Filippi, 1837.

*Glossiphonia paludosa* Moq., Td. 1846.

*G. succinea* Moq., Td. 1846.

*Clepsine succinea* Polonio, 1863.

Descrição. : Corpo espesso, amarellado ou esverdeado, liso, sem manchas nem papilas. Quatro

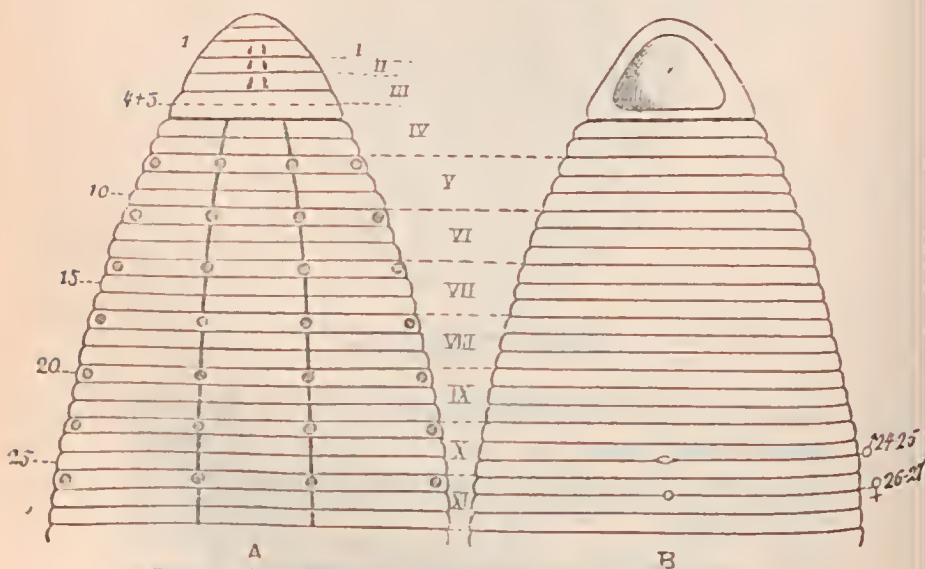

Fig. 15 — *Glossosiphonia complanata* ( Linneo, 1758. ) Segundo R. Bi.

olhos em dois anéis consecutivos; dois anéis pre-oculares. Intestino com 10 fundos-de-sacos de cada lado. Comprimento de 25 a 35 mm.; largura de 3 a 6 mm. Espécie europeia ainda não verificada no Brasil.

5. GLOSSOSIPHONIA WEBERI R. Blanchard, 1897.

*Descrição.* ( Fig. 16, A e B. ) Animal espesso, cordiforme, com 9 mm. de comprimento por 4, 5 mm. de largura. Corpo acinzentado, dorso cheio de tuberculos irregulares; alguns parecem ser em serie linear e se repetirem de 3 em 3 aneis. Ventosa posterior com 1,5 mm. de largura, pequena, circular ou ligeiramente oblonga quasi que inteiramente encaixada no ventre. Quatro aneis pre-oculares, o 2.º sendo o mais largo. Tres pares de olhos, collocados em tres aneis consecutivos; os dois ultimos são menores e mais approximados um do outro; os do 2.º e 3.º par são maiores, mais afastados e mais estreitamente justapostos. O 4.º anel pertence

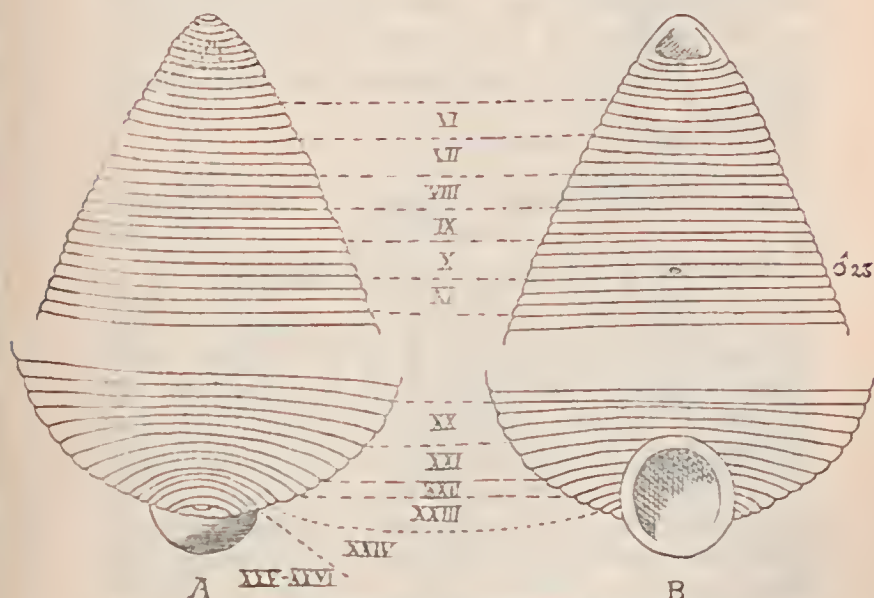

Fig. 16 A-B = *Glossosiphonia weberi* ( R. Blanchard, 1897 ) Segundo R. Bl

tambem á extremidade cephalica, esta é delimitada por um sulco muito profundo, que passa para traz della e que se distingue com egual facilidade no dorso e no ventre. Contando do 1.º annel oculifero, o póro genital masculino está situado no meio do annel 23, quer dizer, no ultimo annel do somito X. Orificio feminino não descripto por R. Blanchard. Numero total de anneis 65; anus abrindo-se entre o ultimo e o penultimo annel; os anneis 60 e 62, que representam respectivamente o 2.º e ultimo annel dos somitos XXIII e XXIV. são mais curtos que os outros. Os somitos III-V são constituídos por um total de 6 anneis; os somitos VI-XXI são completos, isto é, formados cada um por trez anneis; os somitos XXII-XXIV comprehendem cada um, 2 anneis; somitos XXV-XXVI são representados pelos 3 ultimos anneis.

Especie de Sumatra.

*Diagnostico differencial.* A *Glossosiphonia weberi* R. Bl., tem certa semelhança com a *Glossosiphonia heteroclita* (L.) por causa da disposição dos olhos; porém esta ultima especie é sempre lisa e tem os olhos dos dois primeiros pares, separados por um annel, as vezes mesmo por dois anneis; demais o orificio macho abre-se entre os anneis 25 e 26, e não sobre o annel 23.

6. GLOSSOSIPHONIS GUERNEI (R. Bl., 1893)  
Pinto, 1922.

Syn. PLACOBDELLA GUERNEI R. Bl., 1893.

*Descripção:* (Fig. 17). Cor escura uniforme. Comprimento 7 mm. por 3 mm. de largura. Ventosa posterior com 4 mm., 2 de comprimento por 1 mm. de largura. Póros sexuaes e nephrideas desconhecidos. Face dorsal totalmente desprovida de linha ou de tuberculos. Bocca situada na ventosa anterior e não no labio anterior, disposição que nos auctoris a collocar a especie de R. Blanchard no genero *Glossosiphonia* e não no genero *Placobdella* como fez o zoologista francez.

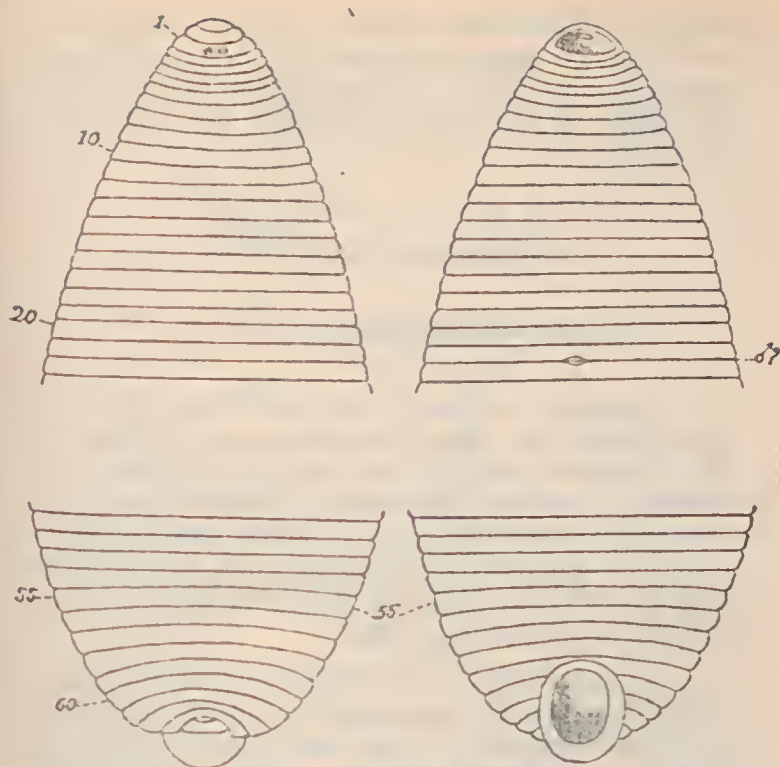

Fig. 17 = *Glossosiphonia guernei* (R. Bl., 1893) Pinto, 1922. Segundo R. Bl.

Dois aneis pre-oculares muito largos. O anel oculifero ou anel 1 é muito largo, formando o labio posterior da ventosa. Anneis 2-5 muito menos estreitos; bem distintos na face dorsal, tendem a se reunir dois a dois na face ventral. O anel 6 adquire largura um pouco maior; os aneis seguintes com largura normal. Póro sexual entre o 21.º e 22.º anel? Na extremidade posterior os aneis 57, 58 e 59 são sensivelmente da mesma largura que os precedentes; os aneis 60 a 61 são mais estreitos. Anel 62 mais largo, desdobrando-se mesmo numa parte da metade direita; elle é também desdobrado na face ventral tanto á direita como á esquerda. Anel 63 largo; anel 64 e ultimo semicircular, no bordo anterior delle existe o anus. Ventosa posterior atingindo muito pouco o ultimo anel,

quasi que inteiramente disposta na face ventral, saliente, sub circular e excavada. A descripção desta especie á incompleta. Vive em Pasvig ( Gadde Luobal ) entre 69.° 20' latitude norte e 27.°, 30' longitude este.

7. GLOSSOSIPHONIA MOOREI nom. nov.

Syn.: PROTOCLEPSINE SEXOCULATA Moore, 1899.

*Discussão.* — Moore em 1889 descreveu um novo genero de *Glossophoniidae*, que chamou de *Protolepsine* baseado na formação trimera dos primeiros somitos anteriores. Achamos que a característica estabelecida por Moore não se presta para uma dignose de genero, pelo que identificamos o genero *Protolepsine* de Moore ao genero *Glossosiphonia* de Johnson, 1816.

A denominação especifico de *sexoculata* dada por Moore tambem não póde prevalecer porque já existe tal designação como synonymo de *Glossosiphonia complanata* (Linneo, 1758), motivo esse que nos levou a crear um novo nome para a especie descripta por Moore.

*Descripção.* — (Figura 18). Comprimento 5 mm, 1; largura maxima no somito XIX é de 2mm,5. Ventosa posterior com 1 mm,5. Largura na região genital 2mm,2 a 2mm,4. Ventosa posterior grande e circular com margens delgadas. Ventosa anterior larga com as margens delgadas e creneladas, formada posteriormente pelo 5.° annel. Somitos I-XXI inclusive, são completos isto é com tres anneis, somitos XXII e XXIII biannulados; somitos XXIV e XXV biannulados nas margens e indivisos no meio, somito XXVI com um só annel. De cada lado na linha mediana existem tres séries de papillas dorsaes e quatro séries de papilas ventraes, situadas no 1.° annel de cada somito, no qual sómente as papilas são evidentes.

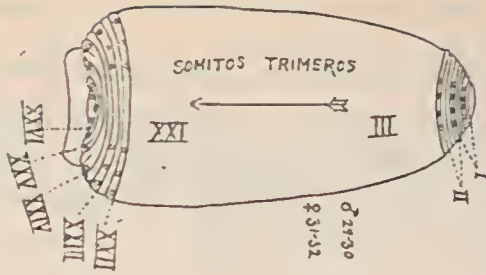

Fig. 18 — *Glossosiphonia moorei* nom. nov.  
Segundo Moore, 1892.

Na série dorsal as papilas mais internas são nitidamente separadas deixando uma larga area mediana; as mais externas são supra-marginaes, e as séries restantes intermediarias. Todas as papilas são lisas.

No 1.º, 4.º e 7.º annel estão os olhos em numero de seis ao todo, em série com as papilas medianas. O 1.º annel e o 4.º não possuem as papilas marginaes mas têm papilas intermediarias. Estas existem desde o setimo annel até o somito XXV. A série intermediaria termina no somito XXIII emquanto que a série mais interna continúa até o annel post-anal. As papilas ventraes principiam no annel 7.º que é unido com o 6.º Ellas são: uma marginal e outra mediano-ventral, e duas intermediarias de cada lado. O par mais mediano é separado distinctamente e em relação á série mediano-dorsal. Todas as papilas são pequenas nesta especie e evidenciam-se nitidamente sómente em uma porção dos somitos.

Orificio masculino entre o annel 29 e 30; orificio feminino entre o 31 e 32 annel.

Distribuição geographica: vive na Siberia. Typo no Museu Nacional dos Estados Unidos da America do Norte sob n. 4320.

8. GLOSSOSIPHONIA FUSCA (Castle, 1900) Pinto, 1922.

Syn.: GLOSSIPHONIA FUSCA Castle, 1900.

*Descrição.* — (Fig. 19). Comprimento dos maiores exemplares quando inteiramente distendidos: 20mm quando em repouso. Largura maxima em extensão 2,5 mm., em repouso 4 mm.

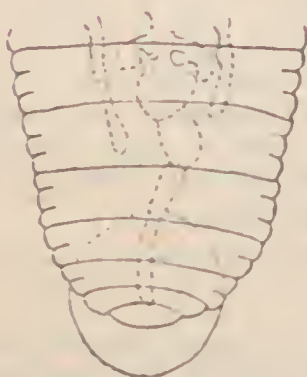
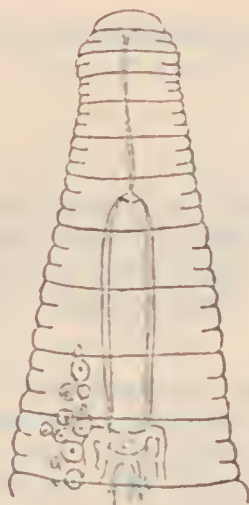

Fig. 19 — *Glossosiphonia fusca* (Castle, 1900) Pinto, 1922. Segundo Castle.

Na região dos somitos XXII-XXVI a fileira mediana de manchas é subitamente substituída por uma faixa clara, continua mais ou menos da largura de uma das manchas. Ao longo das margens desta faixa clara o pigmento é extraordinariamente abundante, o que pelo contraste, faz ainda mais salientar a nitidez da faixa mediana. A margem da ventosa posterior, no lugar onde ella se estende além da configuração do corpo, no lado dorsal, existe geralmente oito ou dez manchas claras, triangulares ou arredondadas, de fôrma e posição aproximadamente iguaes ás manchas amarrellas pigmentadas existentestes na ventosa posterior de *Glossosiphonia parasitica*.

Anéis externos não tão distinctos como em *Glossosiphonia stagnalis*: o tegumento é um pouco mais aspero pelo desenvolvimento maior das papilas (órgãos de sentido de Bayer, segundo Castle). Numero de anéis 70. Somitos V - XXIV são triannulados, porém os dois anéis anteriores do somito são ventralmente unidos. Somitos I e II incluídos em um unico anel largo, como acontece em *Glossosiphonia stagnalis*, sendo ás vezes subdividido por um sulco transverso, pouco profundo que representa os limites entre os dois somitos incompletamente fundidos. Somitos III, IV, XXV e XXIV biannulados. Em cada um destes somitos o anel anterior mais largo possui as papilas (sensillas de Whitman) e corresponde aos anéis 1 e 2 dos somitos triannulados. O somito XXVII é representado por um unico anel largo que está situado exactamente adiante do anus, e não para traz d'elle, como acontece em *G. stagnalis*. As differenças principaes quanto á composição dos somitos, entre esta especie e *G. stagnalis*, existem na região cephalica nos somitos II - V. Estes somitos nesta especie são menos abreviados (ou mais perfeitamente evolutos) do que em *G. stagnalis*, e dahi o numero maior de anéis pre-anaes em *G. fusca* do que em *G. stagnalis*. Olhos em numero de dois, grandes e distinctos, situados nos anéis 3 e 4.



Ventosa anterior, incluída como em todas as espécies de *Glossosiphonia* nos quatro primeiros somitos. Ventosa posterior mais ou menos das mesmas dimensões que em *G. stagnalis*, um pouco mais comprida do que larga. Orifício macho entre o 1.º e 2.º anel do somito XII. Orifício feminino entre o 2.º e 3.º anel do somito. Testículos, em numero de seis pares, situados intersegmentalmente nos somitos XIII e XIV, XVIII e XIX. Ovarios como nas outras espécies.

9. GLOSSOSIPHONIA ELONGATA (Castle, 1900)  
Pinto, 1922

Syn.: *Glossosiphonia elongata* Castle, 1900

*Descrição*: (Fig. 20) Comprimento e extensão máxima: 25 mm.; contraída, com 10 mm., mais ou menos. Largura em extensão máxima, menos de 1 mm., quando parcialmente contraída, com 1,5 mm., mais ou menos. Corpo muito liso e inteiramente sem papilas. Anéis largos e lisos, geralmente indistinctos na região cephalica (somitos I—IV). Numero de anéis: 62 entre a ventosa anterior e o anus (somitos V—XXVII). Somitos I—IV como em *G. heteroclita* e *G. fusca*. Somitos I e II uniannulados; somitos III e IV bi-annulados e os seus anéis anteriores são mais largos e correspondem aos anéis 1 e 2 juntos de um somito tipico. Somito V é igualmente bi-annulado como em *G. stagnalis*. Somitos VI-XXIV tri-annulados, como em todas as outras espécies conhecidas deste genero. Somitos XXV-XXVII cada um delles reduzido a um unico anel. Somito XXV é sempre bi-annulado, e o somito XXVI geralmente tambem. Olhos em numero de dois, mais ou menos como em *G. stagnalis*, entre os somitos III e IV, sendo separados um do outro por um espaço consideravel, como em *G. stagnalis* e *G. fusca*. Ventosa anterior como nas outras espécies dentro do limites dos somitos I—IV. Bocca mais ou menos no centro da ventosa

anterior (character da sub-familia *Glossosiphoniinae* Pinto). Ventosa posterior pequena, composição mais terminal do que ventral.



Fig. 1. — *Glossosiphonia elongata* (Castle, 1900) Pinto, 1932. Segundo Castle

Oritícios genitais com as mesmas posições que em *G. stagnalis* e *G. fusca*, oritício macho entre o 1.º e o 2.º anel do somito XII, oritício femea entre o 2.º e 3.º anel do mesmo somito.

Testiculos e ovarios com a posição das outras especies de *Glossosiphonias*.

10. GLOSSOSIPHONIA ELEGANS ( Verril, 1872 )  
Pinto, 1922

Syn. : *Clepsine elegans* Verril, 1872.  
*Clepsine pallida* Verril, 1872.  
*Clepsine patelliformis* Nicholson,  
1873.  
*Glossosiphonia elegans* Verril, 1872  
in Castle, 1900.

*Descrição* : ( Fig. 21 ) Comprimento em extensão total : 28 mm., em repouso : 14 — 18 mm.. Largura em extensão total : 5 mm., em repouso : mais ou menos 7 mm. A superfície do corpo é bastante aspera. O corpo não tem, porém, como acontece em *Glossosiphonia parasitica* e *G. complanata* papillas conspicuas. As papilas baixas e arredondadas, encontradas no par de fileiras longitudinaes de manchas brancas são muito menores do que as papilas, semelhantemente collocadas em *G. complanata*.

Os aneis externos, geralmente arredondados e distintos, menos convexos e não ponteados como em *G. complanata* em numero de 62, são distribuidos como segue : Somitos — IV uni-annulados : porém o limite entre os aneis 1 e 2 é frequentemente menos conspicuo, approximando-se mais das condições de *G. stagnalis*, em que os somitos I e II formam um unico anel largo que é ás vezes dividido por um sulco transverso pouco profundo. Somitos V — XXIV tri-annulados, porém o somito V tem condições especiaes. O seu anel anterior é communmente estreito e mal separado do anel seguinte. Elle representa um estadio intermediario entre as condições bi-annulada e tri-annulada do somito V vistos respectivamente em *G. stagnalis* e *G. heteroclitri*. Somito XXV bi-annulado, porém o sulco entre os seus dois aneis é frequentemente indistincto. Somitos XXVI e XXVII geralmente uni-annulados embora reportados na margem do corpo. Olhos em numero de seis dispostos em duas fileiras

paralelas, muito juntas, nos anéis 3 e 4. A's vezes porém, o 1.º par de olhos está situado em parte na metade posterior do anel 2. O par médio é o maior delles, e o par anterior é o menor. Os pri-



(Fig 21 — *Glossosiphonia elegans* (Verrill, 1872) Pinto, 1922. Segundo Casde-  
meiros dois pares dirigem-se obliquamente para a frente e o ultimo no mesmo sentido para traz. todos os tres pares afastam-se do plano mediano. Ventosa anterior situada entre os somitos I e IV.

Orifício macho entre os aneis 25 e 26 no somito XI e XII.

Orifício femea entre o 2.º e 3.º aneis do somito XII, nos aneis 27 e 28.

11. GLOSSOSIPHONIA PARASITICA (Say, 1824)  
Pinto, 1922.

Syn. : *Hirudo parasitica* Say, 1824.

*Clepsine parasitica* Diesing, 1850.

*Clepsine plana* Whitman, 1891.

(?) *Clepsine cheydrae* Whitman, 1891.

*Glossiphonia parasitica* Say (1824) in  
Castle, 1900.

Descrição. (Fig 22) Anéis distintos exceptuando-se nas duas extremidades do corpo. O

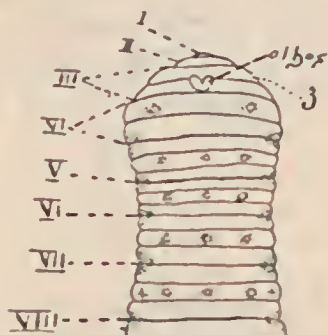

Fig. 22 — *Glossosiphonia parasitica* (Say, 1824) Pinto, 1922. Segundo Castle.

sulco entre os aneis anterior e medio de cada somito, é porém, menos profundo do que o sulco que separa outros aneis, e por isso os dois terços anteriores de um somito apresentam-se ás vezes como um unico anel largo, especialmente na margem do corpo. Somitos I, II e XXV-XXVII uni-annulados porém os somitos XXV e XXVI são geralmente divididos na margem do corpo, em uma porção anterior e uma porção posterior estreita. Os somitos III e IV são bi-annulados e o seu anel anterior largo, possui as papilas e representa ao mesmo tempo os aneis anterior e medio de um somito trimero. Os restantes somitos ( V-XXV ) são trimeros, porém o anel posterior do somito XXIV é mais estreito do que os aneis adjacentes e os aneis anterior e medio do somito V são ventralmente unido e dorsalmente separados entre si apenas por um sulco muito pouco profundo.

Numero total de aneis 69, contendo os somitos I, II e XXV-XXVII como uni-annulados os somitos III e IV como bi-annulados e os somitos V-XXV como trimeros. Um par de olhos muito junto e situados nos aneis 3 e 4 ( somito III ), Castle afirma que em cortes vêm-se tres pares de olhos. Bocca situada entre os somitos I e II. Ventosa anterior formada pelos somitos I-IV.

12. GLOSSIPHONIA PARASITICA var. RUGOSA ( Castle, 1906 ) Pinto, 1922.

Syn.: GLOSSIPHONIA PARASITICA var. RUGOSA CASTLE, 1900

*Descricao:* Nesta variedade, a superficie dorsal do corpo é mais aspera sendo as papilas menores, mais numerosas e de estrutura mais complexa. As papilas são mais conspicuas em vez de simples, baixas e em forma de cupula, estendendo-se em diversos pontos esbranquiçados divergentes, dando assim ao corpo um aspecto rugoso. A disposição

das principaes fileiras de papilas na superficie dorsal é semelhante á de *G. plana*, porém com a differença seguinte. Nos somitos XXIII e XIV a fileira mediana de papilas é menos conspicua ou desaparece totalmente, e em ambos os lados da linha mediana apparece uma papila grande situada no anel papilifero de cada somito. A superficie ventral, como em *G. plana* não possui papilas. Cór mais ou menos igual á esta ultima especie. Manchas marginaes de cór amarello claro nos anneis que não possuem papilas como em *G. plana*. Estas manchas são menores do que aquellas da *G. plana*, e não se afastam tanto da margem do corpo. Praticamente todas as papilas maiores apresentam-se como manchas brancas sobre fundo geralmente escuro. A faixa mediana não é continuamente clara como acontece em *G. plana*, sendo regular a distancia e interrompida por manchas mais escuras do que na face dorsal. Esta faixa é estreita na região cephalica e no pescoço, ás vezes interrompida na parte posterior do somito VI, menos frequente ou interrompida no somito V. Mais ou menos no anel 19 (somito IX) origina-se uma estreita faixa escura que vae até ao meio do somito XII, apparecendo em seguida, alternativamente, manchas claras e escuras, tres de cada cór, da seguinte maneira: manchas claras nos anneis 29-32, 38-41, 47-50; manchas escuras nos anneis 33-37, 42-46, 51-55. Uma outra mancha clara cobre os anneis 56-64 ou 65 alargando-se até o fim e cobrindo tambem as papilas em par nos somitos XXII e XXIV. Em seguida segue-se uma mancha mediana escura que se estende além do anus até a margem da ventosa posterior. Ventosa posterior com manchas claras e escuras alternativamente, muito semelhantes ás de *G. plana*, possuindo tambem papilas na face ventral do corpo. Ventralmente a cór do corpo é cinzento claro, devido á presença de pequenas manchas com pigmento, as quaes porém não são distintas em faixas longitudinaes, como acontece em *G. plana*.

13. GLOSSOSIPHONIA MOLLISSIMA (Grube, 1871)  
Pinto, 1922.

Syn. *Clepsine mollissima* Grube, 1871.  
*Protolepsis mollissima* Grube, 1871  
in *Livantor.* 1903.  
*Glossiphonia mollissima* in Moore,  
1899.

*Descrição.* — (Fig. 23) O prostomium compõe-se de um unico anel parcial. Os 3.º e 4.º aneis juntos formam a margem posterior da ventosa anterior. Somitos III-XXII completos, isto é com 3 aneis em cada somito; somito XXIII for-



Fig. 23 — *Glossosiphonia mollissima*  
(Grube, 1871) Pinto, 1922.  
Segundo Moore, 1899

mado pelos aneis 63 e 64; o somito XXIV do anel 65 é duplo nas margens; somito XXV formado pelo anel 66; somito XXVI formado pelo anel 67, tendo por traz deile o anus. Orificio

macho entre os aneis 25 e 26, vulva entre os aneis 27 e 28. Papilas da serie dorsal media grandemente desenvolvidas, muito grandes e em alguns exemplares são as unicas distinctamente desenvolvidas. Ellas tornam-se conspicuas no 15º anel e existem no 1.º anel de todos os somitos completos, e nos aneis 63, 65, 66 e 67. Em material melhor conservado as papilas pôdem ser vistas até o 6.º anel. As papilas dorsaes do lado interno são tambem nitidas na maioria dos exemplares e existem nos aneis providos de olhos assim como em todos os aneis que possuem as papilas dorsaes medianas. As do lado externo foram quasi que inteiramente supprimidas e não foram observadas por Grube. Além das papilas em serie podem existir papilas variaveis no dorso de todos os aneis. Dez ou doze pequenas papilas na face ventral do 1.º anel de cada somito,

A *Glossosiphonia mollissima* assemellia-se muito com a *Glossosiphonia elegans* de Verrill da qual se distingue pelas papilas dorsaes medianas muito maiores.

Vive no ilha de Bhering, illas do Commander.

Typo no Museu Nacional dos Estados Unidos da America do Norte sob o n. 4259.

Livanov (1903) coloca esta especie no genero *Protolepsis* Livanov. Não podemos concordar com Livanov, porque a especie em questão só possui seis olhos e não oito como acontece no genero *Protolepsis*.

14. GLOSSOSIPHONIA NILOTICA (Johansson, 1910)  
Pinto, 1920

Syn. *Clepsine nilotica* Johansson, 1920.

Bibliographia: Zool. Anz. t. 35 e Brasil-Medico n. 43. Anno 34 de 23 de outubro de 1920.

Nota. Esta especie foi descripta em 1910 por Johansson que a colocou no genero *Clepsine*. Segundo R. Blanchard este ultimo genero é synonymo de *Glossosiphonia* e por isso a especie referida deve

ser collocada no genero *Glossosiphonia*, de accôrdo com as regras de nomenclatura zoológica.

*Descripção.* ( Fig. 24 ) Corpo muito chato, na parte posterior é mais ou menos tres a quatro vezes mais largo do que espesso. Cabeça formada pelos tres primeiros somitos. Ventosa anterior fortemente concava.

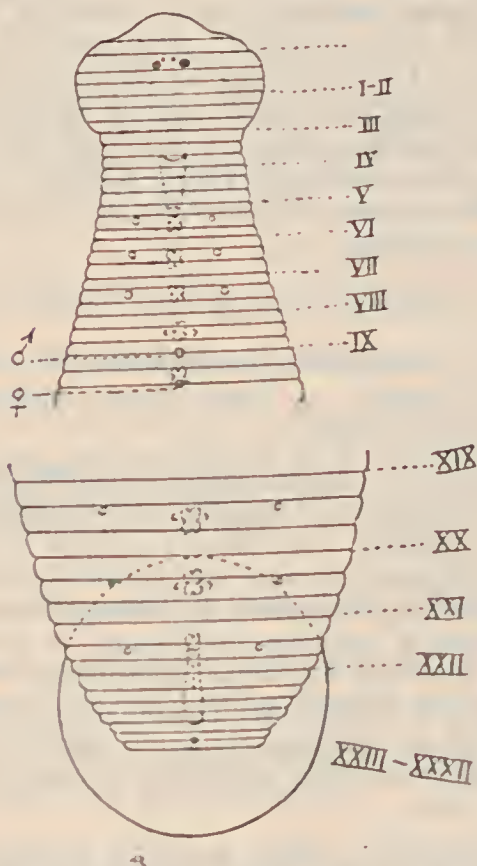

Fig. 24 — *Glossosiphonia elliptica* (Johansson, 1910)  
Plato, 1920. Segundo Johansson.

No lado dorsal do corpo, exceptuando a parte mais anterior, existem cinco series longitudinaes de elevações, semelhantes á papilas, situadas em todos os tres anneis dos somitos, formando ahi listas. Uma

serie é mediana e as outras lateraes. Um par de olhos grandes lateraes e outro par menor, dispostos no meio dos primeiros, todos estes olhos estão collocados em um unico annel, isto é o 3º annel do corpo, fig. 24. Entre o lobulo cephalico e o orificio masculino existem 24 anneis, e entre este e a ventosa posterior ha 46 anneis. Orificio bucal situado no meio da ventosa anterior. Um par de glandulas salivares de um tamanho fóra do commum, indo do somito VII até o somito X. Sete pares de coecums dos quaes o 1.º par começa no somito II e se dirige para frente chegando até á abertura genital masculina. Anus entre o ultimo e penultimo annel. Nephrideas nos somitos VI-VIII e XII-XVII. Aberturas genitae separadas entre si por dois anneis.

Vive no Sudão.

15. GLOSSOSIPHONIA SMARAGDINA (Oka, 1910)

Syn: *Glossiphonia smaragdina* Oka, 1910.

Bibliographia: A. Oka, 1910. Annot. Zool. Jap. vol. 7, pp. 168.

*Discussão*: As especies de hirudineos descriptas por Asajiro Oka em 1910 não são baseadas na anatomia comparada e sim na cor externa dos annelideos. Evidentemente este caracter não tem razão de ser, depois que Whitman e R. Blanchard mostraram que sómente a anatomia dos somitos, a fórma e o numero dos olhos etc. eram os melhores dados para a systematica racional das sanguessugas. Por isso as especies de A. Oka não são muito seguras, por serem estabelecidas com caracteres extremamente variados e falhos.

*Descrição*: Corpo pequeno, geralmente de uma bella cor verde, dorso com papilas francamente desenvolvidas; 4 olhos situados em dois anneis proximos; o annel com o par anterior muito pequeno, annel com o par posterior bastante grande; dispostos de tal modo que os olhos do mesmo lado estão muito juntos. Comprimento de 10-13 mm; largura de 3-4 mm. (essas medidas referem-se a exemplares

maiores, não contrahidos). Procedencia: Hondo. (Tokio, Shimizu, Gifu, Shikoku (Tokushima) no Japão. Bastante frequente.

16. GLOSSOSIPHONIA LATA (Oka, 1910)

Syn.: *Glossiphonia lata* Oka, 1910.

*Descrição*: Corpo de tamanho médio, achatado, quando contrahido quasi tão largo como comprido; esbranquiçado com estrias longitudinaes um tanto pretas; dorso com papilas nitidas; as da linha mediana formam uma serie longitudinal; extremidade cephalica pequena; olhos em numero de 6 todos do mesmo tamanho e collocados de tal geito que formam 3 grupos com 2 olhos cada um. Um delles é mediano-anterior e dois lateraes posteriores. Comprimento de 12-13 mm; largura de 6 a 6,5 mm. Procedencia: Hondo, Shikoku (Tokushima) Japão.

*Nota.*—A disposição peculiar dos olhos desta especie encontramos tambem em *Glossosiphonia heteroclita*, muito commum na Europa, porém, a especie acima descripta differe da *G. lata* pelas papilas dorsaes mais desenvolvidas como tambem pela largura consideravelmente maior do corpo.

17. GLOSSOSIPHONIA STUHLMANNI (R. Bl.)

Syn.: *Glossiphonia stuhlmanni* R. Bl.

*Bibliographia.* In Tierwelt Ost-Afr. p. 1.

*Nota.*—Não pudemos consultar o trabalho onde o A. descreveu a presente especie.

18. CLEPSINE (GLOSSOSIPHONIA) INTERMEDIA Goddard

*Bibliographia.* In Proc. Linn. Soc. t. de 1909 (?) pp. 468-475.

*Nota.*—Não pudemos consultar o trabalho onde o A. descreveu esta especie.

19. GLOSSIPHONIA INFLEXA Goddard

*Bibliographia.* In Proc. Linn. Soc. t. 33 (?)

*Nota.*—Não pudemos consultar o trabalho onde o A. descreveu esta especie.

20. GLOSSIPHONIA AUSTRALIENSIS Goddard

*Bibliographia.* In Proc. Linn. Soc. t. 33?

21. CLEPSINE CEYLANICA Harding.

*BIBLIOGRAPHIA.* In Proc. Phil. Soc. Cambridge, t. 15, p. 233

*Nota.* O genero *Clepsine* é synonymo de *Glossosiphonia* e por isso a especie de Harding deve se chamar : *Glossosiphonia ceylanica* ( Harding ), não nos foi possível consultar o trabalho onde o A. descreveu esta especie.

22. CLEPSINE NEPHELOIDEA Graf.

23. CLEPSINE PHALERA Graf.

24. CLEPSINE HOLLENSIS Graf.

Estas tres especies foram descriptas in Acta. Ac. German. t, LXXII, pp. 215-404, que não pudemos consultar. Graf descreveu estas especies e collocou-as em um genero que é synonymo de *Glossosiphonia*.

25. GLOSSOSIPHONIA AMUDARIENSIS  
Moltschanow, 1913.

*BIBLIOGRAPHIA.* In Ann. Mus. Zool. Acad. St. Petrogrado  
t. 15, pp. 145-147

Não pudemos consultar este trabalho.

2. Genero : *Hemicleopsis* Vejdovsky, 1883.

Syn. : *HEANOCHARIS* De Filippi, 1830 ( *NEO* Savigny, 1820 )

*Diagnose :* *Glossosiphoniinae* de tamanho médio. Quatro a oito olhos. Dorso verrucoso. O somito II e os seguintes são completos, com excepção dos ul

timos. Somito completo com 3 anneis ; o 1.º annel apresenta 4 series de manchas com papilas segmentares internas e intermediarias, as papilas externas são nuas ; o 2.º annel tem, perto do bordo, de cada lado, uma mancha situada atraz da papila externa e correspondendo-a. A parte anterior do intestino apresenta de cada lado, mais de 6 grandes fundos de saccos, sendo que o ultimo é reflectido para traz ; a parte posterior tem igualmente 4 fundos de saccos.

Especie typo : 26. *Hemiclepsis marginata*  
(O F. Müller, 1774).

Syn. : *Hirudo marginata* O. F. Müller, 1774.

*H. cephalota* Carena, 1820.

*H. variegata* Braun, 1805.

*H. oscillatoria* B. de S. Am., 1825.

*Piscicola marginata* Moq., Td., 1826  
(pro-parte).

*Glossobdella cephalota* de Blainville,  
1827.

*Ichthyobdella marginata* de Blainville,  
1828.

*I. cephalota* de Blainv., in Dic. des. Sc.  
Nat. Atlas pl. 37, des Entozoaires  
1816-1830.

*Haemocharis marginata* De Filippi,  
1837.

*Clepsine marginata* F. Müller, 1844.

*Glossiphonia marginata* Moq.,-Td., 1846.



Descrição. (Fig. 25) Corpo claviforme, opaco.

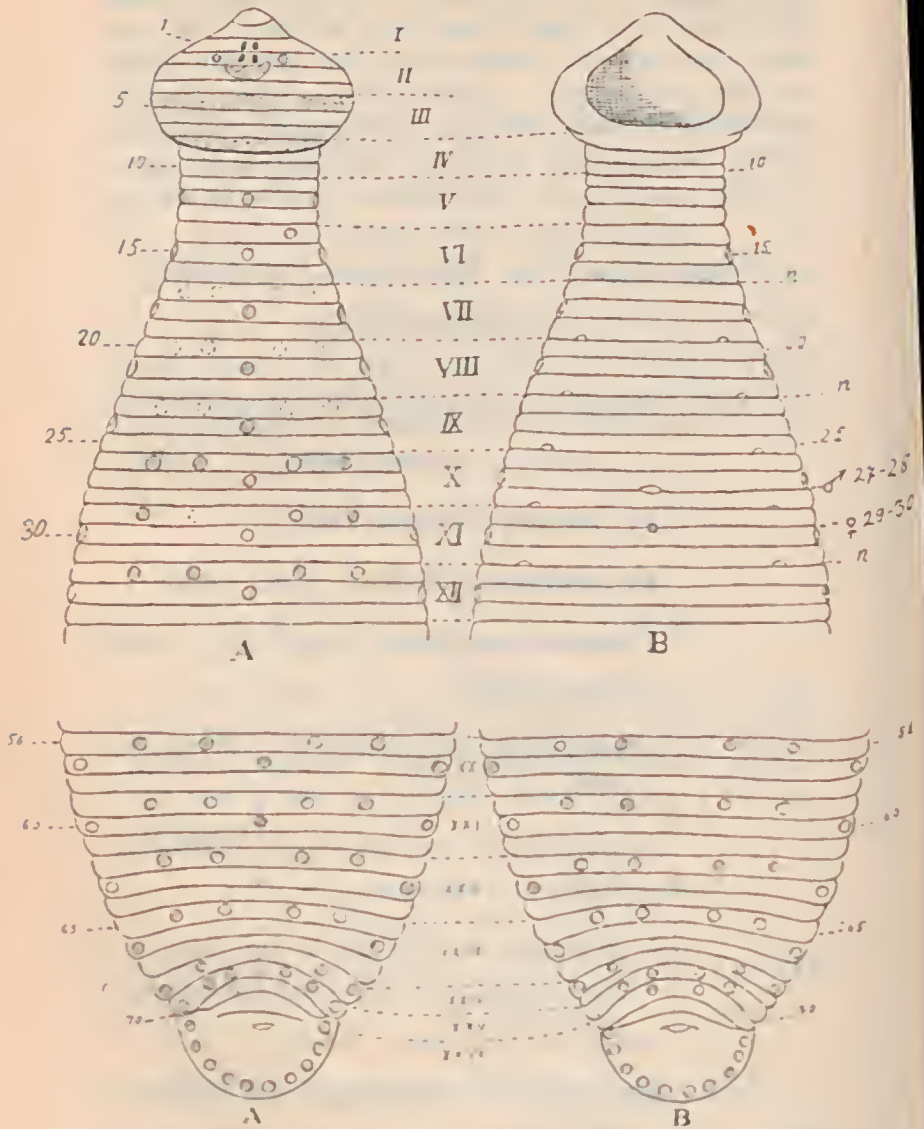

Fig. 25 — *Hemiclepsis marginata* (O. F. Muller, 1774) Segundo R. Blanchard.

Dorso negro esverdeado possuindo seis series de manchas amarellas dispostas como se vê na figura

25. Uma serie accessoria na linha mediana do 2.º anel de cada somito. Quatro olhos dispostos em dois anneis consecutivos; 2 anneis pre-oculares. Somitos II-XXIII completos, somito XXIV formado de um anel sómente, ás vezes desdobrado no bordo, somitos XXV e XXVI formados de um anel só. Anns abrindo-se na ventosa posterior, separado do ultimo anel por 2 dobras cutaneas ou anneis. Anneis em numero de 70 ou 72. Orificio macho entre os anneis 27 e 28, isto é entre o 2.º e 3.º anel do somito X, vulva entre os aneis 29 e 30, isto é entre o 1.º e o 2.º anel do somito XI. Comprimento de 15-30 mm., por 3-7 mm. de largura. Não foi constatada no Brasil.

27. HEMICLEPSIS KASMIANA Oka, 1910.

*Descrição:* Corpo claviforme ou fusiforme apenas um pouco achatado, dorso liso, avermelhado com estrias longitudinaes e transversaes brancas. Dois olhos. Extremidade cephalica larga nitidamente delimitada. Comprimento de 12-13 mm., largura de 3-4 mm. Parasita de *Dipsas* e *Anodonta*. Procedencia Hondo ( Kasumiga-Ura, Owari, Bizen ) no Japão.

28. HEMICLEPSIS CARINATA

BIBLIOGRAPHIA. In Moore. Bull. Illinois. Lab. t. v.

Nota. — Não pudemos consultar o trabalho onde o A. descreveu esta especie.

29. HEMICLEPSIA TESSILATA var. GRANATA P.  
Mégnin, 1905.

Exemplares medindo de 11 a 14 mm. de comprimento por 5 mm. de largura. Oito pares de olhos arredondados e dispostos nos anneis 1, 2, 3 e 4. Ventosa posterior larga e globulosa com uma ventosa cupuliforme saliente e bordos recortados. Tegumento cheio de grãos irregularmente dispostos e não formando quadrilatero nem mosaicos o que caracteriza esta variedade.

Parasita de passaros onde foi encontrada por Mégnin na via respiratoria.

Vive na Europa.



Pelo nome específico *tesselata* parece-nos que a variedade de P. Mégnin pertença ao genero *Protoclepsis*, provavelmente *Protoclepsis tessellata*, var. *granata* (Mégnin, 1905).

3.º Genero. HELOBDELLA R. Blanchard, 1896.

Syn.: GLOSSIPHONIA, Johnson, 1816 (pro-parte)  
CLEPSINA Sav. 1817 (pro-parte).

*Diagnose.* Pequenas *Glossosiphoniinae* com um par de olhos. Corpo geralmente sem papilas. Apparelho digestivo com 6 pares de coecums lateraes simples, o ultimo e mais largo reflectido posteriormente.

Somito com tres anneis.

Especie typo: 30. HELOBDELLA STAGNALIS  
(Linneo, 1758)

Syn.: *Hirudo stagnalis* Linneo, 1758.

*H. bioculata* Berg. 1757.

*H. pulligera* Daudin, 1800.

*H. circulans* Sowerby, 1806.

*Helluo* (*Hirudo*) *bioculata* Oken, 1815.

*Glossiphonia perata* Johnson, 1816.

*Glossopora punctata* Johnson, 1825.

*Erpobdella bioculata* de Blainv., (in  
Lamarck, 1818).

*Clepsine bioculata*, Sav., 1822.

*Glossopora bioculata* Flemming, 1822.

*Hirudo stagnorum* Derheims, 1825.

*Clepsine sowerbyi* Mop. Td., 1826.

*Hirudo* (*Glossobdella*) *puligera* de  
Blainv., 1827.

*Glossobdella bioculata* de Blainv., 1828.

*Erpobdella stagnalis* Templeton, 1836.

*Clepsina stagnalis* De Filippi, 1837.

*Glossiphonia bioculata* Moq., Td. 1846.

*Glossiphonia circulans* Moq. Td. 1846.

*Glossopora bioculata* Thompson, 1856.

*Clepsine filipi* Polonio. 1863.

*C. modesta* Verril, 1872.

*C. submodesta* Nicholson, 1873.

*C. viridissima* Picaglia, 1877.

*Glossiphonia stagnalis* R. Blanchard,  
1894.

*Helobdella stagnalis* R. Bl. 1896.

*Glossiphonia stagnalis* Scharf, 1898.

*Helobdella bioculata* Beyer, 1898.

Descrição: (Fig. 26) Corpo elíptico, lanceo-

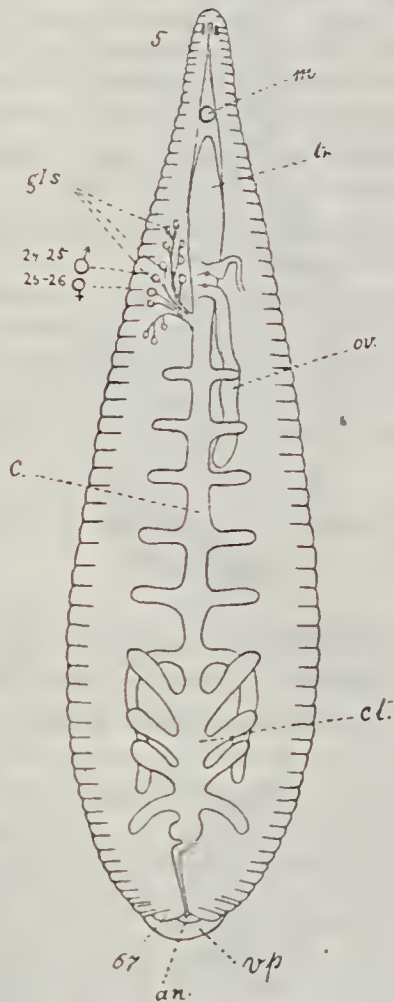

Fig. 26 = *Helobdella stagnalis* (Linnaeus, 1753). Segundo Harding.

lado, muito achatado, sem papilas, mais ou menos trasparente, pardo claro ou esverdeado, ás vezes amarellado ou com manchas escuras. Numero de aneis 67 ou 68. Os dois olhos em fôrma de virgula são muito aproximados e collocados em posição para-mediana no 3.º anel ou entre os aneis 2 e 3.

Na linha mediano-dorsal existe uma placa arredondada ( Fig, 26 m. ) entre os aneis 12 e 13. Orificio macho entre o 24.º e 25.º anel. Vulva entre o 25.º e 26.º anel. Seis pares de testiculos. Ovos presos na face ventral ( característica da familia ). Anus atraz do anel 67, separado da ventosa posterior pelo anel 68 e ultimo que é incompleto,

Comprimento de 8 — 12 mm., largura 4 mm. Em extensão maxima 23 — 26 mm.

O comprimento da extensão maxima pôde ser doze vezes a largura.

Distribuição geographica : A *Helobdella stagnalis* é cosmopolita. Constatada por nós no Brasil, e segundo verificações nossas pôde servir de hospedador intermediaria de Trematodios, o que torna ainda mais interessante sob o ponto de vista parasitologico.

### 31. HELOBDELLA TRISERIALIS ( Emilio Blanchard, 1849 )

Syn. : *Glossiphonia triserialis* Em. Bl., 1849.

*Clepsina triserialis* Grub, 1852.

*C. lineolata* Grube, 1871,

*Descrição* : ( Fig, 27 ) Corpo concolor, escuros mais claro na face ventral, no dorso muitas linhas longitudinaes escuras. Dorso com tres ou cinco fileiras de papillas conicas com o apice negro ( Fig, 27 p. ) : uma fileira mediana, de cada lado, outra intermediaria e uma fileira sub-marginal ; esta ultima faltando ás veses. As fileiras de papilas estão collocadas no 1.º anel do somito ; a mediana só

aparece no somito X e prosegue até o anus. Fig. 27 a); a intermediaria e a sub-marginal aparecem

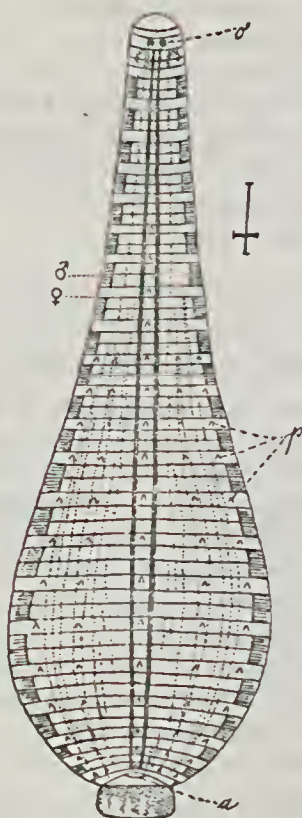

Fig. 27 = *Helobdella triseriatis* (Emilio Blanchard, 1849) Segundo R. Bl.

nos somitos XII e XIII ou mesmo mais atrás, comumente afastam-se antes de atingir o anus,

Ventosa posterior de pequeno tamanho.

Somitos I-V representados por 6 aneis. Somitos V-XXII completos; somitos XXIII e XXIV formados cada um, por dois aneis; somito XXV formado de um só anel, às vezes desdobrado nos bordos; somito XXVI formado de dois aneis, entre os quaes se abre o anus. Numero de aneis 67 não

compreendendo os dois aneis pré-oculares. Orifício genital macho entre o 23.º e 24.º anel; vulva entre o 25.º e o 26.º anel.

Anus entre os aneis 66 e 67. Comprimento 8 mm; largura 3 mm.

Dois olhos (Fig. 27).

Especie muito commum no Brasil, na Rep. do Paraguay de onde recebemos material enviado pelo Dr. Migone, na Rep. Argentina, Uruguay e outros paizes sul-americanos.

Parasita moluscos.

32. HELOBDELLA ALGIRA (Moquin-Tandon, 1846)

Syn.: *Glossiphonia algerienne* Moq.,-Td., 1846.  
*Glossiphonia algira* Moq.,-Td. 1846.

*Descrição.* — Comprimento 17-18 mm, 23-24 mm. em extensão; largura de 3-5 mm. Corpo oblongo, lanceolado, retrahido para diante com ligeira dilatação terminal ovalar. Dois olhos grandes irregularmente triangulares, muito proximos um do outro. Face dorsal convexa com 4 tileiras de papilas. Somito com 3 aneis. Aneis em numero de 64? Ventosa posterior grande

Vive na Algeria.

Segundo E. Brumpt esta especie transmite o *Trypanosoma inopinatum*.

Não constatada no Brasil.

33. HELOBDELLA JAVANICA R. Blanchard. 1897.

*Descrição.* — Comprimento 10 mm. largura 5 mm. ventosa posterior larga com 3 a 4 mm. Corpo branco, concolor sem manchas nem faixas. Face superior inteiramente coberta de tuberculos verrucosos, no meio delle não se distinguindo papilas segmentares. Face inferior lisa. Orifícios nephrideanos invisiveis, porém orifícios sexuaes aparentes; R. Blanchard admitte que elles occupem os somitos X e XI. Corpo com 26 somitos; orifício macho entre o 24.º e o 25.º anel, vulva entre o 26.º e o 27.º anel. Cabeça formada de sete aneis, separada do corpo por um estrangulamento bem apreciavel, cor-



respondendo aos 4 primeiros somitos. Dois olhos precedidos de um só anel. Somito I com um anel; somitos II-IV cada um delles com dois anneis. Somitos V-XX completos, isto é, com 3 anneis. Somitos XXI-XXII cada um com 2 anneis. Somitos XXIII-XXIV com um anel sómente; os anneis dos somitos XXIII e XXIV desdobrados nas partes lateraes. Anus atraz do anel 63 e ultimo. Corpo estrangulado consideravelmente para traz, inserindo-se no meio da ventosa por uma especie de pedunculo retrahido.

Vive em Java.

34. HELOBDELLA BUDGEI (Fr. Müller et Grube, 1871)

Syn.: *Clepsine budgei* Fr. Müller,

*Descrição.* — Especie mal caracterisadz. Comprimento 3 mm. por 1,5 mm. de largura. Total dos anneis 65. Olhos invisiveis devido á má conservação do material. Orificio macho entre o 24.º e 25.º anel; vulva entre o 28.º e o 29.º anel. Anus no ultimo ou penultimo anel (64 e 65).

Esta especie muito mal caracterisada provavelmente é a *Helobdella stagnalis*, e foi encontrada em Florianópolis (Desterro) E. de S. Catharina, Brasil.

35. HELOBDELLA SCUTIFERA R. Blanchard, 1900

Syn.: *Helobdella crassa* Apáthy.

*Descrição.* — (Fig. 28) Corpo cinzento amarelado na face ventral, cinzento ou amarelo na face dorsal com manchas negras irregulares, mais ou menos numerosas. Papilas invisiveis. Ventosa anterior pequena, ventosa posterior com 2 mm. de diametro escavada e quasi que inteiramente encaixada na extremidade do corpo. Cabeça triangular, separada do corpo por um ligeiro estrangulamento. Dois anneis pre-oculares. Numero de anneis, 70. Anus colocado entre os anneis 68 e 69. Alguns exemplares apresentam na face ventral duas linhas negras divergentes como em *Glossosiphonia com-*

*planata*. Entre os aneis 14 e 15, compreendendo os pre-oculares, encontra-se na mór parte dos casos uma placa chitínosa ovalar, transversa, de côr amarela ou alaranjada, lembrando a mancha negra de *Helobdella stagnalis*.

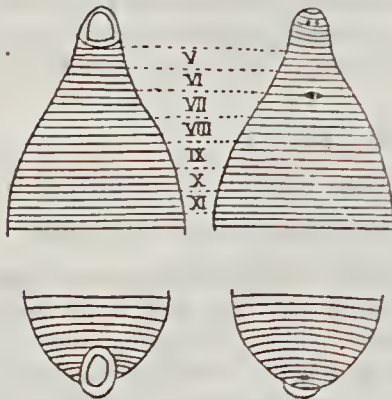

Fig. 28 — *Helobdella scutifera*. R. Blanchard, 1900. Segnado R. Bl.

Orifícios sexuaes separados por um anel e situados respectivamente entre os aneis 24 e 25, 25 e 26. Orifício macho ás vezes na parte posterior do anel 24, jamais para cima delle. Comprimento 18 mm. largura 7 mm. no maximo (exemplares conservados em alcool).

Vive nos paizes sul-americanos. Brasil, Columbia, Uruguay, Chile etc.

### 36. HELOBDELLA GEMMATA R. Blanchard, 1900

*Descrição*. — (Fig. 29). Corpo de côr uniforme, sem manchas nem faixas, cabeça esbranquiçada muito mais clara do que o corpo. Dorso ornamentado por seis fileiras de perolas brancas, dispostas em quatro filas na face ventral; as perolas situadas sempre no 3.<sup>o</sup> anel representam as papilas segmentares. Cabeça arredondada para diante, formada pelos seis primeiros aneis (compreendendo

sempre os dois oculares) nitidamente separado do corpo oval, por um retrahimento muito nitido. Ventosa anterior larga, pouco profunda, possuindo o orificio buccal no centro. Ventosa posterior alongada, muito grande, cinzenta e sem papilas. Papilas ausentes nos sete primeiros anneis. Ao partir do oitavo ellas são muito nitidas tanto no dorso como no ventre.

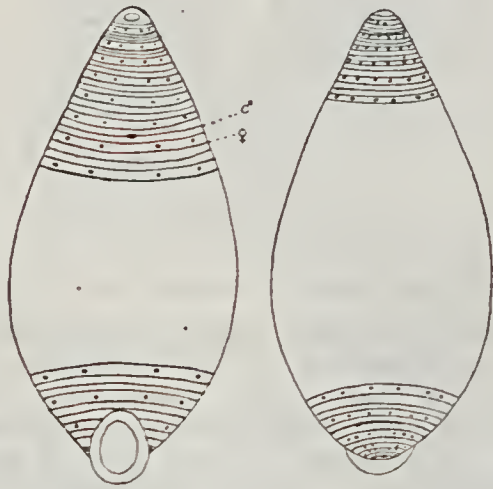

Fig. 29 = *Helobdella gemmata*. R. Blanchard, 1800. Segundo R. Bl.

Somitos V-XXII com 3 anneis cada um. Os quattros ultimos somitos são redusidos, mas possuindo sempre as papilas segmentares. Somito XXIII comprehendendo dois anneis o segundo delles muito curto; somitos XXIV-XXVI compostos cada um por um anel só. Em seguida existe um ultimo anel sem papilas adiante do qual existe o anus. Numero de anneis 67 (ás vezes 66, o somito XXIV possuindo ás vezes 2.). Orificios sexuaes separados por dois anneis e situados respectivamente entre os anneis 24, 25, 26 e 27.

Vive no Chile e Rep. do Uruguay.

37. HELOBDELLA MICHAELSENI R. Blanchard, 1900  
*Descrição.* — (Fig. 30). Corpo amarelo es-  
curo, mais claro na face ventral do que na dorsal.

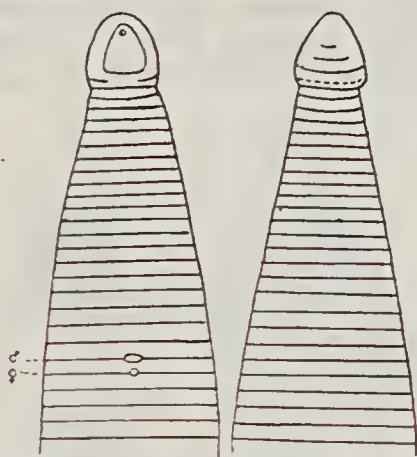

Fig. 30 = *Helobdella michaelсени*. R. Blanchard, 1900. Segundo R. Bl.

Em alguns exemplares, traços pouco nitidos de uma faixa dorsal mediana de cor amarelada. Anéis muito nitidos, sem papilas segmentares. Ventosa posterior pequena, medindo 1 mm de diametro sómente. Olhos situados na parte posterior da cabeça, precedidos de uma superfície compreendendo 2 ou 4 anéis preoculares. Contando como 1.º anel, aquelle que possui os olhos, o 2.º imperfeitamente separado, sendo mesmo soldados na face ventral formam o labio posterior da ventosa. Entre o 2.º e o 3.º anel, um estrangulamento limitando nitidamente a cabeça.

Somitos indistinctos, sendo sufficiente os caracteres acima referidos para a dignose desta especie. Considerando o anel que possui os olhos como o 1.º do corpo, o orificio macho está collocado depois do anel 22 e a vulva depois do anel 23. Anus depois do anel 63. Anéis 61 e 63 desdobrados nos bordos. Total de anéis: 64. Comprimento do corpo 12 mm; largura 4 mm.

Vive no sul da Rep. do Chile, Argentina e no Uruguay.

38. HELOBDELLA CHILENSIS R. Blanchard, 1900

*Descrição.* — (Fig. 31). Corpo cinzento ou branco, sem manchas nem faixas. Papilas segmen-

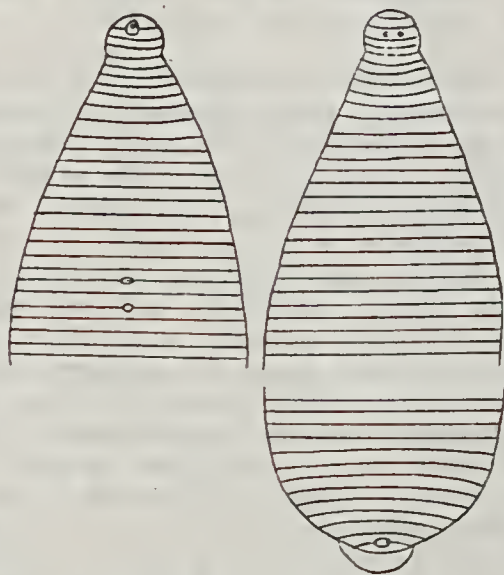

Fig. 31 = *Helobdella chilensis*. R. Blanchard, 1900. Segundo R. Bl.

tares e nephrideas não visíveis. Ventosa anterior de pequeno tamanho com o labio posterior formado pelo 3.º anel do corpo. Ventosa posterior muito pequena com 1 mm. de diâmetro, quasi que inteiramente encaixada na extremidade do corpo. Corpo espesso commumente enrolado sobre si mesmo. Anéis muito nitidos, sem nenhum traço de divisão em dois. Olhos muito pequenos situados no 3.º anel, ás vezes quasi invisíveis. (Existe em alguns casos 3 aneis pre-oculares).

Depois do 5.º on 6.º anel existe um estrangulamento delimitando a cabeça. Somito completo com 3 aneis. A falta de papillas não permite delimital-os seguramente. Orifício macho entre os aneis 23 e 24 ou 24 e 25. Vulva entre os aneis 25 ou 26 e 27. Dois ou tres aneis pre-oculares.

Anus depois do anel 65 ou 66. Numero de aneis ao todo, 66 ou 67 quando existem 3 aneis pre-oculares, ou mesmo 68 em alguns exemplares por addição de um anel perto da extremidade posterior. Comprimento 15 mm. largura 3 mm.

Vive no Chile e Rep. Argentina.

39. HELOBDELLA COLUMBIENSIS Weber, 1913.

*Descrição.* — Corpo apresentando uma coloração particular, approximando-se de certos exemplares de *Helobdella triserialis*. Treze faixas longitudinaes muito nitidas na face dorsal, sete das quaes amarelladas e seis intermediarias, ciuzento escuro. A faixa clara mediana não attinge a extremidade anterior, terminando a 2 mm desta extremidade, disposta entre as duas faixas negras medianas. As outras quatro faixas negras terminam do mesmo modo. Na face ventral existem numerosas manchas pequenas irregularmente dispostas. Cabeça collocada na extremidade de um pescço longo e afilado. Largura maxima de 4 mm. mais ou menos, comprimento 11-12 mm. Ventosas pequenas. A anterior quasi invisivel a olho nu, a posterior encaixada na extremidade do corpo medindo 1 mm. de diametro. Aneis em numero de 69, comprehendendo os dois aneis pre-oculares, sendo nitidamente separados um do outro. O corpo sobretudo na parte anterior é denteado nos bordos. Orificios sexuaes difficilmente perceptíveis, em alguns exemplares distingue-se o póro genital masculino entre os aneis 26 e 27. Anus entre os aneis 68 e 69. Dois olhos, situados no 3.º anel e muito proximos um do outro.

Vive na Columbia.

40 HELOBDELLA FUHRMANNI Weber, 1913.

*Descrição.* — ( Fig. 32 ) Cór fundamental



Fig. 32 = *Helobdella fuhrmanni* Weber, 1913. Seg. M. Weber.

amarellada com uma faixa mediana negra, indo da ventosa anterior á posterior. De cada lado desta faixa mediana um ou dois traços negros, muito mais finos, paralelos nos bordos, indo de uma extremidade á outra e mais ou menos visiveis segundo os individuos. Face ventral cinzenta uniforme com alguns pontos negros. Fôrma do corpo bastante característica, sendo muito mais largo na parte mediana do que nas duas extremidades. A parte anterior é mais longa e mais afilada do que a posterior que é fortemente retrahida. Comprimento total de 8-11 mm.; largura maxima de 3-4 mm., emquanto que a parte posterior do corpo não mede sinão 1,5 mm. e a parte anterior 1 mm. apenas. Ventosas circulares e muito pequenas. A anterior é vista a olho nú, a posterior é encaixada na extremidade do corpo e mede 1 mm. de diametro. Numero total de aneis 68, comprehendendo os 2 aneis pre-oculares, estes são nitidamente separados um do outro e dão ao corpo, sobretudo na parte mediana, o aspecto de uma lamina denteada nos dois lados. Póro masculino entre os aneis 27 e 28, vulva entre os aneis 29 e 30. Anus entre os aneis 66 e 67. Dois olhos dispostos no 3.º anel e nitidamente separados um do outro.

Vive na Columbia a 2.400 m. de altitude.

41. *HELOBDELLA HEMISPHAÉRICA* Weber, 1913.

*Descrição.* — A descrição desta especie foi baseada em um exemplar sómente o que não é sufficiente para uma diagnose segura. Cór uniforme escura tanto na face ventral como na dorsal; manchas ausentes. Hirudineo de pequeno tamanho e globoso, quasi tão largo como longo. Comprimento 4,5 mm. por 4 mm. de largura, 2 mm. de espessura. Face ventral achatada. Ventosas pequenas. A anterior, circular e terminal, salientando-se um pouco para diante e sómente visivel pelo microscopio. A posterior, ao contrario, muito nitida, encaixada inteiramente na extremidade posterior do corpo, circular com 1 mm. de diametro. Anéis



muito finos, porém nitidos. Numero de anneis 66 comprehendendo o anel pre-ocular. (o n. de anneis não foi seguramente estabelecido, seg. Weber). Póros sexuaes invisiveis. Anus entre os anneis 65 e 66. Dois olhos pequenos e separados, dispostos no 2.º anel.

Vive a 2000 m. de altitude em Pedropalo (Columbia?)

42. HELOBDELLA LONGICOLLIS Weber, 1915.

*Descrição.* — ( Fig. 33 ) Weber descreveu esta



Fig. 33 = *Helobdella longicollis* Weber, 1915. Seg. Weber.

especie baseado em exemplares conservados no Museo de Berlim sob n. Q. 562. A fôrma do corpo é muito typica, medindo 6 mm. de comprimento por 1 mm. de largura na parte posterior. Extremidade anterior afilada assemelhando-se a um pescoço possuindo 0,5 mm. de largura. Corpo alargando-se para diante em fôrma de cabeça, possuindo a ventosa anterior e os olhos. Anéis bem visiveis, nitidamente separados uns dos outros, porém pouco salientes nos bordos. Cór uniforme, amarellada. Ventosas pequenas, a posterior é mais ou menos encaixada na extremidade do corpo, medindo 1 mm. de diametro mais ou menos; a anterior é circular com diametro igual á largura do corpo para diante, occupando quasi que toda a superficie da cabeça do animal. Total de aneis 66, com dois aneis pre-oculares. Póros sexuaes visiveis e dispostos respectivamente nos aneis 25 e 26 sendo que as suas aberturas estão no meio dos aneis, e não entre elles, como acontece ordinariamente nas *Helobdella*.

Anus no penultimo ou ultimo anel, isto é entre 65 e 66, sendo bem visivel. Dois olhos muito nitidos, separados um do outro e dispostos no 3.º anel do corpo. Tubo digestivo muito simples. Alem dos dois grandes coecums terminaes, existem algumas ondulações mais ou menos accentuadas em numero de cinco, representando sem duvida os cinco coecums anteriores. Pharinge muskuloso, contornado na base e enrolado duas vezes sobre si mesmo. Glandulas salivares bem desenvolvidas. Os ganglios nervosos muito desenvolvidos, o que chama lógo a attenção, bem visivel na parte anterior, e na parte posterior entre os coecums terminaes. Ganglio periesophagiano muito desenvolvido.

Vive em San Bernardino (Rep. do Paraguay).

43. HELOBDELLA PARAGUAYENSIS Weber, 1915.

*Descrição.* — Exemplares conservados na coleção do Museo de Berlim sob os numeros Q. 268, Q. 271 e Q. 299. Cór do corpo cinzenta sem manchas nem faixas. Corpo muito alongado, porém,

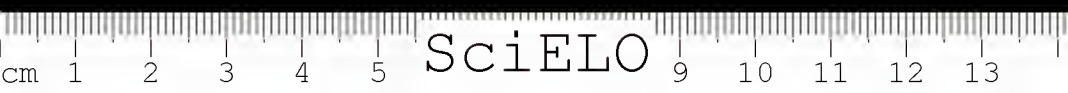

pequeno e não espesso, com 4 a 6 mm. de comprimento para os exemplares adultos, e 2 a 3 mm. para os jovens. Largura maxima dos adultos 1 a 1,5 mm. Ventosas pequenas, a posterior quasi que inteiramente encaixada na extremidade do corpo, medindo 1 mm. Bocca abrindo-se no fundo da ventosa anterior (caracteristica da sub-familia *Glossosiphoniinae*), continuando por um pharinge muito musculoso. Numero de aneis 68 a 70 com 5 aneis pre-oculares, para os exemplares adultos e 3 para os jovens. Nestes ultimos, dois a 3 aneis pre-oculares apresentam um ligeiro sulco, signal de um desdobraimento que se vae effectuar, por isso que em todos os adultos observam-se 5 aneis pre-oculares. Aneis do corpo muito nitidos e separados uns dos outros por um sulco muito profundo. Corpo com aspecto denteado nos bordos, semelhantes ao que se observa em *Helobdella fuhrmanni* Web., Póros sexuaes separados por dois aneis sómente. Orificio macho entre os aneis 26 e 27, vulva entre os aneis 28 e 29. Anus geralmente entre os aneis 67 e 68. O anel que precede o anus apresentando uma particularidade interessante, sobretudo muito visivel nos adultos; elle é lobado nos dois bordos, porém o ligeiro sulco não se continúa na face dorsal, onde o anel 67 é indiviso. Dois olhos bem separados, dispostos no 6.º anel nos adultos, e no 4.º nos jovens. Bocca se continuando por um pharinge musculoso muito longo e recurvado na base. Seis coecums, os primeiros muito pequenos, porém o ultimo é longo e bastante desenvolvido. Pecto ultrapassando em largura o coecum terminal e comprehendendo 4 diverticulos. Glandulas salivares bem desenvolvidas, indo da base do pharinge á extremidade posterior do animal.

Vive em San Bernardino (Rep. do Paraguay).

4.º Genero PROTOCLEPSIS Livanov, 1902

Syn.: *Glossiphonia* Johnson, 1816 (pro-parte).

*Clepsine* Savigny, 1822 (pro-parte).

*Haemocharis* de Filippi, 1837 (pro-



parte) *nec Haemocharis* Savigny, 1822).

*Theromyzon* Philippi, 1867.

*Hemiclepsis* Vejdovsky, 1883 (pro-par-  
te).

? *Protoclepsine* Moore, 1898.

*Diagnose*: Corpo de tamanho médio, bocca situada no fundo da ventosa anterior (caracteristica da sub-familia *Glossosiphoniinae* Pinto, 1921), extremidade cephalica indistinctamente separada do corpo por um estrangulamento, porém saliente. Oito olhos. Somito trimero. Mais de 6 pares de coecums gastricos.

Especie typo: 44. *PROTOCLEPSIS TESSELLATA*  
(O. F. Muller, 1774).

Syn.: *Hirudo tessulata* O. F. Muller, 1774.

*Hirudo tessellata* Bosc, 1802.

*Erpobdella tessulata* Fleming, 1822.

*Ichthyobdella tessellata* de Blainville,  
1828.

*Erpobdella vulgaris* var. *tessellata* de  
Bainv., 1828.

*Nephelis tessellata* Savigny, 1822.

*Clepsine tessulata* Fr. Muller, 1844.

*Glossiphonia tessellata* Moq., Td., 1846.

*Hirudo vitrina* Dalyell, 1853.

*Glossiphonia cacheana* Thompson, 1846.

*Haemocharis cacheana* Thompson, 1856.

*Hemiclepsis tessellata* Vejdovsky, 1883.

*Clepsine tessellata* Weltner, 1887.

*Protoclepsis maculosa* Rathke, 1862.

*Descrição*: (Fig. 34) Corpo longo e vermiforme no estado de extensão, durante a vida e nos individuos jovens; conservando este aspecto ou tomando ao contrario a forma ovular, depois de

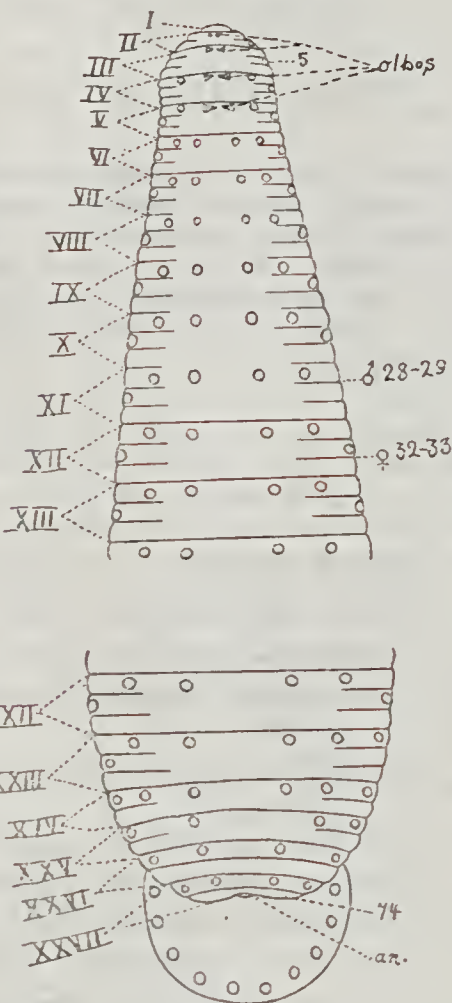

Fig. 34 = *Protoclepsia tessellata*. O. F. Møller, 1771. Seg. Harding.

morta. Corpo formado de 73 ou 74 aneis (comprehendendo o anel pre-ocular). Extremidade mais ou menos nitidamente delimitada por um sulco que passa para traz do anel 11, este ultimo represen-

tando o labio posterior da ventosa bucal. Quatro pares de olhos situados nos aneis 2, 4, 7 e 10. Cor fundamentalmente verde oliva. Face dorsal com 6 linhas longitudinaes de grandes manchas alaranjadas. Estas linhas podem ser distinguidas em sub-medianas, intermediarias e marginaes.

As manchas marginaes são dispostas ordinariamente nos bordos da face ventral; ellas estão sempre no segundo anel, nos somitos normalmente formados de tres aneis, mas podem se localisar no primeiro anel nos somitos retrahidos. Um certo numero de manchas alaranjadas pode faltar notadamente nas zonas submedianas e intermediarias. Papilas segmentares no primeiro anel de cada somito e dispostas em seis fileiras na face dorsal, e quatro fileiras na face ventral. As fileiras da face dorsal se confundem com as fileiras de manchas alaranjadas; as papilas sub-medianas e intermediarias são marcadas pelas manchas alaranjadas correspondentes; as papilas marginaes estão para diante das manchas alaranjadas correspondentes. As papilas segmentares existem, embora falem as manchas correspondentes.

Em alguns exemplares, as zonas sub-medianas são indicadas cada uma por uma linha escura que se continúa nos dois ultimos aneis de cada somito, porém interrompendo-se no primeiro anel. Estas duas linhas percorrem toda a extensão do corpo; para diante ellas passam para fóra dos tres ultimos pares de olhos e convergem para os olhos do primeiro par nos quaes terminam. As papilas segmentares sub-medianas, collocadas no trajecto destas linhas, são pois as homologas dos olhos do primeiro par, e destes olhos sómente. Anus constantemente disposto atraz no anel 73. Ventosa posterior circular, os tres quartos encaixados na face ventral, ornamentado de manchas alaranjadas no bordo livre e na face superior. Nephrideas invisiveis. Póro sexual masculino entre o anel 28 e 29, vulva entre os aneis 32 e 33.

Comprimento 40 mm. e largura 11 mm., segundo O. F. Muller; 60 mm. por 4,5 mm., segundo Malm.

Vive em toda a Europa e na Republica do Chile (America do Sul).

R. Blanchard emittiu varias hypotheses para explicar a presença de *Protoleipsis tessellata* na America do Sul. Tambem é commum nos países sul-americanos a *Helobdella stagnalis* que vive na Europa.

A disseminação destas especies talvez tenha sido feita pelo transporte da terra humida em plantas vindas da Europa, ou parasitando algum animal; pois é sabido que algumas sanguessugas podem permanecer na boca, pharynge etc. de bovidos por mais de 30 dias conforme observações de Mégnin e Delanoe em França.

#### 45. PROTOLEIPSIS MEYERI Livanov, 1903

*Descrição:* Comprimento 8 mm. por 3 mm., conservados em alcool. Corpo alongado, tendo depois de conservado, o lado ventral liso, dorso convexo. Face ventral mais clara, cor fundamental escura. Na face ventral existe em cada anel medio do somito 4 series longitudinaes de manchas amarellas, em cujo centro se acham as papilas das linhas exterior paramediana e intermediana. Tambem existem papilas na linha paramarginal interna do segundo anel, porém as manchas que correspondem a essas ultimas estão situadas no terceiro anel; ás vezes ellas se estendem até ao primeiro anel do somito seguinte. Na face ventral existe apenas uma serie longitudinal de papilas na linha paramediana exterior. Todos os 3 aneis do somito são bem desenvolvidos e não possuem sulcos secundarios. A metamerização, a posição dos olhos, a parte anterior do corpo e a posterior são typicas do genero *Protoleipsis*. O diametro da ventosa posterior attinge 2 mm.. Como em todas as outras especies de *Protoleipsis*, o clitelo não tem orificios nephridéanos nos seus 3 somitos. Orificio genital mas-



culino no sulco limitrophe entre os primeiro e segundo somitos do clitelo; vulva situada dois anneis mais para traz, isto é entre o segundo e o terceiro anel do segundo somito do clitelo. O aparelho genital feminino fornece uma caracteristica muito importante, pois os oviductos abrem-se sem se juntarem, em uma depressão muito chata, quasi não pronunciada do tegumento que corresponde á vagina dos outros hirudineos. Todo o lado ventral do clitelo é provido, de modo inteiramente igual, de conductos excretores das glandulas do clitelo. Trompa pequena atingindo apenas o meio do somito innervado pelo segundo ganglio ventral simples. Parasitos de patos bravios da Europa.

46. *PROTICLEPSIS GARJAEWI* Livanov, 1903

*Descrição*: Comprimento 40 mm., largura igual para todo o corpo, com 6 mm. Corpo hirudiforme, face ventral chata, dorso um pouco convexo. Cor fundamental escura. No dorso existem 6 series longitudinaes de papilas quasi imperceptiveis, sendo dispostas no anel medio de cada somito, começando immediatamente depois do somito que possui o quarto par de olhos. Estas papilas estão ao longo da linha paramediana interna, da linha intermediaria e da linha paramarginal interna.

No terceiro anel as papilas estão na linha paramediana externa embora menos numerosas e não inteiramente regulares. No lado ventral as papilas sensoriaes existem em todo o anel medio sob a forma de pontos claros dispostas em series longitudinaes na linha paramediana externa, na linha intermediaria e na linha paramarginal interna. As papilas, ao contrario, só existem geralmente na linha paramediana externa, e raramente na linha paramarginal interna. Em um exemplar apenas foram observadas as papilas na linha intermediaria. Uma caracteristica desta especie é a divisão de cada um dos tres anneis do somito, em dois anneis secundarios por sulcos mais fracos; ali o anel medio parece ser dividido de tal maneira que todas as papi-

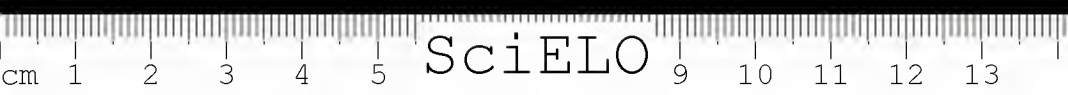

las se acham na parte anterior e maior. Quanto á metamerização, nem a parte anterior do corpo nem a posterior, differe do typo commum do genero. A posição dos olhos na linha paramediana interna é muito nitida, pois elles parecem estar em continuação immediata á serie lorgitudinal das papilas paramedianas internas, que já apparecem no somito seguinte. Presença de papilas bem desenvolvidas na linha intermediaria e paramarginal interna nos somitos que possuem o terceiro e quarto par de olhos. O ultimo somito do corpo possui papilas apenas na linha intermediaria e na linha paramarginal interna, faltando por completo na linha paramediana interna. Ausencia de manchas na ventosa posterior, tendo o seu diametro 4 mm. A estrutura do clitelo é do typo descripto para *Protoclepsis meyeri* Liv.. Como nesta ultima especie, os oviductos desembocam separadamente, em um sulco muito pequeno do tegumento, correspondendo á vagina dos outros hirudíneos. Os conductos excretorios das glandulas do clitelo agrupam-se na linha lateral do corpo. Trompa indo até o começo do somito innervado pelo terceiro ganglio ventral.

Vive em pedras do lago Baikal, na Europa.

47. *PROTOCLEPSIS TESSELLATOIDES* Livanov, 1803

*Descripção*: Comprimento 25 mm., largura igual para todo o corpo, com 5 mm.. Os exemplares menores lembram pela sua fórma oval, as *Glossosiphonideus*; os maiores porém são alongados, face ventral achatada, e convexa no dorso. As papilas, que ás vezes desaparecem por completo, estão no segundo anel de cada somito, no lado dorsal, na linha paramediana externa, na linha intermediaria e na linha paramediana interna; na face ventral ellas existem na linha paramediana externa. Todos os anneis do somito são bem desenvolvidos e sem sulcos secundarios. A estrutura da parte anterior como, da parte posterior é identica á *Protoclepsis tessellata*. O diametro da ventosa posterior é de 3 mm.. O clitelo se distingue de *P. tessellata*



porque o orificio genital macho está entre o segundo e o terceiro aneis do primeiro somito do clitelo, vulva collocada cinco aneis para traz, isto é nos primeiro e segundo aneis do terceiro somito do clitelo. Vagina bem desenvolvida; trompa como em *P. tessellata*. Esta especie differe de *P. tessellata* pela disposição differente dos orificios genitales.

Vive no lago Baikal, Europa.

5.º Genero — ANCYROBELLA A. Oka, 1917

*Diagnose*: *Glossosiphoniinae*, sem olhos, possuindo a abertura bucal no meio da ventosa anterior. Trompa com saliencias em fôrma de espinhos voltados para a parte posterior. Somito trimero.

Especie typo: 48. ANCYROBELLA BIWAE  
A. Oka, 1917

*Descrição*: (Fig. 35) Corpo liso, papilas indistinctas. Numero total de aneis, 68; não havendo caracteres exteriores que permittam determinar os limites dos somitos, sendo estes verificados pelo estudo anatomico.

Somitos I, II e III com um anel em cada um delles, somitos IV e V com dois aneis, somitos VI-XXIV trimeros, somito XXV com dois aneis, somitos XXVI-XXXIV com um anel. Orificio masculino entre o 28.º e o 29.º anel, vulva entre 29 e 30.

Ausencia de olhos. Cabeça formada de sete aneis (somitos I-V), sendo mais larga que a subsequente região do corpo. Somitos I-IV transformados, na face ventral, em ventosa anterior, emquanto que o somito V com seus dois aneis 6 e 7 representa o labio dessa ventosa.

*Distribuição geographica*: Vive no lago Biwa, Japão.

Genero MARSUPIOBELLA Goddard et Malan, 1912

*Nota*. — Na diagnose deste novo genero Goddard e Malan incluem as disposições dos orificios

genitais; a localização destes orifícios não é caracter de genero e sim de especie, entretanto o genero *Marsupiobdella* pela presença de uma bolsa de incubação, torna-se um genero muito interessante e talvez o unico até hoje conhecido nos hirudíneos.

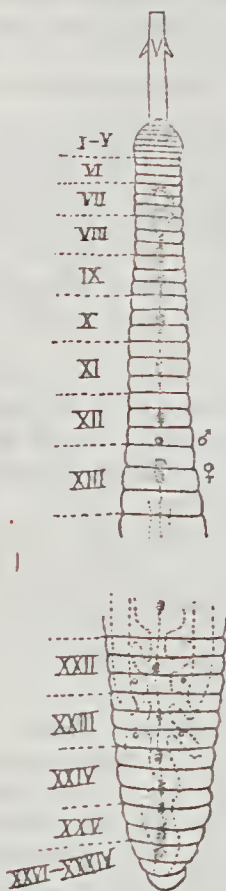

Fig. 35 = *Ancyrobdella biwae* Oka, 1917. Segundo A. Oka.

*Diagnose:* Glossosiphoníneas de pequeno tamanho. Somito trimero. Dois olhos. Na face ventral existe uma bolsa de incubação que se abre para o exterior por meio de uma abertura alongada.

Especie typo : 49 MARSUPIOBDELLA AFRICANA Goddard et Malan, 1912.

*Descrição* : Número de anéis post-cephalicos 66 no dorso e 64 no lado ventral, sendo que os dois anéis anteriores da superfície ventral pertencem á região cephálica; quer dizer que na face ventral existem menos quatro anéis. Orifício genital macho entre os anéis 21 e 22 nos somitos XI e XII; vulva entre o 2.º e 3.º anel do somito XI, sem funcção no adulto. Tronco do corpo muito espessado contendo uma grande bolsa de incubação que se abre para o exterior, na face ventral, por uma abertura alongada. Somitos V-XXVI trimeros, somito XXVII bianulado. Dois olhos. Papilas segmentares em todos os anéis, sendo difíceis de se distinguir na parte media do corpo. Na parte posterior ellas são muito proeminentes em cada terceiro anel, de modo que a natureza trimera do somito torna-se muito nítida.

Somitos de I-IV imperceptíveis.

Parasita de carangueijos. Vive na Africa.

Genero SEMILAGENETA Goddard

50. SEMILAGENETA HILLI Goddard.

*Bibliographia* : In. Proc. Linn. Soc. t. 33.

Não pudemos consultar este trabalho onde Goddard descreveu o novo genero e nova especie de hirudineo, pertencente á familia *Glossosiphoniidae*.

2.ª Sub-familia HAEMENTERIINAE Pinto, 1921.

*Diagnose* : Glossosiphonideas possuindo a abertura bucal no labio superior da ventosa anterior.

Genero typo 6.º *Haementeria* F. De Filippi, 1849.

Syn. : *Blennobdella* Em. Blanchard, 1949.

*Hybobdella* Weyenbergh, 1877.

*Discussão* : — Em 1920 demonstramos em um artigo que publicamos no «Brasil-Medico n. 35, anno

34, de 28 de agosto, que este genero não podia ser synonymo de *Lioslomum* como pretendeu R. Blanchard.

E' sufficiente comparar as respectivas diagnoses dos dois generos para se ver logo que elles são autonomos completamente. Não podemos saber como R. Blanchard cahiu em tal erro.

Como os representantes destes dois generos são muito communs no Brasil, pudemos fazer um estudo minucioso das duas especies typos. Os representantes do genero *Haementeria* são providos de trompa e possuem a abertura bucal no labio superior da ventosa anterior, emquanto que as especies de *Lioslomum* são destituídas de tal orgão, não são hematóphagas, vivem na terra humida e pertencem á familia *Herpobdellidae*. Diante de taes argumentos é impossivel confundir uma *Haementeria* com um *Lioslomum*. M. Weber, deixando-se influenciar pelas afirmações de R. Blanchard, cahiu no mesmo erro, collocando as suas especies novas de *Haementeria* no genero *Lioslomum*.

A systematica dos hirudineos deve sempre ser feita ao lado da biologia, de onde podemos tirar dados de grande valor, e não nos limitarmos a informações erroneas fornecidas muitas vezes por pessoas que colleccionam estes annellideos.

*Diagnose*: Corpo deprimido, largo. Ventosa anterior imperfurada. Bocca aberta no labio superior ou na parte anterior da ventosa. Trompa longa, estreita, muito musculosa. Dorso verrucoso. Em a face ventral e na parte média do corpo, o 2.º e 3.º anel de cada somito são desdobrados por um sulco transversal. Somito trimero. Dois olhos.

Especie typo 51.

Syn.: HAEMENTERIA OFFICINALIS, F. De Filippi, 1849.

Syn.: *Clepsina tuberculifera*, Grube, 1871.

*Glossiphonia granulosa*, Jiminez, 1965.

*Haementeria mexicana*, F. De Filippi, 1849.



*Descrição:* (Fig. 36) Comprimento 75 mm. por 13 mm. de largura. Dois anéis pre-oculares. Somito I com um anel sómente, que possui os olhos. Somito II compreendendo os anéis 2 e 3. Somitos III — XXI formados cada um de tres anéis. Os tres primeiros somitos entram na constituição da ventosa anterior.

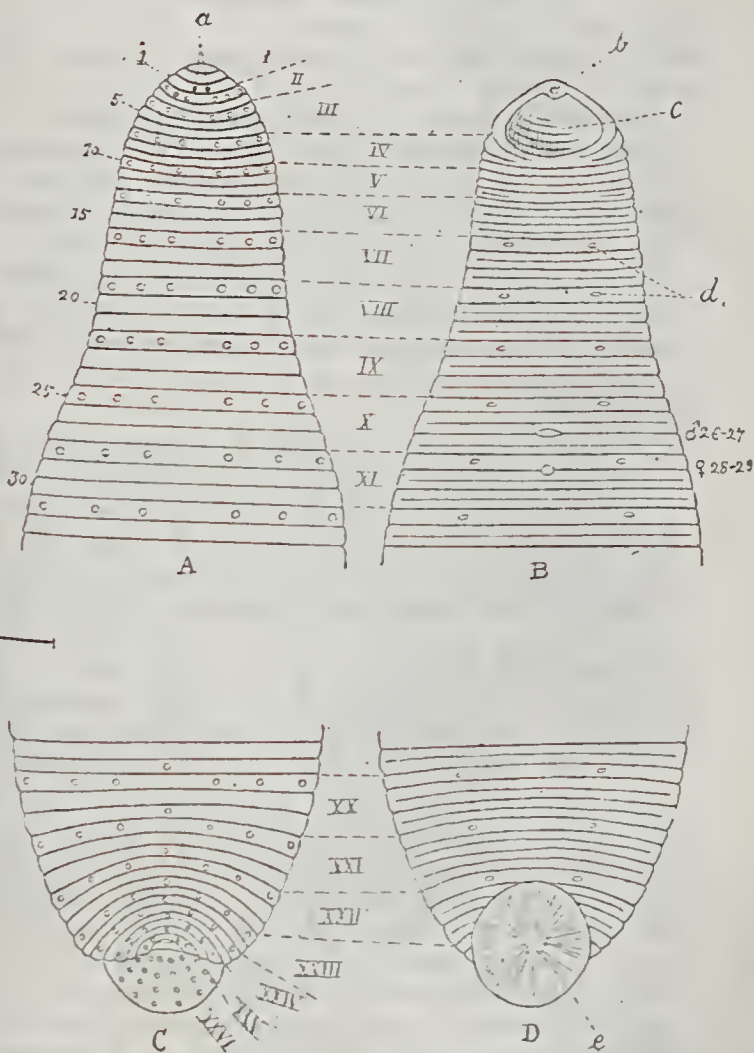

Fig. 36 = *Haementoria officinalis* De Filippi, 1849. Segundo R. Blanchard.

Esta é marcada para traz por um labio, na constituição do qual entram os aneis 7 e 8, que são distinctos nas partes lateraes, porém se fusionam na região media da face ventral; estes mesmos aneis são distinctos na face dorsal. Anel 12 ou ultimo anel do somito V já se desdobra nas partes lateraes da face ventral, porém indiviso na parte media. Este desdobramento é completo e se repete com a maior regularidade no 2.º e 3.º anel de cada somito, do somito VI ao somito XXII, inclusive. Na extremidade posterior as papilas segmentares se vêem nitidamente nos aneis 61, 64, 66, 68 e 70; os quatro ultimos somitos têm, pois, dois aneis; o 2.º anel dos somitos XXII, XXIV e XXV é muito estreito. Anus entre os aneis 70 e 71. Ventosa posterior circular; ella apresenta na face dorsal quatro fileiras concentricas e irradiadas de tuberculos semelhantes áquelles que possuem as papilas segmentares. Pela face ventral ella é irradiada e vae até o 2.º anel do somito XXII.

Os póros sexuaes occupam o mesmo lugar que os da *Haementeria ghilianii*; orificio macho entre o 26.º e 27.º anel sob a fórma de simples fenda; vulva entre o 28.º e 29.º anel. Nephrideas dispostas como em *H. ghilianii*. Face dorsal muito verrucosa com tres categorias de tuberculos ou verrugas: 1.º tuberculos possuindo as papilas segmentares, 2.º tuberculos de tamanho médio em serie linear com os precedentes, notadamente na região intermedia-ria. Uma verruga identica vê-se na linha mediano-dorsal na maior parte dos aneis, sobretudo na região posterior do corpo; quando esta verruga se não repete regularmente em todos os aneis, vê-se pelo menos persistir no ultimo anel de cada somito; 3.º tuberculos de pequeno tamanho, dispostos em toda a face dorsal de cada um dos aneis do corpo, sem grande regularidade. Entre as fileiras de papilas intermediarias e o bordo lateral do anel, estes tuberculos se dispõem mais ou menos nitidamente em uma só fileira, sendo de tamanho um pouco maior. No resto do anel os tuberculos se



dispõem em duas fileiras transversaes, separadas uma da outra por um sulco pouco profundo, que se estende no intervallo dos grandes tuberculos segmentares. Nenhuma destas tres categorias de tuberculos apresenta o aspecto de crista que se observa nos tuberculos não segmentares de *H. ghiliani*.

Vive no Mexico e paizes sul-americanos.

52. HAEMENTERIA GHILIANI F. De Filippi, 1849.

*Descrição.* — (Fig. 37) A *H. ghiliani* é a mais possante sanguesuga conhecida (ver a photographia em tamanho natural) e vive no norte do Brasil (Estado do Pará, e Amazonas). R. Blanchard refere a presença desta sanguesuga no Rio de Janeiro, evidentemente parece ser engano, talvez de rotulo, porque não temos noticia alguma que nos auctorise a affirmar a presença deste hirudineo no sul do Brasil.

Tivemos occasião de estudar a *Haementeria ghiliani*, graças a gentileza do Snr. Dr. Alfonso Taunay, Director do Museu Paulista.

R. Blanchard que descreveu detalhadamente esta especie não se refere á presença de tuberculos muito desenvolvidos na face dorsal da ventosa posterior (ver photographia) dos exemplares de *H. ghiliani* estudados por nós.

R. Blanchard dá as seguintes dimensões: comprimento total 126 mm., largura 5<sup>2</sup> mm.; o exemplar que possuímos na nossa coleção é um pouco maior pois mede 135 mm. de comprimento por 53 mm. de largura.

Ausencia de tuberculos ou de papilas na face ventral; em compensação a face dorsal possui um grande numero de tuberculos totalmente descolorados e correspondendo aos tuberculos com aspecto de crista descriptos por Lang.

Os pequenos tuberculos em crista são dispostos em dupla fileira transversal na zona media dos aneis 2 e 3 de cada somito; elles se dispõem em tres ás vezes em quatro fileiras nas zonas lateraes. R.



Blanchard admite 4 somitos normaes para diante do somito X que possui o orificio másculino (somitos VI-IX). A parte do corpo situada para diante do somito VI é constituída por 3 aneis pre-

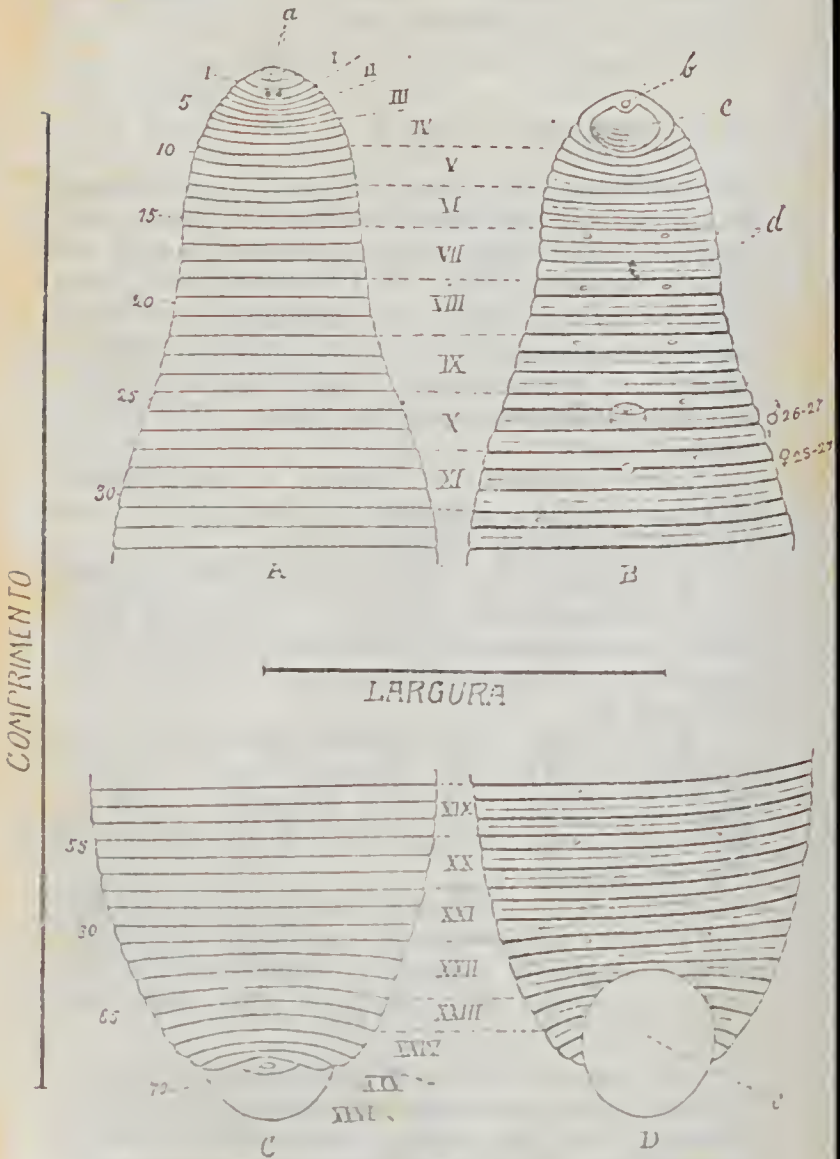

Fig. 37 = *Haementeria ghilianii* De Filippi, 1940, segundo R. Blanchard.

*Haementeria ghilianii* De Filippi, 1849.



Tamanho natural





SciELO



Photographia da ventosa posterior de *Haementeria ghilianii* para mostrar os grandes tuberculos ou manchas.

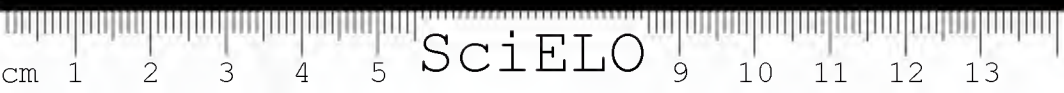

SciELO

oculares (Lang admite quatro aneis), depois por doze aneis entre os quaes vê-se o limite de trez somitos. Ventosa anterior deprimida, ovalar, com grande eixo transversal, disposta na extremidade da face ventral. Ella possui tres sulcos trasversaes, sensivelmente concentricos no labio posterior e desprovidos de toda relação com os aneis verdadeiros. O labio anterior se prolonga para a concavidade da ventosa em lobulo triangular, no apice do qual apparece o orificio bucal. Na boca (face dorsal) distinguem-se os limites de tres aneis pre-oculares. O referido lobulo não é outra coisa que a extremidade da face dorsal reflectida e prolongada para a face ventral. Resulta desta disposição que examinado o animal pela face dorsal, o anel oculifero occupa a extremidade anterior, parecendo ser o 1.º anel do corpo. R. Blanchard considera o anel oculifero como o 1.º, a contar da ventosa anterior para a posterior, assim sendo, os aneis 1-7 occupam a face superior da ventosa; elles correspondem ao somitos I-III e ao 1.º anel do somito IV. Somito I constituido por um só anel, somito II por dois aneis; o somito III já comprehende tres aneis. O oitavo anel ou segundo anel do somito IV, contorna o bordo lateral e ganha de cada lado a face ventral, não tardando em desaparecer, apertado entre o labio posterior da ventosa e o anel 9 ou terceiro anel do somito IV. Este ultimo anel é completo tanto na face ventral como na dorsal, todos os aneis seguintes se comportam identicamente. Aneis 10, 11 e 12 constituindo o somito V; anel 11 em desdobraimento, na face ventral, porém o anel 12 já apresenta tendencia ao desdobraimento, perceptivel por um sulco transversal que nasce na imediações do bordo lateral e desaparece após curto trajecto, muito antes de attingir a linha mediana. No somito VI, os aneis 14 e 15 são inteiramente desdobrados na face ventral, o mesmo não acontecendo para o 2.º e 3.º anel dos somitos seguintes; este desdobraimento prosegue regularmente até o anel 65 ou segundo e ultimo anel do so-

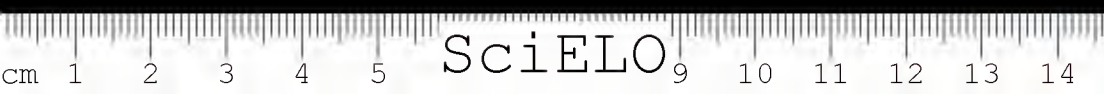

mito XXIII. Na extremidade posterior a ventosa atinge o anel 63 ou ultimo anel do somito XXII (face ventral). Somito XXI e XXII trimeros representando os aneis 58-63. R. Blanchard considera o somito XX II, trimero. Lang afirma que o anel 66 si bem que desdobrado na face ventral, possui tuberculos segmentares na face dorsal, o que é confirmado por Blanchard. Este parasitologista atribue ao somito XXII os dois aneis 64 e 65, ao somito XXIV os dois aneis 66 67, ao somito XXV os dois aneis 68 e 69, ao somito XXVI e ultimo o anel 70. Lang considera como um anel distincto, a parte post-anal; R. Blanchard acha que o anus está collocado no meio de um só e unico anel. Orificio macho entre o anel 26 e 27; vulva entre o 28° e 29° anel. Póros nephrideanos situados no 1° anel dos somitos (face ventral); elles são mais approximados da linha mediana do que do bordo lateral. O 1.º par se vê no anel 13, do somito VII; o 17º par de nephrideas e ultimo está situado no anel 64 (somito XXII.) Coecums gastricos em numero de 10 pares; o 1.º delles desenvolvido no somito XII; os pares seguintes occupam um somito cada um até o XXIº somito, inclusive.

Suga vertebrados e outros animaes.

### 53 HAEMENTERIA NUSBAUMI M. Gedroyc, 1913

Vive na Europa. Polonia *Diagnose.* (Fig. 38)  
« Corpus depressum, latum. Acetabulum anticum impervium. Os in labio anteriore acetabuli positum. Probocis longa, tenuis, valde maculosa. Dorsum verrucosum. Somites completus desuper adpectus e tribus annulis I-mi ordinis sulco transverso in binos annulos II-di ordinis divisus constat. Subter somites completus ex annulis quinque compositus est, annuli ordinis I-mi eaim 2-dus et 3-ius sulco transverso profundo in annulos ordini II-de quatuor dividuntur, quorum medii duplo breviores sunt quam anticus et posticus. In superficie ventrali tubercula segmentalia conspicua sunt. Porus masculinus inter 20 et 21-um anulum, vulva inter anulum 23 et 24, ab ventrali

margine cupulae, sita est. Dorsum quinque ordinibus tuberculorum maiorum et sexordinibus tuberculorum minorum (t. segmentalim) instructum. Discus posterior acetabularis supra sex ordinibus tuberculorum maiorum rodiantibus instructus. Oculi duo.

Longitudo ad 50 mm, latitudo 8-12 ».

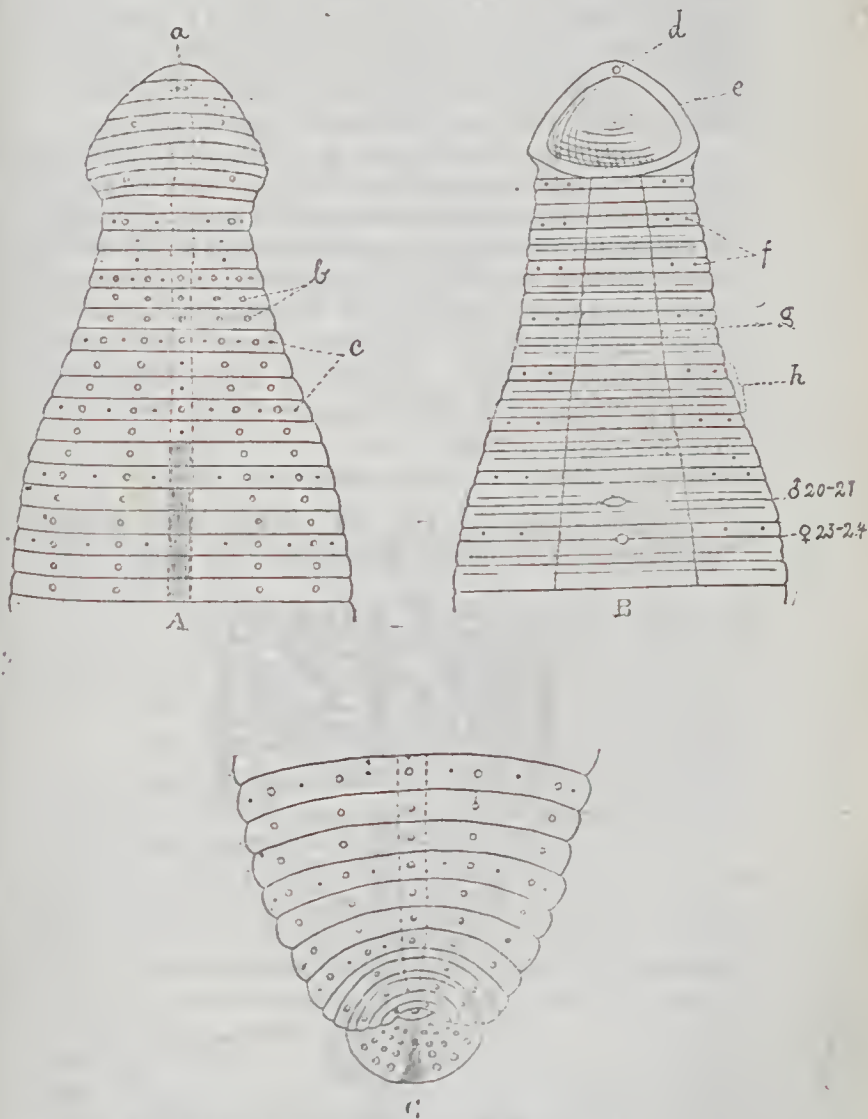

Fig. 38 = *Haementeria nusbaumi* Gedroyc, 1913. Segundo Gedroyc.

54 HAEMENTERIA HELLERI (Weber, 1915)  
Pinto, 1922.

Sy.: LIOSTOMUM HELLERI Weber, 1915.

*Nota.* M. Weber em 1915 descreveu quatro especies novas de *Glossosiphonidae*, collocando-as no genero *Liostomum*. Como demonstramos á pags. 857 e 955, deste trabalho, as especies de Weber devem entrar para o genero *Haementeria*, por isso que este ultimo genero não é sinonimo de *Liostomum*.

A especie *Liostomum gracilis* Weyenbergh, 1877 descripta por Weber (1915) é baseada em 13 exemplares pequenos, medindo de 8 mm. a 14 mm. é muito provavel que essa especie seja sinonima de *Haementeria officinalis*. O proprio R. Blanchard criticou muito o trabalho de Weyenbergh, e as especies descriptas por este ultimo auctor não merecem muita confiança, por não ter elle consultado a bibliographia sobre hirudineos na epoca em que descreveu suas especies.

*Descrição.* — (Fig. 39) Corpo largo na parte mediana, retrahindo-se fortemente nas duas extre-

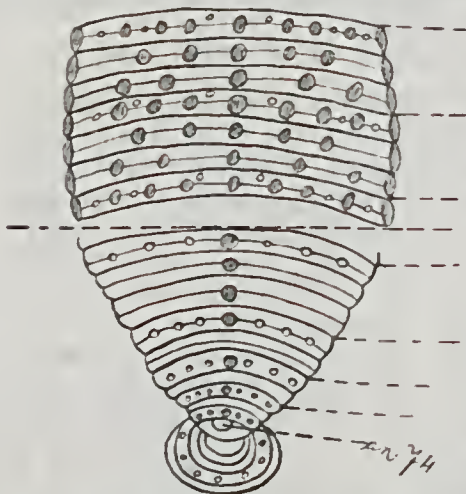

Fig 39 = *Haementeria helleri* (Weber, 1915), Pinto, 1922.  
Segundo Weber.

midades, sobretudo na extremidade anterior que é muito afilada. Comprimento de 29 a 37 mm., largura de 10-14 mm. Contorno do corpo denteado, os aneis fazendo saliência para fóra, uma fileira de tuberculos no bordo externo de todos os aneis. Ventosas semelhantes ás de *Haementeria ghilianii*. A anterior é ovalar, com grande eixo transversal, possuindo muitos sulcos concentricos no interior. Extremidade anterior do corpo dobrada para a ventosa, com seis e sete aneis em geral. Ventosa posterior circular, muito profunda, com sulcos concentricos e sulcos convergentes no interior. Diametro 4 mm. Na parte convexa desta ventosa existem 14 pequenos traços claros, alternando com 14 faixas escuras. Nos traços claros encontram-se 14 tuberculos lisos, brancos analogos ao tuberculos segmentares. A ventosa posterior é dividida por cinco sulcos ligeiros, em seis aneis, sendo o 4.º destes aneis que possui os tuberculos brancos. Total dos aneis 74 compreendendo os tres aneis pre-oculares. Anéis na face ventral com sulco transversal, exceptuando-se o 1.º anel do somito que é mais estreito e não possui sulco (uma das características do genero *Haementeria*). Poro masculino entre o 28 e 29 anel; vulva entre o 30 e 31 anel. Anus no ultimo anel ou 74, muito perto do anel 73. Olhos em numero de dois, muito approximados e dispostos no 4.º anel.

Face dorsal coberta por numerosos tuberculos cuja disposição se vê muito bem na fig. 39; são elles de tres categorias. 1.º, tuberculos lisos, brancos dispostos sempre em seis fileiras longitudinaes no 1.º anel de cada somito. Estes tuberculos segmentares são sufficientes para determinar com certeza qual o anel indiviso na face ventral. 2.º grandes tuberculos crenelados com sete ou oito pontas, observando-se muito nitidamente nove no 1.º anel do somito e sete em cada um dos dois outros. Os da fileira mediana são ligeiramente mais salientes que os outros e mais externos, dando á todo o corpo um contorno denteado. Exceptuando-se a parte anterior, é

observada esta mesma disposição em todos os aneis dos exemplares de *H. helleri* Weber.

O ultimo somito completo possui tres aneis facilmente visiveis. Os quatro ultimos somitos possuem dois aneis cada um; o terceiro anel falta e o segundo mesmo é fortemente comprimido e muito estreito, não possui grandes tuberculos, porem apresenta pequenos tuberculos irregularmente dispostos. 3.º, pequenos tuberculos tambem crenelados com duas, tres ou quatro pontas, irregularmente dispostos em todos os aneis.

O que chama a attenção á primeira vista é a fileira mediana de grandes tuberculos com a zona desprovida de tuberculos grandes á direita e á esquerda ( Fig. 39 ).

Um caracter importante é a presença de numerosos tuberculos pouco salientes, lisos e recobrendo toda a face ventral, caracter este que Weber não encontrou nunca nas outras especies de *Haementeria*. Cada anel e cada meio anel é occupado por uma fileira destes tuberculos, o que dá á face ventral um aspecto rugoso *muito caracteristico*.

Vive na Guyana Hollandeza. Typo no Museu de Neuchatel e no Museu de Berlim, sob n. Q.1161.

55. HAEMENTERIA BRASILIENSIS ( Weber, 1915,  
Pinto, 1922 )

Syn. : *Liostomum brasiliensis* Weber, 1915

*Descrição* : ( Fig. 40 ) Corpo apresentando a forma geral das *Glossosiphoniidae*. Comprimento 23 mm., espessura de 5 a 7 mm.

A parte convexa e dorsal da ventosa posterior possui tuberculos como em *Haementeris officinalis*, em vez de quatro fileiras com um total de 22 tuberculos, existe na *H. brasiliensis* uma só fileira de seis tuberculos, dispostos não muito longe do bordo



externo da ventosa ( ver fig. 40 ) . Como em *Haementeria helleri* nota-se na *H. brasiliensis* quatro faixas escuras alternando com 14 faixas claras e no interior da ventosa post. 14 sulcos pouco profundos convergindo para o centro.

Numero total de aneis 72. Os aneis na face ventral, exceptuandô-se o 1.º delles, são transversalmente divididos por um sulco ( uma das características do genero *Haementeria* ). Presença de pequenos tubos nas duas metades do anel dividido.

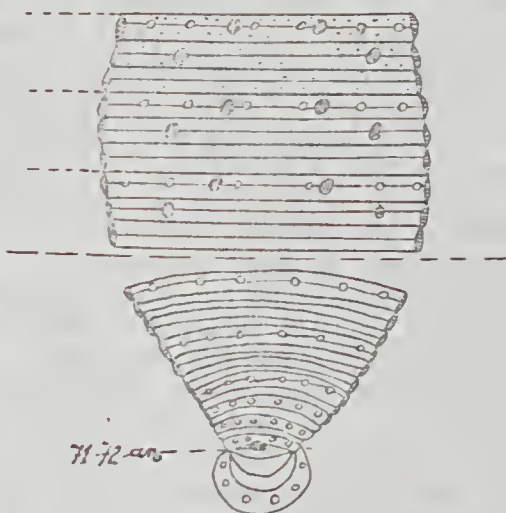

Fig. 40 = *Haementeria brasiliensis* ( Weber, 1815) Pinto, 1922, Seg. Weber.

A partir do 15.º ou 20.º anel, o corpo é percorrido em toda a sua extensão por quatro fileiras de tuberculos muito grandes que se distinguem nitidamente de todas as outras especies. Estes tuberculos são dispostos de modo muito particular; os da primeira fila intermediaria estão sempre collocados no 1.º anel do somito, enquanto que os da segunda fila marginal estão situados sempre no segundo anel.

O 3.º anel não possui nenhum tuberculo saliente. Além disso existem seis fileiras de tuberculos segmentares, brancos, brilhantes, dispostos sempre no 1.º anel do somito e uma quantidade de peque-

nos tuberculos irregularmente dispostos, porém recobrimdo a face dorsal de todos os aneis.

Estes pequenos tuberculos, pontudos mas não crenelados, tornam o corpo inteiramente rugoso ao tocar.

Elles são um pouco mais volumosos nos bordos de cada anel e se reúnem mesmo em quatro ou cinco para formar uma especie de tuberculo composto, terminando á direita e á esquerda do anel. Existe, pois, duas fileiras de tuberculos compostos, dando ao perfil do corpo um aspecto denteado muito característico. A falta de tuberculos segmentares na parte anterior não permite differenciar seguramente os diferentes somitos, mas na parte posterior do corpo constata-se que os oito ultimos aneis, quer dizer os aneis 65-72, formam quatro somitos incompletos de dois aneis cada um. Existem tuberculos segmentares nos aneis 65, 67, 69 e 71. Os aneis intermediarios 66, 68 e 70 são fortemente comprimidos e não divididos dorsalmente. Dois aneis pre-oculares, de modo constante.

Na face ventral como em *Haementeria helleri* constata-se que todos os aneis divididos possuem duas fileiras de tuberculos pequenos, lisos e todos os aneis indivisos possuem uma fileira destes mesmos tuberculos. Deste modo toda a face ventral é coberta por pequenos tuberculos dispostos, segundo os aneis, em fileiras transversaes simples ou duplas.

Póro masculino entre os aneis 28 e 29, vulva entre 30 e 31, as duas aberturas bem visiveis. Anus entre os aneis 71 e 72, isto é, entre o penultimo e o ultimo anel. Dois olhos muito proximos e ligados pela base.

Vive no Brasil (Estado do Rio Grande do Sul), Rep. Argentina, Rep. do Paraguay e Rep. do Chile.

56. HAEMENTERIA PARAGUAYENSIS (Weber, 1915) Pinto, 1922.

Syn.: *Liostomum paraguayense* Weber, 1915

*Descrição*: (Fig. 41) Comprimento de 15 a 16 mm. por 5 a 6 mm. de largura. Bocca situada no labio superior (característico da sub-familia *Hae-*



*menteriinae*). Numero de aneis 68 ao todo, comprehendendo os dois aneis pre-oculares. Tuberculos dispostos de modo muito caracteristico. Na face dorsal, o 1.º annel de cada somito possui dez tuberculos, dos quaes seis muito pouco apparentes, possuindo as papillas segmentares e quatro grandes tuberculos muito salientes, dispostos sempre entre dois tubertulos segmentares. Na parte posterior percebe-se o começo de uma quinta fileira mediano-dorsal destes grandes tuberculos.

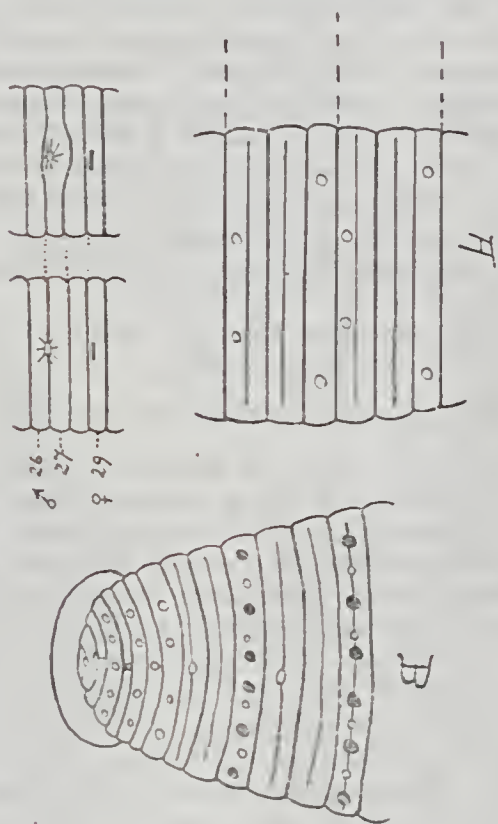

Fig. 41 = *Haementeria paraguayensis* (Weber, 1911) Pinto, 1922. Seg. Weber

Estes são também dispostos de tres em tres aneis, porém sempre no 3.º annel do somito e não no 1.º como é o caso para as quatro outras fileiras; não

existindo mais do que seis a oito destes tuberculos no maximo. Na parte posterior o ultimo somito comprehende sómente o anel 68 ou ultimo. Os tres somitos precedentes comprehendem, cada um, dois anneis. Na face ventral observam-se quatro fileiras de tuberculos dispostos do modo seguinte: as duas fileiras externas são formadas por tuberculos salientes, visiveis a olho nú, dispostos sempre no 1.º anel de cada somito. As duas fileiras intermediarias são compostas por tuberculos menos visiveis, collocados sempre no 3.º anel do somito. O segundo anel não possui nenhum tuberculo, nem na face ventral nem na dorsal. Orificio masculino entre os anneis 28 e 29, vulva entre os anneis 30 e 31. Anus entre os anneis 66 e 68. Olhos em numero de dois, collocados no 3.º anel e acolados pela base, como em *Haementeria brasiliensis*.

Typo: no Museu de Berlim. Vive em S. Bernardino (Republica do Paraguay) e na Venezuela.

57. HAEMENTERIA LAEVIS (Weber, 1915)  
Pinto, 1922)

Syn. . *Liostomum laevis* Weber, 1915

*Descrição*: Typo no Museu de Berlim, sob n. 448. Comprimento de 14 a 18 mm., largura 8 mm. Corpo fortemente achatado no sentido dorso-ventral. Ventosas bem nitidas, a posterior medindo 2 mm. de diametro, sendo nitidamente separada do corpo. A anterior é menor, medindo 1 mm. de diametro, sómente terminando para diante, em forma de cabeça separada do corpo por um ligeiro retrahimento, sendo formada por sete anneis. Numero total de anneis 70, comprehendendo os sete da parte anterior retrahida. Disposição dos orificios genitales como nas outras *Haementeria*, isto é, orificio macho entre os anneis 28 e 29, vulva entre os anneis 30 e 31, Anus entre os anneis 69 e 70. Olhos invisiveis.

Oito pares de coecums intestinaes, com um grande coecum terminal dividido em cinco lobos principaes. O aspecto deste tubo digestivo é dos



mais curiosos e característicos. Sete pares de testículos. Glandulas salivares arborescentes não ultrapassando o 1.º par de testículos.

Vive no Brasil (Porto Alegre, Estado do Rio Grande do Sul).

58 HAEMENTERIA LUTZI Pinto, 1920.

*Descrição.* — (Fig. 42 e 42-A) Exemplar adulto com quatro e meio a cinco centímetros de comprimento por onze milímetros de largura. Corpo achatado.

Face dorsal (Eschemas ns. 2 e 3) — De côr verde escura ou ennegrecida, com rugosidades perceptíveis quando o animal é vivo. Papillas segmentares, centraes escuras, as lateraes mais claras. O eschema n. 3 mostra a disposição dellas, isto é, uma fileira central e tres lateraes, tendo portanto esta face sete carreiras de papillas segmentares. Na parte

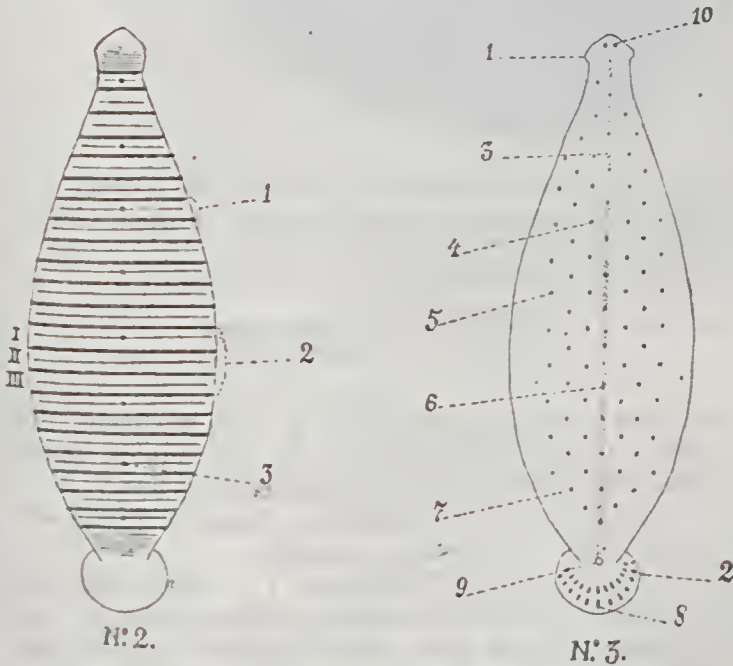
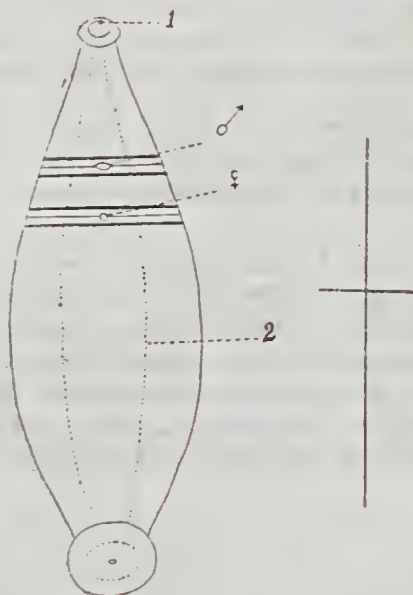

Fig. 42 e 42-A = *Haementeria lutzi* Pinto, 1920. Seg. C. Pinto.

média do corpo existe uma lista escura dirigida no sentido longitudinal do hirudineo. Na parte anterior



N.º 1.

Fig. 42 e 42-A = *Haementeria lutzi* Pinto, 1920 Seg. C. Pinto.

- N. 1 = face ventral mostrando a disposição dos orifícios sexuais e as duas linhas paralelas (2).
- N. 2 = disposições do somito.
- N. 3 = 1 ventosa anterior.  
2 " posterior.
- 3 estreita negra central.
- 4, 5, 6 e 7 papilas centrais e laterais.
- 8 manchas claras da ventosa posterior.
- 9 anus.
- 10 olho.

existem dois olhos equidistantes e sub-medianos. Somito ou zoonito, constituído por tres anneis, tendo cada um d'elles um sulco transversal e fino.

Hirudineo com 57 anneis. Anus no limite entre o corpo e a ventosa posterior.

Face ventral (Eschema n. 1). Mais clara que a dorsal. Longitudinalmente correspondendo aos coecums, existem duas estrias afastadas uma da outra, indo da ventosa anterior á posterior. Orifício

*Haementeria lutzi* Pinto.

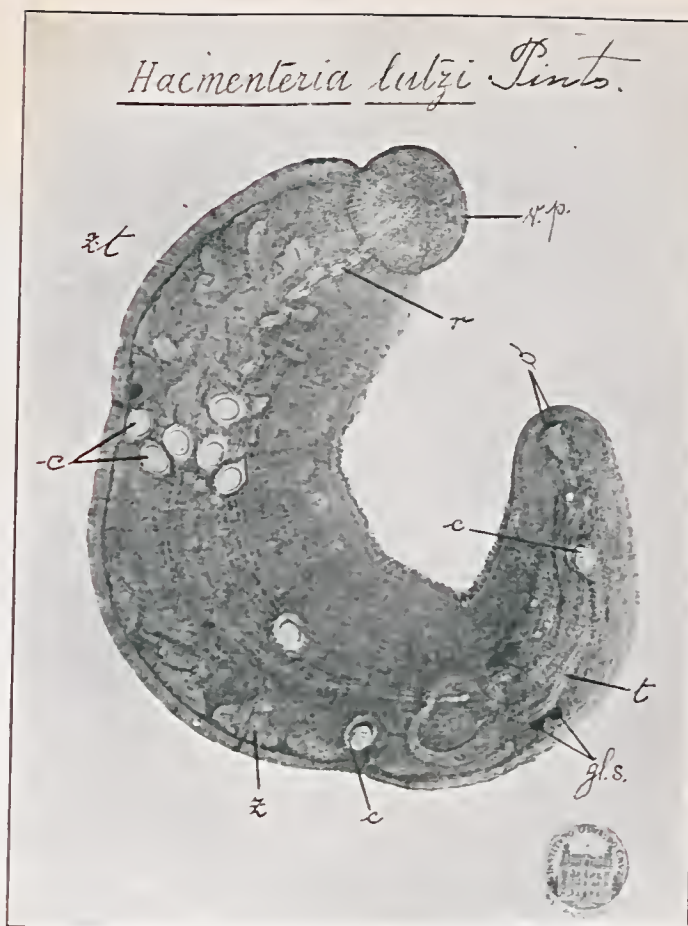

Microphotographia de um exemplar de *Haementeria lutzi*, com cercarias enkystadas.

- o = olhos
- c = cercarias enkystadas
- t = trompa do hirudíneo
- gl. s. = glandulas salivares
- z = coecum
- zt = > terminal
- r = recto
- v. p. = ventosa posterior

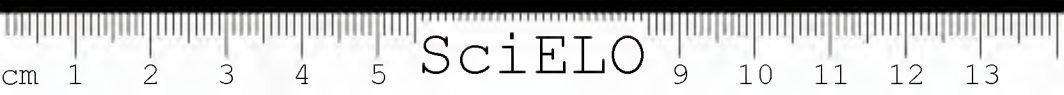

SciELO

genital macho entre o 15.º e 16.º anel, orificio genital fêmeo entre o 17.º e 18.º anel.

Ventosa anterior (Eschema n. 1). — Pequena, com um e meio milimetro. No labio anterior está collocada a bocca, que é redonda e pequena (eschema n. 1). Comprimindo-se um exemplar d'esta *Haementeria* entre duas laminas, vê-se a sabida de de uma grande trompa.

Ventosa posterior (Eschemas ns. 1 e 2). — Circular, com tres a quatro milímetros de diametro. Na face ventral esta ventosa é de côr verde. Na face dorsal existem duas fileiras (eschemas 3-8) de manchas claras interrompidas no centro, sendo em numero de doze.

Habitat: Lagôas e charcos das immedições de Lassance (Estado de Minas Geraes, Brasil).

Hirudineos que atacam e sugam o homem e outros animaes.

7.º Genero *PLACOBDELLA* R. Blanchard, 1893.

*Diagnose*: Genero semelhante ao *Haementeria*, differindo deste pela face ventral, onde nenhum anel é desdobrado por um sulco profundo transversal. Dois olhos. Bocca situada no labio anterior ou na parte anterior da ventosa. Somito trimero.

Especie typo: 59 *PLACOBDELLA CATENIGRA* (Moq.-Tandon, 1846.)

Syn. *Glossiphonia catenigra* (Moquin-Tandon, 1846.)

*Clepsine costata* Fr. Muller, 1846.

*Haementeria costata* F. de Filippi, 1849.

*Cl. catenigra* Diesing, 1850.

*Placobdella catenigra* R. BL., 1893.

*Descripção*. — Corpo oblongo, sub-obtuso para diante. Dorso rôxo, manchado de escuro, cheio de pequenos tuberculos amarellados com duas linhas negras interrompidas ao longo da linha mediana. Um

ou tres anneis pre-oculares. Somito I formado pelo anel oculifero. Somito II formado de um ou dois anneis. Somitos III-XXII completos. Somito XXIII formado de dois anneis ou de um só, desdobrado nos bordos. Somito XXIV formado de um só anel, ás vezes desdobrado nos bordos. Somitos XXV e XXVI formados cada um de um anel, este ultimo ás vezes dividido em duas partes lateraes. Um anel pot-anal, faltando ás vezes. Anneis em numero de 66 a 68. Anus entre o anel do somito XXVI e o anel post-anal, ou collocado neste ultimo anel, faltando este elle se apresenta no anel do somito XXVI. Orificio masculino entre os anneis 25 e 26 ou 26 e 27, vulva entre os anneis 27 e 28 ou 28 e 29.

Comprimento 25-40 mm., largura 5-8 mm. Vive nas lagôas da Europa e parasita Chelonios.

60 PLACOBDELLA RABOTI R. Blanchard, 1893.

*Descrição.* (Fig. 43.) Fôrma eliptica com 17

mm. de comprimento por 9mm,5 de largura. Ventosa posterior circular com 3mm., profundamente excavada e disposta quasi que inteiramente na face ventral. Corpo sem manchas nem faixas. Na parte média delle, a face dorsal é percorrida por quatro fileiras longitudinaes de grossas verrugas salientes, correspondendo aos dois pares de papilas segmentares medianas e intermediarias. Papilas marginaes existem egualmente: sendo menores menos salientes e muito approximadas do bordo do anel. O bordo livre de cada anel papilifero salienta-se, dando um aspecto enrugado muito particular. As papilas se atenuam para cada extremidade; perceptíveis ainda nos ultimos anneis. não existindo traços della além do 11.º anel, para diante do orificio masculino. Ventosa posterior como em *Haementeria*; apresentando algumas dobras transversaes na parte posterior, terminando em colo-de-saco, sem se continuar com o tubo digestivo. O labio anterior é perfurado em um ponto que representa a extremidade do cor-



po, por um largo orificio transversal pelo qual o animal póde manobrar sua trompa; é a verdadeira bocca. Esta é contornada por um sulco semi-circular delimitando um primeiro anel; depois apparecem dois aneis inteiros. Estes tres aneis pre-oculares representam os somitos I e II, considerando como somito X aquelle que possui o orificio masculino. Em segnida existe um anel duplo, cuja metade anterior possui o unico par de olhos; é o anel 1, segundo a convenção adoptada. Todos os aneis seguintes são inteiros sem traços de desdobramento. As primeiras papilas segmentares appare-

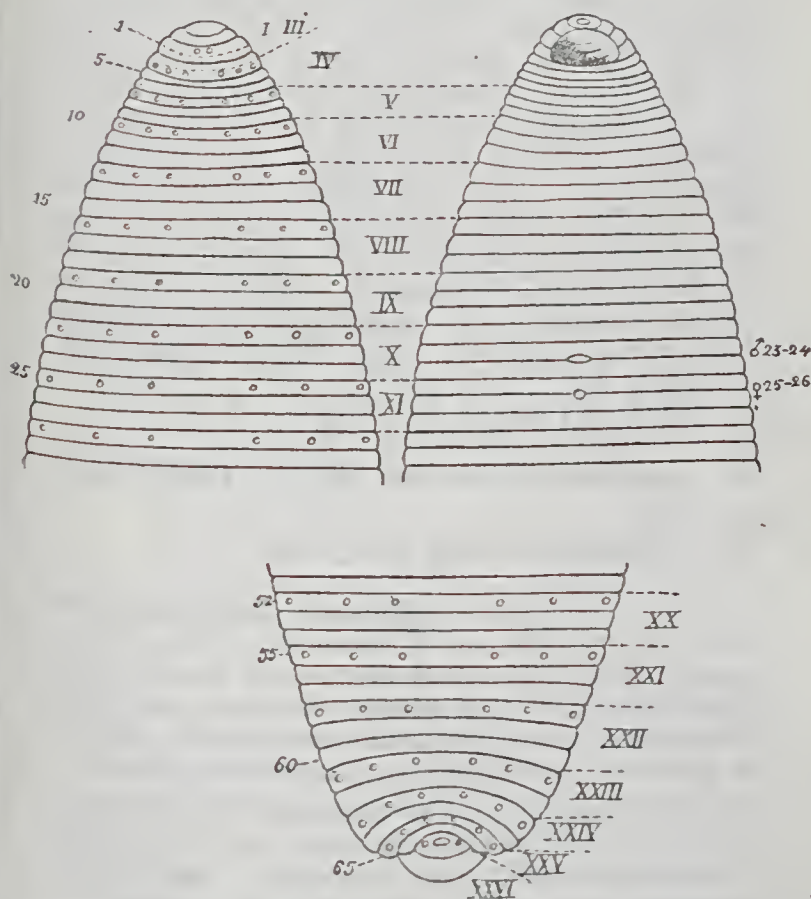

Fig. 43 = *Placobdella Raboti* R. Blanchard, 1863. Segundo R. Bl.

cem no anel 3, continuando depois regularmente de tres em tres anneis; o somito III ou somito oculifero é formado por dois anneis, sendo que o anterior apresenta traços manifestos de desdobramento. Os anneis da face ventral não são desdobrados como em *Haementeria*. Ventosa anterior limitada para traz pelo anel 2. Um ligeiro sulco separa os anneis 2 e 5, 3 e 4; um sulco profundo separa o anel 4 de um grupo de tres anneis comprimidos, cujos limites são indicados por um ligeiro sulco. O anel 7 ou ultimo anel deste grupo é separado dos anneis 8 e 9 muito comprimidos, por um sulco mais accentuado. Um sulco identico se vê para traz do anel 9, depois deste os anneis são menores. Orificio masculino entre os anneis 22 e 23, vulva entre os anneis 24 e 25. Nephrideas invisiveis. Somitos em numero de 26. Na extremidade posterior os somitos XXI e XXII são ainda completos, isto é, com tres anneis; somito XXIII, XXV e XXV com dois anneis; somito XXVI com um anel, no meio d'elle existe o anus. O 1.º anel do somito XXIV apresenta traços de divisão na metade esquerda; o 2.º anel deste mesmo somito e do somito seguinte é muito curto. Numero total de anneis 67.

Vive na Laponia finlandeza.

61 PLACOBDELLA GRACILIS (R. Bl. 1896) Pinto. 1922.

Syb. : HELOEDELLE GRACILIS R. BL., 1896.

*Nota.* — Posição systematica. Esta especie foi descripta em 1896 por R. Blanchard e collocada no genero *Helobdella*. Pela abertura da bocca no labio superior da ventosa anterior, facto este que se não observa no genero *Helobdella*, resolvemos collocar a especie R. Blanchard no genero *Placobdella*.

*Descrição.* — Corpo fusiforme, afilado, escuro, concolor, sem manchas nem faixas, com 6 mm. de comprimento por 1 mm. de largura; para traz é alongado e em seguida retrahido para se inserir na

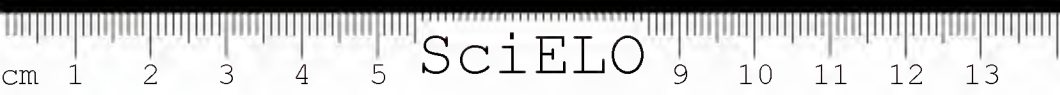

ventosa posterior por uma especie de pedunculo. Dois olhos bem distinctos. Ausencia de glandula cervical. Extremidade cephalica cordiforme, alargada e comprehendendo 3 aneis pre-oculares e os oito primeiros aneis, estes representando os somitos I-IV. Numero total de aneis 69. Somitos I-III constituídos pelos cinco primeiros aneis; somitos IV-XXII completos, isto é formado de tres aneis cada um; somitos XXIII-XXIV representados pelos sete ultimos aneis. O ultimo anel dos somitos V-XXII é limitado para diante e para traz por um sulco mais accentuado do que aquelle que separa os aneis 1 e 2 de cada somito; o que resulta ser o 3º anel á primeira vista mais aparente que os outros dois. Papilas segmentares invisíveis. Ventosa anterior largamente excavada, distinguindo-se o orificio da trompa no seu apice; um pouco mais larga do que o pescoço, ella é limitada para traz pelo anel 7. Ventosa posterior um pouco menos larga que o corpo, circular e cupulifórme. Orificio masculino entre os aneis 26 e 27, quer dizer entre os somitos X e XI; vulva entre os aneis 28 e 29, quer dizer entre o 2.º e 3.º anel do somito XI. Anus entre o ultimo e o penultimo anel. Sete pares de cœcums intestinaes, desenvolvidos nos somitos XII-XVIII; os do ultimo par, reflectidos para traz e prolongados até a parte posterior do somito XXI. Vive em Java.

62 PLACOBDELLA LUTEOPUNCTATA Apáthy, 1905

Syn.: *Helobdella luteopunctata* Apáthy, 1905  
in Weber, 1916, pp. 35.

*Nota.* — Esta especie existe no Museo de Berlim sob o n.º 3942 (collecção Plate) e rotulada por Apáthy como sendo nova. M. Weber tornou a conhecida, descrevendo-a no genero *Helobdella*; pela posição da abertura bucal vê-se logo que a especie referida não pode entrar neste ultimo genero, e sim no genero *Placobdella* como acertadamente o fez Apáthy.

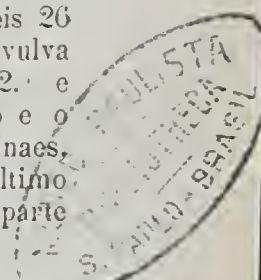

*Descrição.* — (Fig. 44). Comprimento 9 mm., largura 5,5 mm. Côr uniforme; corpo muito espesso e característico pelos tuberculos que possui na face ventral. Estes tuberculos são dispostos em sete fileiras, sendo que as tres medianas são muito aproximadas uma da outra. A disposição delles é sempre no 1.º anel de cada somito, anel que é ás vezes um pouco mais saliente que os outros. Os tuberculos da fileira mediana são tambem mais salientes do que os das seis outras fileiras, são me-

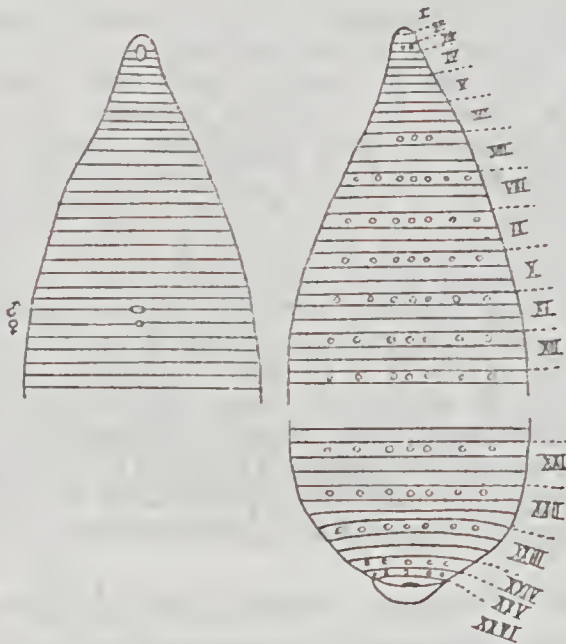

Fig. 44 = *Placobdella luteopunctata* Apáthy, 1905. Segundo Weber.

nores e de côr mais escura. Os das seis outras fileiras salientam-se em claro sobre o fundo amarelado do corpo, enquanto que os tuberculos da fileira mediana são da mesma côr que o fundo, porém evidenciando-se por causa do relevo. As ventosas são pouco desenvolvidas; a posterior mais ou menos encaixada no corpo mede 2 mm. de diametro sómente; é bem desenvolvida e não ligada ao corpo por um

pedunculo. A ventosa anterior é muito pequena com menos de 1 mm. de diametro possuindo a bocca que está situada na parte anterior ou no labio superior da ventosa. Numero total de aneis 70, comprehendendo os dois pre-oculares. Estes aneis são nitidamente separados uns dos outros, indivisos tanto no dorso como no ventre. Orificio masculino entre os aneis 25 e 26, vulva entre os aneis 26 e 27. Anus entre o anel 69 e 70. Dois olhos dispostos no 3.º anel do corpo; estes olhos são muito grandes, nitidamente visiveis e bem separados um do outro. Seis pares de coecums ao todo.

63 PLACOBDELLA MEXICANA Moore, 1899.

*Descrição.* — (Fig. 45) Corpo largo e deprimido, tendo antes uma fôrma ovoide, medindo 14,7 mm. de comprimento por 6 mm. de largura. Acetabulo pequeno com um diametro de 2,5 mm. O prostomio é indiviso sendo seguido por um anel bastante

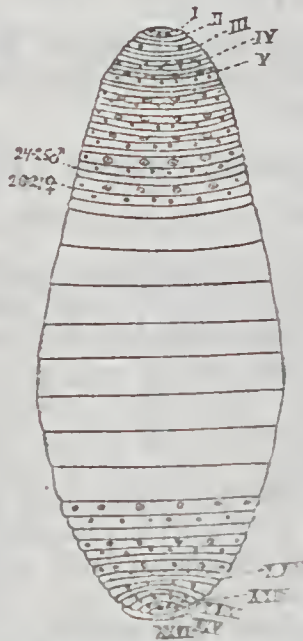

Fig. 45 = Placobdella mexicana Moore, 1899. Segundo Moore.

largo, em cuja parte posterior está localizado o unico par de olhos, na parte anterior existe o 1.º par de papilas dorso-lateraes internas. Em seguida existe um annel liso e estreito, depois um duplo annel largo cuja metade anterior possui o segundo par de papilas dorso-lateraes internas. O somito III é formado por esse duplo annel e mais um annel estreito. Em um exemplar o somito IV é constituido por um duplo annel largo e por um annel estreito; nos outros exemplares o somito IV é constituido como os outros somitos seguintes, isto é, por tres anneis, um dos quaes o 1.º é provido de papilas segmentares.

O somito XXII é o ultimo somito completo; somito XXIII com dois anneis; somito XXIV com um unico annel duplo, na margem; somitos XXV e XXVI cada um delles formados por um unico annel com papilas. Orificio masculino entre os anneis 24 e 25, vulva entre os anneis 26 e 27, anus entre os anneis 66 e 67. Disposição das papilas como se vê na Fig. 45.

Vive no Mexico. Typo no Museo Nacional dos E. Unidos da America do Norte com o n.º 5.028. Tres exemplares.

64 PLACOBDELLA CARINATA (Diesing, 1850).

Syn.: *Clepsine carinata* Diesing, 1850.

*Descrição.* — Comprimento de 10 mm. a 20 mm., largura 6 a 10 mm. Corpo verrucoso em toda a face dorsal. Tuberculos dispostos sem ordem apparente sendo difficeis de se ver nos animaes conservados no alcool. Elles estão localizados em seis fileiras longitudinaes. Face ventral lisa, sem tuberculos nem papilas. Extremidade anterior com tres anneis pre-oculares que representam no seu conjunto os somitos I, II e III correspondendo á ventosa anterior. Bocca situada no labio anterior com 2 a 3 mm. de comprimento. O labio posterior desta ventosa é constituido pelo annel 2. Somitos de IV a XXIII inclusive, comprehendendo os anneis 3-62.



completo isto é, formados de tres anneis cada um delles, o anel anterior do somito possui as papilas segmentares na face dorsal. Póros nephrideanos invisiveis. Orificio masculino entre os anneis 22 e 23, vulva entre os anneis 24 e 25. Na extremidade posterior o somito XXIII é completo, sendo os somitos seguintes reduzidos. Somito XXIV e XXV com um só anel em cada somito, sendo que o somito XXIV apresenta um desdobraimento na parte esquerda. Somito XXVI com dois anneis entre os quaes está collocado o anus; o 1.º destes dois anneis é desdobrado em parte.

Vive na Syria e Astrakhan, sua presença na Hungria é duvidosa.

Parasita de tartarugas de agua doce (*Emis caspica*).

65. PLACOBDELLA JAEGERSKIOELDI (Johansson, 1910) Pinto, 1922

Syn. : *Clepsine jaeger skioeldi* Johansson, 1910.  
*Glossosiphonia jaegerskioeldi* (Johansson, 1910) Pinto, 1920.

*Nota.* — Esta especie foi descripta em 1910 por Johansson e collocada no genero *Clepsine* que é synonymo de *Glossosiphonia*. Em 1920 nós collocamos a especie de Johansson neste ultimo genero, porém pela disposição da abertura bucal ella não pode permanecer no genero *Glossosiphonia*, motivo esse que nos auctoris a inclui-la no genero *Placobdella* onde deverá permanecer.

*Descrição.* — (Fig. 46) Um par de olhos no segundo anel. Entre a extremidade anterior e o orificio masculino existem 24 anneis e entre esse orificio e o anus 44 anneis dos quaes o penultimo tem apenas papilas muito pequenas e o ultimo não nas possui. Entre o anus e a ventosa posterior existe ainda um ou talvez dois anneis sem papilas. Bocca situada na parte anterior da ventosa anterior como em *Haementeria*. Um par de glandulas sa-

livares. Sete pares de pequenos coecums, porém largos. Nephrideas entre os somitos VI-VIII e XII-XXI, cada uma no meio do segundo anel dos respectivos somitos. Orifícios genitais separa-

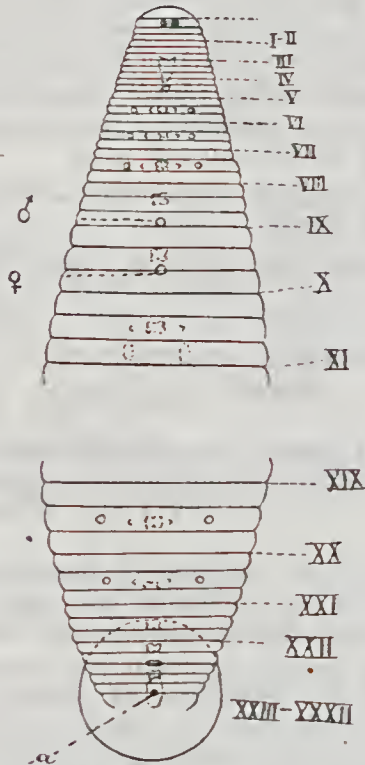

Fig. 43 — *Placobdella jaerskiöldi* (Johan.) Pinto. Seg. Johansson.

dos por dois aneis, orifício masculino no terceiro anel do somito IX, vulva entre o segundo e o terceiro anel do somito X. Seis pares de testículos começando no somito XI.

Parasitando o recto do Hippopotamo. Vive no Sudão.

66. PLACOBDELLA FIMBRIATA (Johansson,  
1910) Pinto, 1922.

Syn. *Clepsine fimbriata* Johansson, 1910.

*Glossosiphonia fimbriata* (Johansson, 1910)  
Pinto, 1920.

Veja a nota de *Placodella jaegerskioeldi*.

*Descrição.* — (Fig. 47) Dois olhos no 2.º  
anel. Na face ventral, ao que parece não existe

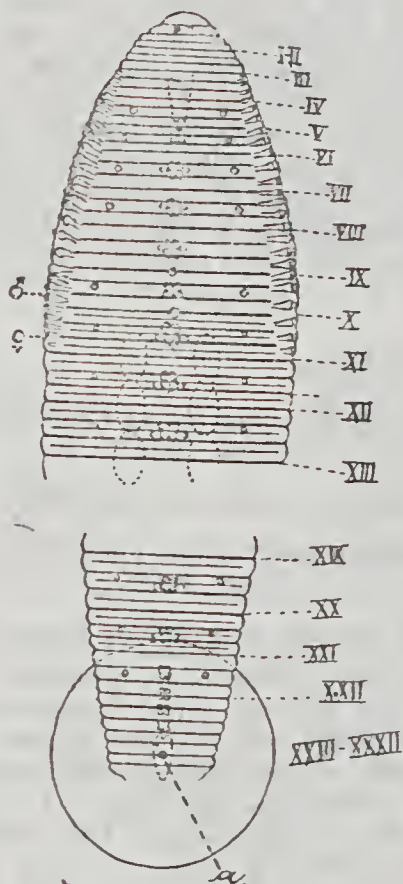

Fig. 47 = *Placobdella fimbriata* (Joh.,) Pinto.  
Segundo Johansson.

pigmento. Entre a extremidade anterior e o orifício masculino existem 24 aneis, entre o orifício masculino e o anus existem 44 aneis e para traz do anus pôde existir um ou dois aneis. Na face inferior e na parte posterior do corpo todos os tres aneis ou pelo menos o 1.º e 3.º anel de cada somito são divididos por um sulco transversal superficial não se extendendo até os bordos do corpo.

Exteriormente esta especie é muito caracteristica por estreitas dobras cutaneas franjadas que sahem dos lados do corpo começando no IV somito e indo até ao XII ou XI somito. Bocca situada na parte anterior da ventosa anterior, em forma de pequena fenda longitudinal. Para traz a trompa attinge o somito VIII ou IX. Glandulas salivares genitais como em *Placobdella jaegerskioeldi*. Sete pares de coecums não muito largos, dos quaes o 1.º par começa no somito XI e termina no somito X. Nephrideas nos somitos V-VIII e XI-XII. Orifícios separados por dois aneis; orifício masculino entre o somito IX e X, vulva entre o 2.º e 3.º anel do somito X.

Vive no Sudão.

67. *PLACOBDELLA MULTISTRIATA* (Johansson, 1910)  
Pinto, 1922.

Syn. *Clepsine multistriata* Johansson, 1910.

*Glossosiphonia multistriata* (Johansson, 1910)  
Pinto, 1920.

Veja a nota em *Placobdella jaegerskioeldi*.

*Descrição.* — Dois olhos grandes. Dorso ornamentado por diversas estrias longitudinaes escuras, ao que parece não existem papilas cutaneas. Bocca situada na parte anterior da ventosa anterior. Sete pares de coecums, dos quaes o 1.º par começa no somito XI indo até o somito VIII. Orifício masculino entre o IX e o X somito, vulva entre o 2.º e o 3.º anel do somito X. Seis pares de testiculos.

Vive no Sudão.

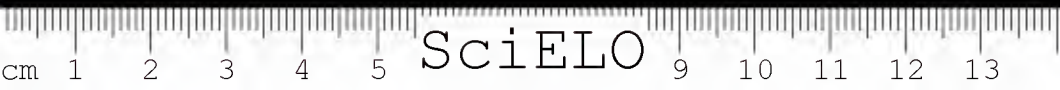

68. PLACOBDELLA MACULATA Weber, 1915.

*Descrição*, — (Fig. 48) Côr cinzento amarelado, conservados no alcool. Na face ventral e no 1. anel de cada somito observam-se pequenas manchas negras dispostas regularmente de tres em tres anneis ao longo do bordo. A face dorsal possui manchas semelhantes á estas dispostas em duas fileiras longitudinaes acompanhando os tuberculos mais externos e dispostas tambem no 1.º anel de cada somito. A cabeça possui um pequeno triangulo negro fig. 48 com a ponta dirigida para traz e se continuando dorsalmente por uma destas linhas negras. A ventosa posterior possui faixas claras e escuras alternando-se regularmente como nas *Haementeria*. Estas faixas são pouco ntidas e visiveis ao microscopio sómente. Comprimento de 23 a 26 mm.. largura de 8 a 10 mm. A forma do corpo é typica pela largura extraordinaria na extremidade posterior.

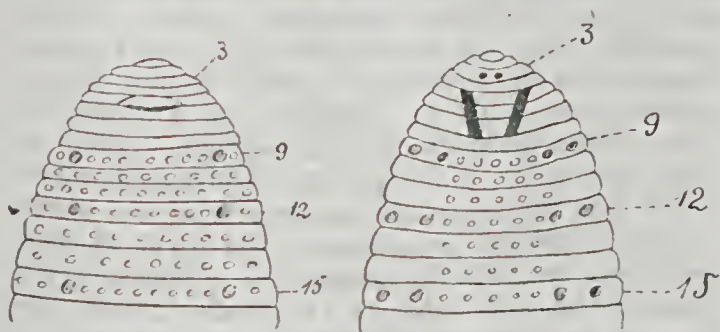

Fig. 48 = Placobdella maculata Weber, 1915. Segundo Weber.

O corpo é obtuso para diante e mede de 5 a 6 mm. de largura e 1 mm. na extremidade. A parte posterior é mais afilada medindo 3 mm. de largo na altura do anus. A ventosa anterior apresenta-se sob a fôrma de simples fenda transversal com 3 mm. de comprimento, situada na face ventral a 0,5 mm. da extremidade anterior. Esta fenda muito estreita possui como o labio inferior, o 6.º anel do corpo.

Bocca situada no labio superior. Numero total de aneis 69, comprehendendo os dois aneis pre-oculares. A face ventral possui duas fileiras de manchas negras muito nitidas, dispostas regularmente de tres em tres aneis a partir do 9.º anel, isto é do 4.º anel ventral. Cada anel é guarnecido de dez a doze pequenos tuberculos muito salientes, pontudos, dispostos sem ordem, porém em numero quasi constante. A face dorsal é tambem guarnecida de tuberculos pouco numerosos, bem visiveis.

Existem cinco fileiras occupando a parte mediana do corpo entre as pequenas manchas negras. Outros tuberculos menores são dispersos em toda a face dorsal. Elles são pouco numerosos na parte posterior perto do anus. A ventosa posterior tambem possui alguns destes tuberculos muito pequenos. Os tres ultimos somitos são compostos cada um por dois aneis. As manchas segmentares negras estão situadas nos aneis 61, 64, 66 e 68. Anus entre os aneis 68 e 69, sendo nitidamente visivel. Orificio masculino entre os aneis 28 e 29, vulva entre os aneis 30 e 31. Olhos em numero de dois aproximados um do outro, collocados no 3.º anel do corpo. Sete pares de coecums ao todo, porém os dois coecums do ultimo par são divididos em quatro lobos cada um, lobos de tamanho mais ou menos igual aos coecums precedentes. Esta particularidade sobretudo nos individuos adultos, a existencia e dez coecums em cada lado. O 1.º coecum, fazendo sequencia ao pharinge, é bifurcado, e os restantes (no adulto) apresentam numerosos diverticulos lateraes pequenos. Glandulas salivares fortemente desenvolvidas, reunidas em uma só massa, compacta indo até o 3.º coecum. Pharinge rectilineo e o recto não apresenta nenhum diverticulo lateral.

Typo no Museo de Berlim sob o n. 2319.

Vive no Brasil (E. do Rio Grande do Suli).



69. PLACOBDELLA EMYDAE Harding, 1920.

*Descrição.* — (Fig. 49) Corpo achatado, e, quando em extensão, elíptico-laceolado, com a região

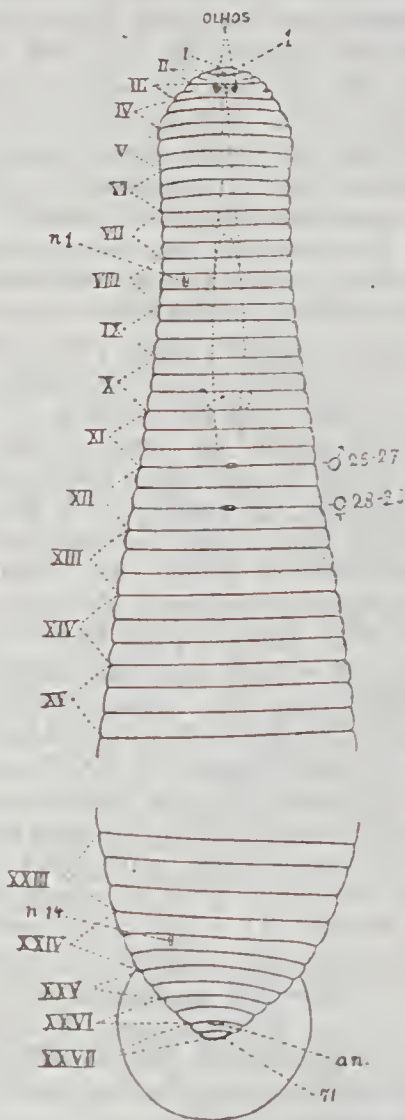

Fig. 49) = Placobdella emydae Harding, Segundo Harding.

cephalica levemente dilatada. Face dorsal aspera, devido á presença de numerosas papilas pequenas em todos os aneis. Face ventral lisa, sem papilas. As papilas do dorso variam muito em tamanho e disposição. No 1.º e 3.º anel do somito completo existe uma fileira de 16-20 papilas, ao passo que no anel médio ellas existem em numero de doze em disposição mais regular. O anel médio do somito ( que possui um ganglio da cadeia ventral ) tem, entre as outras papilas, tres pares de papilas metamericas, sendo um par paramediano, um inter-mediano e outro paramarginal; o par intermediano é o maior. ( Todas as papilas têm uma tendencia para desaparecer, e podem mesmo faltar em exemplares mal conservados ). Bocca situada no labio anterior da ventosa anterior. Ventosa posterior circular, presa pelo centro, e mais estreita do que a maior largura do corpo. Numero de aneis 71, sendo dois pre-oculares. O segundo e o terceiro anel podem ter uma divisão nas margens; o 5.º anel conflue com o bordo ventral livre da ventosa anterior; os aneis 6 e 7 são separados um do outro em cima, porém ás vezes são tão pouco divididos que parecem formar um unico anel; o anel 6 desaparece ventralmente, deixando o 7.º ( que se distingue pelas papilas ) para formar o primeiro anel ventral em seguida á ventosa anterior. Somito completo formado por tres aneis. Somito I, II e III uni-annulados; IV, XXV, XXVI e XXVII são bi-annulados. Os vinte somitos V-XXIV são completos, com tres aneis. Um par de olhos, sendo estes muito proximos um do outro, situados normalmente no 3.º anel, mas ás vezes entre o 2.º e o 3.º anel. Oriticio masculino entre os aneis 26 e 27, isto é, entre os somitos XI e XII, vulva entre os aneis 28 e 29 no somito XII. Epididymo grande, longo attingindo o somito XV sendo uma das caracteristicas desta especie. Quatorze pares de nephrideas situados nos aneis 16, 19, 22, 34, 37, 40, 43, 46, 49, 52, 55, 58, 61 e 64. Na ha orificios nephri-deanos nos somitos XI-XIII.

Vive no lago Chilka. Calcuta.



Parasita de tartarugas ( *Emyda granulosa*.  
*Emyda vitata* etc. )

Genero TORIX R. Blanchard, 1893.

*Diagnose*: *Glossosiphoniinae* diferindo dos outros generos pelo menor numero de anneis. Na parte media do corpo o somito é formado só por dois anneis, dos quaes o 1.º visto de lado permanece inteiro como no dorso, porém o 2.º é dividido transversalmente como em *Haementeria*. Bocca no apice da cabeça ( característica da sub-familia ), abrindo-se na face ventral. Olhos desconhecidos.

70. Especie typo e unica: TORIX MURUS  
R. Blanchard, 1893.

*Descrição*: Especie pequena ( talvez ainda joven ) com 5,5 mm. de comprimento e 2,5 mm. de largura. Dorso fulvo, maculado de pardo ( bruneo ). não verrucoso. Anneis 49. Orificio masculino entre os anneis 20 e 21, quer dizer, entre o somito X e XI, vulva entre os anneis 22 e 23, quer dizer, entre o somito XI e XII. Parasita de caramujo de Tonkin.

Genero MICROBELLA Moore, 1900.

*Diagnose*: *Haementeriinae* cujo somito é formado por dois anneis, dos quaes um menor e o outro maior. Este ultimo annel possui as papilas na parte posterior e na parte anterior os orificios neplrideanos. Dois ollhos muito juntos. Bocca no labio anterior da ventosa anterior ( característica da sub-familia ). Cinco pares de testiculos, dos quaes o ultimo é alargado.

Especie typo: 71 MICROBELLA BIANNULATA  
MOORE, 1900

*Descrição*. — ( Fig. 50 ) Corpo fortemente deprimido. Ventosas grandes especialmente a posterior. Comprimento 6,3 mm. largura ( somito XV ) 2 mm. espessura ( somito XVII ) 6 mm., diametro do ace-

tabulo 1,4 mm. O grande tamanho da ventosa posterior é para o hirudineo um meio excelente para segurar-se na pelle escorregadiça de salamandra, onde foi encontrado. A pequena bocca está situada na parte anterior do lado ventral da ventosa, aparentemente no somito II. Dois olhos muito juntos collocados no meio do 3.º anel. Orifício macho entre os somitos XI e XII. Este orifício é grande.

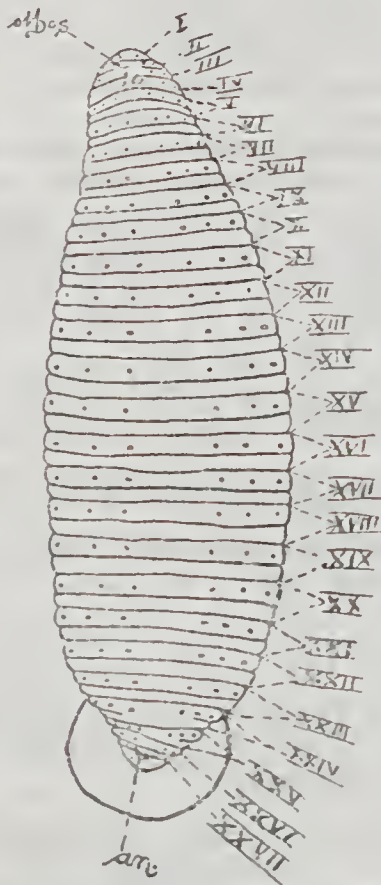

Fig. 50 = *Microbdella biannulata* Moore, 1900. Segundo Moore.

Vulva muito menor que o precedente, situada no somito XII, em uma linha com o sulco que separa o anel maior do menor, embora o proprio sulco

não se estenda tão longe na face ventral. Anus grande, dentro do somito XXVII, fig. . . . an. Dezeses pares de orifícios nephrideanos dispostos na face ventral desde o somito VII até o somito XXII inclusive; o 17.º par de orifícios nephrideanos não foi observado. Os somitos típicos deste genero compõem-se de dois aneis distintos, estes têm geralmente limites nitidos na face dorsal, mesmo ahi o sulco que os separam são muito menos profundos do que os sulcos que separam somitos successivos. Ventralmente os sulcos inter-annulares são completos apenas em alguns somitos anteriores ( Fig. 50-A ),

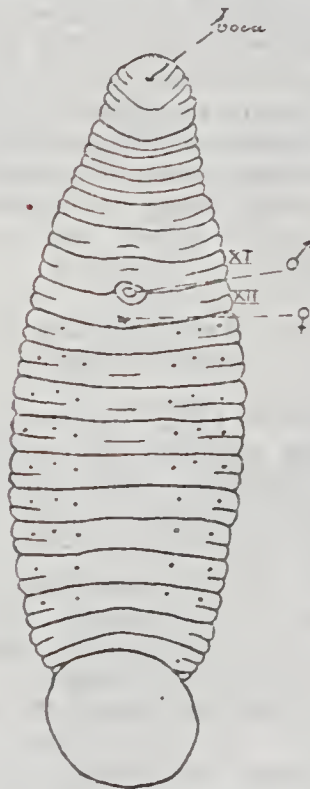

Fig. 50-A = Face ventral de *Microbdella biannulata*. Segundo Moore.

Em outros lugares elles são interrompidos ou estendem-se a pequena distancia da margem para o

centro. As papilas segmentares são muito pequenas e dispostas como se vê na fig. 50.

Somitos I, II, III, XXVI e XXVII uni-annulados; os somitos restantes bi-annulados.

Parasita da região axilar e peitoral de salamandra (*Desmognathus nigra*). Vive em Carolina do Norte, nos Estados Unidos da America do Norte.

Genero ANOCULOBDELLA Weber, 1915.

*Diagnose*: Hirudineos de pequeno tamanho, com aspecto de *Helobdella*, porém a bocca está situada no labio superior da ventosa anterior (caracteristica da sub-familia). Ventosas pequenas porém bem desenvolvidas. Corpo de fôrma alongada, regularmente retrahido nas duas extremidades; face dorsal guarnecida de tuberculos muito numerosos, de fôrma arredondada e dispostos em tres ou cinco fileiras longitudinaes. Somito completo formado de tres anneis. Cinco pares de coecums intestinaes. Ausencia de olhos. Vivem nas aguas doces da America do Sul.

Especie typo: ANOCULOBDELLA BRASILIENSIS  
WEBER, 1915.

*Descrição*. — (Fig. 51) — Corpo de fôrma muito alongada retrahido nas duas extremidades. Face dorsal abahulada, face ventral ao contrario achatada. Todos os anneis, muito niidos, são inteiros. Comprimento de 11 a 12,5 mm. largura de 3,5 a 4,5 mm. Ventosas pequenas, a anterior mede apenas 1 mm. de diametro enquanto que a posterior attinge 2 a 2,5 mm. de diametro. Anneis em numero de 68 a 70. Orificio masculino entre os anneis 27 e 28, vulva entre 28 e 29. Anus entre os anneis 67 e 68 ou entre 69 e 70. Ausencia completa de olhos. Ao contrario das *Helobdella* e *Placobdella*, no genero *Anoculobdella* existem somente cinco coecums intestinaes, caracter este muito importante para a classificacão (M. Weber). A face dorsal possui tuberculos bem desenvolvidos e



muito visiveis a partir do 20.º annel mais ou menos, e dispostos do modo seguinte: uma fileira mediana composta de tuberculos arredondados e dispostos como se segue: o 1.º annel de cada somito é um pouco mais saliente do que os dois outros; elle possui um tuberculo ligeiramente mais saliente tamdem e visivel já a. olho nú. O 2.º annel do somito possui um tuberculo semelhante em fórma, porem um pouco menor e um pouco menos saliente. O 3.º annel não possui tuberculos. De cada lado desta fileira mediana encontra-se uma zona sem tuberculo algum, depois duas fileiras (uma de cada lado) semelhante á fileira mediana quanto ao tuberculo collocado no 1.º annel, porem os tuberculos collocados no 2.º annel são menos regularmente dispostos. A's vezes existem dois, um ao lado do outro, um de tamanho medio e um muito pequeno. Mais para fóra, sómente visivel na parte posterior, encontra-se ainda duas fileiras de tuberculos (uma de cada lado).

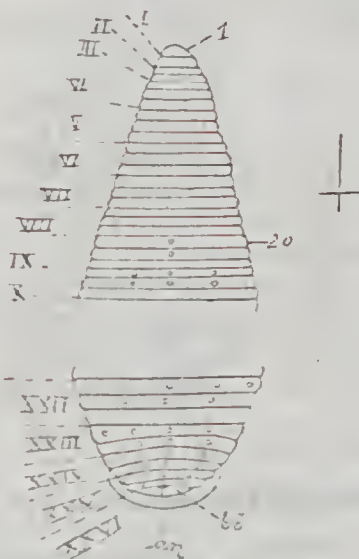

Fig. 51 = *Anoculobdella brasiliensis* Weber, 1915. Segundo Weber

Estes tuberculos estão collocados no 1.º annel de cada somito e bem visiveis. Alem disso existem nume-

rosos tuberculos menores e irregularmente dispostos na parte posterior do corpo. A face ventral não possui tuberculos. Independentemente dos caracteres acima enumerados é facil distinguir esta especie pela disposição particular dos tuberculos na face dorsal do corpo.

Typo no Museo de Berlim sob os numeros 2319 b, 2322 a.

Vive no Brasil (Estado do Rio Grande do Sul).

73. ANOCULOBDELLA TRITUBERCULATA Weber, 1915.

*Descrição.* — (Fig. 52). Corpo sem manchas nem traços, alargado na parte mediana e afilado na

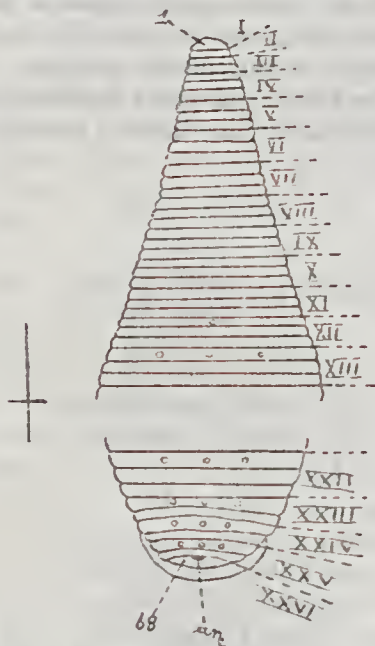

Fig. 52 = Anoculobdella trituberculata Weber, 1915. Segundo Weber

extremidade anterior. Comprimento de 6 a 15 mm. por 2,5 a 6 mm. de largura. Ventosa anterior com menos de 1 mm. de diametro, ventosa posterior com 2 a 2,5 mm. de diametro. Numero total de aneis 68, indivisos e nitidos.

Orifício masculino entre os aneis 27 e 28, vulva entre os aneis 28 e 29. Anus entre aneis 67 e 68. Ausencia completa de olhos. Cinco pares de coecums intestinaes e quatro pares de testiculos. Face dorsal com tuberculos e dispostos differentemente da *A. brasiliensis* Weber. Tres fileiras de tuberculos dorsaes, collocados sempre no 1.º anel de cada somito, os outros dois aneis do somito sem tuberculos. A fileira mediana começa no anel 29, as duas fileiras marginaes no anel 32. De cada lado do corpo percebem-se traços de uma fileira representada por um só pequeno tuberculo situado na parte mediana do corpo, cuja disposição varia segundo os individuos.

Typo na colleção do Museo de Berlim sob os numeros 2322 b, proveniente do Brasil (E. do Rio Grande do Sul), F. 39-a, collido no Paraguay, 448-b, proveniente de Porto Alegre (E. do Rio Grande do Sul) Brasil.

74. ANOCULOBDELLA ANOCULIS (Weber, 1915)  
Pinto, 1922.

Syn. *Helobdella anoculis* Weber, 1915.

*Nota.* — Esta especie segundo M. Weber é destituida de olhos e achamos mais razoavel collocar-a no genero *Anoculobdella* de Weber do que incluil-a no genero *Helobdella* que possui um par de olhos.

*Descrição.* — (Fig. 53) Corpo de côr uniforme tanto no dorso como no ventre, sem manchas nem traços. Ausencia completa de olhos. Corpo estreito alongado retrahido nas duas extremidades, com 9-14 mm. de comprimento por 2-3,5 mm. de largura. Ventosas bem visiveis, nitidamente delimitadas, porém de pequeno tamanho, a maior das ventosas (a posterior) medindo sómente 1 mm. de diametro. Numero total de aneis 63, muito distinctos uns dos outros, com angulos muito agudos e arredondados nos bordos, indivisos. Orifício masculino entre os aneis 27 e 28, vulva entre os aneis 28 e 29. Anus entre os aneis 67 e 68. Boca

no fundo da ventosa anterior. Seis coecums intestinaes.

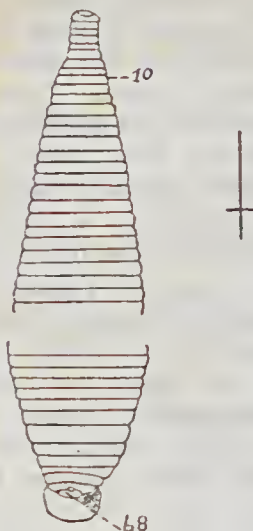

Fig. 53 = *Anoclobdella anoculis* (Weber) Pinto. Segundo Weber.

Typo no Museu de Berlim sob numero 2322.  
Proveniencia ingnerada.

Genero TRACHYBDELLA Pinto, 1920.

Etymologia: do grego, trachy=aspero+bdella=sanguesuga.

Hirudineo com o corpo muito aspero.

*Diagnose*: Glossosiphonidea de grande tamanho. Papilas segmentares muito salientes e em grande numero, dando á face dorsal um aspecto muito espinhoso. Dois olhos. Somito ou zoonito formado de um anel sómente. Coecums em numero de seis pares na parte media do corpo e quatro pares na porção terminal delle. Anéis simples, não desdobrados por sulco transversal.

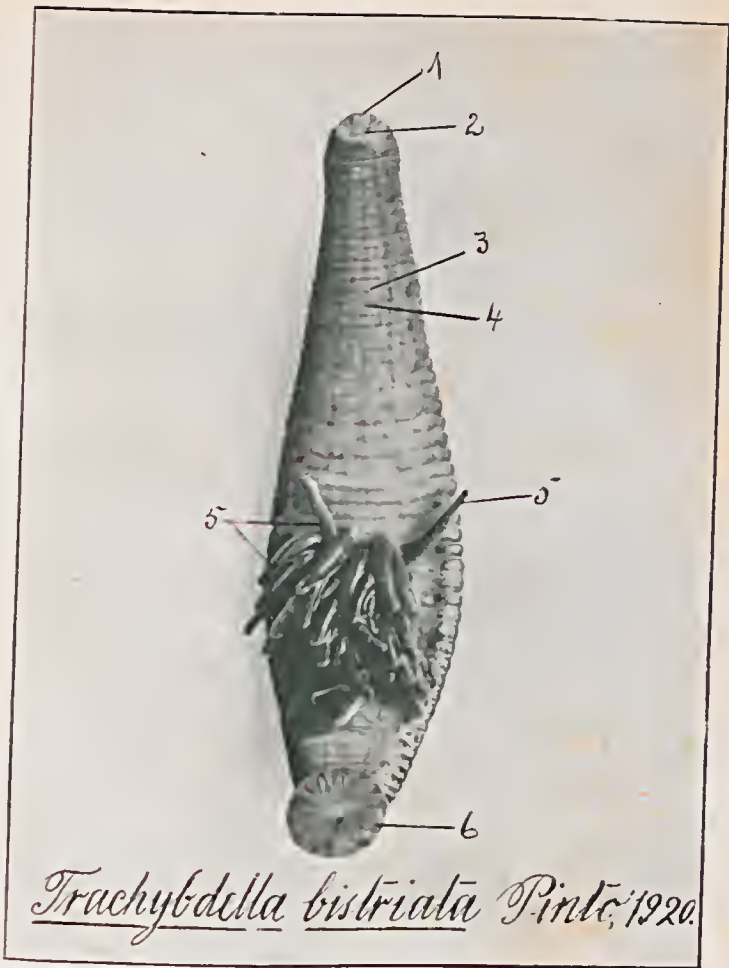

- 1 = boca
- 2 = ventosa anterior
- 3 = orificio masculino
- 4 = > feminino
- 5 = filhotes presos no abdomen
- 6 = ventosa posterior



SciELO

75. Especie typo : TRACHYBDELLA BISTRIATA Pinto,  
1920

*Descrição.* — ( Fig. 54 A, B, C, D, E ) Formas jovens com 4 mm. de comprimento, presas pela ventosa posterior à face ventral dos adultos, às vezes em numero de 40.

Exemplares adultos em extensão maxima com 11 cent. de comprimento. Depois de mortos medem elles 5 cent. e meio de comprimento por dois e meio de largura.

*Face dorsal.* De côr escura, com numerosas papilas segmentares muito salientes do corpo, perceptíveis tanto em vida como depois de mortos os hirudineos. As papilas segmentares maiores e mais salientes em numero de sete, as menores em numero de seis, todas ellas collocadas em um anel, tendo este ao todo treze papilas segmentares. Na parte anterior existem dois olhos muito juntos um do outro. Anus collocado no penultimo anel da parte posterior. Somito formado sómente por um anel. Exemplares jovens com 56 a 60 aneis, adultos com 66.

*Face ventral.* Clara, da ventosa anterior à posterior existem duas estrias afastadas uma da outra e dispostas no sentido longitudinal desta face. Os aneis apresentam cada um delles, dez a doze papilas segmentares muito nitidas. Orificios nephridianos em numero de 19 pares, dispostos de 3 em 3 aneis. Cada um destes orificios é marcado por um pequeno ponto negro. Orificio macho, de forma redonda e saliente, collocado entre o 24º e o 25º anel. Vulva, menor, às vezes pouco perceptível e disposta entre o 26º e o 27º anel.

Ventosa anterior. Pequena, com 3 mm. de largura por 1,5 mm. de diametro. Na parte anterior della e no labio anterior está situada a bocca.

Ventosa posterior. Maior que a precedente, de forma circular com 4 mm. de diametro, apresentando 12 a 14 manchas irradiadas.

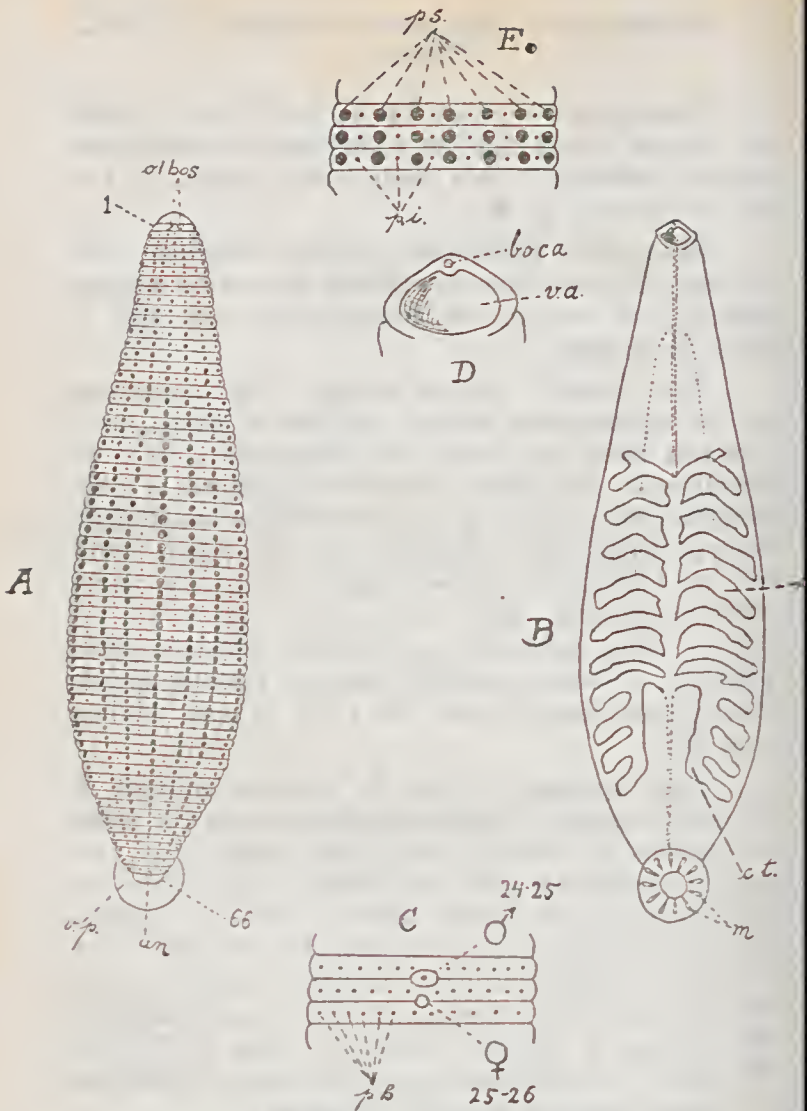

Fig. 56 = *Trachydella bistriata* Pinto, 1920. Seg. C. Pinto.

- A = disposição das papilas segmentares
- 1 = 1.º anel
- 66 = ultimo anel
- rp = ventosa posterior
- an = anus
- B = disposição do aparelho digestivo
- cl = coecum lateral
- ct = coecum terminal
- m = manchas claras da ventosa posterior
- C = face ventral
- ph = papilas holosomicas
- D = disposição da bocca e ventosa anterior
- E = face dorsal
- ps = papilas segmentares grandes
- pl = papilas intermediarias pequenas

Procedencia. Exemplaes colhidos por nós em lagoas situadas á margem da E. de Ferro Central do Brasil, nos kilometros 915 e 931 no Estado de Minas Geraes.

Parasitismo. Hirudineos que atacãm e sugam o homem e outros animaes, conforme tivemos occasião de experimentar.

Genero ACTINOBDELLA Moore, 1912

Genero intermediario entre as *Glossosiphoniidae* e as *Pontobdellidae*.

NOTA. — Não pudemos consultar a bibliographia referente a este genero.

2.ª familia : PONTOBDELLIDAE Pinto, 1921

Syn. : *Ichthyobdellidae*. (De accôrdo com as regras de nomenclatura zoologica este nome não pode prevalecer porque foi tirado do genero *Ichthyobdella* de Blainville, 1827, que segundo R. Blanchard é synonymo de *Piscicola* de Blainville, 1818).

*Diagnose.* — Hirudineos parasitos de peixes, ás vezes de outros animaes; providos de ventosa cupuliforme ou discoide, bem distincta do corpo: a anterior não segmentada, possuindo os olhos, a posterior mais larga. Corpo alongado, achatado ou arredondado, formado de duas regiões desiguaes: a anterior é um pescoço curto e estreito na base do qual se vêm os póros genitae; a posterior é um abdomen longo e largo. Bocca situada no centro ou na parte posterior da ventosa anterior, pelo menos nas especies indigenas.

Genero typo: PONTOBDELLA Leach, 1815

Syn. : *Albione* Savigny, 1822

*Diagnose.* — Corpo alongado, fusiforme ou achatado em mosaico ou verrucoso, desprovido de brânchias foliaceas e de vesiculas respiratorias. Ventosa

anterior hemispherica fixada excentricamente com bordo tuberculoso; os olhos não existem; a bocca é excentrica e superior. Ventosa posterior campanuliforme, fixada pelo seu centro, nua, ordinariamente menor que a interior. Região clietar na base do pescoço, possuindo os póros genitales e formada de numerosos pequenos anneis. Somito abdominal formado de 3 anneis, o primeiro maior, os outros dois iguaes entre si; entre esse se intercala em algumas especies um anel menor (segundo Harding o somito neste genero é formado por 4 anneis.) Anus dorsal, para diante da ventosa. Ectoparasitos de *Plagiostomos*, principalmente de *Raias*.

Especie typo: 76. PONTOBDELLA MURICATA  
(Linneo, 1758)

- Syn.: *Hirudo marina* Rondelet, 1554.  
*Insectum marinum hirudini affine cornubiense* Ray, 1710.  
*Hirudo muricata* Linneo, 1754.  
*Hirudo piscium* Baster, 1760.  
*Hirudo blochii* Braun, 1805.  
*Hirudo verrucosa* Fleming, 1811.  
*Pontobdella spinulosa* Leach, 1815.  
*Pontobdella verrucata* Leach, 1815.  
*Pontobdella areolata* Leach, 1815.  
*Pontobdella muricata* Blainville, in Lamarck, 1818.  
*Albione muricata* Savigny, 1822.  
*Albione verrucata* Savigny, 1822.  
*Sipunculos marinus* De Serres, 1822.  
*Sanguisuga muricata* Bruguière, 1824.  
*Albione areolata* Moquin-Tandon, 1826.  
*Pontobdella laevis* Blainville, 1827.  
*Pontobdella verrucosa* Leydig, 1851.

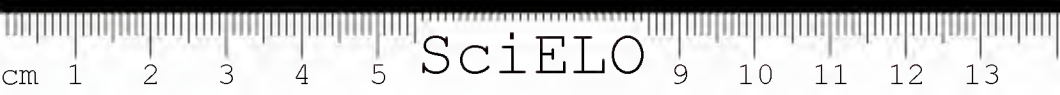

Descrição. — (Fig. 55) Corpo cilindrico,

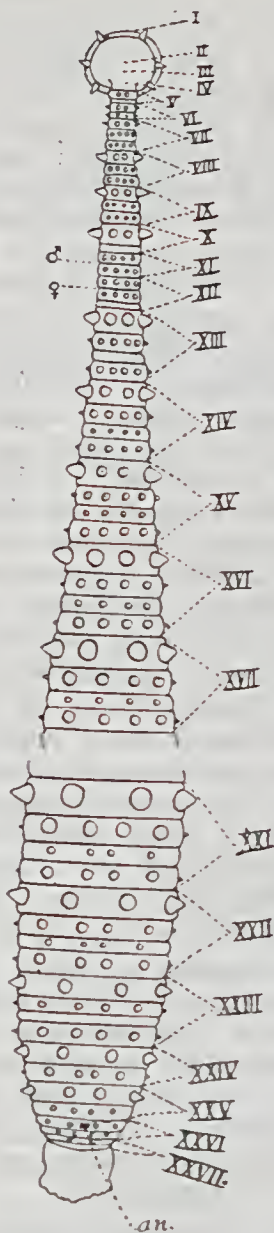
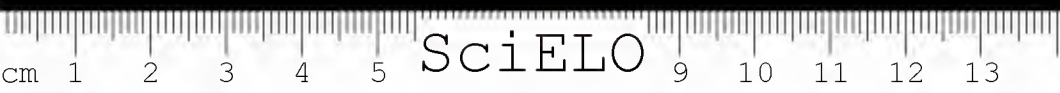

Fig. 55 = *Pontobdella ricata* (Linneo, 1758). Segundo Harding.

fusiforme, na parte anterior muito attenuado, de cor verde grisalho ou verde pardacento, um pouco mais claro na face ventral, com manchas irregulares de cor *marron* escuro. Ventosa anterior com 6 pequenas papilas marginaes. Nesta ventosa existem os 4 primeiros somitos. Somitos V, VI, X, XI, XII e XXIV--XXVII bi-anulados; somitos VII, VIII e IX tri-anulados, os somitos seguidos ao clitelo são completos com 4 aneis (segundo Harding). O primeiro anel do somito completo é o maior, o terceiro é o menor, e segundo e o quarto são da mesma largura. Em cada somito as papilas são dispostas nos diversos aneis obedecendo a um padrão definitivo e característico, o qual pôde ser modificado até certo ponto, quando (o que não é raro) algumas papilas faltam ou quando as papilas extraordinarias forem intercaladas. A fig. 55 mostra a disposição typica das papilas na face dorsal. As papilas maiores estão no primeiro anel do somito e são em numero de oito, ao passo que no segundo anel existe geralmente dez papilas e no quarto anel doze. As papilas podem ser proeminentes, cônicas e terminadas em tuberculos espinhosos em fórma de roseta (fórma typica) ou menos agudas, sem rosetas terminaes; ou tão immergidas no corpo deixando apenas uma marca basal irregular; finalmente podem ser inteiramente retrahidas deixando a superficie lisa. O clitelo estende-se do segundo e ultimo anel do somito X até o ultimo anel (inclusive) do somito XII. Orificio masculino entre os dois aneis do somito XI, isto é entre os aneis 16 e 17 que se seguem á ventosa anterior, vulva dois aneis para traz do orificio masculino, isto é entre o primeiro e o segundo anel do somito XII. Anus no primeiro anel ou entre os dois aneis do somito XXVI. Um unico coecum indiviso irrefletido posteriormente. Em repouso mede o hirudineo 75--100 mm., em extensão pode attingir 200 mm., largura 8--15 mm..

Parasita de *Raia batis*, *Torpedo marmorata* e de patos. Vive no Mediterraneo, Europa.



77. PONTOBDELLA MOOREI A. OKA, 1910

*Descrição.* — Corpo fusiforme e mais cheio no meio da metade posterior do corpo, amarellado; mamelões fortemente desenvolvidos, cada um com 7-10 papilas na ponta; ventosa anterior orbicular, com margem lisa; ventosa posterior pequena; somitos compostos de 3 aneis igualmente largos. Comprimento 12-12 cm. por 13 a 14 mm. Parasita de tubarões.

Vive em Hondo (Costa de Sagami, Awa.)  
Japão.

Esta especie se distingue de *Pontobdella muricata* por que não possui aneis estreitos intercalados.

78. PONTOBDELLA BIMACULATA A. Oka, 1910

*Descrição.* — Corpo extendido longitudinalmente cylindrico, amarellado; mamelões bem desenvolvidos; ventosa anterior orbicular, tendo na margem 6 pequenos mamelões com distancias iguaes entre si; na face dorsal da ventosa anterior existem duas manchas grandes, de côr vermelho escuro, dando a impressão de olhos gigantescos; ventosa posterior um pouco maior do que a ventosa anterior. Comprimento 3-4 cm. por 3-4 mm. de largura.

Parasita de tubarões.

Vive em Hondo (Costa de Sagami, Awa.)  
Japão.

79. PONTOBDELLA TATEJAMENSIS A. Oka, 1910

*Descrição.* — Corpo extendido longitudinalmente, fusiforme; metade posterior do corpo geralmente abalulada como o ventre, côr *marron* avermelhado até verde escuro; mamelões apenas fracamente desenvolvidos; as duas ventosas pequenas, indicação de vesiculas lateraes exteriormente reconhecivel. Comprimento até 2 cm., largura até 3 mm. Parasita os peixes teleosteus.

Vive em Hondo (Costa de Awa, Suruga, Sagami.) Japão.

80. PONTOBDELLA AUSTRALIENSIS Goddard.

*Bibliographiu.* — Proc. Linn. Soc., t. 34, pp. 728.

Não pudemos consultar o trabalho onde o auctor descreveu esta especie.

Genero PISCICOLA de Blainville, 1818

Syn. : *Hirudo alba perexigua piscibus adherens* Aldovandus, 1602.

*Hirudo ore caudaque ampla* Frisch, 1729; Lederinuller, 1764.

*Hirudo teres extremitatibus dilatatis* Linneo, 1746.

*Hirudo piscium* Rosel von Rosenhof, 1747.

*Hirudo dorso elevato, caudo latiore* Hill, 1752.

*Hirudo geometra* Linneo, 1761.

*Hirudo galearia* Braun, 1805.

*Piscicola piscium* Blainville, in Lamarck, 1818.

*Haemocharis piscium* Sav., 1822.

*Piscicola geometra* Moquin-Tandon, 1826.

*Ichthyobdella geometra* de Blainville, 1827.

*Ichthyobdella percoe* Templeton, 1836.

*Ichthyobdella piscium* Egidy, 1844.

*Piscicola percoe* Johnston, 1846.

Especie typo : 81. PISCICOLA GEOMETRA  
( Linneo, 1761 )

*Descripção.* — ( Fig. 56 ) Corpo molle e semi-transparente com largura mais ou menos uniforme posteriormente e afilada na parte anterior; vinte vezes mais comprido do que largo. Ventosa anterior



circular. Pigmento escuro e disposto em fôrma de cruz na superfície externa da ventosa anterior. Dois olhos redondos e dois em bastonete, collocado no meio da figura em cruz. Ventosa posterior ovoide, duas

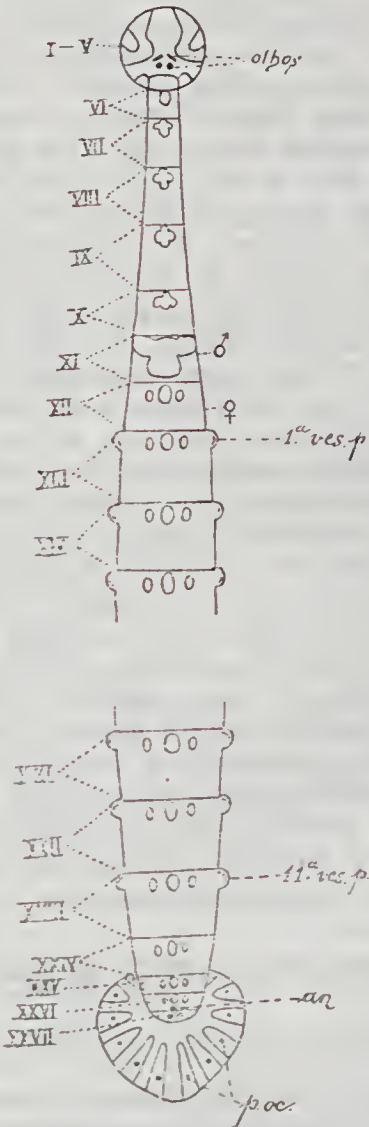

Fig. 56 = *Piscicola geometra* (Linneo, 1758.) Segundo Harding.

vezes a largura do corpo, com 14 raios escuros e 14 manchas oculiformes pretas dispostas na face posterior della.

Cor esverdeada ou amarello escuro. Pigmento disposto em fileiras longitudinaes. Corpo com oito fileiras de manchas brancas, geralmente elipticas, com um par de fileiras marginaes. Dorsal e ventralmente existe uma fileira mediana situada entre um par de fileiras intermediarias. As manchas que compõem a mediana dorsal e as duas series marginaes são as mais largas e distinguem os primeiros aneis (na porção média do corpo geralmente os 4 primeiros aneis) de cada somito. Estas manchas estão sujeitas a variações consideraveis. Frequentemente ellas tendem a se confundir em fitas transversaes na parte anterior de cada somito. Os primeiros 11 somitos da região posterior do corpo e (XIII--XXIII) são formados por 14 aneis e cada um delles (somito) é provido de um par de vesículas pulsateis que na diastole se dilata abahulando a pelle dos 4 primeiros aneis. Orificio masculino no somito XI geralmente distincto por uma mancha branca irregular que se estende ás vezes sobre toda a superficie dorsal; vulva no somito XII que pode ser contrahido. Somito I--IV e a porção anterior do V, a qual é distincta por uma faixa transversal branca, constitue a ventosa anterior. Somitos VII, VIII e IX completos. Anus na parte posterior do somito XXVI. Os sete pares de raios e manchas oculiformes vistos na ventosa posterior correspondem aos sete somitos, XXVIII--XXXIV (segundo Harding) dos quaes ella é composta.

Vive na Europa, sendo commum na Inglaterra (Harding).

Ectoparasitos de peixes de agua doce.

82. PISCICOLA ELEGANS R. Blanchard, 1896

*Descrição.* — Comprimento 50 mm., largura 12,5 mm., no maximo; cor acinzentada, sem manchas nem faixas. O corpo é dividido em 3 regiões:

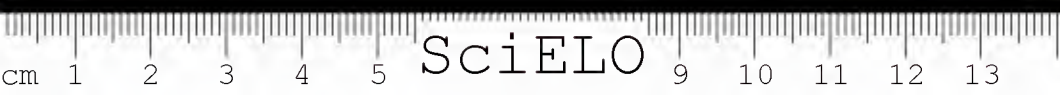

uma região anterior compreendendo a cabeça e o pescoço; uma região média compreendendo o corpo propriamente dito, e uma região posterior correspondendo á ventosa posterior.

A região anterior com 5 mm. de comprimento e 3,5 mm. de largura tem o aspecto de um ovoide com a pequena extremidade voltada para diante e apresentando um ligeiro estrangulamento. Este indica o limite da ventosa bucal com 1 mm., 5 de comprimento mais ou menos, oblonga e margeada de cada lado por uma capsula labial. Olhos não apparentes. O pescoço é formado de um grande numero de aneis muito juntos uns dos outros e difficeis de contar; mais ou menos 30. Face dorsal convexa, face ventral ligeiramente concava; uma e outra possuem dois sulcos longitudinaes sub-medianos, devidos á contracção dos musculos dorso-ventraes. Orificios sexuaes na parte posterior da face ventral. O abdomen ou corpo propriamente dito tem 41 mm. de comprimento por 12,5 mm. de largura. Tem a fórma de uma ellipse muito alongada e apresenta para diante uma chanfradura na qual toma inserção o pescoço. Póde-se distinguir duas zonas lateraes mais ou menos chatas e uma zona mediana fortemente abahnlada na face dorsal, excavada em gotteira na face ventral. Dois profundos sulcos longitudinaes, devidos á retracção dos musculos, que se observam tambem de cada lado e em cada face, nos limites da zona lateral e do zona mediana. Esta ultima apresenta nas partes lateraes, duas fileiras longitudinaes e symmetricas de pequenos sulcos, cada um delles correspondendo a um somito e estando em relação com uma vesicula respiratoria. A superficie do corpo é occupada por um grande numero de dobras cutaneas muito juntas e correspondendo cada uma a um anel. Estas dobras já bem apreciaveis na zona média do corpo, tornam-se mais salientes nas zonas lateraes e são muito exaggeradas na parte marginal: ellas tomam um aspecto frisado e fazem crer na existencia de um grande numero de pequenas laminas bran-

cliaes analogas ás de *Branchellicn*. Vesículas respiratorias em numero de 11 pares, fazendo fraca saliencia. Contam se exactamente 14 dobras entre duas vesículas respiratorias consecutivas: o somito abdominal comprehende pois 14 anneis (carácter do genero *Piscicola*). O primeiro par de vesículas é pouco apparen-te, sendo separado do pescoço por 8 a 10 anneis. O ultimo par é igualmente pouco desenvolvido; disposto á pequena distancia da extremidade posterior. Anus na linha médio-dorsal, para diante do penultimo annel. Ventosa posterior elliptica, com 6 mm. de comprimento por 4 mm. de largo, excavada em grande parte para baixo do corpo que ella limita para traz; sendo lisa, sem manchas oculiformes nem estrias radiadas.

83. PISCICOLA ZEBRA Moore, 1899.

*Descripção.* — Corpo delgado um tanto deprimido quasi linear como *Piscicola geometra*, porém a ventosa posterior é quasi circular e situada muito menos excentricamente; a ventosa anterior é menor, a guarnição annular apresenta algumas particularidades e a côr é muito differente. Vesículas respiratorias invisiveis. A parte anterior do corpo possui 21 anneis primarios, dos quaes os 5 primeiros são indivisos, do 6.º annel até o 15.º elles são visivelmente mais largos e bi-anulados, os anneis secundarios são muitas vezes bi-anulados, formando 5 anneis menores ou terciarios para cada annel primario. Em seguida apparece a região clitelar do 16.º ao 18.º annel; os anneis que constituem esta região são mais estreitos e menos distinctos. Orificio masculino na parte posterior do 18 annel sendo limitado para traz por uma dobra estreita. Em exemplares contrahidos este orificio está entre os anneis 18 e 19 devido á suppressão da dobra. Anneis 19 e 20 semelhantes estando o orificio feminino para traz do 20.º annel. Annel 21 e seguintes distinctos e duplamente bi-anulados. A parte posterior começa com o annel 22. Os somitos typicos da região



posterior têm 14 aneis. Anéis 57-63 (o ultimo) inclusive mais simples, indivisos ou fracamente bi-anulados. Anus entre os aneis 61 e 62.

Moore dá uma descripção muito detallhada da côr deste hirudineo. Como este caracter não tem importancia systematica deixamos de enumeral-o aqui.

Comprimento 19 mm., largura 1,8 mm., comprimento da região anterior 4 mm., comprimento da cabeça 0,5 mm., largura da mesma 0,7 mm., diametro da ventosa anterior 1,6 mm., largura do clitello 1,5 mm..

#### 84. PISCICOLA OLIVACEA Harding, 1920.

*Descripção.* — (Fig. 57) Somito completo formado por 14 aneis pequenos. A linha medio-transversa do somito completo passa por um ganglio ventral e tambem pelo meio das manchas brancas medio-dorsaes e marginaes. O ganglio occupa dois aneis (7 e 8) do somito completo. Vesiculas pulsateis nas manchas esbranquiçadas das margens do corpo. O 1.º par está no somito XIII, parecendo ezistir onze pares sendo o ultimo do somitto XXIII. Orificio masculino no somito XI, vuiuva no somito XII. Dois pares de olhos em forma de bastonetes, collocados na ventosa anterior, inclinados um para o outro sob a fôrma de um angulo e dispostos horizontalmente com o apice voltado para a margem externa da ventosa. Fig. 57 olhos.

Disposição dos somitos como se vê na Fig. 57

Parasita de peixes (*Hypolophus sephen*, *Tetrodon reticularis* e *Drosoma indicum*-*Chaetoesus chacunda*.) Vive no lago Chilka, India.

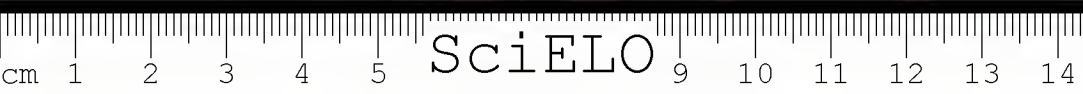

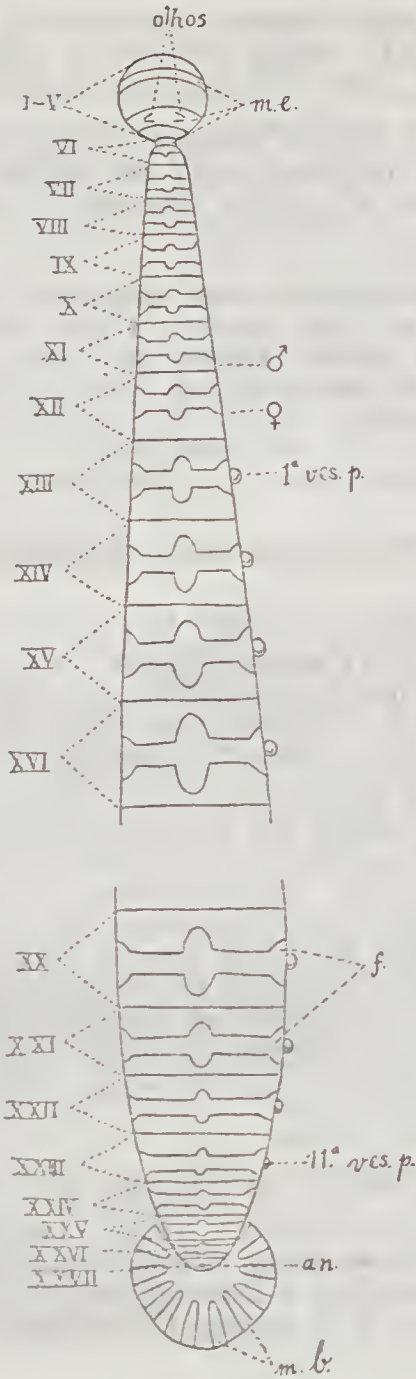

Fig. 57 = *Pisicola olivacea* Harding, Segundo Harding.

85. PISCICOLA PANTOPODUM ( Selensky,  
1914 ) Pinto, 1920.

Syn.: *Ichthyobdella pantopodum* Selensky, 1914.

*Nota.* — Esta especie foi descripta por Selensky que collocou-a no genero *Ichthyobdella*; como este genero é synonymo de *Piscicola*, deve de accôrdo com as regras de nomenclatura zoologica, ser collocado neste ultimo genero e não no primeiro como fez Selensky.

*Bibliographia* Selensky. *In* Zool. Anz. t. 44,  
pp. 270.

Pinto, C. 19 20. Brazil-Medico n. 43, anno 34,  
de 23 de outubro.

*Descrição.* — Comprimento 2 cm. corpo alongado, cylindrico adelgaçando-se gradativamente para as extremidades, não apresentando uma nitida divisão do corpo na parte anterior e media. Ventosas bem desenvolvidas em forma de concha pouco profunda e salientam-se nitidamente do corpo. A ventosa anterior tem 1,15 mm. de diametro e a posterior 1,45 mm. Ventosa anterior com disposição excêntrica. Ventosa posterior um pouco mais estreita do que a parte media do corpo. Ausencia de olhos. Somitos parecem possuir doze aneis, entretanto na parte media do corpo parece existir 14 aneis em cada somito. Onze pares de vesiculas lateraes, pouco salientes.

86. PISCICOLA RECTANGULATA Levinsen, 1881.

*Bibliographia*: *In* Vid. Medd. 1881.

*Nota.* Não pudemos consultar o trabalho onde o A. descreveu esta especie.

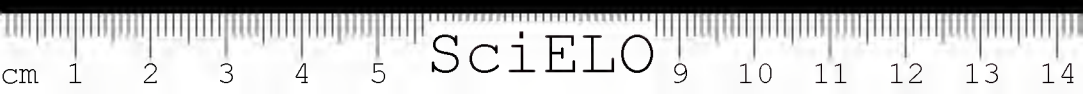

Genero *Trachelobdella* Diesing, 1850.

- Syn. : *Callobdella* van Beneden et Hesse, 1864.  
*Calliobdella* van Beneden et Hesse, 1864.  
*Calobdella* R. Blanchard, 1894.

*Diagnose* : Ventosa de tamanho mediocre, a posterior maior. Pescoço nú ou pe'lo menos desprovido de vesiculas respiratorias. Abdomen estreito e redondo, achatado nos individuos novos, cheio nos adultos, desprovido de branchias foliaceas. O somito abdominal é formado de 3 anneis ou de 6, conforme os tres anneis primordaes sejam mais ou menos desdobrados, cada um dos somitos anteriores tem um par de vesiculas respiratorias. Ectoparasitos de peixes de lagos.

Especie typo : 87. TRACHELOBDELLA LUBRICA  
( Grube, 1850 ) Diesing. 1850.

- Syn. : *Pontobdella lubrica* Grube 1850.  
*Piscicola marina* Johnston, 1846.  
*Ichthyobdella marina* Diesing, 1850.  
*Hirudo vitata* Dalyell, 1853.  
? *Hirudo campanulata*, Dalyell, 1853.  
*Pontobdella oligothela* Schamarda, 1861.  
? *Calliobdella lophii* van Beneden et Hesse, 1863.  
*C. punctata* van Beneden et Hesse, 1863.  
*C. striata* van Benedeu et Hesse, 1863.  
*Pontobdella litoralis* Johnston, 1865,  
*Scorpaenobdella elegans* Saint Loup, 1886.  
*Calliobdella lubrica* Apáthy, 1888.  
*Calliobdella nigra* Apáthy, 1888.  
*Callobdella lubrica* R. Blanchard, 1895.

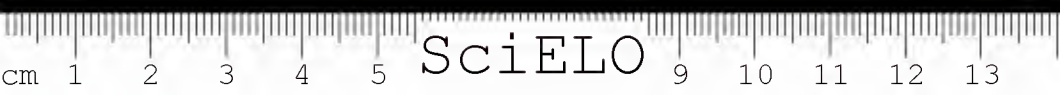

TRACHELOBDELLA LUBRICA R. Blanchard, 1894.

? CALLIOBDELLA LOPHII Johansson, 1898.

*Descrição.* — (Fig. 58) Corpo vermiforme nos jovens, claviforme no adulto. Ventosa anterior confusamente anelada para cima e para traz; olhos não apparentes. Pescoço formado de anneis desiguaes: primeiramente tres pequenos, depois onze grandes mais ou menos desdobrados, por ultimo seis pequenos. Entre os grandes anneis, o 2.º o 5.º, o 8.º e o ultimo apresenta de cada lado um tuberculo mais ou menos apparente, não respiratorio. Clitelo retrahido, formado de dois grandes

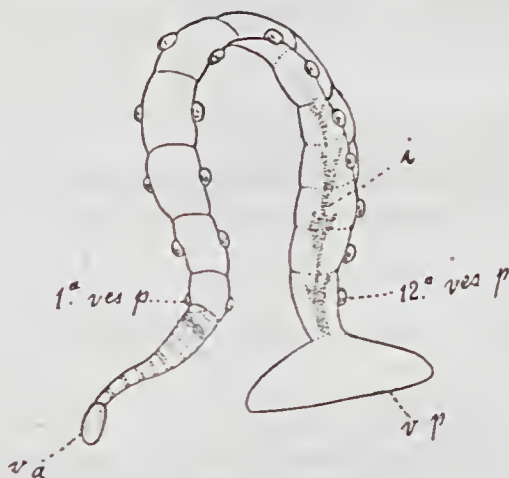

Fig. 58. — *Tracheobdella lubrica* (Grube, 1840) Diesting, 1850. Segundo van Beneden et Hesse.

1.ª ves pul. = primeira vesicula pulsatil; v a = ventosa anterior; i = intestino;

12.ª ves. pul. = decima segunda vesicula pulsatil; v p = ventosa posterior.

anneis e de seis ultimos anneis pequenos: orificio masculino entre o 1.º e o 2.º pequeno anel, vulva entre o penultimo e o antepenultimo anel. Abdomen possuindo de cada lado doze vesiculas respiratorias, a primeira no 1.º anel duplo, a segunda no 4.º anel duplo e assim por diante. A metade anterior de cada anel duplo possuindo as vesiculas é marcada na face dorsal por manchas esbranquiça-

das. Depois do ultimo par de vesiculas contam-se oito pequenos aneis; sendo que o 4.º e o 7.º possuem as manchas esbranquiçadas. Anus entre o ultimo e penultimo annel. Ventosa posterior campanuliforme, estreita e curta. Comprimento do animal 50 mm. em extensão, 20 a 30 mm. em contração. Parasito das branchias de peixes da Europa, tendo sido encontrada nas seguintes especies: *Scorpaena porcus*, *Sargus annularia*, *Corvina umbrina*, *Caranx trachurus*, *Uranoscopus scaber*, *Lophius piscatorius*, *Blennius pholis*, *Gobius niger*, *Coris giosfredi* e *Solea vulgares* (Apáthy) in Harding, 1910.

*Nota.* — Os desenhos de van Beneden e Hesse (figrs. 11, 12 e 13 pl. II e fig. 1 pl. III) possuem numero variavel de branchias, a fig. 11 da pl. II tem 12 pares de branchias, a fig. 13 da pl. II tem 13 pares de branchias e a fig. 12 da pl. II possui 14 pares.

Esta especie precisa de ser estudada novamente afim de se esclarecer melhor a sua caracteristica.

#### 88 TRACHELOBDELLA VIVIDUS (Verril)

*Syn* : *Cystobranchus vividus* Verril.

*Descrição.* — (Fig. 59) As duas partes do corpo se distinguem uma da outra. A anterior que possui os onze primeiros somitos, é um pouco deprimida pelo 1.º somito da parte posterior. Os somitos IX, X e XI esteritam-se, formando o clitelo, em frente do qual o corpo se amplia um pouco lateralmente. Para traz da cabeça existe vinte aneis primarios distinctos. A ventosa anterior com os cinco primeiros aneis forma cinco somitos. Somito IV composto de tres aneis primarios, cada um dos quaes é nitidamente bi-annulado. Somito VII tão grande como os oito aneis precedentes. Cada um dos aneis primarios é dividido em duas partes, sendo estas por sua vez divididas dorsalmente, de modo que no lado dorsal podemos contar doze aneis de terceira ordem. O annel pri-

mario medio deste somito é grande, e os seus dois aneis secundarios têm quasi o valor dos somitos primarios adjacentes. O somito VIII possui guarrição semelhante de aneis, sendo porem mais curto. Somitos IX, X e XI constituem o clitelo e cada um destes somitos é reduzido a dois aneis primarios, que com excepção do ultimo, é obscuramente



Fig. 59 = *Trachelobdella vividus* (Verrill) Segundo Moore

bi-annulado. Orificio masculino situado na margem anterior do somito X, ou entre esse somito e o anel precedente. Na face ventral os aneis 16 e 17 são muito alargados e fundem-se, em parte, com os aneis 15 e 18 respectivamente. Vulva situada entre os aneis 18 e 19 no somito XI. Anel 20 obscuro, retrahido e unido com o somito XI.

A parte posterior do corpo é larga e deprimida, sendo as relações entre o diametro transverso e o vertical, de dois para u.n. Os somitos do terço posterior do corpo caracterizam-se pelos aneis secundarios, sendo os do 2.º anel primario, os maiores e na face dorsal divididos de novo em aneis terciarios. Somito XXI é o ultimo somito completo, existindo por iraz delle, quatro aneis pre-anaes adicionaes, obscuramente bi-annulados. Onze pares de vesiculas lateraes bem desenvolvidas, diminuindo de tamanho desde o sex'º par. Por traz do 11.º par existem dois pares de vesiculas rudimentares evidenciados por intumescimento lateral, opaco e esbranquiçado.

Tipo no Museu Nacional dos E. U. da America do Norte sob o n. 242.

89. TRACHELOBDELLA SINENSIS R. Blanchard, 1896

*Descrição* — (Fig. 60) Parasito provavelmente de peixes marinhos. Cór cinzenta uniforme, sem faixas nem manchas, com 18 mm. de comprimento por 7 mm. de largura. Corpo achatado, de forma ovoide, com duas regiões distintas, pescoço e abdomen. Aquelle com 3 mm. de comprimento comprehendendo a ventosa anterior, 2 mm, 25 de largura na base, ao nivel do qual apresenta um ligeiro estrangulamento; elle é formado de 30 dobras cutaneas. Um dos póros genitæes abre-se na face ventral mais ou menos na união dos 23 anteriores com o terço posterior; muito apparente correspondendo sem duvida ao órgão masculino. Um pouco para traz notam-se 3 tuberculos dispostos em triangulo, dois anteriores e lateraes, o outro posterior e mediano; contornando uma depressão no fundo da qual parece reconhecer-se o orificio masculino. Ventosa anterior larga com 1 mm. mais ou menos; voltada para a face ventral, constituindo uma especie de dilatação sobreposta ao pescoço. Abdomen formado mais ou menos de 100 dobras cutaneas, aneis e dobras de contração. Elle apresenta em

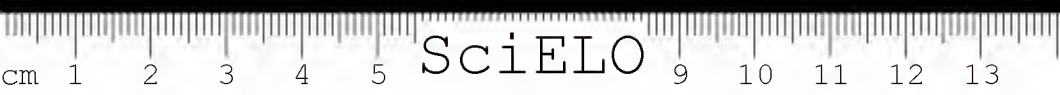

cada uma das faces, 4 sulcos longitudinaes que resultam provavelmente da contração dos musculos dorso-ventraes. Em cada bordo existem 11 vesiculas respiratorias globosas. Estas vesiculas augmentam progressivamente de tamanho, da 1.<sup>a</sup> á 7.<sup>a</sup>,



Fig. 60 — *Trachelobdella sinensis* R. Blanchard, 1896, segundo R. Bl.

depois diminuem; a primeira está colocada no bordo do proprio estrangulamento, que separa o pescoço do abdomen; a ultima está a certa distancia da ventosa posterior. Ellas são muito approximadas umas das outras, sem serem contiguas. Anus na linha medio-dorsal, entre o penultimo e ante-penul-

timo anel. Ventosa posterior com 4 mm. de largura e 2 mm,5 de altura, voltada para a face ventral, seus bordos são enrolados para dentro. Somito com 6 aneis que parecem resultar do desdobramento de 3 aneis primitivos.

Vive na China.

90. TRACHELOBDELLA AUSTRALIS R. Blanchard, 1900

*Descrição.* — (Fig. 61) Corpo fusiforme de cor escura no estado vivo, face ventral mais clara. Cabeça nitidamente separada do corpo em estado de contração. Ventosas incolores, a anterior nitidamente separada do corpo, ausencia de olhos com a

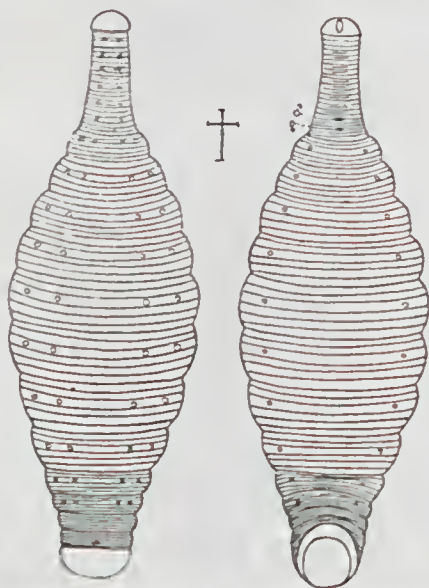

Fig. 61 = *Trachelobdella australis* R. Blanchard, 1900. Segundo R. Bl.

abertura ventral em forma de fenda triangular. Ventosa posterior com largura dupla escavada e fixada obliquamente na face ventral. Pescoço muito distinto com bordos inteiros, não endulados, alargando-se pouco a pouco para traz e composto de 22 aneis muito nitidos. Em todos os tres aneis

da face dorsal nota-se um par de manchas brancas. Alguns aneis são divididos por um ligeiro sulco. Na face ventral do pescoço não se encontram manchas brancas, sendo que alguns aneis são divididos por um sulco leve. Orificio masculino entre os aneis 16 e 17, vulva entre 19 e 20. O tronco do hirudineo é fusiforme com bordos ondulados, composto de 12 segmentos de extensões diferentes, compreendendo cada um delles 6 aneis e possuindo dorsalmente e ventralmente manchas brancas, dispostas em fileiras lateraes simetricas; notando-se duas fileiras de cada lado na face dorsal e uma fileira só de cada lado na face ventral. Estas manchas são dispostas de 6 em 6 aneis e sempre no 3.º anel de cada segmento. Os dois ultimos segmentos são irregulares. Anus colocado adiante do penultimo anel.

Comprimento total de 13 mm. largura maxima de 4 mm, comprimento do pescoço 3,5 mm.

Vive na Australia.

91. TRACHELOBDELLA RUGOSA Moore, 1899

*Descrição.* — (62) Os adultos são largos e deprimidos como se vê na fig. 62; os jovens são cylindricos com vesiculas appensas aos lados do corpo e unidas por uma larga dobra cutanea contendo o sinus marginal, cujo alargamento metamero fórma os saccos vasculares das vesiculas. Alem dos tres aneis obscuros no dorso da cabeça, existem 20 aneis pre-vesiculares, dos quaes o ultimo é unido e incluído na margem do somito XII. Para diante do clitelo existem tres somitos completos que são evidenciados pela presença de formações cutaneas nos 1.ºs e 2.ºs aneis primarios (isto é 6.º e 7.º, 9.º e 10.º e 13.º e 14.º). Estas são geralmente em numero de duas em cada somito (vesiculas respiratorias rudimentares?), tendo localisação dorsal com o plano das vesiculas funcçionaes. O clitelo compõe-se de dois aneis relativamente largos, unidos um ao outro e providos d'um par de appendices cu-

taneos em posição estritamente marginal, e de 4 aneis bi-annulados, estreitos, dos quaes o 1.º possui o orificio masculino e o 3.º o orificio femea.



Fig. 62 = *Trachelobdella rugosa* Moore, 1899. Segundo Moore

Cada um dos aneis primarios nos adultos é caracterisado por quadro dobras transversaes, mais ou menos distinctas, que são divididas por sulcos longitudinaes, em areas quadrangulares levemente salientes e semelhantes á telhas, dando á toda a superficie um aspecto rogado e de mosaico. Vesiculas respiratoreas grandes e conspicuas, occupando as

margens dos 1.<sup>as</sup> e 2.<sup>as</sup> aneis primarios de cada somito, ligadas por uma dobra cutanea ininterrupta ao longo do corpo desde o primeiro par de vesiculas funcionaes até o 12.<sup>o</sup> ou ultimo par. Superficie das vesiculas aspera e rugosa. Ventosa posterior pequena e pouco profunda; a ventosa anterior em contração forma uma feuda vertical. Ausencia de olkos. Comprimento total 23 mm., idem da parte anterior 3,3. Largura no clitelo 1,3, idem na altura do 1.<sup>o</sup> par de vesiculas 2,4, idem na altura do 9.<sup>o</sup> par de vesiculas 5,8.

Typo no Museo Nacional dos E. Unidos da America do Norte sob o n. 5.035.

## 92. TRACHELOBDELLA MACULATA Moore, 1899

*Descrição.* — (Fig. 63.) As duas partes do corpo são bem distinctas: a anterior é delgada e cylindrica, a parte posterior é larga e achatada.



Fig. 63 = *Tracheobdella maculata* Moore, 1899. Segundo Moore

Ventosa posterior pequena não se tornando grande quando extendida, contrahida assemelia-se á uma

fenda. Tres pares de vesículas respiratorias e um rudimentar no fim. Os pares anteriores não são distintos e os maiores estão na parte mais larga do corpo, sendo esta concava para baixo e convexa para cima. Em exemplar contrahido a cabeça não é quasi desenvolvida, e a sua margem é fracamente obliqua. A margem livre tem tendencia para dobrar-se em 4 lobos, isto é, um dorsal, outro ventral e dois lateraes. Segundo Moore a guarnição annular da parte anterior é de difficil interpretação. Clitelo distincto, observando-se no lado dorsal da cabeça seis aneis, seguindo-se dois aneis estreitos por traz della. Em seguida existem quatro somitos apparentemente completos, cada um formado de tres aneis, dos quaes o 1.º corresponde ás estrias transversaes cor de laranja, o 2.º e o 3.º aos pontos cinzentos. Os aneis primarios do somito VIII são subdivididos em seis aneis secundarios. O clitelo compõem-se de dois aneis primarios, em parte cor de laranja, do somito IX, dos dous aneis primarios incolores (divididos em quatro secundarios) do somito X, e do somito XI. O ultimo anel do somito XI está unido ao 1.º anel do somito XII. Orificio masculino disposto entre os dois aneis secundarios do 17.º anel (o 1.º do somito X); vulva entre os dois aneis secundarios do 19.º anel (o 1.º do somito XI); sendo portanto separados um do outro por 4 pequenos aneis secundarios. Os somitos da parte posterior são hexameros reconhecendo-se facilmente os tres aneis primarios, o 1.º e o 2.º de cada somito, exceptuando se o somito XII que tem aneis indivisos nas margens. Vesículas respiratorias dispostas nos primeiros e segundos aneis primarios de cada somito, embora, em muitos casos, o segundo esteja apenas em parte occupado. Na parte anterior as vesículas são indistinctas, sendo muito proeminentes na extremidade posterior. Acima do anus existe vestigios de um 14.º par de vesículas rudimentar. A estructura hexamera dos somitos posteriores foi indicada apenas nos somitos XIX e XX, porem os outros são iguaes.

Comprimento do hirudineo 13,5 mm., largura maxima 4,2 mm., comprimento da parte anterior 3 mm. largura da ventosa anterior 1 mm., diametro da ventosa posterior 1,5 mm.

Procedencia ignorada.

Typo no Museo Nacional dos E. Unidos da America do Norte sob n. 1314.

93. TRACHELOBDELLA MULLERI Diesing, 1850

Syn.: *Trachelobdella kollari* Diesing, 1850

*Descrição.* — Corpo concolor com dobras transversaes. Ventosa posterior campanuliforme, estreita e contrahida. Pescoço curto com annulação pouco distincta.

Póros genitae colocados na base do pescoço e separados por dois anneis.

Base do pescoço penetrando no corpo e contornada por este.

Onze ou doze pares de vesiculas respiratorias.

Comprimento do hirudineo 11 mm., largura 4-5 mm. nos exemplares contrahidos no alcool.

Parasitos das branchias de Acanthopteros.

Vive no Brasil.

Genero CYSTOBRANCHIUS Diesing, 1859.

Syn.: *Piscicula* de Blainville, 1818 (pro-parte)

*Platibdella* Malm, 1860 (pro-parte)

*Diagnose:* Corpo achatado. Ventosa cupuliforme, a posterior maior. Quatro olhos na ventosa anterior: os anteriores lineares e obliquos, os posteriores menores e arredondados. Uma corôa de pontos oculiformes na ventosa posterior, perto do bordo. Póros genitae na base do pescoço, separados por muitos anneis. Somito do abdomen formado de sete anneis e apresentando de cada lado uma vesicula respiratoria. Ectoparasitos de peixes fluviaes e marinhos.

Especie typo? 94. *CYSTOBRANCHUS RESPIRANS*  
(Troschel, 1850)

Syn : *Piscicula respirans* Troschel, 1850.  
*Ichthyobdella stellata* Lollar in Diesing,  
1850.

*Platybdella troscheli* Diesing, 1858.

*Descrição*, — ( Fig. 64 ) Comprimento 30 mm.,  
compreendendo as ventosas. A parte anterior do  
corpo tem 24 aneis, muito apertados uns contra os  
cutros. Orificio masculino entre o 17° e o 18 anel;  
vulva entre o 24° e o 25° anel, isto é, entre o  
pescoço e o corpo propriamente dito. Este com-  
prehe primeiramente 11 somitos semelhantes,  
cada um delles formado de sete aneis, terminando

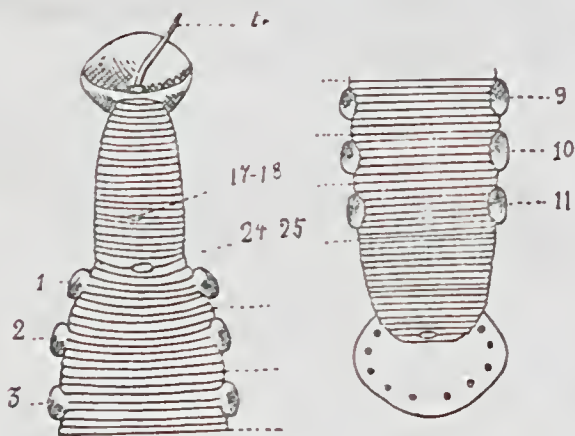

Fig. 64 = *Cystobranchus respirans* (Troschel, 1850). Segundo  
R. Bl. 18500).

depois por 15 aneis muito apertados. Anus entre  
o ultimo e o penultimo anel. Cada um dos onze  
somitos possui a vesicula respiratoria e é formado  
por 7 aneis dispostos como segue: dois aneis an-  
teriores juntamente grupados, dois aneis possuindo  
as duas vesiculas, dois aneis grupados e finalmente  
um ultimo anel isolado. Para diante a vesicula  
margina e afasta os aneis 1 e 2; do mesmo modo  
ella se comportam para traz com os aneis 5 e 6.

A ventosa posterior possui 10 manchas oculíferas dispostas a longo do bordo, porém só nas partes posterior e lateral; a parte anterior, normalmente recoberta pelo corpo não as possui.

Ecto parasitos de peixes de agua doce: *Cyprinus carpio*, *Baubus fluviatilis*, *Thymallus vulgaris*, *Rhodeus amarus*, *Trutta fario* etc.

Vive na Europa.

95. CYSTOBRANCHUS FASCIATUS (Kollar, 1842).

Syn.: *Piscicola fasciata* Kollar, 1842.  
*Ichtyobdella fasciata* Diesing, 1850.

*Descrição.* — ( Fig. 65 ) Esta especie é facilmente reconhecida pelas dimensões grandes; 75 mm. de comprimento por 8 mm. de largura. Ventosa posterior com 12 mm. de comprimento por 10 mm. de largura. A face dorsal possui 18 faixas violáceas no sentido transversal, dividindo o corpo em sua serie de segmentos desiguaes. Na parte anterior da face dorsal contam-se successivamente:

1.º	cinco	anneis	claros	e	1	anel	violeta
2.º	tres	»	»	»	1	»	»
3.º	cinco	»	»	»	1	»	»
4.º	seis	»	»	»	1	»	»
5.º	seis	»	»	»	1	»	»
6.º	seis	»	»	»	1	»	»
7.º	seis	»	»	»	1	»	»

A parte anterior do corpo que comprehende as seis primeiras series, começa alargar-se ligeiramente, depois conserva sensivelmente a mesma largura. O penultimo anel da 6.ª serie e os sete anneis se-

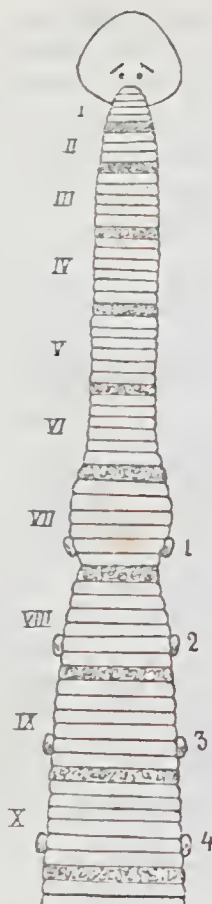

Fig. 65 = *Cystobranchus fasciatus* (Kollar, 1812). Segundo R. Blanchard.

os seus limites verdadeiros. Dois pares de olhos na ventosa anterior; os anteriores são dois traços obliquos de diante para traz e de dentro para fóra; atrás destes olhos obliquos vêm-se os dois olhos posteriores punctiformes. Ventosa posterior possuindo na face superior e não distante do bordo livre, uma fileira de manchas negras oculíferas, Orifício masculino na face ventral e na parte posterior do 6.º segmento do corpo; vulva na parte media do setimo segmento.

quentes alargam-se mais, depois retrahem-se progressivamente. Deste modo effectua-se uma expansão elliptica, para traz da qual o corpo reconeça o alargamento progressivo, attingindo depois a largura definitiva. As faixas violaceas que occupam toda a extensão da face dorsal de um anel, repetem-se depois regularmente de sete de em sete anneis. Entretanto na extremidade posterior as duas ultimas faixas coloridas não são separadas uma da outra senão por dois anneis claros. Para traz da ultima vêm-se ainda seis anneis claros. Anus entre o ultimo e penultimo anel. Nas series VII-XVII inclusive, o penultimo anel para diante da faixa colorida, possui em cada extremidade uma vesicula respiratoria. Estas são em numero de 11 pares; cada par é sempre disposto em um só e unico anel, em vez de attingir dois anneis como em *Cystobranchus respirans*. A repetição regular das vesiculas e das faixas violaceas demonstra que o somito comprehe normalmente sete anneis, não se sabendo porém quaes são

Ectoparasito de peixes (*Silurus glanis*).  
Vive em Tiflis e Astuakhan.

Genero AUSTROBELLA Badham, 1917.

*Diagnose*: Pequena sanguesuga marinha com as regiões do corpo bem definidas. Corpo cylindrico nos jovens e muito achatado nos adultos. Corpo abaixo do clitelo saliente comparavel a uma espadua. Somito de seis anneis. Nenhuma vesicula pulsatil sendo o seu lugar occupado por uma lacuna contractil continua disposta de cada lado por fora da musculatura do corpo. Lacuna dorsal e mediana presente, communicando pela lacuna segmental. Tres pares de bolsas (coecums) presentes no grosso intestino, um quarto par sendo representado por uma flexão do intestino. Cinco pares de testiculos.

Um par de olhos.

Especie typo: 96 AUSTROBELLA TRANSLUCENS  
Badham, 1917.

*Descrição*. — (Fig. 66) Comprimento 9 mm. nos exemplares com maturação dos ovos. Nas formas jovens a ventosa anterior tem o mesmo diametro do corpo sendo que a ventosa posterior é duas vezes maior do quo o corpo.

Clitelo em fórma de espadua na sanguesuga adulta.

Largura abaixo do clitelo 3,2 mm. nos exemplares bem desenvolvidos.

Distancia entre a ventosa anterior e a abertura masculina 1,26 mm. Diametro do pescoço na base da ventosa anterior 0,6 mm.

Largura do clitelo 0,95 mm.

Somito typico constituido por 3 anneis divididos de modo que o somito é composto por seis anneis.

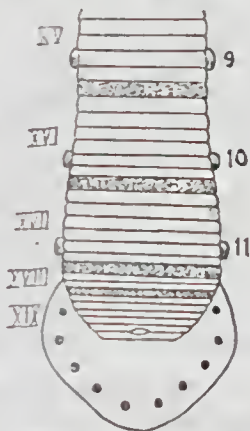

Fig. 65 = *Cystobranchus fasciatus* (Kollar, 1912)  
Segundo R. Blanchard, 1893.

Orifício masculino entre o 15.º e o 16.º anel primitivo, vulva entre o 17.º e o 18.º anel.

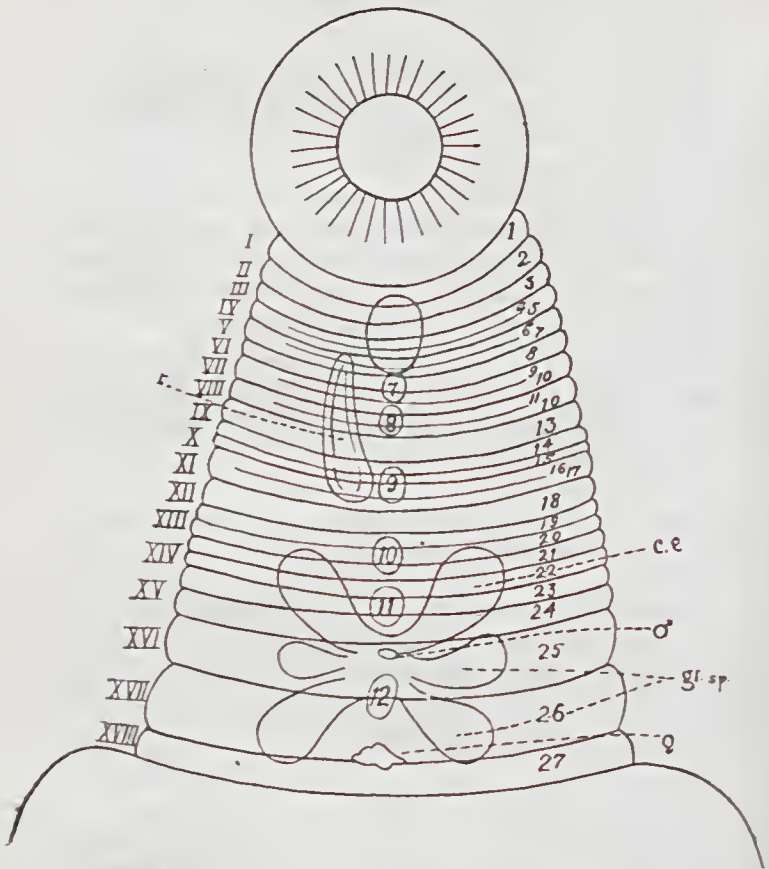

Fig. 63 = *Austrobdella translucens* Badham, Segundo Badham.  
t = trompa 7, 8, 9, 10, 11, e 12 = ganglios nervosos sub-esofágicos; ce =  
parte terminal do canal ejaculador; gl. sp. = glandula espermatophora.

Vinte e tres ou vinte e quatro aneis na região anterior ao orifício masculino.

Os aneis primitivos que se dividem para formar aneis novos são os seguintes: 4.º, 5.º, 7.º, 10.º, 11.º, 13.º, 14.º e 15.º

Numero total de aneis muito deficeis de estabelecer.

Genero CANGRONOBDELLA Selenski, 1914

*Diagnose* : Somito typico com 12 aneis. Ausencia de appendices lateraes e papillas. Seis olhos.

Especie typo : — 97, CANGRONOBDELLA MURMANICA Selensky, 1914

*Descrição* : — Corpo alongado, cylindrico, adelgaçando-se para traz. A parte anterior do corpo se destaca nitidamente da parte média.

Comprimento do hirudineo em extensão regular 1,3 a 2 cent. Ventosas bem desenvolvidas, destacando-se nitidamente do corpo; a anterior tem um diametro mais ou menos  $\frac{2}{3}$  a  $\frac{3}{4}$  da ventosa posterior, sendo esta um pouco mais estreita do que a parte média do corpo. O somito typico possui 12 aneis. Ausencia de appendices lateraes e de papillas. Seis olhos, estando o 3.º par mais ou menos na altura da commissura do esophago, portanto posteriormente á base do disco bucal. Uma coróa de pontos oculiferos na ventosa posterior. Cinco pares de testiculos. Apparelho genital feminino com um tecido vehiculador de Brumpt bem desenvolvido. Area de copulação (aire copulatrice de Brumpt) nitidamente formada.

Ectoparasito de arthropode *Sclerocrangon*.

Vive na Europa?

Genero CARCINOBDELLA A. Oka, 1910

*Diagnose* : Somito com 14 aneis. Ausencia, ou seis olhos. Não existe separação entre o tronco e pescoço.

Vive no mar. Parasitos de camarões.

Especie typo : 98. CARCINOBDELLA KANIBIR A. Oka, 1910

*Descrição* : — Corpo de tamanho consideravel (9 — 10 cent.) com manchas pardacentas que se repetem como os somitos. Ausencia de olhos. Parasita de camarões. (*Chionectes* sp.) Vive em Hondo (costa de Fukui-Ken)

99. CARCINOBELLA TIGRINA A. Oka, 1910

*Descrição*: — Corpo pequeno, esbranquiçado, com linhas transversaes escuras. Seis olhos. Comprimento até 2 cent., largura 2,5 mm. Parasitas de *Teleosteus*. Vive em Hokkaido ( Oshoro ).

Genero NOTOBDELLA Benham

100. NOTOBDELLA NOTOTHENIOE Benham

Nota. — Bibliographia in Subantartic Island of New Zealand, t. 1. pp. 372. Não pudemos consultar este trabalho onde o A. descreveu o novo genero.

Super-familia HIRUDOIDEA Pinto, 1921

Syn.: ARHYNCHOBDELLIDA

1.<sup>a</sup> familia *Hirudidae* Pinto, 1921

Syn.: GNATHOBDELLIDAE R. Bl., 1896

1.<sup>a</sup> sub-familia *Hirudinae* Pinto, 1921

Syn.: HIRUDININAE R. Bl., 1896

1.<sup>o</sup> Genero HIRUDO Linneo, 1758

Syn.: *Sanguisuga* Savigny, 1820.

*Iatrobdella* de Blainville, 1827.

*Diagnose*: — Maxilares armados de 50 a 100 dentes muito agudos, desprovidos de papilas. Labio anterior sem sulco para baixo.

Especie typo: 101. HIRUDO MEDICINALIS  
Linneo, 1758

Sy.: *Hirudo major et varia*, Gesner, 1558.

*La sangsue* Rondolet, 1558.

*Hirudo varia* Aldrovandus, 1602.

*Hirudo minor variegata* Muralto, 1685,

*Bloetsuyger* Swammerdan, 1737.

*Hirudo depressa nigra*; *abdomine subcinereo* Linneo 1746.

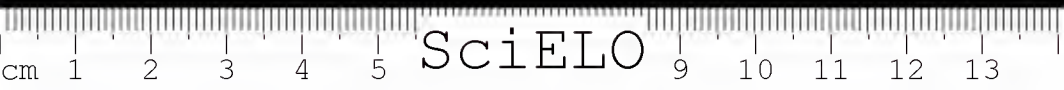

- Hirudo nigrecens, flavo-variegata* Hill, 1752.  
*Hirudo medicinalis* Ray, 1710.  
*Hirudo veneselector* Braun, 1805.  
*Medicinal leech* Kurzmann, 1819.  
*Sanguisuga medicinalis* Savigny, 1822.  
*Sanguisuga officinalis* Savigny, 1822.  
*Hirudo provincialis* Carena, 1820.  
*Hirudo provincialis* Brandt et Ratzeburg, 1829.  
*Hirudo verbana* Carena, 1820.  
*Hirudo officinalis* Derheims, 1825.  
*Sanguisuga verbana* Moquin, Tandon, 1826.  
*Sanguisuga carena* Risso, 1826.  
*Sanguisuga obscura* Moquin -- Tandon, 1826.  
*Iatrobdella* (HIRUDO) *medicinalis* de Blainville, 1827.  
*Iatrobdella medicinalis* de Blainville, 1828.  
*Sanguisuga chlorogaster* Brandt et Ratzeburg, 1829.

*Descrição.* — ( Figs. 1, B, C, D, 2, 3, 6, 7 e 67 A e B. ). Comprimento em extensão máxima, 100-125 mm., contraído, 30 -- 35 mm.; largura em vida, 15 -- 18 mm.; em contração, 8 -- 10 mm.. Numero total de aneis, 102, segundo Blanchard e 103, segundo Harding. Maxilares com 100 a 150 dentes ( Fig. 2 ), agudos e fortes ( Figura 3 ).

*Face dorsal.* — Papilas segmentares dispostas em 8 fileiras longitudinaes nesta face e 6 fileiras na face ventral. As papilas das fileiras 3 e 6 estão em serie com os olhos. Dezesete pares de nephrideas, o 1.º delles está situado entre os somitos VI e VII e o ultimo entre os somitos XXII e XXIII. Somitos VII -- XXII pentameros. Somitos I e II formados de um anel só. Somito III com dois aneis. Somitos IV, V e VI cada um delles com tres aneis.

Somito XXIII com tres anneis. Somitos XXIV, XXV e XXVI, cada um delles com dois anneis.

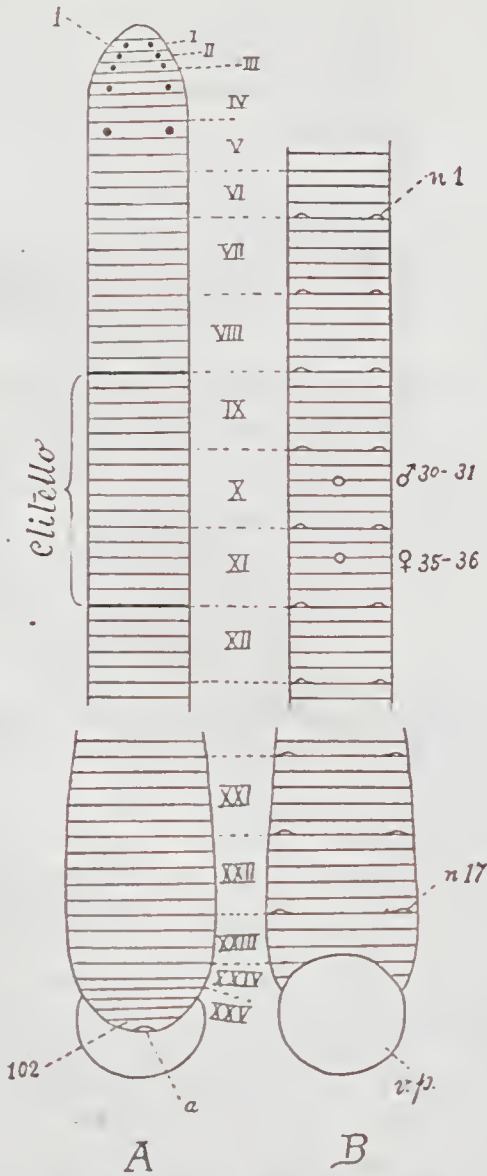

Fig. 67 = *Hirudo medicinalis* Linneo, 1758. Segundo R. Blanchard.  
A = face dorsale;  
B = face ventrale.

Anus entre o anel 10<sup>o</sup> e a ventosa posterior. Orifício masculino entre os aneis 31 e 32, vulva entre os aneis 36 e 37. As cores de *Hirudo medicinalis* L. são as mais variadas possíveis.

Vive na Europa. Nas duas Americas não existem representantes do genero *Hirudo*.

Conforme observámos esta especie pratica o canibalismo.

Os exemplares de *Hirudo medicinalis* L., que serviram para os novos estudos são oriundos da Allemanha e comprados no commercio do Rio de Janeiro.

102. *HIRUDO TROCTINA* Johnson, 1816

Syn.: *Sanguisuga interrupta*, Moquin -- Tandon, 1866.

*Sanguisuga troctina* Moq. -- Tandon. 1826.

*Hirudo* ( *LATROBELLA* ) *medicinalis*  
var. *tesselata* Blainv., 1827.

*Hirudo interrupta* Leuckart, 1863.

*Descrição.* — Comprimento 8 -- 100 mm., largura 12 -- 18 mm..

Esta especie differe de *Hirudo medicinalis* Linneo, pelo numero menor de dentes. Enquanto que nesta ultima especie existem 100 -- 150 dentes, em *Hirudo troctina* só existem 70 mais ou menos.

Quanto ás variantes de cor que os auctores enumeram para differencial-o de outras especies não tem razão de ser.

103. *HIRUDO NIPONIA* Whitman, 1886

*Descrição.* — Comprimento 100 mm., largura 7 mm.. Numero total de aneis, 102. Em cada maxilar 60 -- 70 dentes conicos.

Vive no Japão.



104. HIRUDO HILDEBRANDTI R. Blanchard, 1898

*Descrição.* — Comprimento 50 mm., largura 7.— 8 mm. Numero total de aneis : 101. Em cada maxilar 56 dentes.

R. Blanchard descreve as côres desta especie, porem estas não se prestam para uma diagnose segura. Achamos um pouco confusa a diagnose do *Hirude hildebrandti*, pois sómente as características acima ennumeradas não bastam para separal-o de outras especies.

105. HIRUDO TIMORENSIS R. Blanchard, 1897.

*Descrição.* — R. Blanchard não poude ver os olhos de sua especie; ventosas pequenas, a anterior não possui sulco; maxilares pequenos desprovidos de papilas com 42 a 43 dentes semelhantes aos de *Hirudo medicinalis* L.; a conformação externa é exactamente identica a de *Hirudo medicinalis* L. até o somito XXII inclusive. Para os quatro ultimos somitos a fusão é um pouco menos acentuada do que em *Hirudo medicinalis* L.; 102 ou 103 aneis o que permite existir 4 aneis no somito XXIII. Em um exemplar com 102 aneis R. Blanchard observou a divisão incompleta dos aneis 100 e 101; em outro exemplar com 103 aneis não foi verificado o desdobraimento nesta região; a extremidade posterior é dotada de certa plasticidade. Anus entre o ultimo annel e a ventosa.

106. HIRUDO CHAVESI R. Blanchard, 1896

*Descrição.* — Animal inteiramente negro; olhos e papilas invisíveis. Corpo molle, ligeiramente mais claro no ventre do que no dorso. Comprimento 60 mm. por 18 mm. de largo; ventosa posterior com 10 mm. de diametro. Anéis em numero de 101. Anus entre o ultimo annel e a ventosa posterior. Póros neplirideanos e sexuaes occupando posição normal. Maxilares pequenos desprovidos de papilas com 33 a 35 dentes.

Especie proveniente de Açores. Ilha de São Miguel ?

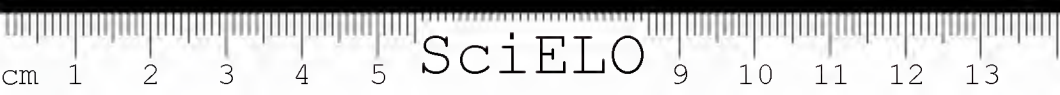

107. *HIRUDO ASIATICA* R. Blanchard, 1896.

*Descrição.* — Animal de pequeno tamanho com 40 mm. Corpo achatado, de um negro oliva uniforme, sem manchas nem faixas, escuro nas duas faces. Extremidade anterior do corpo, olhos, póros sexuaes e póros nephrideanos como em *Hirudo*; anneis 6 e 7 bem distintos na face dorsal e menos na ventral. Ventosa anterior com dimensão media. Maxilares muito pequenos desprovidos de papilas com 52 dentes, os maiores tem 16 micra de altura por 12 micra de largura. Papilas segmentares invisíveis. Anneis em numero de 101 ou 102, segundo os exemplares. Os da extremidade posterior são todos inteiros, normalmente desenvolvidos, não divididos em duas metades lateraes; o somito XXIV possui 1 ou 2 anneis, segundo os casos. Anus para traz do ultimo anel. Ventosa posterior diferente das especies europeias, dobrada lateralmente sobre si mesma.

Especie de Afghanistan.

Parasita de rãs.

108. *HIRUDO NIPPONIA* var. *JAEJAMANA*  
A. Oka, 1910.

*NOTA.* — As especies de hirudineos japonezes descritas por Asajiro Oka em 1910 nos « *Annotationes zoologicae japonenses* » não são baseadas no estudo da anatomia comparada, pois o zoologo referido segue a orientação dos naturalistas antigos classificando os hirudineos pelas cores, o que absolutamente não é aceitavel depois dos estudos de Whitman e R. Blanchard, por isso deixamos de enumerar diversas especies de Oka por serem incompativeis com a orientação que adoptamos neste trabalho.

*Hirudo morrisii.* Goddard et Malan, 1912.  
(sp. nov. ?)

*Hirudo notabilis.* Goddard et Malan, 1912.  
(sp. nov. ?)

*Hirude intermedia.* Goddard et Malan,  
1912. (sp. nov. ?)

NOTA. Não sabemos como estes dois auctores ainda insistem em descrever *especies novas* de hirudíneos baseadas na variante das côes caracter este que desde Whitman e R. Blanchard foi completamente abandonado. Quem conhece os trabalhos de R. Blanchard sobre hirudíneos não pôde absolutamente tentar descrever *especies novas* de sanguessugas, baseado nas variantes de côes; pois é sabido desde 1888 que somente a anatomia comparada fornece os dados para caracterisar uma especie genero etc. destes annelid<sup>os</sup>.

Neste trabalho adoptamos os methodos de R. Blanchard e por isso não consideramos novas as especies de *Hirudo* decrípta por Goddard e Milan

Genero LIMNATIS Moquin-Tandon, 1826

Syn.: *Bdella* Savigny, junho 1817 (*non* Latrelle in Cuvier abril, 1817)  
*Hirudo* (*Bdella*) de Blainville, 1827.  
*Palaeobdella* de Blainville, 1828.  
*Haemopsis* Moquin-Tandon, 1846.

*Diagnose* — Maxilares armados de mais de 100 dentes muito agudos, ornados de papilas. Labio anterior com sulco para baixo.

Especie typ<sup>o</sup>: 109. *Limnatis niloica* (Savigny, 1820).

Syn.: *Sangysue d'Egypte* Larrey, 1803.  
*Bdella nilotica* Savigny, 1820.  
*Eropbdella vulgaris* Delle Chiaje, 1823  
(*nec* de Blainville, 1818).  
*Eropbdella sebetica* Delle Chiaje, 1823.  
*Sanguisuga aegyptiaca* Moq., Td., 1826.  
*Limnatis nilotica* Moq., Td., 1826 et 1826.  
*Hoemopsis vorax* Moq., Td., 1826 (*partim*) Apáthy, 1888; Mercialis, 1892.  
*Hirudo* (*Bdell*) *nilotica* de Blainv., 1827.  
*Placobdella nilotica* de Blainv., 1828.  
*Haemopsis sanguisuga* Moq.,-Td., 1846  
(*nec* Bergmann, 1757).

*Descrição.* — Comprimento 100-150 mm. Largura 10-15 mm. Ventosa posterior de grande tamanho. Intestino provido de cada lado de 10 colos-de-sacos com bordos franjados, o ultimo e maior reflectido para traz. Maxilares com mais de 100 dentes. Vive na Africa.

Parasito de animaes superiores.

110. LIMNATIS ( POECILOBDELLA ) GRANULOSA  
( Savigny, 1820 ) R. Blanchard, 1893.

- Syn.: *Sanguisuga granulosa* Sav., 1820.  
*Hirudo manillensis* Lesson, 1842.  
*Sanguisuga hypochloros* Wahlberg, 1842.  
*Sanguisuga hypochlora* Wahlberg, 1842.  
*Hirudo amboinensis* Quoy et Gaimard, 1859.  
*Hirudo smaragdina* Quoy et Gaimard, 1859.  
*Hirudo batarica* Diesing, 1859.  
*Hirudo multistriata* Schmarda, 1861.  
*Hirudo chinensis* Kinberg, 1866.  
*Hirudo luzionae* Kinberg, 1866.  
*Hirudo maculosa* Grube, 1866.  
*Hirudo lowei* Baird, 1869.  
*Hirudo belcheri* Baird, 1869.  
*Hirudo maculata* Baird, 1869.  
*Hirudo inconcinna* Baird, 1869.  
*Hirudo assimilis* Baird, 1869.  
*Hirudo saigonensis* Whitman, 1886.

*Descrição.* — Maxilares volumosos com grandes papilas, 150-160 dentes medindo 26 micra de comprimento. Numero de aneis: 10.

Somitos VII-XXII inclusivé constituidos cada um delles por 5 aneis distinctos. Somito XXIII com 3 aneis, podendo variar o n.º de aneis deste somito; Blanchard affirma que neste somito podem existir, segundo os casos, 3, 4 ou 5 aneis. Somitos XXIV e XXV formados cada um delles por 2

anneis. Somito XXVI geralmente formado por um só anel, atraz do qual existe o anus.

Vive em Sumatra, Java e Bornéo.

111. LIMNATIS (POECILOBDELLA) JAVANICA (Wahlberg, 1855) R. Bl., 1897.

Syn. : *Hirudo javanica* Wahlberg, 1855.  
*Hirudinaria javanica* (Wahl., 1855).  
Whit., 1896.

*Descrição.* — Comprimento 175 mm. Orifícios sexuaes separados um do outro por 7 anneis. Póro masculino entre o 2.º e o 3.º anel do somito X, vulva entre o 4.º e 5.º anel do somito XI, caracter morphologico que torna esta especie facilmente recorhecível, segundo R. Blanchard.

Maxilares com 150 dentes. Somito XXIII com tres anneis, somitos XXIV e XXV cada um com dois anneis, somito XXVI com um só anel, atraz do qual se vê o anus.

Vive em Java.

112. LIMNATIS AFRICANA R. Blanchard, 1897.

*Descrição.* — Comprimento 50 mm., largura 8 mm. Maxilares com poucas papilas possuindo 80-90 dentes. Somitos VI e XXIII com tres anneis.

Vive na Africa.

LIMNATIS MYSOMELAS Virey, 1829?  
Especie mal caracterisada.

LIMNATIS MACULOSA Grube  
Especie mal caracterisada.

113. LIMNATIS TURKESTANICA Plotnikov

Nota. — Bibliographia, Ann. Mus. Zool. Ac. Sc. St. Petersburg, t. 10, pp. 123 — 158.

Não pudemos consultar o trabalho onde o A. descreveu esta especie.

Genero HOEMOPIS Savigny, 1820

E

Genero PARAOBDELLA R. Blanchard, 1896

Nota. — Conforme dissemos á pagina 859, estes generos devem ser estudados novamente pelos zoologos europeus com o fim de esclarecer a interpretação erronea dada pelos auctores que os estabeleceram.

Genero MACROBDELLA Verril, 1872, fevereiro

Syn.: *Macrobdeella* Philippi, 1872, outubro  
( pro-parte )

Especie typo: — 114. MACROBDELLA DECORA ( Say,  
1824 ) Verril, 1772

Syn.: *Hirudo decora* Say, 1824

Não pudemos consultar os trabalhos onde esta especie foi descripta.

115. MACROBDELLA FLORIDIANA Verril

Idem quanto á especie anterior.

116. MACROBDELLA SESTERTIA Whitman

Idem quanto ás especies anteriores.

Genero WHITMANIA R. Blanchard, 1887

Syn.: *Microstoma* Whitmann, 1884 ( nec Cuvier )  
*Leptostoma* Whithman, 1886 ( nec  
Swainson, 1837 )

Etymologia: dedicado ao professor C. O. Whitman, da Universidade de Chicago

*Diagnose*: Hirudineo da sub-familia Hirudinae. Somito I — V como em *Hirudo*. O somito VI é normal, quer dizer, formado de 5 aneis; os aneis 2 e 3 de um lado, 4 e 5 de outro são ás vezes incompletamente separados. Os póros genitae occupam suas posições normaes, entre os aneis 2 e 3 dos somitos X e XI; por conseguinte o orificio masculino se vê entre os aneis 32 e 33, vulva

entre os aneis 37 e 38. O somito XXIII tem 4 ou 5 aneis, em todo caso sempre mais de 3 aneis. A ventosa anterior possui commumente um sulco longitudinal, na face inferior.

Especie typo: — 117. *WHITMANIA LAEVIS*  
(Baird, 1869)

Syn.: *Hirudo laevis* Baird, 1859.

*Leptostoma pigrum* Whitman, 1886.

*Whitmania pigra* R. Blanchard, 1887.

*Descrição*: Comprimento 120 mm., largura 16 mm., o labio posterior é formado pelo anel 5; o anel 6 bem nitido na face dorsal, é separado deste labio por um sulco muito aparente; orificio masculino no anel 33, vulva no anel 38. Anus atrás do anel 105; posteriormente a elle e de cada lado vê-se um rudimento do anel 106. Na face ventral o corpo termina no anel 103. Segundo Whitman esta especie possui 106 aneis, e as papilas segmentares na região posterior do corpo se observam nos aneis 91, 96, 101, 103 e 105, quer dizer que os somitos XXII e XXIII tem 5 aneis cada um, e os somitos XXIV, XXV e XXVI têm cada um dois aneis, O anel 106 ou ultimo anel do corpo é dividido em duas metades lateraes, de sorte que o anel abre-se para traz do anel 105. Segundo R. Blanchard o numero de aneis pôde ser de 107.

Esta especie vive no Japão e foi descripta em 1886 por Whitman com o nome de *Leptostoma pigrum* Whit., 1886 que segundo R. Blanchard deve ser synonymia de *Whitmania laevis* (Baird, 1869)

118. *WHITMANIA EDENTULA* (Whitman, 1886)

Syn.: *Leptostoma edentulum* Whit., 1886.

*Descrição*. — Comprimento 43 mm., largura 5 mm. Anus atrás do anel 105, existe um vestigio do anel 106.

A extremidade anterior possui um segmento ligado ao corpo; os aneis são bem distinctos e os

olhos têm localização normal. O corpo parece começar no anel 10. Orifício masculino entre os aneis 32 e 33; vulva entre os aneis 37 e 38. Na extremidade posterior o somito XXV compreende os dois aneis 103 e 104, bem distintos nos lados, porém fusionados na parte media da face ventral. Somito XXVI reduzido ao anel 105.

Vive nos arredores de Tokio. Japão.

119. WHITMANIA FEROX R Blanchard, 1893

Syn.: *Troncheta subviridis* J. Murie, 1865  
(*nec* Dutrochet, 1817).

*Descrição.* — Comprimento 150 mm. - 200 mm. durante a vida; largura 17 mm. no alcool. Ventosa anterior muito pequena, labio superior sem sulco; maxilares não foram examinados. Ventosa posterior larga com 18 mm., circular. Os 5 primeiros somitos como em *Hirudo*. O somito VI compreende os 5 aneis, 11-15; os aneis 12 e 13 de um lado 14 e 15 de outro, são bem distintos na face ventral, e menos nitidos na face dorsal. Os olhos, as papilas segmentares e os póros nephrideanos não foram vistos por Blanchard.

Orifícios sexuaes muito estreitos. O anel 95 é o ultimo anel do somito XXII. Para traz delle contam se 12 aneis bem distintos aparecendo em seguida o anus. Blanchard pensa que existem 5 aneis no somito XXIII, 3 aneis no somito XXIV e 2 em cada um dois somitos XXV e XXVI.

120. WHITMANIA ACranulata

Não pudemos consultar o trabalho onde esta especie foi descripta.

Genero LIMNOBELLA R. Blanchard, 1893

Etymologia: do grego — lago, sanguessuga.

*Diagnose.* — O corpo, os olhos e os póros sexuaes são dispostos como em *Hirudo*. O somito



XXIII é formado de 5 aneis completos, como em *Macrobdela* e *Whitmania*, differindo do primeiro genero pela ausencia das glandulas copuladoras, e do segundo porque o somito VI possui 3 aneis. Maxilares armados de dentes pouco numerosos, porém longos e possantes.

Especie typo: 121. LIMNOBDELLA AUSTRALIS  
(Besisto, 1859)

*Descrição.* — Comprimento 150 mm.; largura 10 mm.. Em contracção pelo alcool: 72 mm. por 16 mm., grossura 7 mm.. Numero total de aneis: 103. Maxilares semicirculares com 48 a 50 dentes em cada um. Olhos pequenos. Ventosa posterior fortemente desenvolvida com 10 mm. de diametro.

Vive na Australia.

122. LIMNOBDELLA GRANDIS R. Blanchard,  
1892 / 1893.

*Descrição* — Comprimento 130 mm., largura 28 mm. Orificio masculino entre os aneis 30 e 31 ou no anel 31, vulva entre os aneis 35 e 36, na maioria dos casos no anel 36. Ventosa posterior com 20 mm. de diametro.

123. LIMNOBDELLA MEXICANA R. Blanchard, 1893

*Descrição.* — (Fig. 68) Comprimento, 55 mm. em contracção pelo alcool. Na face ventral de alguns individuos o 4.º anel de cada somito é mais retrahido que os outros aneis, donde resulta uma serie de depressões transversaes que se reproduzem regularmente de 5 em 5 aneis. Na extremidade anterior do corpo o labio superior é excavado por um sulco ás vezes pouco profundo. A ventosa é margeada para traz por um labio resultante da fusão dos aneis 5 e 6. Na extremidade



posterior o somito XXIII é formado de 5 aneis distintos; os somitos XXIV e XXV compreendem cada um, dois aneis. O somito XXVI pôde possuir 2 aneis ou um só, inteiro ou dividido em

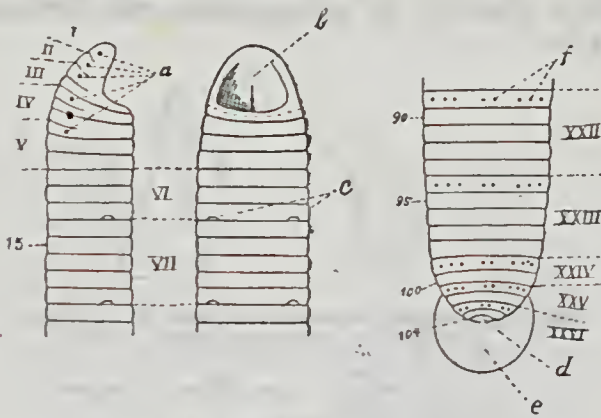

Fig. 68 = *Limnobdella mexicana* R. Blanchard, 1893. Seg. R. Bl.

duas metades lateraes; 7 um destes ultimos pôde faltar. Existem pois 103 ou 104 aneis segundo os individuos. O anus é terminal, variando sua posição com a constituição do somito XXVI. Maxilares pequenos e desprovidos de papilas sensoriaes. Dentes longos e pontudos em numero de 40 no minimo e de 46 no maximo.

Vive no Mexico.

124. *LIMNOBDELLA BRASILIENSIS* Pinto, 1920

*Descrição.* — (Figs. 69 A, B, C, D, E, F.) Seis centímetros de comprimento por um centimetro de largura.

*Face dorsal* (Figs. C e E) de côr verde ou *marron*, com uma estria central e duas lateraes. Cinco pares de olhos, sendo que os 3 primeiros são collocados sempre no 2.º anel, o 4.º par de olhos está no 3.º anel e o 5.º par está no 6.º anel. Hirudineo com 107 aneis.

*Somitos*: I, II e III formados de um anel somente. Somitos IV, V e VI constituídos por 3 aneis cada um delles. Somitos VII-XXIII pentameros. Somito formado por 4 aneis. Somitos XXV e XXVI for-

mados por 2 aneis. O ultimo somito, isto é o XXVII póde deixar de existir, quando presente é elle constituído por um só anel. Anus collocado entre o 107° anel e a ventosa posterior. Nesta é comum a presença de uma mancha em fôrma de meia lua.

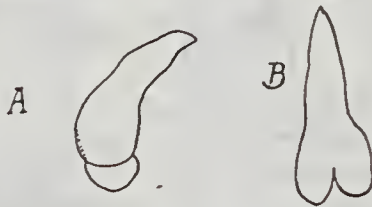

Fig. 69 = *Limnobdella brasiliensis* Pinto, 1920. Seg. C. Pinto :

- A = dente visto com grande augmento de perfil ;
- B = idem visto de cima para baixo ;
- C = face dorsal ;  
    *m* = mancha de ventosa posterior ; *a* = anus ;
- D = face ventral ;  
    *neph* = nephridea ;
- E = face dorsal ;  
    *p. s.* = papilas segmentares ;
- F = face ventral ;  
    *p. h.* = papilas holosomicas.

*Face ventral.* (Figs. D e F) de côr *marron* sem estrias. Pelo emprego da solução de alumen ferrico a 2%. constatamos em todos os aneis, exceptuando-se aquelles que possuem as papilas segmentares, numerosas papillas muito pequenas, e para as quaes creamos o nome de *papilas holosomicas*, para que se não confundam com as *papilas segmentares*, que são muito maiores e delimitam os somitos nesta face.

Orificio masculino entre os aneis 30 e 31, vulva entre os aneis 35 e 36.

*Maxilares.* Cada maxilar possui 43 dentes no maximo. Como dispunhamos de grande material fizemos dez contagens dos dentes e achamos 34 dentes no minimo e 43 no maximo.

Os dentes vistos de perfil (Fig. A) são recurvados e com a extremidade muito aguda ; observados de cima para baixo (Fig. B) vê-se que a base é bifurcada.

*Canibalismo.* Esta especie é canibal sendo que os exemplares sugados morrem no fim de pouco tempo. Tambem em *Hirudo medicinalis* L. observamos este phenomeno que foi sempre negado pelos naturalistas antigos.

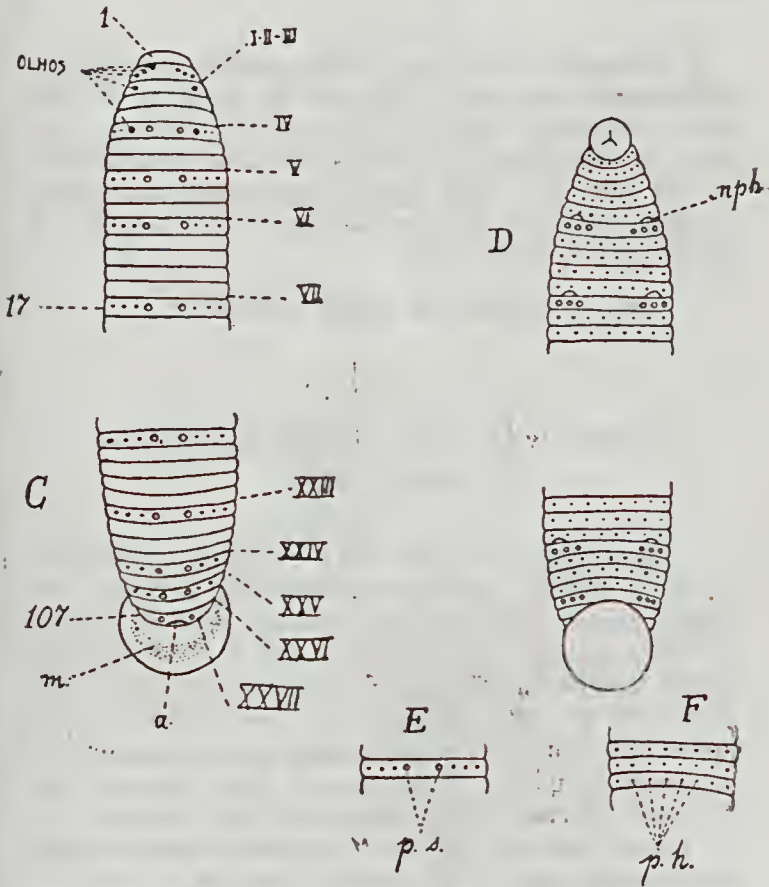

A *Limnobdella brasiliensis* Pt., foi constatada primeiramente em Lassance (E. de Minas Geraes). Cidade do Rio de Janeiro, Estado de Goyaz (Araguary e Ipé Arcado) Dr. A. Neiva, Estado do Rio (Campo Bello) e Republica Argentina (Buenos Aires).

Genero OXYPTYCHUS Grube, 1850

NOTA. — Os dados estabelecidos por Grube para este genero não são bons, pelo que é necessario um estudo deste hirudineo afim de se estabelecer uma diagnose mais precisa e exacta.

*Diagnose.* — Corpo sublanceolado, deprimido, igualmente annellado, composto de mais de 90 aneis completos. Ventosa anterior e posterior, numero e disposição dos olhos e do anus semelhantes ás de *Hirudo*. Tres dobras maxilares denteadas. Orificios genitales situados no anel 21 completo, e entre os aneis 28 e 29.

Uma só especie até agora conhecida.

Especie typo: 125. *Oxyptychus striatus*  
Grube, 1850

*Descrição.* — (Fig. 70) « Corps sublancéolé, plus allongé par devant, déprimé lorsqu'il est dans l'alcool, gris brun par dessus, orné au milieu du dos, qui est large, et brun plus foncé, de trois stries longitudinales plus claires. Le dos est séparé des côtés qui sont plus clairs et un peu plus étroits par une ligne brune. Le ventre est clair, unicolor. 94 anneaux complets. Ventouses et anus comme dans le genre *Hirudo*. Cinq paires d'yeux disposés de la même manière que chez *Hirudo*. Orifices génitaux situés sous le 27 anneau complet e entre le 28 et le 29. Dents des plis maxillaires aigues, environ une trentaine. Atteint 36 mm. de long. et 7 mm. de largeur max. Diamètre de la ventouse postérieure 3.4 mm. ».

Typo na collecção do Museu de Berlim sob n. 1420.



Esta especie foi estudada por M. Weber que afirma existir 103 anneis. Orificio masculino no anel 33, vulva entre os anneis 34 e 35.

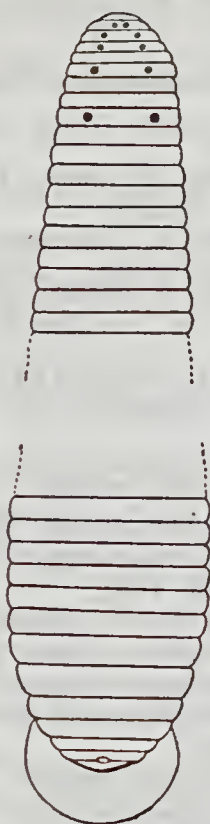

Fig. 70 = *Oxyptycus striatus* Grube, 1850. Segundo M. Weber, 1915

Vive em Montevidéo ( Republica do Uruguay )  
e na Argentina ?

Genero ORNITHOBDELLA Benham

Especie typo : 126. *Ornithobdella edentula*  
Benham

Bibliographia : *In* Subantartic Islands of New  
Zeeland, t. 1, pp. 372.

NOTA. — Não pudemos consultar este trabalho onde o A. descreveu o novo genero e especie.

Segunda sub-familia HAEMADIPSINAE R. Blanchard, 1896

Genero typo: HAEMADIPSA Tennent, 1861.

Syn.: *Chthonobdella* Grube, 1866.

*Geobdella* Whitman, 1887 (non Blainville, 1828).

*Moquinia* R. Blanchard, 1887.

*Diagnose*: Somito normal pentamero. Auriculas presentes.

Especie typo: 127. HAEMADIPSA ZEYLANICA (Moquin-Tandon, 1826) R. Bl., 1894

Syn.: *Hirudo zeylanica* Moquin-Tandon, 1826.  
Blainville, 1827.

*Sanguisuga tagalla* Meyen. 1835.

*Hirudo* (*Haemopsis*?) *ceylanica* Schmarda, 1861.

*Hirudo tagalla* Schmarda, 1861.

*Hirudo flava* Schmard, 1861.

*Haemadipsa ceylanica* Tennent, 1861.

*Hirudo* (*Chthonobdella*) *sumatrana* Horst, 1883.

*Haemadipsa japonica* Whitman, 1886.

*Haemadipsa japonica* Whit., var. *sex-punctata* Giard, 1895.

*Descrição*: — Somitos I-III monomeros; somitos IV-VI trimeros; somitos VII-XXII normaes, pentameros; somitos XXIII-XXVI monomeros. Orifício masculino atraz do 2.º annel do somito X (annel 29); vulva atraz do 2.º annel do somito XI (annel 34). Numero total de anneis: 96.

Distribuição geographica: Ceylão, archipelago Malasio (Sumatra Java, Bornéo, Célébés) ilhas de Sonda, Philippinas, archipelago de Riu Kiu, Japão e sem duvida tambem em Formosa.

India, Bengala, Birmania, ilha de Malaca, Siam, Cambodge, Cochinchina, Annam, Tonkin e China. Espécie muito espalhada.

Foi observada por Hooker (1854) no Himalaya a 7.000 pés de attitude em Zemu ella foi observada até a 12.000 pés de altitude.

128. HAEMADIPSA LIMBATA (Grube, 1866)

Syn.: *Hirudo limbata* Grube, 1866  
*Chthonobdella limbata* (Grube, 1866)  
*Geobdella limbata* Whitman, 1866.  
*Moquinia* R. Blanchard, 1888.

*Descrição.* — Somitos I-III monomeros; somitos IV-VI trimeros; somitos VII-XXI normaes, pentametos; somito XXII trimero; somito XXIII bimero; somitos XXIV -- XXVI monomeros. Orificio masculino para traz do 2.º anel do somito X (anel 29); vulva para traz do 4.º anel do somito XI (anel 36). Clitelo comprehendendo os aneis 24--38. Numero total de aneis: 95.

Vive na Australia oriental (Queensland e Nova Galles do Sul),

129. HAEMADIPSA SYLVESTRIS R. Blanchard, 1894

*Descrição.* — (Fig. 71) Comprimento, 42 mm.; largura, 7,5 mm.. Somitos I-III monomeros; somito III bimero; somitos IV--VI trimeros; somitos VII--XXII normaes, pentameros; somitos XXIII -- XXVI monomeros. Orificios sexuaes para traz do 2.º anel dos somitos X e XI (aneis 30 e 35). Numero total de aneis: 97.



*Diagnose diferencial:* Esta especie é muito semelhante à *Haemadipsa seylanica* da qual difere pela interposição de um pequeno anel entre os olhos 3 e 4.

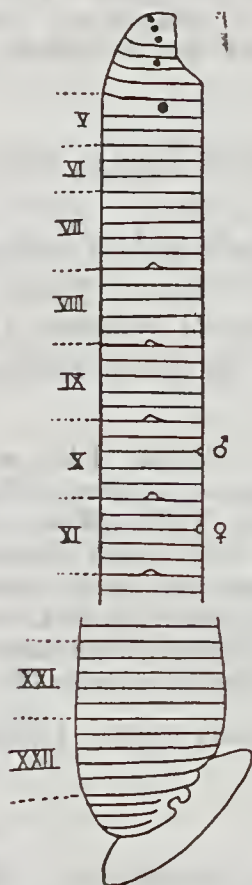

Fig. 71 = *Haemadipsa sylvestris* R. Blanchard, 1894. Segundo R. Bl.

Vive em Java, Sumatra, Birmania e Tonkin.

130. HAEMADIPSA FALLAX R. Blanchard, 1917

*Descrição.* — Somitos I — III monomeros; somitos IV — V trimeros; somito VI tetramero; somito VII-XXI normaes, pentameros; somito XXII tetramero; somito XXIII bimeros; somitos XXIV — XXVI monomeros.

Orifício masculino e feminino para traz do segundo anel dos somitos X e XI ( aneis 30 e 35 ).  
Numero total de aneis: 97.

Vive na floresta do lado oeste de Madagascar

131. HAEMADIPSA MORSITANS R. Blanchard, 1917

*Descrição.* — Somitos I—III monomeros; somitos IV.-V trimeros; somito VI trimero ou tetramero, os dois aneis anteriores bem distinctos são seguidos por dois outros aneis mais ou menos coalescentes; somitos VII—XX normaes, pentameros; somito XXI formado de 4 ou 5 aneis, o 2.º e o 3.º mais ou menos coalescentes; somito XXII formado de tres ou quatro aneis, o 3.º e o 4.º mais ou menos coalescentes; somitos XXIII—XXVI monomeros. Orifícios sexuaes atrás do 3.º anel dos somitos X e XI. Clitelo comprehendendo os 4 ultimos aneis do somito IX, os somitos X e XI e o 1.º anel do somito XII. Numero total de aneis: de 93 a 96, conforme os estados dos somitos VI, XXI e XXII. Comprimento 13 mm., largura 3,5 mm..

Vive nas florestas do lado oriental de Madagascar.

132. HAEMADIPSA VAGANS R. Blanchard, 1917

*Descrição.* — Comprimento 32 mm., largura 9 mm.. Somitos I—III monomeros; somitos IV-V trimeros; somito VI tetramero, os dois ultimos aneis ás vezes mais ou menos coalescentes na face ventral; somitos VII — XXII normaes, pentameros; somitos XXIII-XXVI monomeros. Numero total de aneis: 97. Orifício masculino para traz do 2.º anel do somito X ( anel 30 ); vulva para traz do 4.º anel no 5.º ou atrás deste no somito XI ( anel 38 ). Destas tres posições a 1.ª é a mais frequente.

Vive em Madagascar, florestas do lado oriental, grande floresta da montanha de Ambre, região de Diego-Suarez.

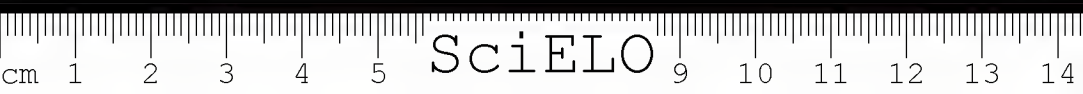

133. HAEMADIPSA BRAUERI R. Blanchard, 1917

Especie dedicada ao Professor A. Brauer de  
Berlim

*Descrição.* — Comprimento 12 mm., largura 3 mm. Somitos I-III monomeros; somito IV trimero: Orificios sexuaes occupando uma posição variavel, separados por 12 ou 13 anneis. Orificio masculino no somito IX, commummente para traz do anel 27, mais raramente para traz do anel 26, no anel 28 ou mesmo atraz do anel 28. Vulva no somito XI, commummente para traz do anel 39, frequentemente neste mesmo anel. Anneis 10,15,20, e assim por diante de 5 em 5 até o anel 85 inclusive, mais ou menos fusionados com o anel seguinte, na porção medio-ventral.

Duas fileiras longitudinaes de 16 papilas dispostas nos dois anneis coalescentes para fora das porções fusionadas. Anneis 90-91 mais ou menos coalescentes. Numero de anneis: 96. Auriculas ausentes, porém nos poros nephrideanos do ultimo par observa-se o lugar commuin dellas, nos lados da face dorsal, no sulco separando o corpo da ventosa posterior.

Vive no archipelago das Seychelles (ilha Mahé e Silhouette).

134 HAEMADIPSA NOXIA R. Blanchard, 1917

*Descrição.* — Comprimento 24 mm. Somitos I-III monomeros; somitos IV-V trimeros, o ultimo anel do somito V é ás vezes desdobrado na face dorsal; somitos VI-XXI normaes, pentameros; somito XXII tetra ou pentamero, o 2.º anel é ás vezes confusamente desdobrado na face dorsal; somitos XXIII-XXVI monomeros.

Numero total de anneis: 97 a 99, conforme o estado dos somitos V e XXII. Orificios sexuaes no 3.º anel dos somitos X e XI.

Vive na Nova Guineia ingleza em Moraka á 1.300 metros de altitude.

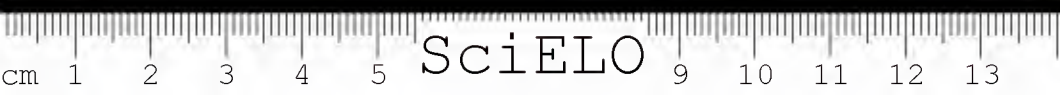

135. HAEMADIPSA PAPUENSIS R. Blanchard, 1917

*Descrição.* — Comprimento 25 mm. Somitos I-III monomeros; somitos IV-V trimeros; somito VI tetramero; somitos VII-XXI normaes, pentameros; somito XXII tri ou tetramero, o ultimo anel é ás vezes desdobrado na face dorsal; somitos XXIII-XXVI monomeros. Numero total de aneis: 95 ou 96 conforme o estado do somito XXII. Orificio masculino no 3.º anel do somito X (anel 31); vulva abrindo-se atraz do 3.º anel do somito XI (anel 36) ou no 4.º anel (anel 37).

Vive na Nova-Guiné ingleza em Moroka a 1.300 metros de altitude, 9.º 25' lat. S. e 147.º 45' long. O. meridiano de Greenwich.

136. HAEMADIPSA DUSSUMIERI R. Blanchard, 1917

*Descrição.* — Comprimento 36 mm., largura 5 mm. Somitos I-III monomeros; somito IV trimero; somitos V-VII comprehendendo 13 aneis (o limite dos somitos é imperceptivel); somitos VIII-XXII normaes, pentameros; somitos XXIII-XXVI comprehendendo 5 aneis. Numero total de aneis: 99 (Aurículas pequenas). Orificio masculino para traz do 2.º anel do somito X (anel 31; vulva abrindo-se no 2.º anel do somito XI (anel 36).

Vive em Hindostão?

Genero MESOBDELLA R. Blanchard, 1893.

*Etymologia:* do grego, intermediario + sanguisuga.

A constituição trimera do seu somito aproxima-a das Glossosiphonideas.

*Diagnose:* Somito normal trimero, isto é, formado de tres aneis, como nas *Glossosiphonidae* em geral. Aurículas ausentes. O canal da ultima nephridea une-se ao seu congenere para formar um canal excretor unico, terminando em um póro collocado na linha médio-ventral em um sulco unindo o corpo á ventosa posterior.

Especie typo e unica : MESOBDELLA GEMMATA  
(Emilio Blanchard, 1849)

Syn. : *Hirudo cylindrica* Em. Bl., 1893.

» *gemmata* Em. Bl., 1849.

» *brevis* Grube, 1871.

*Mesobdella brevis* (Grube) R. Bl., 1893.

» *gemmata* (Em. Bl.) R. Bl.,  
1893.

*Descrição.* — (Figs. 72 e 73) Somitos I-III monomeros, isto é cada um formado de um anel sómente; somito IV bimero, compreendendo dois anneis; somitos V-XXII normaes, trimeros, cada um

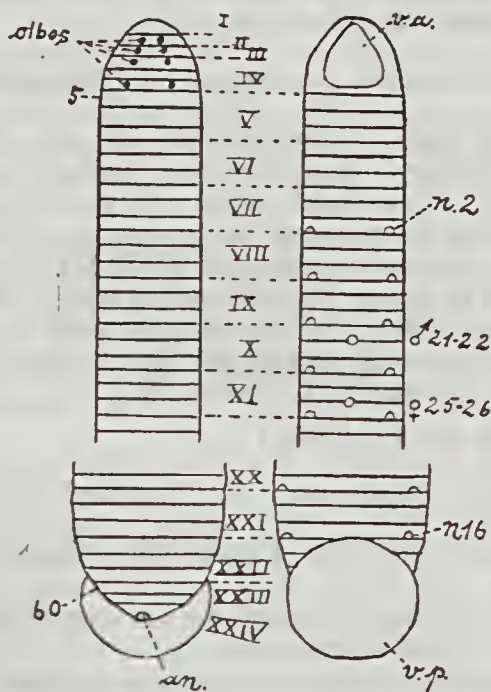

Fig. 72 e 73 = *Mesobdella gemmata* (Em. Bl., 1849) Seg. R. Blanchard.

delles formado por 3 anneis; somitos XXIII-XXVI monomeros. Numero total de anneis: 62. Orificios sexuaes separados por 4 anneis, orificio masculino abrindo-se para traz do anel 21 ou 1º anel do so-

mito X; vulva abrindo-se para traz do anel 25 ou 2.º anel do somito XI. Maxilares possuindo cada um delles 55-60 dentes.

Vive na America do Sul. Rep. do Chile (Valdivia e Chiloé entre 40.º e 43.º de latitude Sul.

Genero PHILOEMON R. Blanchard, 1897.

*Etymologia* : do grego = que gosta de sangue.

*Diagnose* : somito normal tetramero. Auriculas presentes.

Especie typo 138. PHILOEMON PUNGENS

R. Blanchard, 1898.

*Descrição*. — ( Fig. 74 ) Comprimento 15 mm.

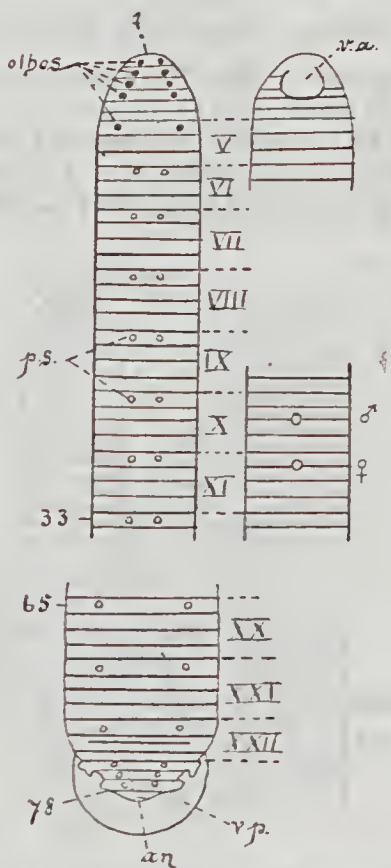

Fig. 71 = *Philoemon pungens* R. Blanchard, 1898, Segundo R. Bl.

por 4 mm. Somitos I-III monomeros; somitos IV-VI trimeros; somitos VI-XXI normaes, tetrameros; somito XXII egualmente tetramero, os aneis 2 e 3 fusionam-se parcialmente nos lados da face dorsal; somitos XXIII-XXVI monomeros. Numero total de aneis : 78. Orificios sexuaes separados por 4 aneis, orificio masculino para traz do 2.º anel do somito X (anel 26) vulva para traz do 2.º anel do somito XI (anel 30), Poros nephrideanos nas partes lateraes da face dorsal. Maxilares possuindo cada um delles 70 dentes

Vive no sudoeste da Australia ( Victoria, Nova-Galles do Sul ) e Java.

139. PHILOEMON MINUTUS R. Blanchard, 1917

*Descricaoõ.* — ( Fig. 75 ) Comprimento 6,5 mm. Somitos I-III monomeros; somitos IV-V trimeros; somitos VI-XXI normaes, tetrameros; somito XXII tri ou tetramero, os aneis 3 e 4 mais ou menos coalescentes; somitos XXIII-XXVI monomeros. Nu-

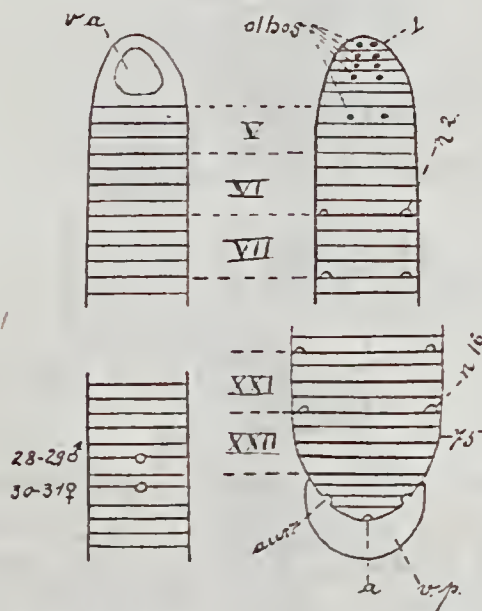

Fig. 75 = Philoemon minutus R. Blanchard, 1917. Segundo R. Bl.

mero total de anéis: 80 ou 81. Orifício masculino para traz do 3.º anel do somito X (anel 28); vulva para traz do 1.º anel do somito XI (anel 30).

Vive na Ilha de Upolu (archipelago da Samoa).

140. PHILOEMON GRADIDIERI R, Blanchard, 1917

*Descrição.* — (Fig. 76) Comprimento 14 mm., largura 3 mm. Somitos I-III monomeros; so-

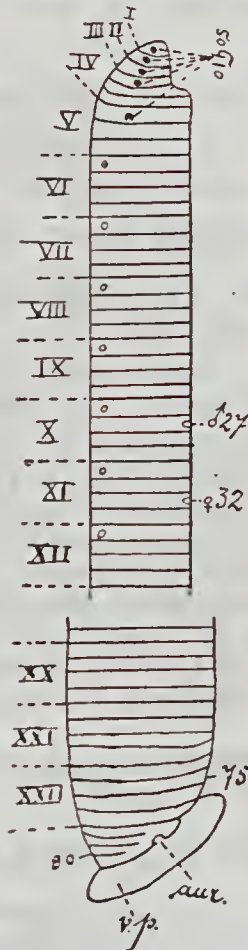

Fig. 76 = *Philoemon gradidieri* R. Blanchard, 1917. Segundo P. Bl.

mitos IV-V trimeros; somitos VI-XXII normaes, tetrameros; XXIII-XXVI monomeros. Orificio masculino collocado no 1.º anel do somito X; vulva situada atraz do 2.º anel do somito XI (anel 31) ou no seguinte (anel 32). Numero total de anneis: 81.

Vive nas florestas do lado oriental de Madagascar.

Especie dedicada ao celebre explorador de Madagascar Alfredo Grandidier, membro do Instituto de França.

Genero PHYTOBELLA R. Blanchard, 1894.

*Etymologia*: do grego, plantasanguesuga; hirudineo que vive entre as plantas.

*Diagnose*: Somito normal hexamero. Auriculas pequenas.

Especie typo: 141. *Phytobdella meyeri* R. Blanchard, 1894.

*Descricaoõ*. — Comprimento 23 mm. Somitos I-III monomeros; somitos IV-V tetrameros, os dois ultimos anneis incompletamente separados; somito VI pentamero; somitos: VII-XXI hexameros, o 4.º e o 5.º anel incompletamente separados, pelo menos na parte anterior do corpo; somito XXII tetramero; somito XXIII-XXVI monomeros. Poros sexuaes collocados respectivamente para traz do 3.º anel dos somitos X e XI (anneis 37 e 43). Numero total de anneis: 114. Auriculas pequenas.

Vive nas Philippinas (Luçon e Mindanao) e Nova Guiné.

Especie dedicada ao conselheiro A. B. Meyer, director do Museo de Dresden.

142. PHYTOBELLA MOLLUCENSIS R. Blanchard, 1897

*Descricaoõ* — (Fig. 77) Comprimento 18 mm., por 3,5 mm. Somitos I-III monomeros; somito IV trimero; somito V tetramero; somito VI pentamero;

somito VII penta ou hexamero, o 4.º e o 5.º anel mais ou menos coalescentes; somitos VIII-XX hexameros; somito XXI penta ou hexamero, às vezes fusão mais ou menos completa do 4.º e 5.º anel; somito XXII tetramero; somitos XXIII-XXVI monomeros. Orifício masculino no 3.º anel do somito X; vulva para traz do 4.º anel do somito XI. Numero de anneis: 111-113 conforme o estado de coalescencia dos somitos VII e XXI.

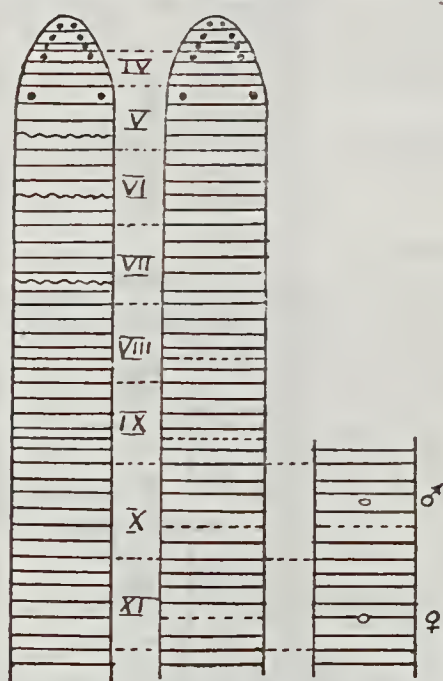

Fig. 77 = *Phitobdella moluccensis* R. Bl., 1897. segundo R. Bl.

Vive no archipelago das Molucas (ilhas Morotai e Salawati).

Genero *PLANOBDELLA* R. Blanchard, 1894

*Diagnose*: Somito normal heptamero, isto é formado de sete anneis. Auriculas pequenas ou nulas.

Especie typo: 143. PLANOBDELLA QUOYI R.  
Blanchard, 1897.

*Descrição.* — ( Fig. 78 ) Comprimento 40 mm.  
Somitos I-II monomeros; somito III bimero; so-

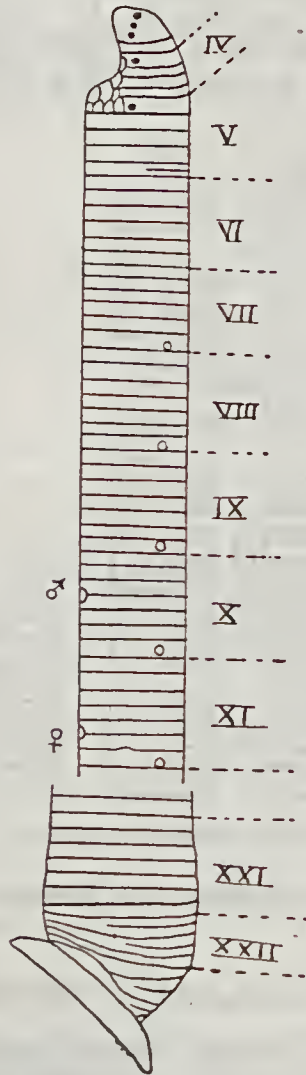

Fig. 78 = Planobdella quoyi R. Bl. 1897. Segundo R. Bl.

mito IV tretamero; somito V hexamero, os dois ultimos aneis fusionados na face ventral; somitos VI e VII hexameros, o 5.º anel muito curto, intercalar; somitos VIII—XXI normaes, heptameros, o 6.º anel muito curto e como que intercalado nos somitos VI—IX, tão desenvolvidos como nos outros somitos X—XXI; somito XXII pentamero, os quatro primeiros aneis são fusionados dois a dois na face ventral; somitos XXIII—XXVI pelos cinco ultimos aneis. Orificio masculino collocado ou no 3.º anel ou para traz delle no somito X (anel 43); vulva collocada 9 aneis mais distantes, para traz do 5.º anel do somito XI (anel 52). Numero de aneis: 135

Dentre todos os hirudineos conhecidos é esta especie a que maior numero de aneis apresenta.

Vive em Celebes e Bornéo.

144. PLANOBDELLA MOLESTA R. Blanchard, 1894

*Descripção.* — Comprimento 17 mm., largura 3 mm. Somitos I—III monomeros; somito IV tetramero. Orificio masculino entre os aneis 39 e 40, vulva 11 aneis mais distantes, entre os aneis 50 e 51. Numero total de aneis: 131—133, conforme os aneis 12 e 124, simples na face ventral, sejam desdobrados ou não na face dorsal. Auriculas não apparentes.

Vive em Celebes ( monte Klabat ).

Genero XEROBDELLA von Frauenfeld, 1868

*Diagnose.* — « Corpus subcylindricum, antrosum angustatum, annulis ad 90 aequalibus, valde distinctis, tessellatis. Caput corpore continuum. Os amplum, oblique terminale, labio supero semielliptico. producto, infero subnullo, maxillis internis tribus, mediocris, semicircularibus, compressis, octodecim dentatis, plicis tribus oesophageis. Ocelli octo. Acetabulum subbasilare ventrale, sessile, circulare Androgyna; penis ad 25, apertura genitalis femina inter 28. et 29. annulum. Anus dorsalis supra acetabulum linearis. »

Especie typo : 145. XEROBELLA LECOMTEI  
von Frauenfeld, 1868

*Descrição.* — (Fig. 79.) Comprimento em extensão 70 mm., fixado mede 40 mm., largura 3,2 mm.. Olhos em numero de 4 pares dispostos nos anneis 1, 2, 3 e 6. Antes do anel 1 contêm-se 2 anneis. Tres maxillares com 18 dentes em cada um delles segundo von Frauenfeld, e 35 segundo R. Blanchard. Os dentes são muito ponteagudos. So-

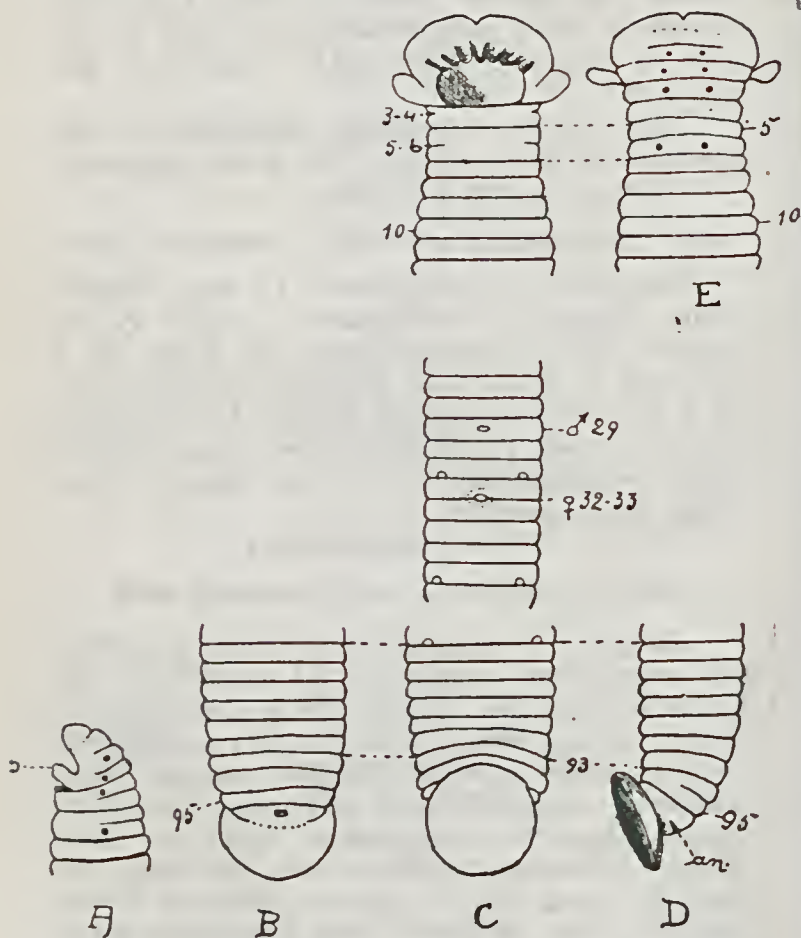

Fig. 79 = Xerobdella lecomtei von Frauenfeld, 1868. Segundo R. Blanchard

mito normal formado de 5 aneis. Nephrideas dispostas como nos *Hirudidae*. O primeiro par se abre entre os aneis 21 e 22 e o ultimo par entre os aneis 86 e 87. Póros genitales apresentando particularidades interessantes; elles são em numero de tres? nos somitos X e XI. O somito X com um só orificio que é o masculino que se abre commumente no 3.º anel ou anel 29, ás vezes entre o 3.º e o 4.º anel ou aneis 29 e 30. Disposição dos somitos como se vê na figura 79. Vive nos Alpes da Austria e baixa Hungria.

Terceira sub-familia : SEMISCOLECAE

Genero typo : SEMISCOLEX Kinberg, 1886 .

Syn. : *Cyclobdella* Weyenberg, 1866

*Diagnose.* — Aspecto de *Hirudo*. Cinco pares de olhos situados nos aneis 2, 3, 4, 5 e 7; extremidade anterior do corpo mais contrahida do que em *Hirudo*. Póros sexuaes diversamente situados conforme as especies. Papilas segmentares como em *Hirudo*, commumente não apparentes. Bocca inerte, os maxilares fazem excepção. O labio superior apresenta uma fosseta na face interna e na base. Pharinge separado da bocca por um sulco transversal e ornamentado de sulcos longitudinaes. Vive nas aguas doces.

Especie typo 146. SEMIACOLEX JUVENILIS  
Kinberg, 1866

Syn. : *Nephelis similis* Weynberg, 1877

*Descrição.* — ( Fig. 80. ) Somitos I—IV e XXIII—XXVI encurtados e constituídos do modo seguinte: somitos I—III cada um com um anel; somito IV com dois aneis fusionados na face inferior, somito V com tres aneis, somito VI com 3 aneis sendo que o segundo e o terceiro são desdobrados, somito XXIII formado por 4 aneis, somito XXIV com 3 aneis, somito XXV com 2 aneis,

somito XXVI com um só anel. Numero total de aneis, 101. Orificio genital masculino quasi sempre entre os aneis 29 e 30 isto e entre o 3.º e o 4.º anel do somito X; vulva entre os aneis 35 e 36, ou sobre o 36, isto é entre o 4.º e o 5.º anel ou sómente no 5.º anel do somito XI. Anus

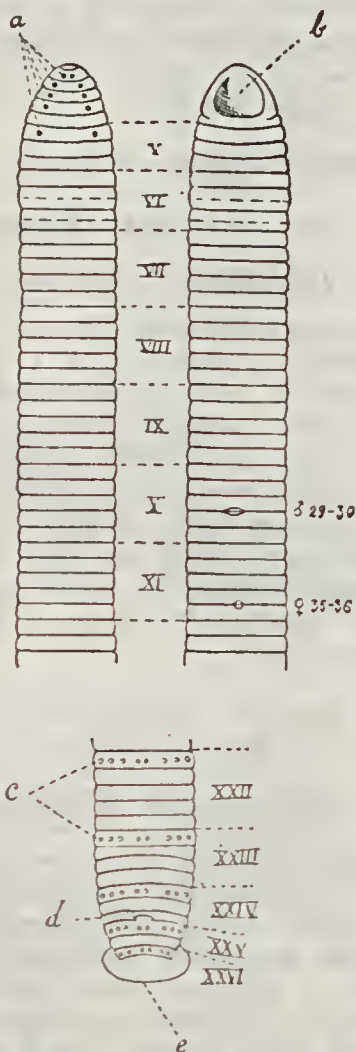

Fig. 80 = *Semiscolcx juvenilis* Kinberg, 1868. Segundo R. Blanchard.

entre os anéis 98 e 99, isto é entre os somitos XXIV e XXV.

Ventosa posterior pequena com 2,5 mm. de largura. Comprimento do corpo 82 mm., nos exemplares conservados no alcool; largura 9 mm. Vive nas aguas doces do Brasil (Estado da Bahia) Republica Argentina, Paraguay e Rep. do Uruguay?

147. SEMISCOLEX GLABER (Weyenbergh, 1877)

Syn.: *Cyclobdella glabra* Weyenbergh, 1877.

*Descrição.* — Somitos I-IV encurtados e constituídos do modo seguinte: somitos I-III cada um formado por um anel, somito IV formado por dois anéis sendo que o 1.º é ás vezes desdobrado, somito V formado por tres anéis, o 1.º e o 3.º destes anéis são ás vezes desdobrados, somito VI formado por tres anéis, o 2.º e o 3.º destes anéis ás vezes desdobrados. Somitos XXIII-XXVI constituídos por um total de 11 anéis difíceis de devidil-os em somitos, as papilas segmentares não são apparentes. Numero total de anéis: 102. Orificio masculino largo, contornado por aureola e disposto entre os anéis 31 e 32, isto é entre os somitos X e XI; valva entre os anéis 35 e 36, isto é, entre o 4.º e o 5.º anel do somito XI ou sobre o anel 35. Anus seguido por tres anéis. Ventosa posterior pequena, com 2 a 2,5 mm. de largura. Comprimento do corpo 30 mm., largura 4 mm. nos individuos conservados no alcool.

Vive em aguas doces no Paraguay. Rep. Argentina.

148. SEMISCOLEX VARIABILIS R. Blanchard, 1900

*Descrição.* — Fôrma do corpo semelhante á de *Semiscolex juvenilis*. O segundo e o terceiro anel do somito VI (que é formado por 3 anéis) são mais largos do que os outros anéis e apresentam traços muito nitidos de desdobramento. Papilas segmentares não apparentes. Numero total de anéis 102. Orificio masculino sempre no 4.º an-

nel do somito X, no meio do anel e não contornado por uma aureola, a posição da vulva varia, geralmente disposta no meio do anel 33 ou segundo anel do somito XI, ou entre os aneis 32 e 33, isto é entre o 1.º e o 2.º anel deste mesmo somito. Anus situado entre os aneis 99 e 100. Ventosa posterior pequena com 2,5 mm. de largura; comprimento do corpo 35 a 38 mm., largura do mesmo 4 a 5 mm., nos exemplares conservados no alcool.

Vive nas aguas doces ou na terra no Chile, Paraguay e Rep. Argentina.

SEMISCOLEX TERRESTRIS Forbes, 1890

Especie mal caracterisada e duvidosa.

2.ª Familia HERPODELLIDAE (R. Bl., 1894)  
Pinto, 1921

Syn.: — *Nephelidae* de Whitman, 1886.

1.ª sub-familia: HERPODELLINAE Perrier

Syn: *Haplodesminae* R. Bl. 1897

Genero typo: HERPODELLA de Blainville, 1818.

Syn.: *Helluo* Oken, 1815 (*nec* Bouelli, 1813)  
*Erpobdella* de Blainville, 1818.  
*Nephelis* Savigny, 1820.  
*Hirudo* (*Erpobdella*) de Blainville, 1827.

*Diagnose*: Somito formado de 5 aneis semelhantes, não desdobrados. Os dois grupos de olhos separados por dois aneis. Olhos anteriores num só e mesmo anel, ás vezes em dois aneis consecutivos. Olhos posteriores no 1.º anel do somito IV. Somitos I-IV e XXIII-XXVI abreviados ou encurtados, os outros são inteiros. Anus no somito XXV. Clitelo compreendendo os quatro ultimos annies do somito IX, os somitos X e XI bem como o 1.º anel do somito XII.

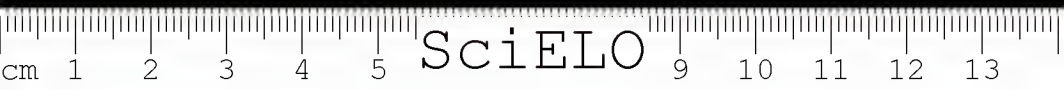

Especie typo 149: HERPOBELLA OCTOCULATA  
(Linneo, 1758)

- Syn.: *Hirudo octoculata* Bergmann, 1757 ( pro-  
parte ) Linneo, 1758 ( pro-parte )  
*Hirudo vulgaris* O. F. Muller, 1774  
( pro-parte ) Carena, 1820.  
*Erpobdella vulgaris* de Blainville ( pro-  
parte ) in Lamarck, 1818 ( nec Delle  
Chiaje, 1823; nec Verany, 1846 )  
*Nephelel tesselata* Sav., 1820 ( pro-parte )  
*Nephelel testacea* Sav., 1820; De Fi-  
lippi, 1837.  
*Nephelel tessulata* Risso, 1826 ( pro-  
parte )  
*Nephelel vulgaris* Moq.,-Td., 1826 ( pro-  
parte ), De Filippi, 1837 ( pro-parte )  
*Hirudo (Herpobdella) vulgaris* de Bla-  
inv., 1827 ( pro-parte ).  
*Nephelel octoculata* Moq., Td., 1846  
( pro-parte ).

*Descrição*: ( Fig. 81 ) Corpo concolor, ene-  
grecido mais palido no ventre, ás vezes ornamen-  
tado por manchas negras no dorso. Póros genitais  
separados por 4 aneis; orificio masculino entre o  
4.º e o 5.º anel do somito X, vulva entre o 3.º e  
o 4.º anel do somito XI. Somitos I e II conden-  
sados em um só anel possuindo os 4 olhos anterio-  
res. Somito III formado por 2 aneis, somito IV por  
3 aneis, somitos V--XXII com 5 aneis, somito XXIII  
formado por 4 aneis sendo que o 1.º é ás vezes des-  
dobrado, somito XXIV com 2 aneis sendo que o 1.º é  
ás vezes desdobrado, somito XXV com 2 aneis entre  
os quaes abre-se o anus, somito XXVI com 2 aneis.

Comprimento 30-50 mm., largura 4-5 mm.

Vive na Europa ( Italia, Piemonte ).

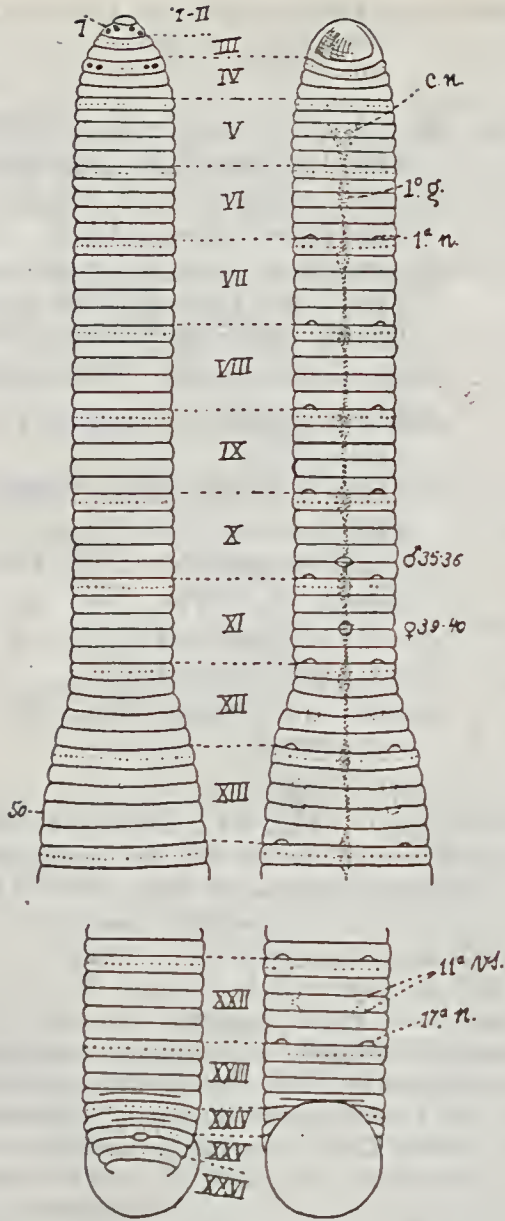

Fig. 81 = *Herpobdella octoculata* (Linneo, 1759). Segundo R. Blanchard.

150. HERPOBELLA OCTOCULATA var. *localis*  
(Gedroyc, 1913) Pinto, 1920.

Syn. : HERPOBELLA VULGARIS var. *localis*  
Gedroyc, 1913.

N. TA. — Esta variedade de *Herpodelta octoculata* foi descrita em 1913 por Gedroyc que collocou-a como *H. vulgaris* que é synonyma de *H. octoculata*.

« Diese Varietat besitzt alle Eigenschaften der Gattung und der Spezies, mit den Unterschied, dass die von tief schwarzer Farbe ist und ihre Grosse bei erwachsenen Individuen nur 15-25 mm., die Breite bis 3 mm. betragt. Die Geschlechtsöffnungen sind durch drei Rine getrennt. Sie lebt unter speziellen Bedingungen, und zwar in Schwefelquellwasser. Ich fand diese Varietat in einer waldigen Gegend, nahe am Wege von Truskawiec nach Tustanowice.» Gedroyc, 1913.

151. HERPOBELLA ATOMARIA (Carena, 1820)

Syn. : *Hirudo atomaria* Carena, 1820.

*Nephelis atomaria* Mq., Td., 1826.

*Nephelis elegans* Milne Edwards, 1842.

*Nephelis octoculata* var. *atomaria*  
Moq., Td., 1846.

*Nephelis reticulata* Malm, 1860.

*Descrição* : (Fig. 82) Comprimento 30-50 mm., largura 4-5 mm. Póros genitais separados ordinariamente por 3 aneis. Orificio masculino entre o 4.º e o 5.º anel do somito X, vulva entre o 2.º e o 3.º anel do somito XI. A posição destes orificios é variavel segundo R. Blanchard. Somitos I e II fusionados em um anel possuindo os 4 olhos anteriores, ou consistindo ás vezes de dois aneis possuindo cada um delles os olhos. Somito III com 2 aneis, somito IV com dois aneis, o 1.º é ás vezes desdobrado, somitos V-XXII com 5 aneis, somito XXIII com 4 ás vezes com 5 aneis, somito XXIV com 2 aneis sendo que o ultimo é ás vezes desdobrado, somito XXV com 2 aneis entre os quaes

abre-se o anus, o ultimo destes anneis é ás vezes desdobrado, somito XXVI com dois anneis.

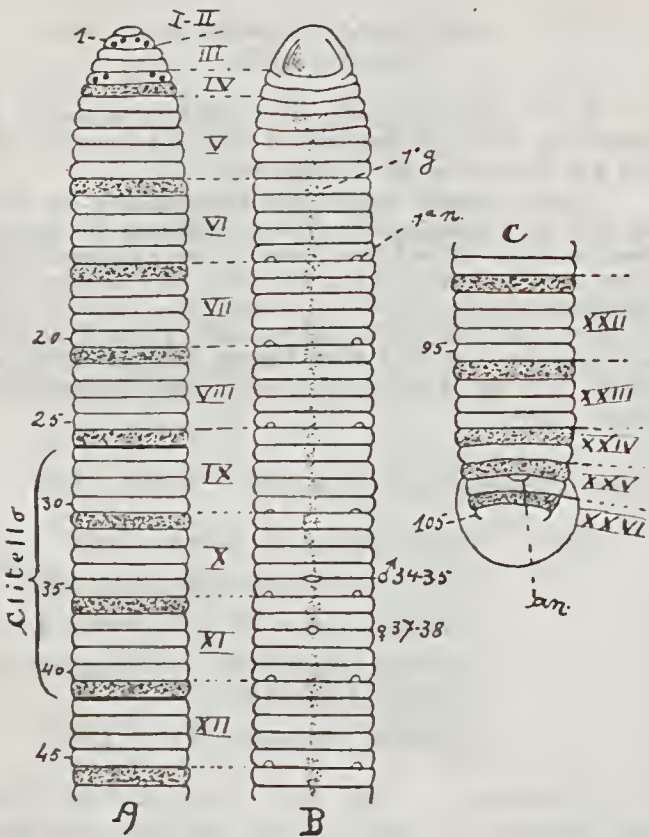

Fig. 82 = *Herpobdella atomaria* (Carena, 1820), Segundo R. Blanchard.

Vive na Europa. Italia (Piemonte).

### 152. HERPOBDELLA TRIANNULATA (Moore)

Syn. : *Herpobdella triannulata* Moore.

Bibliographia. — In Chicago Field. Columb. Mus. Pub. Zool. t. 7, pp. 199.

NOTA. — Não pudemos consultar o trabalho onde o A. descreveu esta especie.

153. HERPOBELLA PUNCTATA

Syn.: *Erpobdella punctata*

Bibliographia. — Moore. In Bull. Illinois Lab., t. V.

NOTA. — Não pudemos consultar o trabalho onde o A. descreveu esta especie que deve chamar-se *Herpobdella* e não *Erpobdella*.

154. HERPOBELLA BISTRIATA (Brandes)

Syn.: *Niphelis bistrata* Brandes

155. HERPOBELLA NIGRICOLLIS (Brandes)

Syn.: *Nephelis nigricollis* Brandes

NOTA. — Não pudemos consultar estas duas especies de Brandes que colocou-as no genero *Nephelis* que é sinonimo *Herpobdella*.

Genero LIOSTOMUM Wagler, 1831

Syn.: — *Liotoma* Wagler, 1831.

*Centropygos* Grube et Oersted, 1859.

*Cyliceobdella* Grub, 1871.

*Diagnose*: — « Corpus quod formam, ac genitalis quod situm et numerum Hirudinis; os sine maxilla, sine dentibus et sine plicis, simplex, minutum; oculi nulli, caput indistinctum. »

« Somito pentamero, simples. » R. Blanchard, in Hirud. du Mus. de Leyde, pp. 93, fig. 15-B.

Especie typo: — 156, LIOSTOMUM COCCINEUM  
Wagler, 1831

Syn.: — *Cyliceobdella coccinea* Kennel, 1866.

*Centropygos coccineus* Kennel, 1886  
in Weber, 1915.

*Descrição*: — Weber, em 1915, redescreveu esta especie collocando-a no genero *Centropygos* Grube ou Cersted, 1859, o que não podemos concordar porque este ultimo genero é synonymo de *Liotomum* Wagler, 1831. Os representantes do genero

*Liostomum* são muito communs em todo o Brasil, do norte ao sul do paiz, e tambem em toda a America do Sul. Tivemos occasião de estudar centenas de *Liostomum*, o que nos dá alguma auctoridade para discorlar de Weber, que só recebeu material enviado de paizes sul-americanos e conservados.

O estudo dos exemplares em vida traz grande auxilio para a systematica dos Hirudineos, o que nem sempre é seguido pelos zoologistas, donde a grande confusão estabelecida em muitas especies.

« Aspect général des Hirudinides, ne pouvant pas se contracter en olive, rampant à la façon des chenilles arpeuteuses.

Couleur rouge tuille foncé à rouge vif à l'état vivant, gris jaunâtre après séjouré meme peu de temps dans l'alcool. Corps cylindrique rétréci en avant et en arriere, anneaux bien séparés, à profil anguleux; nombre des anneaux variant de 102 à 104.

Ouvertures sexuelles percées respectivement entre les anneaux ventraux 26 et 27 et sur 29. Anus séparé de la ventouse postérieure par deux anneaux. Ventouse posterieure assez grande (2 mm. de diametre) et bien séparée du corps. Longuer atteignant 45 mm., largeur, 3,5 mm. Les ovaires sont situés ventralement, entre l'intestin et le système nerveux; intestin sans culs-desac à côte du rectum.

*Habitat*: bois pourri ou terre humide à l'ile de a Trinité et en Colombie.

A identificação desta especie não é bem segura parecendo que *Liostomum coccineum* e *Liostomum joesense* sejam uma só especie.

157. LIOSTOMUM JOEENSE (Grube et Oersted, 1859)

Syn.: *Centropygus joesensis* Grube et Oersted,  
1859

*Centropygus jocensis* Grube et Oersted,  
1859.

*Cylicobidella lumbricoides* Grube, 1871.

*Nephelel tergestina* R. Blanchard, 1892.

*Centropygus joesensis* Grube et Oerstedt.  
in Weber, 1951.



*Descrição.* : (Fig. 83) O corpo deste hiru-  
dineo é de côr branca uniforme. Ventosa anterior  
pequena formada de cinco aneis, o 5.º apresentando

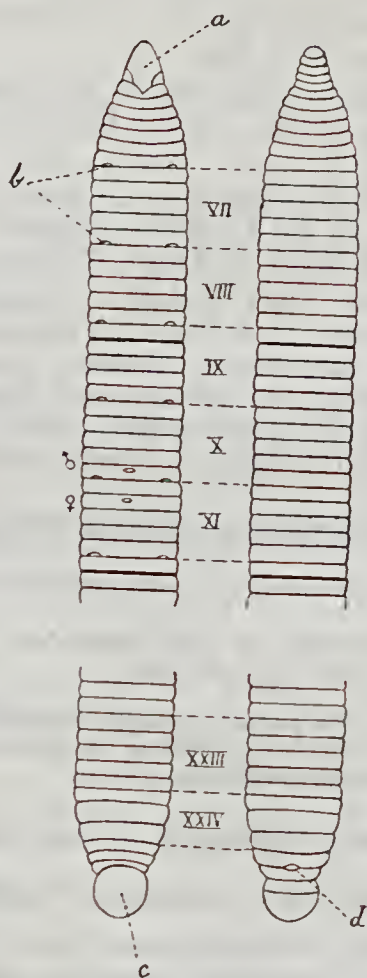

Fig. 83 = *Llostomum joseense* (Grube et Oersted, 1859) Seg. R. Blanchard.

de cada lado um lobo ventral. Somitos I-VI cons-  
tituidos por um total de 12 aneis. Somitos XXII-  
XXVI constituidos por um total de 11 aneis. Nu-  
mero total de aneis 103.

Orifício masculino colocado adiante do 5º anel do somito X. Vulva colocada no segundo anel do somito XI. Anus disposto entre o penultimo e antepenultimo anel, isto é entre os aneis 102 e 103, limitando a ventosa posterior. Comprimento do corpo 145 mm., largura 5 mm.

Conforme tivemos ocasião de observar esta especie é muito vorax, pois alimenta-se de pequenos hirudineos.

Distribuição geographica no Brasil: Estado do Rio Grande do Sul (material trazido pelo Dr. A. Lutz), cidade de Porto Alegre, Uruguayana.

Estado de Santa Catharina (Joinville e col. Hansa); Estado de S. Paulo (Ypiranga. Raiz da Serra, Piracicaba, Piquete, Cubatão, Santos, Campo Grande e Estação do Rio Grande); Estado do Rio (Campo Itatiaya); Estado do Espirito Santo (Rio Doce); Estado de Goyaz e Estado do Amazonas.

158. LIOSTOMUM COSTA-RICAE (Plotnikov)

Syn.: *Centropygus costa-ricae* Plotnikov.

Bibliographia: in Ann. Mus. Zool. Ac. Sc. St. Petersburg, t. 10, pp. 133-158.

NOTA. — Não pudemos consultar o trabalho onde o A. descreveu esta especie, collocando-a no genero *Centropygus* que é sinonimo de *Liostomum*.

Genero OROBELLA A. Oka, 1895

Especie typo: 159. OROBELLA WHITMANI Ijima

Syn.: *Orobdella ijimai* Oka, 1895

*Orobdella octomaria* Oka, 1895.

NOTA. — Não pudemos consultar o trabalho de Oka.

Genero MIMOBELLA R. Blanchard, 1897.

Diagnose: « Ex Herpobdellidarum familia. Somitus integer e quinque annulis inter se æqualibus

constat, aut potius e septem annulis, duobus ultimis semper transverse divisis; hoc modo distinguis antea tres magnos annulos et postea quatuor annulos breviores. Plerumque vero secundus et tertius annulus eodem modo dividuntur, ita ut somitus e novem annulis constat, uno magno anteriori, octo posticis brevioribus. Pseudognathi quandoque conspicui. Trochetæ subviridis habitum præbet, inde nomen genericum; ab ista autem hoc differt, quod apud Trochetam somitus, etiam si annuli non dividuntur, e sex constat, quarto breviori, ceteris inter se æqualibus. »

Especie typo :

160. MIMOBDELLA JAPONICA R. Blanchard, 1897

*Descrição:* « Corpus læve, complanatum. Somiti VII-XXIII integri, annulis transverse divisis, primo excepto. Somiti XXIV-XXVI selummodo e sex annulis formati. Anus inter penultimum et antepenultimum annulum defluens. Clitellum eodem modo quam apud Herpobdellas formatum. Pseudognathi conspicui. Porus genitalis masculus supra quartum magnam annulum, id est inter sextum et septimum annulum somiti X divisi; vulva eodem loco supra somitum XI hians. Pori nephridiales supra ultimum annulum somiti præcedentis, ad marginem posticam defluentes. Longitudo 68 mm. latitudo 7 mm. (apud animal in liquore servantum) ».

Esta especie vive no Japão. ( Nikko ).

161. MIMOBDELLA BUTTIKOFERI R. Blanchard, 1897

*Descrição.* — « Corpus fulvum aut viridescens, teres, postice complanatum. Pseudognathi deficientes. Oculi non conspicui. Somiti VII-XIII e septem annulis constantes, tribus anticis non divisis, quatuor posticis brevioribus; in somitis XIV-XXII tres annuli antice transverse divisi. Post anum adhuc 6-7 plicae cutis breviores apparent. Porus genitalis masculus post somitum X, vulva post somi-

tum XI defluens. Pori nephridiales post primum annulum somiti hiantes. Longitudo 165 mm., latitudo maxima onze mm. (apud animal in liquore servatum).

Vive em Bornée, montanhas de Liang Koe-boeng.

Genero HYP SOBDELLA Weber, 1913

*Diagnose.* — Aspecto de *Hirudo* Mais de cinco pares de olhos, os quatro primeiros pares situados nos aneis 4 e 5, á razão de dois pares por anel. Póros genitais separados por tres aneis. Anus separado da ventosa posterior por dois aneis. Papilas segmentares não apparentes, porém póros nephrideanos facilmente visiveis, abrindo-se de 5 em 5 aneis aos lados da face ventral. Ventosa anterior ornamentada na face interna por numerosos sulcos longitudinaes convergindo para a bocca. Vive na terra humida.

NOTA. — Achamos que alguns dados estabelecidos por Weber não devam entrar numa característica de genero como por exemplo: distancia dos póros genitais e disposição do anus collocado dois aneis acima da ventosa posterior.

Especie typo: 162. HYP SOBDELLA COLUMBIENSES Weber, 1913

Syn.: *Macrobdeella colombiensis* Weber, 1913

*Descrição.* — (Fig. 83 -- A) Comprimento 95,5 mm., largura 8 mm., conservados no alcool. Numero total de aneis 106 no dorso e 101 no ventre, bem distinctos.

A partir do anel 45 até 97, cada anel é dividido, tanto no dorso como no ventre, em duas partes iguaes por um sulco ligeiro, visivel a olho nu. Somito completo formado de 5 aneis. Orificios nephrideanos bem visiveis collocados de 5 em 5 aneis. Orificio masculino entre 32 e 33, vulva no anel 35. Anus no anel 104. Olhos caracte-



risticos e em numero de 13 nos aneis 4, 5, 7 e 10.

Weber acredita que existem 8 pares de olhos nesta especie.

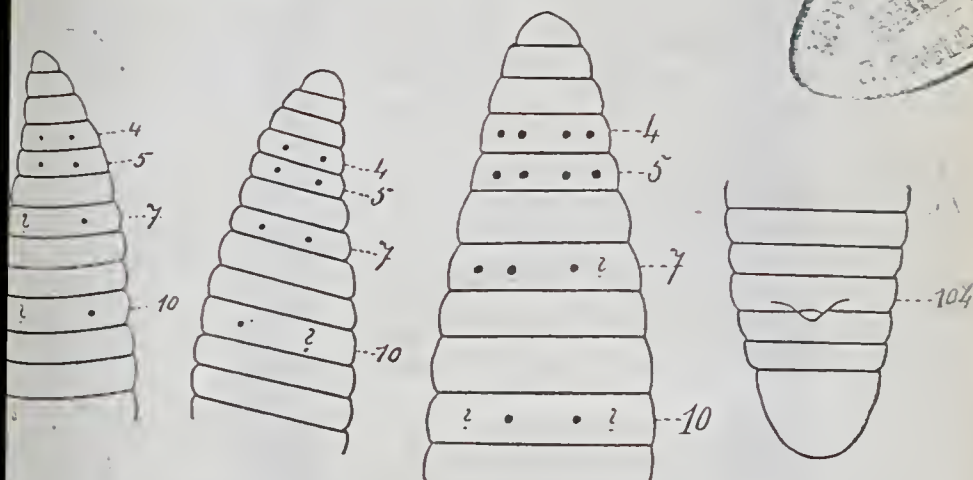

Fig. 83-A = *Ilypsobdella columbiensis* Weber, 1913. Segundo Weber.

Vive na Republica da Colombia (Ruiz) a 3 mil e oitocentos metros de altitude.

Genero *CARDEA* R. Blanchard, 1917

Syn.: *Macrobdella* Philp, outubro, 1872 (non Verril, fev. 1872).

*Philippia* Apáthy, 1905 (non Gray, 1840, mollusco; non Signoret, 1869, hemiptero).

*Diagnose.* — Aspecto de *Hirudo*, ausencia de olhos. Extremidade anterior um pouco contrahida e retrahida. Póros genitais separados por 5 aneis, papilas segmentares não apparentes. Ausencia de maxillares. Vive na terra humida do Chile.

Especie typo e unica: 163. *CARDEA* VALDIVIANA (Apáthy, 1905). Pinto, 1922.

Syn.: *Macrobdella valdiviana* Philppi, 1872 (outubro) non *Macrobdella* Verril, fev. de 1872.

*Descrição.* — Comprimento do corpo 20 centímetros, largura 18 mm.. Cor uniforme nas duas faces. Ausência de maxillares. Orifício masculino entre os aneis 25 e 26; vulva entre os aneis 27 e 28. Somito com 5 aneis. Nephrideas bem visíveis e dispostas de 5 em aneis. Numero total de aneis, 100--104. Ventosas pequenas. Ausência de olhos.

O dr. A. Lutz recebeu do sr. Pflaumer um bello exemplar desta especie procedente de Valdivia (Republica do Chile). Esta especie é uma das maiores que se conhecem. (Veja est. em photographura).

Genero BIBULA R. Blanchard, 1917

Syn.: *Blanchardiella* M. Weber, 1913 (non *Blanchardella* Moniez, cestodeo de peixe)

NOTA: — Não podemos concordar com Weber que nas diagnoses dos seus generos include dados que absolutamente não devem ser tomados para generos de hirudineos, como fez para o genero *Bibula* que é mais uma descrição de especie do que de genero propriamente; vejamos pela enumeração dos dados estabelecidos por Weber:

*Diagnose:* « Corps arrondi ou légèrement aplati dorso-ventralement. Anneaux au nombre de 101 à 104 (caracteristica de especie e não de genero) y compris les préoculaires, tous semblables, non dédoublés. Papilles et tubercules segmentaires font défaut; couleur généralement grise, uniforme, ou plus foncée dorsalement (as cores dos hirudineos nem devem ser tomadas em consideração para as especies, pois ellas não têm valor algum na systematica destes annelideos). Parfois taches et points noirs recouvrant la face dorsale. Ouvertures sexuelles nettement visibles; pore sexuel mâle situé sur le 27e. ou 28e. anneau ventral, parfois entre 26 et 27 ou 27 et 28; pore sexuel femelle situé soit sur l'anneau 29 soit sur 30 (a posição dos orificios sexuaes é um elemento especifico e não generico). Les yeux sont généralement au nombre

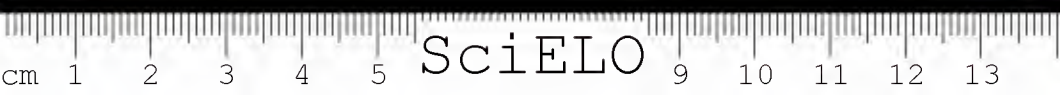

MUSEO CAULISTA  
 BIBLIOTECA  
 1920 - BRASIL

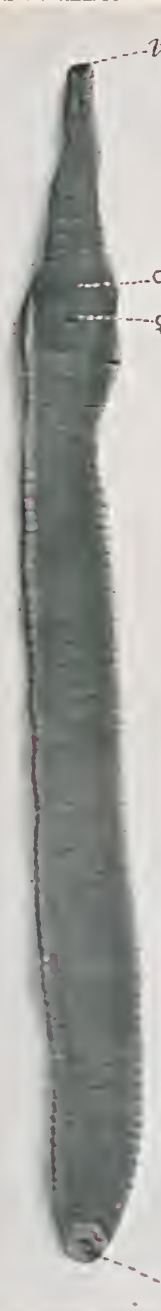

vent. ant.

vent. post.

*Cardca valdiviana* (Apálky, 1905) Pinto, 1922.

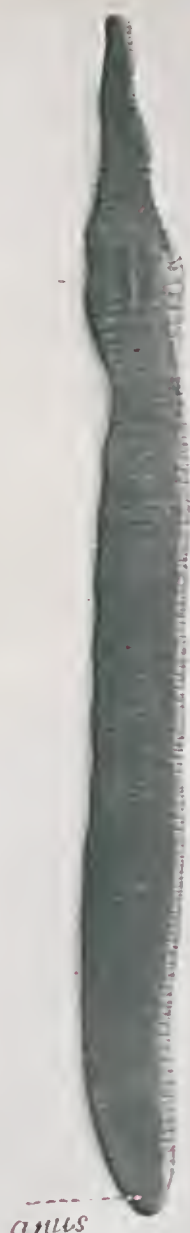

anus

Photographia de *Cardca valdiviana*, exemplar proveniente do Chile (Valdivia).

vent. ant. =	ventosa anterior	vent. post. =	ventosa posterior
♂ =	orificio masculino	anus	
♀ =	orificio feminino		

Comprimento 20 centímetros.



SciELO

de six disposés en trois paires. Il n'y a pas de mâchoires. Vivent dans la terre humide, sous les pierres du bord des sentiers, souvent à de hautes altitudes en Colombie. »

Sómente a disposição dos olhos é que deve prevalecer como um bom elemento para uma das características de um genero.

Especie typo : 164 BIBULA FUHRMANNI (Weber, 1913) Pinto, 1922.

Syn. : *Blanchardiella fuhrmanni* Weber, 1913  
in Weber, 1915.

*Descrição* : (Fig. 84 e 85) Comprimento 57 65 mm., largura maxima 6-7, 5 mm. Ventosas muito características, a anterior é muito pequena, a posterior é enorme e nitidamente separada da face ventral do corpo. Este termina por uma parte larga. A ventosa posterior mede 7 a 8 mm. de comprimento por 5 a 6 mm. de largura. Fixada ella representa um quadrado de 8 mm. formado por uma forte dobra cutanea que contorna toda a

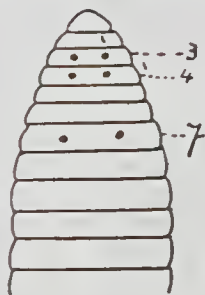

Fig. 84 = *Bibula fuhrmanni* (Weber, 1913) Pinto, 1922. Seg. Weber.

ventosa, o interior é circular e pavimentoso. Numero total de aneis : 102 comprehendendo os dois aneis pre-oculares, ventralmente existem 96 anncis. Orificio masculino no anel 27 muito perto do anel 26, vulva no meio do anel 29. Anus entre o ultimo anel e a ventosa. Seis olhos dispostos nos aneis 3, 4 e 7, muito nitidos e separados uns dos

outros. O corpo não apresenta nem tuberculos nem papilas, não se podendo por isso delimitar os somitos.

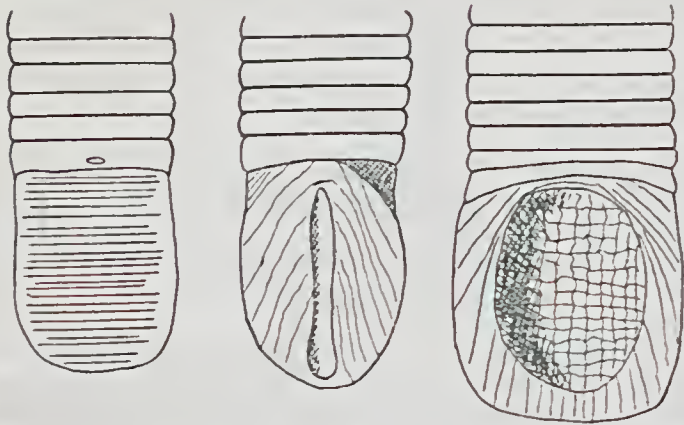

Fig. 85 = Extremidade posterior de *Bibula fuhrmanni*. Segundo Weber

Vive na America do sul (Colombia). Paramo Cruz Verde (Cordilheira oriental) a 3.600 metros de altitude.

165. *BIBULA CAMELIAE* (Weber, 1913) Pinto, 1922

Syn. — *Blanchardiella cameliae* Weber, 1913  
in M. Weber, 1915

*Descrição.* — (Fig. 86) Comprimento 30-45

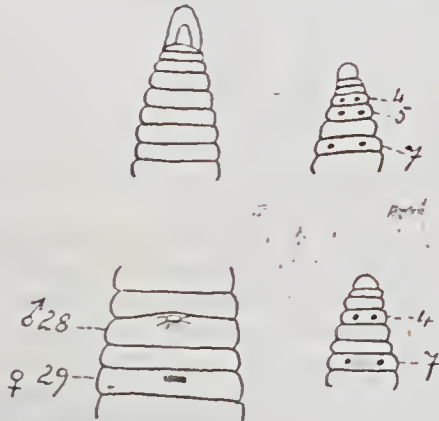

Fig. 93 = *Bibula cameliae* (Weber, 1913) Pinto, 1922. Segundo Weber.

mm., largura 2-4 mm. Ventosas bem visíveis, a anterior é pequena, a posterior, circular bem distinta mede mais ou menos 1.5 mm., de diametro. Anéis nitidamente separados uns dos outros em numero de 102 dorsalmente, compreendendo os 3 anéis preoculares, e 99 do lado ventral. Orifício masculino no anel 28 proximo do 27, vulva no anel 30. Anus entre os anéis 101 e 102. Seis olhos colocados nos anéis 4, 5 e 7 e dispostos em tres pares. Os dois olhos do 3.º par são mais afastados do que os do 1.º par.

Vive em Camelia, Bogotá na Columbia a 1.800 metros de altitude.

166. BIBULA BOGOTAENSIS (Weber, 1913,  
Pinto, 1922)

Syn. : *Blanchardiella bogotaensis* Weber, 1913  
in M. Weber, 1925

Descrição : — ( Fig 87 ) Numero total de an-



Fig 87 = *Bibula bogotaensis* (Weber, 1913) Pinto, 1922. Segundo Weber.

neis 204. Anus entre os anéis 102 e 201. Orifício masculino no anel 28, vulva no anel 30.

Comprimento 51 mm.

Seis olhos nos anéis 4, 5 e 7.

Vive em Bogotá ( Cordilheira oriental ) a 2,560 metros de altitude. Rep. da Columbia.

167. BIBULA PARAMOENSIS (Weber, 1913,  
Pinto, 1922)

Syn. : *Blanchardiella paramoensis* Weber,  
1913 in M. Weber, 1915

*Descrição.* — ( Fig. 88 ) Comprimento le 16,5 mm. a 58 mm., largura 2,5 mm. a 5,5 mm. Ventosas pequenas. Numero total de aneis : 103, au-



Fig. 88 = *Bibula paramoensis* ( Weber, 1913 ). Pinto, 1922. Segundo Web

sencia de tuberculos ou papilas segmentares; ventralmente comtam-se 98 aneis. Orificio masculino entre os aneis 27 e 28, vulva colocada no anel 29 ou 30.

Anus entre os aneis 102 e 103. Seis olhos nos aneis 5,6 e 9.

Vive em Paramo Cruz Verde ( Cordilheira oriental ) a 3,600 metros de altitude. Columbia.

168. *BIBULA TAMBOENSIS* ( Weber, 1913 ) Pinto, 1922..

*Descrição.* — ( Fig. 89 ) Comprimento 54 mm.



Fig. 89 = *Bibula tamboensis* ( Weber, 1913 ) Pinto, 1922. Segundo Webe

largura 4,5 mm. Ventosas pouco aparentes. Numero

total de aneis 102. Orifícios sexuaes entre os aneis 26 e 27 e no anel 29.

Anus entre os aneis 101 e 102; seis olhos nos aneis 4, 5 e 7.

Vive em Tambo (cordilheira oriental) Rep. da Columbia a 2.200 metros de altitude.

169. *BIBULA OCTOCULATA* (Weber, 1913),  
Pinto, 1922, in M. Weber, 1915

Syn.: *Blanchardiella octoculata* Weber,  
1913 in M. Weber, 1915

*Descrição.* — ( Fig. 90 ) Comprimento 33 mm., largura 3 mm. Ventosas pequenas. Numero total de aneis: 102. Orificio masculino entre os aneis 26 e 27, vulva no anel 29. Anus entre os aneis 101. e 102. Oito olhos dispostos nos aneis 3, 4, 5 e 7; os dois primeiros pares muito proximos.



Fig. 90 = *Bibula octoculata* (Weber, 1922) Pt., 1922. Segundo Weber

Vive em Bogotá (Cordilheira oriental) a 2,560 metros de altitude. Rep. da Columbia.

2.<sup>a</sup> sub-familia *TROCHETINAE* Perrier

Syn.: *Epactodesminae* R. Bl., 1897.

Genero typo *TROCHETA* Dutrochet, 1817

*Etymologia*: genero formado pelo proprio nome de Dutrochet, menos as duas primeiras letras com acrescimo de *a* no fim.

Syn.: *Trochetia* Lamarch, 1818.

*Hirudo* ( *Geobdella* ) de Blainville, 1827.

*Hirudo* ( *Trochetia* ) de Blainville, 1827.

*Geobdella* de Blainville, 1828.

*Diagnose*: o somito inteiro é formado de 6 aneis, o 4.º mais curto, os outros iguaes entre si. O somito é raro neste estado, commumente um dos dois ultimos aneis ou todos os dois são desdobrados transversalmente de sorte que o somito é formado de 8 aneis, 3 grandes para diante e 5 mais curtos para traz. A's vezes mesmo os 3 aneis anteriores pôdem ser desdobrados da mesma maneira, de sorte que o somito parece ser composto finalmente de 11 aneis curtos.

Especie typo: 170. TROCHETA SUBVIRIDIS  
Dutrochet, 1817

Syn.: *Trochetia subviridis* Lamarek, 1818  
*Nephelis gigas* Moquin-Tandon, 1826.  
*Nephelis trochetia* Moq.,-Td., 1826.  
*Hirudo* (*Geobdella*) *trochetii* de Blainville, 1827.  
*Geobdella trochetti* de Blainville, 1828.  
? *Trocheta cylindrica* Orley, 1886.  
*Nephelis trocheta* Apáthy, 1888.

*Descrição*: (Fig. 91) Comprimento 80-110 mm., largura 6-11 mm. Quatro pares de olhos, os dois primeiros pares collocados no 2.º anel e os dois ultimos pares dispostos no 4.º anel (contando o anel n. 1 aquelle que possui os olhos). Os olhos posteriores estão situados no 1.º anel do somito IV. Clitelo deixando de lado os dois primeiros grandes aneis do somito IX, porém absorvendo os dois primeiros grandes aneis do somito XII. Orificios genitae occupando posição variavel, para traz do anel intercalar, orificio masculino ás vezes entre os somitos X e XI. Póros nephrideanos dispostos ás vezes no 1.º grande anel (no somito de 8 aneis), ou para traz do 1.º pequeno anel (no somito de 11 aneis). Somitos constituídos do modo seguinte: I-III por 3 aneis, IV por 2 grandes aneis, V por 3 grandes aneis, VI-XXIII como na diagnose do genero, XXIV por 2 grandes aneis, XXV por um grande anel, XXVI por um grande



annel. Anus entre os dois aneis do somito XXIV. Especie muito voraz vivendo nos pantanos, pedras ou entre plantas; devora lumbricoides e larvas de insectos, sahindo de dentro d'agua para perseguir sua presa.

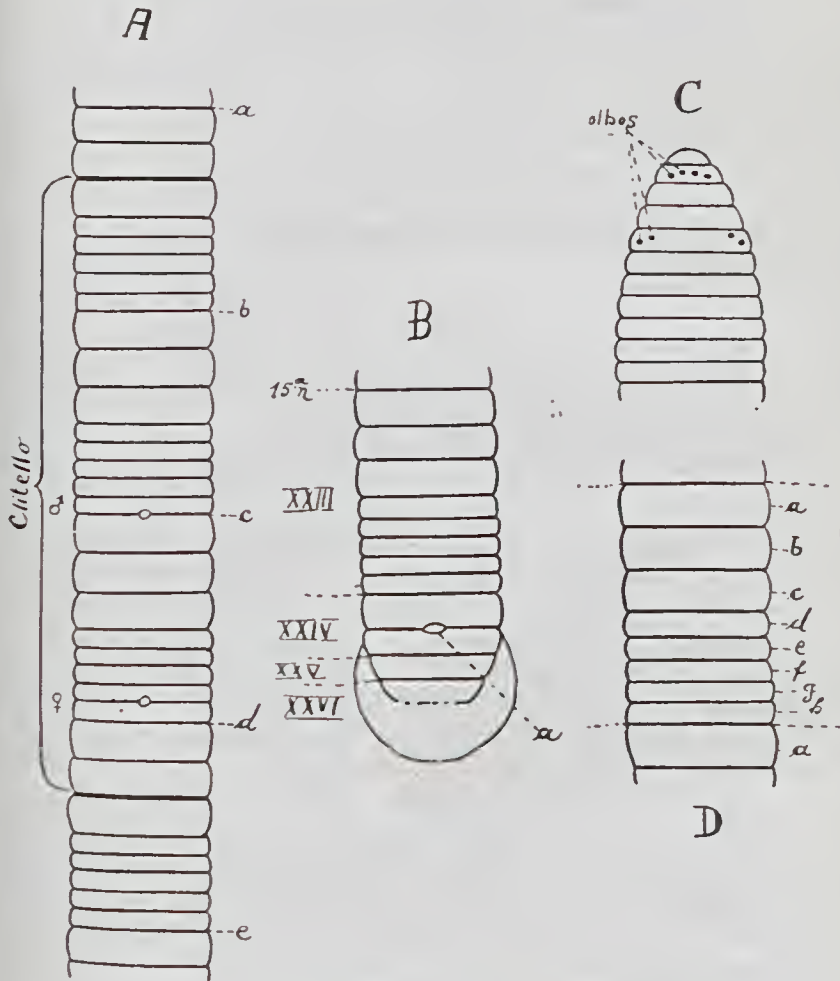

Fig. 91 = *Tricheta subviridis* Dutrochet, 1817. Segundo R. Blanchard.

Vive na Europa (Italia, Pavia e arredores de Napoles).

Explicação da Fig. 91.

Fig. A = Somito de *Trocheta subviridis*  
Segundo R. Blanchard

a - b	} Somitos	Fig. B
b - c		Extremidade posterior, face dorsal
c - d		15a. n. = 15a nephridea
d - e		a = anus

XXIII-XXVI = ultimos somitos.

Fig. C. = disposição normal dos olhos.

Fig. D. = somito de *T. subviridis*.

a, b, c = os tres primeiros anneis ou grandes anneis do somito.

d, e, f, g, h = os cinco ultimos anneis ou pequenos anneis do somito.

d = anel intercalado.

171. *TROCHETA BYKOWSKII* M. Gedroyc, 1913.

*Descrição*: « Corpus subcylindricum, anteriora versus angustatum. Somitae VII-XXIII completi, somitae extremi plus contracti, annulorum numero variabili. Somites completus e quinque annulis constat, tertio latiore, reliquis in ter se aequalibus. In media parte corporis annuli breviores sulco transverso uno, annulus latior vero sulcis duobus divisus. Porus genitalis masculinus inter annulum 5-um somitae X et 1-um somitae XI, vulva in annulo 30 seu latiore somitae XI, inter primum et secundum annulum II ordinis posita. Tres maxillas semicirculares conspicuae. Plicae oesophageales tres. Ocelli octo. Annuli numero circa 115. Longitude 100-140 mm., latitude 6-10 mm.

Vive na Europa (Polonia)

172. *TROCHETA WHITMANI* (Lambert)

Syn.: *Geobdella whitmani* Lambert

173. TROCHETA AUSTRALIENSIS (Lambert)

Syn. : *Geobdella australiensis* Lambert.

Bibliographia : In Proc. Soc. Victoria t. XI, pp. 156-163.

Nota — Não pudemos consultar o trabalho onde o A. descreveu estas duas especies de hirudineos collocando-os no genero *Geobdella* de B'ainville, 1828 que é synonymo de *Trocheta* Dutrochet, 1817.

174. TROCHETA TRISTRIATA (Goddard)

Syn. : *Geobdella tristriata* Goddard.

Bibliographia : In Proc. Lin. Soc., t. 34, pp. 728. Veja nota acima.

Genero DINA R. Blanchard, 1892.

Syn. *Nepheleis* (pro-parte)

*Diagnose* : Somito de 5 aneis, o 3.º maior e dividido transversalmente. Olhos e clitelo como em *Herpobdella*.

Somito I-IV e XXIV-XXVI encurtados ou retrahidos, os outros são inteiros. Anus abrindo-se no somito XXV ou entre os somitos XXIV e XXV.

Especie typo : 175. DINA QUADRISTRIATA (Grube 1850)

Syn. : *Nepheleis quadristriata* Grube 1850

» *americana* Eug. Dugés  
1876.

» *grandis* Apáthy. 1888.

» *gallica* R. Blanchard,  
1892.

*Dina blaisei* R. Blanchard, 1892.

» *latina* P. Blanchard, 1892.

Nota — Não pudemos consultar o trabalho referente a esta especie.

176. DINA WEBERI R. Blanchard, 1897.

*Descrito*. — Comprimento 23 mm., largura 2-2,5 mm. O terceiro anel dos somitos VI-XXII

é desdobrado em toda a sua extensão, Seis olhos dispostos do modo seguinte: o 1.º par no 2.º anel, os outros dois pares de olhos colocados no anel 5; contando como anel 1 aquelle que possui o 1.º par de olhos.

Somitos I-V representados pelos aneis 1-11.

Somitos VI-XXII completos, isto é formados de 5 aneis, estes somitos comprehendem os aneis 12-96. Para traz do somito XXII vê-se o ultimo par de nephridea. Numero total de aneis: 107. Anus entre os aneis 104 e 105. Clitelo comprehendendo os 4 primeiros aneis do somito IX, os somitos X e XI totalmente e o 1.º anel do somito XII. Orificio masculino no 4.º anel do somito X. vulva no 4.º anel do somito XI, ou entre o 3.º e o 4.º anel deste mesmo somito.

Vive em Java e Sumatra e em Leka (Celebes)

177. DINA ANOCULATA Moore, 1899

*Descrição.* — Comprimento 12,5 mm., largura 3,7 mm. idem na altura do somito VI, 1,8 mm.

Ventosa anterior pequena, boca muito grande e redonda. Somitos I-III com um anel em cada somito, somitos IV e V com 3 aneis, somitos VI-XXIII completos, isto é com 5 aneis. Em todos elles o 3.º anel ou medio é alargado e mostra tendencia á sub-divisão em dois aneis terciarios. O anel colocado em frente do orificio masculino mostra uma biannulação. Somito XXIV com 3 aneis, somitos XXV e XXVI com um anel ou dois de modo incompleto. Anus entre os somitos XXIV e XXV isto é entre os aneis 102 e 103, Orificio masculino entre os aneis 34 e 35 (somitos X e XI), vulva entre os aneis 36 e 37.

Typo no Museo Nacional dos E. U. da America do Norte sob n.º 4.844 e 5.031.

Vive nas Montanhas de San Diego Couty, California, America do Norte.



178. DINA ABSOLONI Johansson, 1913.

*Descrição*. — Comprimento 33 mm., largura 6 mm. O quinto anel de cada somito é nitidamente mais largo do que os outros aneis e dividido transversalmente, enquanto que os restantes aneis não são divididos.

Ausencia completa de olhos. Orificios sexuaes colocados no Somito X., e separados entre si por 3 aneis. Póro masculino entre o 1.º e o 2.º anel daquelle somito, vulva entre o 4.º e o 5.º anel. Papilas segmentares e nephrideas não foram observadas. Vive no sul da Herzegowina.

179. DINA FERVIDA

180. DINA MICROSTOMA

*Bibliographia*: In Moore. Bull. Illinois Lab. t. v.

*NOTA*: — não pudemos consultar o trabalho onde o A. descreveu estas duas especies de *Dina*.

Genero DINETA Goddard

181. DINETA CYLINDRICA Goddard

*Bibliographia*: In Proc. Linn. Soc. t. 33.

*NOTA*: — Não pudemos consultar este trabalho.

Genero SCAPTOBDELLA R. Blanchard, 1897

*Diagnose*: — « Ex Herpobdellidarum familia et cum Trocheta subviridis maximam similitudinem praebens. Somitus inreger e sex aunulis constat, quinto breviori, ceteris inter se aequalibus. In media parte corporis annuli magni saepius transverse dividuntur, ita ut somitus ex undecim annulis brevibus constare videtur. Pseudognathi deficiunt. Habitat in terra, ubi fodit tractus ad Lumbricos persequendos. »

*Especie typo*: — 182. SCAPTOBDELLA HORSTI  
R. Bl., 1897

*Syn.*: — *Nephelis* (species dubia) Horst, 1883.  
*Tjengoengloong*, nome indigena de Java.

*Descrição* :—«Corpus laeve, complanatum, concolor, luteoviride aut fusco-viride. Papillæ segmentariae oculique non conspicui. Somiti VII-XXIII integri; somiti extremi plus minusve contracti, annulorum numero variabili. Ab apice capulae ad somitum VII circa 18 annuli; a somiti XXIII ad anum 2-4 annuli; post anum 3 annuli. Clitellum ut apud *Herpobdellas* et *Mimobdellam*. Pori genitales varie dispositi, hoc pleurumque: porus masculus intra tertium et quartum aut quartum et quintum somiti X, vulva supra tertium aut intra tertium et quartum annulam somiti XI.

Longitude 160 mm., latitude 15 mm. (apud animal in liquore servantum); cotylo transverse ovalis, rugosa, 8 mm. longitudine, 10 mm. latitudine,

Habitat insulas: Sumatra, Java et Borneo. »

3.<sup>a</sup> Sub-familia: SALIFINAE Johansson, 1910.

Genero typo: *Salifa* R. Blanchard

183. SALIFA PERSPICAX R. Bl.,

184. SALIFA CAMBOUEI R. Bl.,

NOTA. — Não pudemos consultar os trabalhos onde R. Blanchard descreveu este genero e especies.

---

Generos de localisação incerta por não termos podido consultar a bibliographia

Genero ABRANCHUS Johansson, 1896.

185. ABRANCHUS BRUNNEUS Joh., 1896.

186. » MICROSTOMUS Joh., 1896.

187. » SEXOCULATA Joh., 1896.

Bibliographia: *In* Akad. Aflh. Johansson, 1896

Estas especies vivem na Suecia.



Genero MALACOBDELLA

188. MALACOBDELLA JAPONICA Takahura.

Bibliographia : *In* Annot. Zool. Jap. t. 1 pp. 105.

Genero ACTINOBDDELLA Moore.

189. ACTINOBDDELLA INEQUIANNUATA Moore.

Bibliographia : *In* Bull. Illinois Lab. t. V  
pp. 504-8.

190. ACTINOBDDELLA ANNECTENS Moore.

Bibliographia : *In* Moore. Washington Dep.  
Comm. Lab. Bull. Bur. Fish. t. 25.

Genero DIPLOBDELLA Moore, 1900.

191. DIPLOBDELLA ANTELLARUM Moore, 1900.

Bibliographia : *In* Moore. Bull. U. S. Fish.  
Comm. t. II, pp. 219

192. EPIBDELLA DIADEMA Monticelli.

Bibliographia : *In* Boll. Soc. Napoli t. XV.

193. PHILOBDELLA GRACILE = (*floridana*  
Moore, 1898, *nec* Verril)

Bibliographia : *In* Moore. Illinois Bull. Lab. t. V.

Sub-ordem : OZOBANCHIDA Pinto, 1922.

Familia : OZOBANCHIDAE Pinto, 1921.

Genero typo: OZOBANCHUS De Quatrefages, 1832

Syn. : *Eubbranchella* Baird, 1869.

*Lophobdella* Poirier et T. de Rochebrune,  
1884.

*Pseudobbranchellion* Apáthy 1890.

*Diagnose* : pequenos hirudineos parasitos de tar-  
tarugas, apresentando muitas branchias ramosas de  
cada lado do corpo (5-7 pares de appendices com  
branchias).

Especie typo : 194. OZOBANCHUS QUATREFAGESI  
(Poirier et Rochebrune, 1884)

Syn. : *Lophobdella quatrefagesi* Poirer et Roch.,  
in C. R. Acad. Sc. vol. 98, pp. 1597-  
1600.

*Descrição.* — (Fig. 92) Dois olhos. Hirudineo armado de trompa. Ventosa anterior pequena, não fazendo saliencia para os lados do corpo. Ventosa posterior grande arredondada. Na parte anterior do corpo existem 7 pares de branchias que terminam por 4 ou 5 pequenos prolongamentos digitiformes. Estas branchias não vão até a parte média do corpo. Numero de aneis : 23. Orificio masculino entre o 8.º e o 9.º anel, vulva entre o 9.º e o 10.º anel. O orificio masculino deixa sahir um grande penis. Quatro pares de testiculos. Dois saccos ovarianos longos. Anus entre o ultimo anel e a ventosa posterior.

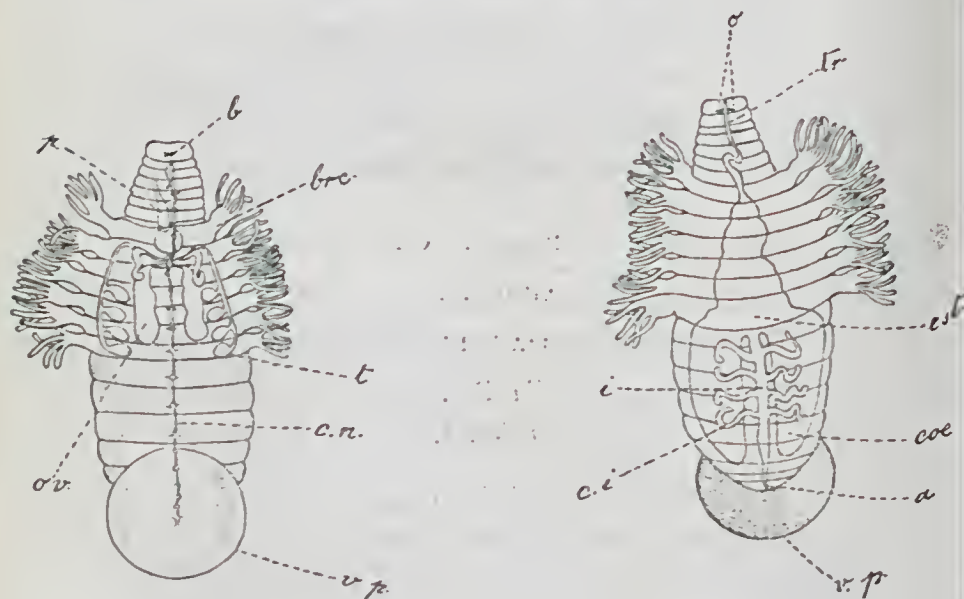

Fig. 92 = *Ozobanchus quatrefagesi* (Poir, et Roch.), Segundo E. Poirier.

Vive na Senegambia e nos rios da Africa.

Parasitos da mucosa buccal de *Crocodylus vulgaris*, *Cataphractus* e *Leptorhynchus*. Nas papilas linguaes de *Cymnoplax vegyptiacus* e no interior da bolsa de *Pelicanus crispus* e *Onochrotalus*.

Explicação da figura 92

b = bocca	o = olhos
br = branchia	tr = trompa
p = penis	est = estomago
t = testiculo	i = intestino
ov = ovario	ci = coecums intestinaes
cn = cade'a ne vosa	coe = » estmarcaes
v.p = ventosa posterior	a = anus
	v.p. = ventosa posterior

*Parasitismo.* O parasitismo da mucosa buccal dos Crocodilos pelos hirudineos é conhecido ha muitos seculos, tendo sido descripto pelos antigos como um curioso phenomeno; pois os Crocodilos parasitados abrem a bocca e deixam que as aves venham tiralhes os parasitos, que naturalmente produzem certa irritação.

195. OZOBANCHUS MARGOI (Apáthy, 1890)

·Syn.: *Pseudobranchelion margoi* Apáthy, 1890.

*Descripção.* — Comprimento 15-30 mm. De cada lado do corpo 5 branchias, as anteriores maiores e mais ramosas do que as posteriores; as do 1.º par são appensas ao somito que possui a vulva. Póros genitales em dois anneis consecutivos. Dois olhos. Ovos postos no corpo das tartarugas em casulos grandes. Somito do abdomen formado de 3 anneis, o 1.º é imperfeitamente desdobrado nos individuos de grande tamanho.

Parasitas de tartarugas (*Thalassochelys corticata*). Vive no golpho de Napolis, Italia.

196. OZOBANCHUS SHIPLEYI Harding.

Bibliographia: In. Proc. Phil. Soc. Cambridge, t. 15, pp. 223.

*Nota* — Não pudemos consultar este trabalho.

Genero *Branchellion* Savigny, 1837.

Syn.: *Branchiobdella* de Bainville, 1827 (*nec* Odiar, 1819). *Diagnose*: corpo alongado, deprimido, ligeiramente convexo para cima, concavo para baixo. Região anterior nua. Região posterior munida de cada lado de branchias foliaceas, não ramosas (35 pares). Ventosa anterior discoide, sem nodulos, pouco excavada, fixada excentricamente, mostrando para baixo uma bocca excentrica. Ventosa posterior cupuliforme, grande, fixada excentricamente, provida na face inferior de uma multidão de pequenas ventosas dispostas segundo os raios bifurcados. Somito formado de 3 anneis iguaes. Olhos dispostos em duas linhas obliquas na parte superior e posterior da ventosa anterior.

Etoparasitos de peixes de lagõa.

Especie. typo: 197 BRANCHELLION TORPEDINIS Savigny, 1820.

Syn.: *Branchellion orbinensis* de Quatrefages, 1852.

*Branchiobdella rudolphi* Polonio, 1863.

*Branchellio rhombi* van Beneden et Hesse, 1864.

*Descrição*. — (Figs. 93 e 94). Comprimento 30-50 mm., largura 8-12 mm., comprehendendo as branchias. De cada lado do corpo existem 33 branchias foliaceas, crispadas: a 1.<sup>a</sup>, a 4.<sup>a</sup>, a 7.<sup>a</sup>, a 8.<sup>a</sup> e assim de tres em tres, possui na base uma especie de vesicula pulsatil; as 5 ultimas não na possuem. Para traz do ultimo par de branchias existem 5 anneis; anus entre o 2.<sup>o</sup> e o 3.<sup>o</sup> anel na parte posterior.

Na face dorsal, ás vezes existem seis séries de manchas brancas dispostas de 3 em 3 anneis naquella que possui as vesiculas.

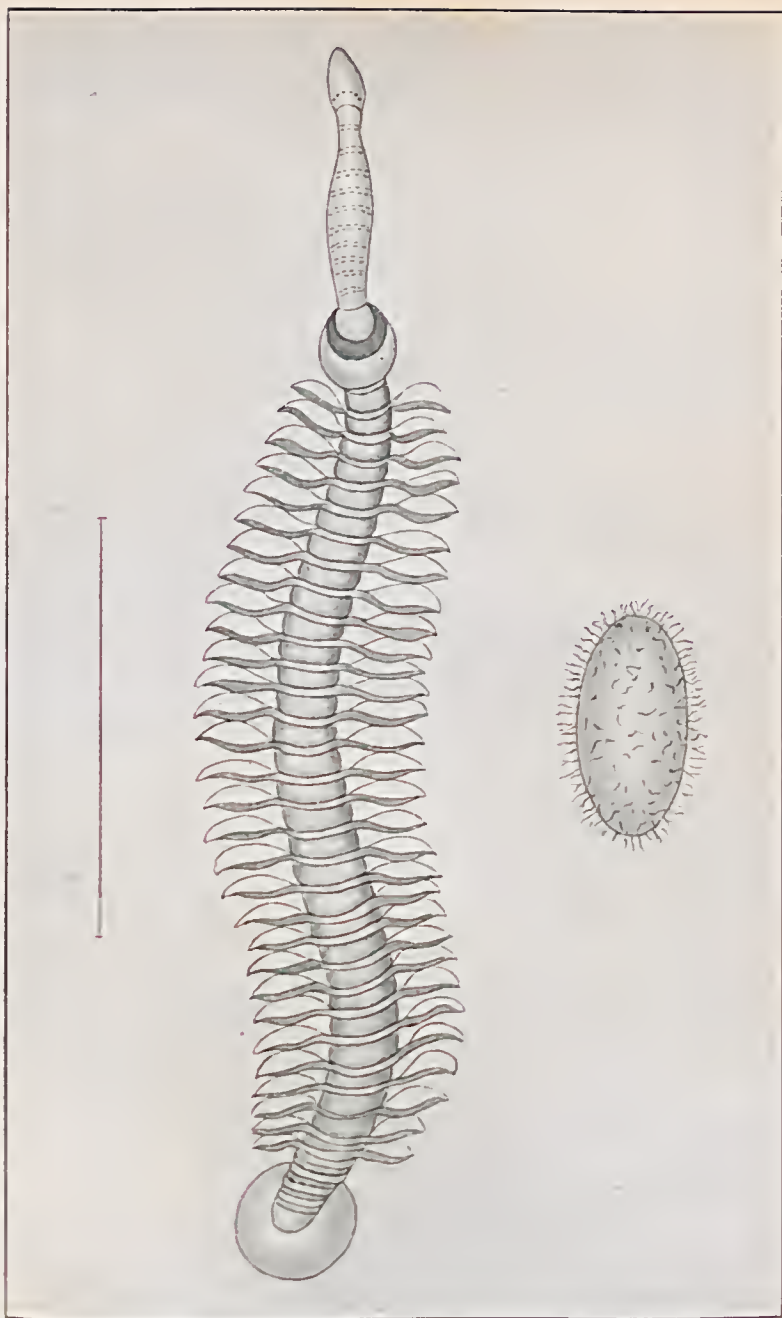
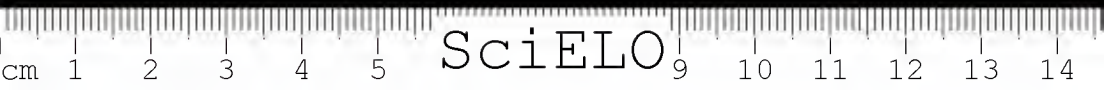

Fig. 93 — *Branchellion torpedinis* Sav., segundo van Beneden et Hesse.

Ao lado do hirudíneo vê-se o ovo do anelídeo.



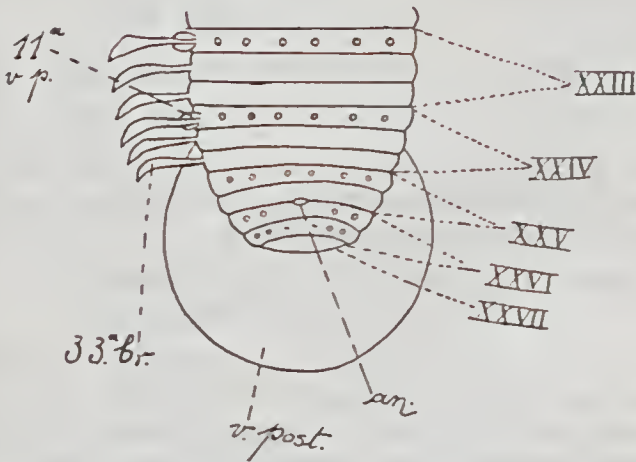
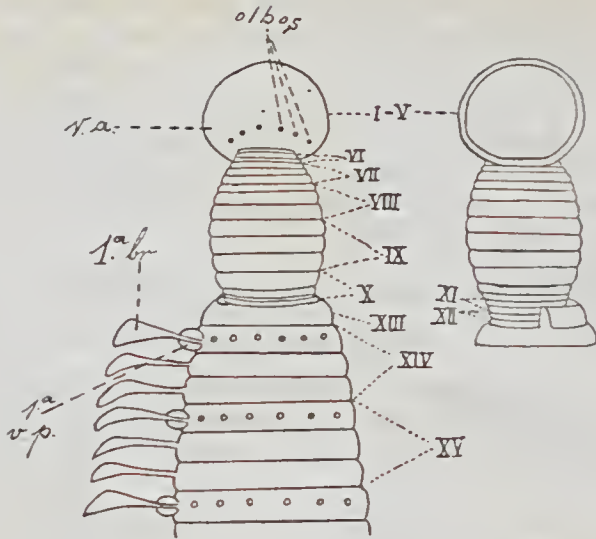

Fig. 93 = Branchellion torpedinis Savigny 1920. Segundo van Beneden et Heese.

Fig. 94 = Branchellion torpedinis Sav., 1920. Segundo Harding.

Ectoparasitos de Plagiostomos, principalmente de *Torpedo*. Vive em peixes do Oceano Atlantico e do Mediterraneo.

*Nota.* — Savigny dá 35 pares de branchias ligeiramente onduladas. Leydig, ao contrario, diz que esta especie possui 33 pares de branchias, o que tambem affirmam Quatrefages e R. Blanchard.

A fig. 93 mostra a disposição dos somitos, segundo Harding; a fig. 92 mostra o tamanho, anatomia e ovo deste interessante hirudineo segundo van Beneden et Hesse.

198. BRANCHELLIEN PENTADONTA (Whitman, 1882)

Syn.: *Branchiobdella pentadonta* Whitmann, 1882

*Descrição:* — Whitman descreve cinco dentes nesta especie, porém pelos desenhos dados não se tem uma impressão destes elementos como para as sanguesugas da familia *Hirudidae*.

Esta especie vive em carangueijos em Leipzig.

Sub-ordem: ACANTHOBDELLIDA (Oka, 1910) Pinto, 1922

Syn.: *Acanthobdellae* Oka, 1910

Familia: ACANTHOBDELLIDAE Oka, 1910

Genero: ACANTHOBDELLA Grube, 1851

*Diagnose.* hirudineos com 3 pares de olhos, somitos anteriores com ganchos (espinhos). Numero de aneis no somito completo: 4.

Especie typo e unica: — 199. ACANTHOBDELLA PELEDINA Grube, 1851

Esta especie aberrante de sanguesuga foi estudada com a maior minucia por Livanow, que escreveu uma verdadeira monographia sobre ella. O illustre zoologo russo segue nos seus estudos a orientação de Apáthy e critica a descrição de Grube sobre a especie em questão.

*Descrição:* — (Fig. 95) Comprimento 20 - 30 mm., largura 3 mm. Tres pares de olhos collocados o 1.º par no anel 3; o 2.º par no anel 5, in-

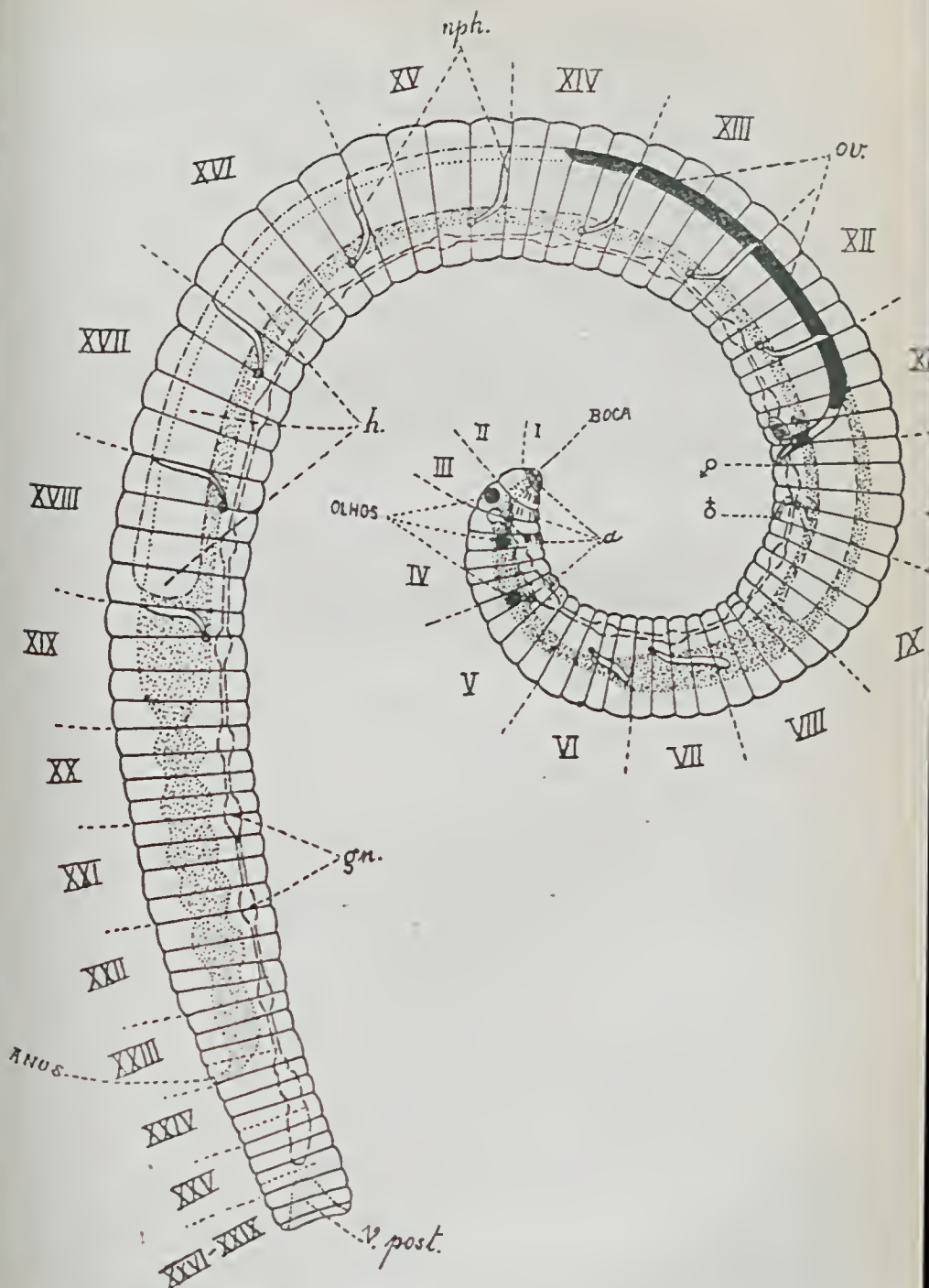

Fig. 95. — *Acanthobdella pelledina* Grube, Segundo Livanow; *a* = espinhos; *ov.* = ovario; *neph.* = nephrideas; *h.* = testículo *g. n.* = ganglios nervosos; *v. p.* = ventosa posterior.



SciELO

completamente desdobrado; o 3.º par do anel 9, Somito de 4 aneis não desdobrados.

Fôrma do corpo, circular. Aneis pouco perceptíveis a olho nú, porém bem visíveis ao microscópio. Numero total de aneis: 94. Numero de somitos: 29. Anus entre o somito XXIII e XXIV.

Esta especie é a unica que apresenta uma posição do anus tão distante da ventosa posterior. Espinhos ou ganchos em numero de 20 pares collocados na parte anterior do hirudineo e dispostos como segue: 4 pares de espinhos no 1.º anel; 4 no 2.º; 4 no 3.º; 4 no 5.º, e 4 entre o 9.º e o 10.º anel. Vulva disposta para cima do orificio masculino, este collocado entre os aneis 28 e 29, aquella disposta entre os aneis 32 e 32. Nephri-deas em numero de 19 pares.

Vive na Europa.



# BIBLIOGRAPHIA

(Os trabalhos marcados com o signal % não foram consultados pelo auctor)

## A

1. APÁTHY, S. von. 1888. — Susswasser - Hirudineen. *In* Zool. Jahrb. (Syst.). Bd. III, s. 725-794.
2. APÁTHY, S. von. 1888. — Analyse der ausseren Korpform der Hirudineen. *In* Mittheilungen a. der Zool. Station zu Neapel. Vol. 8, s. 153-232, pl. 8 e 9.
3. APÁTHY, S. von. 1899. — Whitman, sein Schuler Bristol und die Metamerie der Hirudineen. *In* Zool. Anz. vol. 22. pp. 103 - 104.
4. (%) APÁTHY, S. von. 1910. — Nene Beitrage zur Kenntnis der Metamerie und Ringelung der Hirudineen.

## B

5. BADHAM, C. 1917. — On an Ichthyobdellid parasitic on the Australian sand Whiting (*Austrobdella* genov.) *In* Q. Jour. Micr. Sc. (N. S., vol. 62, pp. 1-37.)
6. BEAUCHAMP, P. 1920. Turbellairies et Hirudineés. *In* Archiv. Zool. exper. t. 60. Fasc. 3, pp. 177-219.
7. BEDDARD, F. E. 1901. — Oligochaeta and Hirudinea. *In* the Cambridge Natural History, pp. 392-408.
8. BENEDEN, van et HESSE C. E. 1862 e 1864. — Recherches sur les Bdellodes (*Hirudinés*) et les Trématodes Marins. *In* Mém. de l'Academie royale de Belgique, t. XXXIV, pp. 3-57, pl. I-IV.
9. BLANCHARD, R. 1887. — Hirudinées. *In* Dict. Encycl. des Sc. Médicales.
10. BLANCHARD, R. 1891. — Courtes notices sur les Hirud. I Sur la sangsue de cheval du N. de l'Afrique (*Limnatis nilotica* Sav.) *In* Bull. Soc. Zool. de France, pp. 218 - 221.
11. BLANCHARD R. 1891. — Sur la sangsue de cheval du N. de l'Afrique. *In* C. R. Soc. Biol. (9. S.) t. 3, pp. 693 - 696.

12. BLANCHARD, R. 1892. — Courtes not. s. les Hirud. Sur le *Branchellion punctatum* Baird, 1869. In Bull. Soc. Zool. de France, pp. 222 - 3.
13. BLANCHARD, R. 1892. — Court. not. s. l. hirud. Description de la *Glossiphonia sexoculata* (Berg.). In Bull. Soc. Zool. de France, pp. 178 - 182.
14. BLANCHARD, R. 1892. — Court. not. s. l. hirud. Descrip. de la *Glossiphonia marginata* (O. F. Mull.) In Bull. Soc. Zool. de France, pp. 173 - 8.
15. BLANCHARD, R. 1892. — Court. not. s. l. hirudin.. Description de la *Nephelis atomaria* Car.. In Bull. Soc. Zool. de France, pp. 165 - 172.
16. BLANCHARD, R. 1892. — Court. n. s. l. hirud. Sur la *Typhlobdella kovatsi* Dies. In Bull. Soc. Zool. de France, pp. 35 - 9.
17. BLANCHARD, R. 1892. — Présence de la *Glossiphonia tessellata* au Chili. In Actes de la Societé Soc. du Chili, t. II, de 1892, pp. 177.
18. BLANCHARD, R. 1893. — Court. not. s. l. hirud.. Sur le *Theromyzon pallens* Philippi, 1867. In Bull. Soc. Zool. de France, pp. 14 - 6.
19. BLANCHARD, R. 1893. — Court. n. s. l. hirud.. Sur l'*Hirude brevis* Grube, 1871. In Bull. Soc. Zool. de France, pp. 26-9.
20. BLANCHARD, R. 1893. — Court. not, s. les hirud. Variations de la constitution du somite. In Bull. Soc. Zool. de France, pp. 30 - 35.
21. BLANCHARD R. 1893. — Court. not. s. l. hirud de l'Europe boréale. In Bull. Soc. Zool. de France, pp. 92-8.
22. BLANCHARD, R. — Court. not. s. l. hirud. In Bull. Soc. Zool. de France, pp. 194 - 8.
23. BLANCHARD, R. 1893. — Court. not. s. l. hirud. *Hirudo cylindrica* et *H. gemmata*. In Bull. Soc. Zool. de France, pp. 110 - 2.
24. BLANCHARD, R. 1893. — Court. not. s. l. hirud. Descrip. de la *Placobdella carinata* (Dies., 1850.) In Bull. Soc. Zool. de France, pp. 104 - 8.
25. BLANCHARD, R. 1893. — Sur une Sangsue terrestre du Chili (Separata).
26. BLANCHARD, R. 1893. — Court. n. s. l. hirud. *Placobdella catenigra* (Moq. Td., 1846). In Bull. Soc. Zool. de France, pp. 98 - 104.

27. BLANCHARD, R. 1893. — Revision des Hirudinées du Musée de Turin. *In* Bolletino d. Mus. di Zool. ed Anat. Com. de la R. Univ. di Torino, n. 145, vol. VIII, pp. 1 - 32.
28. BLANCHARD, R. 1893. — Sur quelques Hirud. de Piemont. *In* Bolletino do Mus. Zool. di Torino, u. 146, vol. VIII, pp. 1 - 12.
29. BLANCHARD, R. 1894 — Hirud. de l'Italie continentale e insulaire. *In* Boll. do Mus. di Zool. ed Anat. Com. R. Univ. di Torino, n. 192, vol. IX, pp. 1 - 81.
30. BLANCHARD, R. 1894. — Court. u. s. l. hirud. *In* Bul. Soc. Zool. de France, pp. 85 - 8.
31. BLANCHARD, R. 1896. — Description de quelques Hirudes Asiatiques. *In* Mem. Soc. Zool. de France, t. IX, pp. 316 - 330.
32. BLANCHARD, R. 1896. — Court. n. s. l. hirud. sur la *Glossiphonia? scutifera* J. Yung, 1894. *In* Bull. Soc. Zool. de France, vol. 21. pp. 137-141.
33. BLANCHARD, R. 1896. — Court. n. s. l. hirud. de la Prusse Orientale. Bull. Soc. Zool. de France. vol. 21. pp. 118-120.
34. BLANCHARD, R. 1896. — Hirudineen aus dem Togolaud. *In* Archiv fur Naturgeschichte. Bd. 62. pp. 49-53. Taf. III.
35. BLANCHARD, R. 1896. — Hirud. Viag. del Dr. Borralli n. R. p. Argentina e nel Paraguay. *In* Bollet. dei Mus. di Zool. ed Anat. Comp. di Torino. N.° 263. Vol. XI. pp. 1-23.
36. BLANCHARD, R. 1897. — Hirud. du Musée de Leyde. pp. 73-113. pl. 4-6.
37. BLANCHARD, R. 1897. — Hirud. des Indes Néerlandaises. (Separata) Abd. aus Zool. Ergeb. einer Reise in Nied. ost. Ind. Bd. IV. pp. 332-355.
38. %. BLANCHARD, R. *Glossiphonia ueberi* n. sp. *Glossiphonia stuhlmanni* n. sp. *In* Thierwelt Ost-Afr. p. 1.
39. BLANCHARD, R. 1899. — Court. n. s. l. hirud. (sur la *Clepsine maculosa* Ratke, 1862). *Clepsine polonica* Lud. et Pet. Sur les genres *Liostomum* Wagler e *Haementeria* DeFilippi) *In* Bull. Soc. zool. de France. Vol. 24 pp. 181-189.
40. BLANCHARD, R. 1900. — Hamburger Magalbaensiche Sammelreise (Hirudineen) Separata.

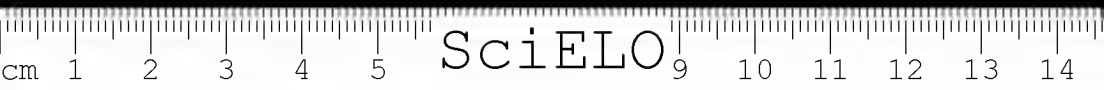

41. BLANCHARD, R. 1905. — Hirudineen aus Montenegro. In Sitzungsberichten der Konigl. Bohm Gesel. der Wiss. in Prag. 1905. (Separata).
42. BLANCHARD, R. 1908. — Hirudinées. Extr. du voyage zool. en Khrenurie ( Tunisie ) par H. Gadeau de Ker-ville. (Separata).
43. BLANCHARD, R. 1917. — Monographie des Hemadipsi-nes (Sang-sue terrestres) In Bull. Soc. Path. Exot. t. X. N.° 7. pp. 640-675. pl. VII.
44. BOLSIVS, H. 1900. — Recher. sur l'organe cilié de l'*Haementeria officinalis*. In La Cellule. Vol. 17. pp. 269-278. pl. I.
45. BOLSIVS, H. 1901. — Contrib. à l'étude de la fécondation de l'*Haementeria costata*. In Zool. Anz. bd. 24. pp. 195-198.
46. BOLSIVS, H. 1904. — Le spermatophore de la *Haemen-teria costata* du spermatophore à l'oviducta. In 6<sup>me</sup>. Congres internat. de Zool. (C. R. des Séances) Berne. pp. 368-372.
47. BOURNE, A. G. 1884. — Contribut. to the Anatomy of the Hirudinea. In Q. Jour. of Micr. Sc. vol. 24. pp. 419-506. pl. 24-34.
48. % BRANDES, *Nephelie nigricolis* et *N. bistrata* sp. nov. In Zetschr. f. Naturwiss. Bd. LXXII pp. 450.
49. BRAUN, M. 1886. — Das Zootemische Practicum. Hi-ru-dineen. pp. 151.
50. BRAUN u Seifert. 1915. — Die Tierischen parasiten-des Menschen.
51. BRUMPT, E. 1899. — De l'accouplement chez les Hiru-dinées. In Bull. Soc. Zool. de France vol. 24. pp. 221-238.
52. BRUMPT, E. 1900. — Repr. d. Hirud. (Existence d'un tissu de conduction special et d'aires copu'auites chez l. Ichthyobdellides) In Extr. de C. R de l'Ass. Fran-çaise pour l'av. des Sc. ( Séance de 4 aout, 1900. pp. 688-710).
53. BRUMPT, E. 1900. — Repr. des Hirudinées. (Formation du cocon chez *Piscicola* et *Herpobdella*) In Bull. Soc. Zool. de France, t. 25. pp. 47-51.
54. BRUMPT, E. 1900. — Repr. des Hirud. (Recher. exper. s. la fécond) In Bull. Soc. Zool. de France. t. 25. pp. 90-93.

55. BRUMPT, E. 1900. — De la fécondation par vie hypodermique chez les Hirudineés. *In* C. R. Soc. Biol. (séance 24-2-1900).
56. BRUMPT, E. 1901. — Note s. l. hirud. d. lac Arramaya (Abssinie) *In* Bull. Soc. Zool. de France. t. 26, p. 123.
57. BRUMPT, E. 1901. — Reproduction des hirudineés. Thèse pour obt. le grade de Doct. és sc. nat. (Separata).
58. BRUMPT, E. 1906. — Expér. relativ. au mode de transmis. des Trypanosomes et des Trypanoplasmes par les Hirudinées. *In* C. R. Soc. Biol. de Paris, t. 61. pp. 77-79.
59. BRUMPT, E. 1913. — Précis de Parasitologie.

C

60. CASTLE, W. E. 1900 — Some North Amer. Fresh-water Rynchobdellidae and their Parasites. *In* Bull. of the Mus. of Comp. Zool. Vol. 36 N. 2 pp. 17-64.

D

61. DELANGE, P. 1917. — Au sujet de l'exist. dans le cercle des Doukkala (Marroc Occ.) de la sangsue de cheval. *In* Bull. Sec. Path. Exot. t. X. N. 6. pp. 458-9.

F

62. FERMOND, Ch. 1854. — Monographie des Sangsues Médicinales.
63. FILATOW, D. 1898. — Einige Beobachtungen u. die Entwicklungsvorgänge bei *Nepheleis vulgaris* M. T. *In* Zool, Anz. Vol. 21. pp. 645.
64. FORBES, S. A. 1890. — An Amer. terrestrial Leech. *In* Amer. Natural. vol. 24. pp. 646-9.

G

65. GATHY, E. 1900. — Contrib. a l'étude de devel. de l'oeut et de la fécond. chez les Annelides. *In* La Cellule. vol. 17. pp. 7-62.
66. GEDROYC, M. 1913. — Zur Kennt. d. europaischeh. Hirud. *In* Bull. Acad. Sc. de Cracovie. N.° 2 B. fev. 1913. pp. 32-47.

67. GODDARD, E. J. a. MALAN, D. E. — The South African Hirudinea Part. I. In *Annals of the South Afr. Mus.* Vol. XI Part. IV. pp. 307.
68. (°/.) GODDARD. *Semilageneta hilli* n. gen. n. sp. de *Glossosiphonidae*. In *Proc. Linn. Soc.* t. 33.
69. (°/.) GODDARD. — *Geobdella tristitata* n. sp. *Pontobdella australiensis*. In *Proc. Linn. Soc.* t. 34. pp. 128.
70. (°/.) GODDARD. — *Clepsine* (*Glossiphonia*) *intermedia* n. sp. In *Proc. Linn. Soc.* Vol. de 1909? pp. 468-475.
71. (°/.) GRAF, A. Hirudineenstudien. In *Ac. German.* t. LXXII pp. 215-404.
72. GRUBE, Ed. 1871. — Beschreibung einiger Egel Arten. In *Archiv f. Naturgeschichte.* Jahr. XXXVII. Bd. I. pp. 87-121.

## H

73. HARDING, W. A. 1910. — A révision of the british Leeches. In *Parasitology.* vol. 3. pp 130-201.
74. HARDING, W. A. 1920. — Fauna of the Chilka Lake (Hirudinea). In *Mem. of. Indian Museum,* vol. V. N.° 7. pp. 511-517.
75. HACHLOV, L. 1910. — Die Körperwand von *Hirudo medicinalis*. In *Zool. Jahrb. (Anat.)*. Bd. 29. pp. 449-484.
76. HESSE, Ed. 1910. — *Trypanoplasma vaginalis* n. sp. parasite du vagin de la Sangsue. In *C. R. Acad. Sc. de Paris.* t. 151. pp. 504.
77. (°/.) HEMINGWAY, E. E. 1908. — *Placobdella pediculata* n. sp. In *The Amer. Natural.* vol. 42. pp. 527.

## I

78. IHERING, R. von. 1917. — Fauna do Brasil.

## J

79. JOHANSSON, L. 1898. — Einige systematisch Theile der inneren Organisation der Ichthyobdelliden. In *Zool. Anz.* Vol. XXI. n.° 573. pp. 581-595.
80. JOHANSSON, L. 1909. — Über die Kiefer der Herpebdelliden. *Salifinae* sub-fam. nov. In *Zool. Anz.* t. 35. pp. 1-5.

81. JOHANSSON, L. 1909. — Über eine eingentumliche (Öffnung des Darmes bei einem afrikanischen Egel. (*Salifa perspicca*) In Zool. Anz. t. 34. pp. 521-3.
82. JOHANSSON, L. 1909. — Hirudinea. In Die Süsswasserfauna Deutschlands. Heft. 13. pp. 67-81.
83. JOHANSSON, L. 1910. — Zur Kenntnis der Herpebdelliden in Deutschland. In Zool. Anz. t. 35. pp. 705-714.
84. JOHANSSON, L. 1910. — Zur Kenntnis der Herpebdelliden Deutschlands. In Zool. Anz. t. 36. pp. 367-371.
85. JOHANSSON, L. — Über eine neue von Dr. K. Absolon in der Herzegowina entdeckte hohlenbewohnende *Herpebdellidae*. In Zool. Anz. vol. 42. pp. 77-80.

### K

86. KABURAKI, T. 1921. — Note on the Leech *Limnatis nilotica*. In Records of the Indian Museum. Vol. 18. Part. V. pp. 213-4.
87. KOWALEVSKY, A. 1899. — Quelques mots sur l'*Haementeria (Clepsine) costata* de Muller. In C. R. Acad. Sc. vol. 123. pp. 1185-88.
88. KENNEL, J. 1886. — Über einige Landblutegel des tropischen America (*Cyricobdella* Grube u. *Lumbriobdella* n. gen.) In Zool. Jahrb. (Systemat.) Bd. II. pp. 37-64.

### L

89. LAMBERT, A. M. — Description of two new species of Australian Land Leech, with notes on their anat. In P. Sec. Victoria. t. XI. pp. 156.
90. (2%) LAMBERT, A. M. — Description of two new sp. of Australian Land Leechs, with notes on their anatomy. In Proc. Soc. Victoria t. XI. pp. 156.
91. LEIDY, J. 1868. — Notice of some American Leeches. In Proc. of the Acad. of Nat. Sc. of Philadelphia de 1868. pp. 229.
92. LEIGH-SHARPE, W. H. 1913. — *Calliobdella lophii* van Beneden et Hesse. In Jour. Marine Biol. Ass. vol. X. pp. 81.
93. LEIGH-SHARPE, W. H. 1915. — *Calliobdella lophii*. In Parasitology. t. 7. pp. 204-218.

94. LEIGH SHARPE, W. H. 1916. — A new sp. of Leech from South Australia. *In* Trans. R. Soc. South Australia. Vol. 40. pp. 42-5.
95. LEIGH-SHARPE, W. H. 1917. — *Calliobdella nodulifera* (Malm. 1863). *In* Proc. of the Roy. Phy. Soc. Tart. 2. vol. XX. pp. 118-122.
96. LEUCKART, — R. u. Brandes, G. 1886-1901. — Die Parasiten des Menschen.
97. LIVANOW, N. 1903. — Die Hirudineen-Gattung *Hemiclepsis* Vejd. *In* Zool. Jahrb. (Syst.) Bd. XVII. pp. 339-362.
98. LIVANOW, N. 1906. — *Acanthobdella pelédina* Grube, 1851. *In* Zool. Jahrb. (Anat.) t. 22. pp. 637-866.
99. LEYDIG, F. 1849. — Zur Anatomie von *Piscicola geometra*. *In* Zeit. für Wiss. Zool. vol. 1. pp. 103.
100. (%) LEVINSSEN, 1881. — *Piscicola rectangulata* n. sp. *In* Vid. Medd.
101. LUTZ, A. 1921. — Zur Kenntnis des Entwicklungszyklus der Holostomiden. *In* Centralbl. für Bak. I Abt. (Orig) Bd. 86. Heft. 2 pp. 124-9.

M

102. MÉGNIN, P. 1891 — Sangsue d'Algerie et de Tunisie ayant séjourné plus d'un mois dans la bouche de bœufs et de chevaux. *In* C. R. Soc. Biol. (9.° S), t. pp. 725 - 6.
103. MÉGNIN, P. 1891. — Item, idem, idem *In* Bull. Soc. Zool. de France, pp. 222.
104. MICHAELSEN, W. 1918. — Über die Beziehungen der Hirudineen zu den Oligochäten. *In* Mitteilung a d. Zool. Mus. in Hamburg, t. XXXVI Jahrgang, pp. 131 - 153.
105. MICHAELSEN, W. 1918. — Die Lumbriciden. *In* Zool. Jahrb, t. 41, pp. 1 - 398.
106. MOQUIN-TANDON, A. 1846. — Monographie de la famille des Hirudinées.
107. (%) MOLTSCHANOW, L. A. 1913. — Eine neue Egel-Art aus dem Amu-Darja (*Glossesiphonia amudarjensis* n. sp.) *In* Ann. Mus. Zool. Acad. St. Petersburg, t. 18, pp. 145 - 7.

108. MOORE, J. P. 1899. — The Leeches of the U. S. Nat. Museum. *In Proc. of the Nat. Mus.*, vol. 21, pp. 543 - 563.
109. MOORE, J. P. 1900. — A description of *Microbdella biannulata* whith especial regard to the constitution of the Leech somite. *In Proc. of the Acad. of Nat. Sc. of Philadelphia*, 1900, p. 50.
110. (%) MOORE, J. P. 1913. — Hirudinea of Southern Patagonia. *In Reports of the Princeton University Expeditions to Pagatonia*, 1896 - 1899.
111. (%) MOORE, J. P. 1912. — *Actinobdella* nov. geu. *In Geol. and. Nat. Hist. suevey of Minnesota*.

O

112. OKA, Asajire, 1894. — Beitrage zur Anatomie der Clepsiae. *In Zeit. f. Wisse, Zool.*, vol. 58, p. 79.
113. СКА, А. 1909-1910. — Sinopsis der Japanischen Hirudineen, mit Diagnosen der Neuen Species. *In Annot. Zool. Jap.* t. 7 pp. 165.
114. СКА, А. 1917. — *Ancyrobdella biwae* n. gen. n. sp. eiu merkwurdiger Russelegel aus Biwa-Sec. *In Annot. Zool Jap.* vol. IX. Part. III. pp. 185-193.

P

115. FERRIER, E. 1897. — *Traité de Zoologie. (Vers) fac. IV.* pp. 1727.
116. PEREZ, Ch. et Gendre, E. 1904. — Sur les fibres musculaires de *Branchellien*. *In C. R. Soc. Biol.* vol. 2 de 1904. pp. 113.
117. PEREZ, C. et Gendre, E. 1904. — Sur l'ovogenese du *Branchellien torpedinis* Sav., *In C. R. Soc. Biol.* t. 2 de 1904, pp. 605.
118. POIRIER et ROCHEBRUNE. 1884. — Sur un type nouveau de la classe des Hirudinees. *In C. R. Acad. Sc.* vol. : 8. pp. 1597-1600.
119. % PHILIPPI, R. A. — Ein neues Geschlecht der Hirudineen. *In Z. Ges. Naturw. (2) Bd. VI.* pp. 439-442.
120. PINTO, C. 1920. — Contribuição ao estudo dos hirudineos do Brasil (*Haementeria lutzi* nov. sp.) *In Brasil-Medico*, n. 35. Anno 34 de 28 Agosto 1920.

121. PINTO, C. 1920. — Contrib. ao estudo dos hirud. do Brasil (*Trachybdella bistriata*, nov. gen., nov. sp.) In Brasil-Medico, n. 38. Anno 31 de 18 de Setembro de 1920.
122. PINTO, C. 1920. — Contribuição ao estudo dos hirudineos do Brasil (*Limnobjdella brasiliensis*, nov. sp.) In Brasil-Medico. N. 43. Anno 34, de 23 de Outubro de 1920.
123. PINTO, C. 1921. — Hirudinecs como hospedeiros intermediarios de Trematodeos infectados em condições naturaes. In Brasil-Medico. N. 50. Anno 34 de 1920.
124. PINTO, C. 1921. — Hirudineos como hospedeiros intermediarios de Trematodeos, infectados em condições naturaes. In Brazil-Medico. N. 1. Anno 35.
125. PINTO, C. 1921. — Contribuição ao estudo da transmissão dos trypanosomas pelos hirudineos. In Brazil-Medico. N. 17. Anno 35.
126. PINTO, C. 1921. — Classificação dos hirudinecs. In Brazil-Medico. N. 12. Vol. II. Anno 35.

## R

127. ROUSSEAU, E. Les Hirudinées d'Europe. In Ann de Biologie Lacustre. Bruxelles. t. V, pp. 259.
128. ROBERTSON, Muriel. 1911. — Transmission of flagellates living in the blood of certain fresh-water fishes. In Phil. Trans. Ser. B. vol. 202. pp. 29.
129. REGNARD, E. 1914. — Action d'une gregarine sur le pithelium intest. de son hôte (*Glossosiphonia complanata* L.) In C. R. Soc. Biol. t. 76. pp. 124.

## S

130. SCHUBERG, A. und Schröder, O. 1904. — *Myxochus bothryophorus* ein in den Muskelzellen von *Nepheleis* schmarotzender neuer Nematode. In Zeit. f. Wiss. Zool. t. 7. pp. 509-521.
131. SCHUSTER, von. 1910. — Beiträge zur Kenntnis der *Xerobdella lecomtei* von Frauenfeld. In Zool. Anz. t. 35. pp. 75-83.

132. SCHMIDT, G. A. Die Embryonalentwicklung von *Piscicola geometra* In Zool. Anz. Bd. LIII. N. 5-6. pp. 123-7.
133. SELENSKY, W. 1914. — Über einige auf Arthropoden schmarotzende Ichtyobdelliden. In Zool. Anz. t. 44. pp. 270-282.
134. SEYFARTH, C. 1917. — Tropische u. subtropische Süßwasserblutegel als Parasiten im Menschen. In Centr. fur. Bak. (Orig.) Erste Abt. Bd. 79. pp. 89-96.
135. SPIESS, C. 1904. — Sur la structure intime du tube digestif d'*Aulestoma gulo* Moq. — Td. In 6 me. Congrès international de Zoologie (C. R. des Séanc. s) Berne, pp. 191 - 99.
136. SUKATSCHOFF, B. W. 1910 - 1913. — Beiträge, z. Anat. d. Hirud, I Über den Bau von *Branchelion torpedinis* Sav., In Mitt. aus der Zool. Stat. zu Neapel, vol 20, pp. 395 - 528.

V

137. (%) VERRIL, A. F., 1872 - 3. — Synopsis of the Amer. Fresh-water Leechs. In Baird's Report of the U. S. Comm. of Fisheries for 1872 - 3, pp. 666 - 689.
138. (%) VERRIL, A. E. — Descriptions of North American fresh-water Leechs. In Am. J. Sc. (3) t. 3, pp. 126.

W

139. WEBER, M. 1914. — Hirudinéés colombiennes. In Mem. Soc. Nat. de Neuchatel, t. V. (II), pp. 731 - 747.
140. WEBER, M. 1915. — Monographie des Hirudinéés sud-américaines. (These du Docès. Sc.).
141. WHITMAN, C. O. 1882. — A new sp. of *Branchiodella* (*B. pentadonta*) In Zool. Anz. t. V, pp. 636 - 7.
142. WHITMAN, C. O. 1886. — The Leeches of Japan. In K. Jour. of Micr. Sc. vol. 26, pp. 317 - 41, 6 p. XVII-XXI.
143. WURGLER, E. 1920. — Beiträge z. Kenntnis der Reparationsprogreße bei Hirudineen, In Jenaische Zeit. f. Naturwissenschaft. Bd. 56. (n. F. 49 Bd.) Heft. 3. pp. 253 - 360.

## EXPLICAÇÃO DAS FIGURAS

---

Fig. 1 = *Hirudo medicinalis* Linneo, 1758 — Original :

*B* = ventosa anterior, vendo-se no fundo a bocca ;

*C* = idem de perfil ;

*D* = incisão para mostrar a disposição dos tres maxilares. (1)

Fig. 2 = Maxilar de *Hirudo medicinalis* L., 1758 — Original.

Fig. 3 = Dentes de *Hirudo medicinalis* L. — Original.

Fig. 4 = Trompa de *Haementeria lutzii* Pinto, 1920 :

*a* = extremidade ;

*b* = bainha da trompa.

Fig. 5 = Cabeça e trompa de *Helobdella triseriatis* (Em. Bl.), Original. Oc. 2 obj., 40 mm. reduzido 1/3 :

1 = extremidade da trompa recortada ;

2 = canal                    '                    '                    '

3 = trompa ;

4 = bainha da trompa ;

5 = olho.

Fig. 6 — Anatomia interna de *Hirudo medicinalis* L. — segundo M. Braun :

*Mf* = musculos do pharinge ;

*Ci* = cæcums intestinaes ;

*R* = recto ;

*v. p.* = ventosa posterior.

Fig. 7 = Anatomia interna de *Hirudo medicinalis* L. — segundo M. Braun :

*P* = penis ;

*E* = epididimo ;

*Ov* = ovario ;

*Ut* = utero ;

*Et* = testiculos ;

*Cnv.* = cordão nervoso central ;

*V. p.* = ventosa posterior.

- Fig. 8 = Espermatothoro de *Haementeria lutzii* Pinto. Oc.  
2 obj., 40 mm. reduzido 1/3. Original.
- Fig. 9 = Espermatothoro de *Trachybdella bistrata* Pinto, 1920.
- Fig. 9-A. = Trompa de *Trachybdella bistrata*. Original.  
a = canal da trompa.
- Fig. 10 = Primeira phase da copula de *Glossosiphonia complanata* (L) segundo E. Brumpt.
- Fig. 11 = Segunda phase da copula de *Glossosiphonia complanata* (L.) segundo E. Brumpt :
- va = ventosa anterior ;  
vp = ventosa posterior ;  
esp = espermatothoro ;  
ap. dig. = aparelho digestivo ;  
♂ = orificio masculino ;  
♀ = orificio feminino.
- Fig. 12 = Postura dos ovos em *Glossosiphonia complanata*  
(L.) segundo E. Brumpt.  
As linhas pontilhadas indicam a mudança de fórma  
do hirudineo effectuada durante a postura.  
O cáculo possui 20 ovos.
- Fig. 13 = *Glossosiphonia stagnalis* (Linneo, 1758) — Se-  
gundo Castle.
- Fig. 14 = *Glossosiphonia heteroclita* (Linneo, 1761) — Se-  
gundo Harding.
- Fig. 15 = *Glossosiphonia complanata* (Linneo, 1758) — Se-  
gundo R. Blanchard.
- Fig. 16 A e B = *Glossosiphonia weberi* R. Bl., 1897. — Se-  
gundo R. Blanchard.
- Fig. 17 = *Glossosiphonia guernei* (R. Bl., 1893) — Pinto,  
1922. — Segundo R. Blanchard.
- Fig. 18 = *Glossosiphonia moorei* nom., nov., 1922 — Seg-  
Moore, 1899.
- Fig. 19 = *Glossosiphonia fusca* (Castle, 1900) — Pinto,  
1922. Segundo Castle.
- Fig. 20 = *Glossosiphonia elongata* (Castle, 1900) — Pinto,  
1922. Segundo Castle.
- Fig. 21 = *Glossosiphonia elegans* (Verrill, 1872) — Pinto  
1922. — Seg. Castle.
- Fig. 22 = *Glossosiphonia parasitica* (Say, 1824) Pinto, —  
1922. — Seg. Castle.

- Fig. 23 = *Glossosiphonia mollissima* (Grube, 1871) Pinto, 1922. Seg. Moore, 1899.
- Fig. 24 = *Glossosiphonia nitida* (Johansson) Pinto. — Segundo Johan.
- Fig. 25 = *Hemiclepsis marginata* (O. F. Muller, 1774) — Segundo R. Bl.
- Fig. 26 = *Helobdella stagnalis* (Linne, 1758) — Seg. Harding.
- Fig. 27 = *Helobdella triserialis* (Em., Bl.) Seg. R. Bl.
- Fig. 28 = *Helobdella scutifera* R., Bl., 1900. — R., Seg. R. Bl.
- Fig. 29 = *Helobdella gemmata* R., Bl., 1900. Seg. R. Bl.
- Fig. 30 = *Helobdella michaelsoni* R. Bl., 1900. — Seg. R. Bl.
- Fig. 31 = *Helobdella chilensis* R. Bl., 1900. — Seg. R. Bl.
- Fig. 32 = *Helobdella fuhrmanni* Weber, 1915. — Seg. Weber.
- Fig. 33 = *Helobdella longicollis* Weber, 1915. — Seg. Weber.
- Fig. 34 = *Protolepsis tessellata* (O. F. Muller, 1774) — Seg. Harding.
- Fig. 35 = *Ancyrobdella bivora* Oka, 1917. — Seg. Ajasiro Oka.
- Fig. 36 = *Haementeria officinalis* Filippi. Seg. R. Blanchard.
- Fig. 37 = *Haementeria ghilianii* Filippi. Seg. R. Blanchard.
- Fig. 38 = *Haementeria nusbaumi* Gedroye. Seg. Gedroye.
- Fig. 39 = *Haementeria helleri* (Web., 1915) Pinto, 1922. Seg. Weber.
- Fig. 40 = *Haementeria brasiliensis* (Web., 1915) — Pinto, 1922. Seg. Weber.
- Fig. 41 = *Haementeria paraguayensis* (Web., 1915) Pinto, 1922. Seg. Weber.
- Fig. 42 = *Haementeria lutzii* Pinto, 1920.
- Fig. 42-A = *Haementeria lutzii* :
- N. 1 = face ventral, mostrando a disposição dos orificios sexuaes e as duas linhas parallelas (2)
  - N. 2 = disposição do somito.
  - N. 3 = 1 = ventosa anterior.  
2 = > posterior.

- 3 = estria negra central ;
- 4-7 = papilas centraes e lateraes ;
- 8 = manchas claras da ventosa posterior ;
- 9 = anus ;
- 10 = clo.

- Fig. 43 = *Placo'della raboti* R., Bl., Segundo R., Bl.,
- Fig. 44 = *Placobdella luteopunctata* Apáthy, 1905. — Segundo Weber.
- Fig. 45 = *Placobdella mexicana* Moore, 1899. — Seg. Moore.
- Fig. 46 = *Placobdella jaegerskioldi* (Johans.,) Pinto. — Segundo Johansson.
- Fig. 47 = *Placobdella fimbriata* (Joh.,) Pinto. Segundo Johansen.
- Fig. 48 = *Placobdella maculata* Web., 1915. Seg. — Weber.
- Fig. 49 = *Placobdella emydoe* Harding. Segundo Harding.  
n. 1 = 1.º par de nephrideas, n. 14 = 14.º par de nephrideas.
- Fig. 50 = *Microbdella biannulata* Moore, 1900. — Segundo Moore.
- Fig. 51 = *Anaculobdella brasiliensis* Weber, 1915. — Seg. Weber.
- Fig. 52 = *Anaculobdella trituberculata* Weber, 1915. — Seg. do Weber
- Fig. 53 = *Anaculobdella anaculis* (Weber) Pinto. Segundo Weber.
- Fig. 54 = *Trachybdella bistriata* Pinto, 1920. Original :

- A = disposição das papilas segmentares ;
- 1 = 1.º anel ;
- GG = ultimo anel ;
- vp. = ventosa posterior ;
- an = anus ;
- B = disposição do aparelho digestivo ;
- cl = coecum lateral ;
- ct = coecum terminal ;
- m = manchas claras da ventosa posterior ;
- C = face ventral ;
- ph = papilas holocómicas ;
- D = disposição da bocca e ventosa anterior ;
- E = face dorsal ;
- ps = papilas segmentares grandes ;
- pi = papilas intermediarias pequenas.

Fig. 55 = *Pontobdello muricata* (Linneo, 1758). — Segundo Hard ng.

Fig. 56 = *Piscicola geometra* (Lin., 1761) — Segundo Harding :

I.<sup>a</sup> ves. p. = 1.<sup>a</sup> vesicula pulsatil ;  
II.<sup>a</sup> ves. p. = 11.<sup>a</sup> vesicula pulsatil ;  
an = anus ;  
p. oc = pontos oculiformes.

Fig. 57 = *Piscicola olivacea* Hard., 1920. — Segundo Harding.

Fig. 58 = *Trachelobdella lubrica* (Grube, 1840) Diesing, 1850. — Segundo van Beneden et Hesse

I.<sup>a</sup> ves. pul. = 1.<sup>a</sup> vesicula pulsatil ;  
v a. = ventosa anterior ;  
i. = intestino ;  
12.<sup>a</sup> ves. pul. = 12.<sup>a</sup> vesicula pulsatil ;  
v. p. = ventosa posterior.

Fig. 59 = *Trachelobdella vividus* (Verrill) Segundo Moore.

Fig. 60 = *Trachelobdella sinensis* R. Bl., 1896. — Segundo R. Bl.

Fig. 61 = *Trachelobdella australis* R. Bl., 1900. — Segundo R. Bl.

Fig. 62 = *Trachelobdella rugosa* Moore, 1899. — Segundo Moore.

Fig. 63 = *Trachelobdella maculata* Moore, 1899. — Segundo Moore.

Fig. 64 = *Cystobranchus respirans* (Trochel, 1850) — Segundo R. Bl.

Fig. 65 = *Cystobranchus fasciatus* (Kollar, 1842) — Segundo R. Bl.

Fig. 66 = *Austrobdella translucens* Badham. — Segundo Badham.

t = trompa ;  
7-12 = ganglios nervosos sub oesophagianos ;  
ce = parte terminal do canal ejaculador ;  
gl. sp. = glandula espermatophora.

Fig. 67 = *Hirudo medicinalis* Linneo, 1758. — Segundo R. Bl.,

A = face dorsal ;  
B = face ventral.

Fig. 68 = *Limnobdella mexicana* R. Bl., 1893. Segundo R. Bl.



Fig. 69 = *Limnobdella brasiliensis* Pinto, 1920. Original:

- A = dente visto com grande aumento e de perfil;
- B = idem visto de cima para baixo;
- C = face dorsal;
- m = mancha da ventosa posterior;
- a = anus;
- D = face ventral;
- nph = nephridea;
- E = face dorsal;
- ps = papilas segmentares;
- F = face ventral;
- p.h. = papilas holosomicas.

Fig. 70 = *Oxyptychus striatus* Grube, 1850. — Segundo Weber, 1915.

Fig. 71 = *Haemadipsa sylvestris* R., Bl., 1894. — Segundo R. Bl.

Fig. 72 e 73 = *Mesobdella geminata* (Em. Bl., 1849) — Segundo R., Bl.,

Fig. 74 = *Philoemon punges* R. Bl., 1898. — Segundo R. Bl.

Fig. 75 = *Philoemon minutus* R., Bl., 1907. — Segundo R. Bl.

Fig. 76 = *Philoemon grandidieri* R., Bl., 1917. — Segundo R., Bl.,

Fig. 77 = *Phytobdella moluccensis* R. Bl., 1897. — Segundo R., Bl.

Fig. 78 = *Planobdella quyi* R. Bl., 1917 — Segundo R. Bl.

Fig. 79 = *Xerobdella lecontei* von Frauenfeld, 1868. — Segundo R. Bl.

Fig. 80 = *Semiscotlex juvenilis* Kinberg, 1866. — Segundo R., Bl.

Fig. 81 = *Herpobdella octoculata* (Linneo, 1758). — Segundo R. Bl.

Fig. 82 = *Herpobdella atomaria* (Carena, 1820). — Segundo R. Bl.

Fig. 83 = *Liostomum joseense* (Grube et Oersted, 1859). — Segundo R., Bl.

Fig. 83-A = *Hypsobdella columbiensis* Weber, 1913. — Segundo Weber.

Fig. 84 = *Bibula fuhrmanni* (Weber, 1913) Pinto, 1922. — Segundo Weber.

Fig. 85 = *Bibula fuhrmanni*. Extremidade posterior.

- Fig. 86 = *Bibula camelioe* (Weber, 1913) Pinto, 1922.  
Segundo Weber.
- Fig. 87 = *Bibula bogotensis* (Weber, 1913) Pinto, 1922.  
Segundo Weber.
- Fig. 88 = *Bibula paranaensis* (Weber, 1913) Pinto, 1922.  
Segundo Weber.
- Fig. 89 = *Bibula tambaensis* (Weber, 1913) Pinto, 1922.  
Segundo Weber.
- Fig. 90 = *Bibula octoculata* (Weber, 1913) Pinto, 1922.  
Segundo Weber.
- Fig. 91 = *Trocheta subviridis* Dutrochet, 1817. — Segundo  
R. Blanchard.
- Fig. 92 = *Ozobranchus quatrefagesi* (Poirier et Rochebrune,  
1881) — Segundo E. Poirier.
- Fig. 93 = *Branchellion torpedinis* Savigny, 1820. Segundo  
van Beneden et Hesse.
- Fig. 94 = *Branchellion torpedinis* Sav., 1820. Segundo Har-  
ding:

va = ventosa anterior  
1.<sup>a</sup> br = 1.<sup>o</sup> par de branchias  
1.<sup>a</sup> vp = 1.<sup>a</sup> vesicula pulsatil  
11.<sup>a</sup> vp = 11.<sup>a</sup>       "       "  
33 br. = 33.<sup>a</sup> par de bronchias  
an = anus  
v. post. = ventosa posterior.

- Fig. 95 = *Acanthobdella pelledina* Grube. — Segundo Li-  
vanow:

a = espinhas  
ov = ovario  
nph = nephrideas  
h = testiculo  
gn = ganglios nervosos  
v.p. = ventosas posterior

## Figuras em Photogravuras

*Cardea valdiviana* (Apáthy, 1905) Pinto, 1922. (Original).  
Comprimento 20 centímetros. Exemplar de  
Valdivia. Chile. Remetido pelo Sr. Pflaumer  
ao Dr. A. Lutz.

*Haementeria ghiliani* Felippl, 1849. Photographia em ta-  
manho natural. Face dorsal e ventosa pos-  
terior do mesmo hirudiíneo. Original.

*Haementeria lutzii* Pinto, 1920. Exemplar com cercarias en-  
kystadas, provavelmente formas evolutivas de  
*Helostomum*, parasitas de aves.

o = olhos ;  
c = cercarias enkystadas ;  
t = trompa ;  
gl = glandulas salivares (dois pares) ;  
z = coeum ;  
zt = coecum terminal ;  
r = recto ;  
vp = ventosa posterior.

*Trachydella bistrata* Pinto, 1920. (Original).

1 = boca ;  
2 = ventosa anterior ;  
3 = Orificio masculino ;  
4 = Orificio feminino ;  
5 = filhotes presos na face ventral do hirudiíneo,  
característica da familia *Glossosiphonidae* ;  
6 = ventosa posterior.

*Hirudo medicinalis* L. Canibalismo. Vem se perfeitamente  
as incisões dos maxilares feitas pela sangue-  
suga que sugou o exemplar. (Original.)

*Herpobdella* sp. mostrando os 5 pares de olhos e dois pseudo-  
garras (m). Original.

---

Desenhos do sr. Porciuncula de Moraes, photographias  
de J. Pinto, photomicrographo do Instituto « Oswaldo Cruz ».

---

## Errata

Pag. 29 dos *Separados*; — 831 da *Revista do Museu Paulista* :

onde se le : ap. dig. aparelho masculino. Leia-se : ap. dig. aparelho digestivo.

Pag. 31 dos *Separados*; — 893 da *Revista* :

onde se le : pelos 10 hirudineos durante a postura. Leia-se : pelos hirudineos durante a postura.

Pag. 41 dos *Separados*; — 893 da *Revista* :

onde se le : Tremadores ou Cestodio. Leia-se : Trematodics ou Cestodios.

Pag. 60 dos *Separados*; — 912 da *Revista* :

linha 16, onde se le : especifico. Leia-se : especifica.

Pag. 65 dos *Separados*; — 917 da *Revista* :

a fig. 20 está virada.

Pag. 119 dos *Separados*; — 971 da *Revista* :

onde se le : *Haementeria lutz*. Leia-se : *Haementeria lutzii*.

Pag. 130 dos *Separados*; 982 da *Revista* :

onde se le : *Pontobdella jaerskioldi*. Leia-se : *Placobdella jaegerskioldi*.

Pag. 139 dos *Separados*; — 991 da *Revista* :

linha 2 fig. Leia-se : fig. 50.

Pag. 149 dos *Separados*; — 1001 da *Revista* :

onde se le : *Pontobdella ricata*, Leia-se : *Pontobdella muricata*.

Pag. 161 dos *Separados*; — 1013 da *Revista* :

onde se le ; Diesting, 1850. Leia-se : Diesing, 1850.

Pag. 182 dos *Separados*; — 1034 da *Revista* :

onde se le : 166. *Hirudo chaevsi*. Leia-se : 106. *Hirudo thavasi*.

Pag. 219 dos *Separados*; — 1071 da *Revista* :

onde se le : collocand-a no genero. Leia-se : collocando-a no genero.

Pag. 219 dos *Separados*; 1071 da *Revista*:  
onde se lê: *Cyliceobdella* Grube, 1871. Leia-se: *Cylicobdella* Grube, 1871.

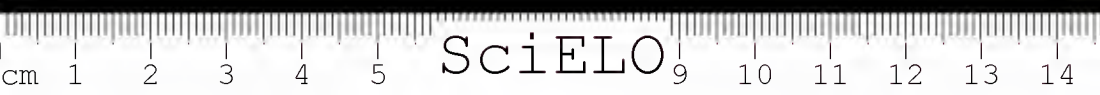

116

Hemipteros Novos ou pouco Conhecidos  
da Familia ALEYRODIDAE

== POR ==

Adolpho Hempel



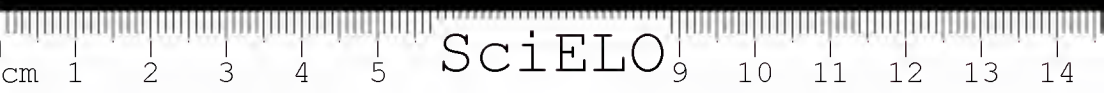

Hemipteros Novos ou pouco Conhecidos da  
Familia ALEYRODIDAE

POR

ADOLPH HEMPEL

Sub-Familia ALEURODICINAE

LEONARDIUS LAHILLEI (Leonardi), Est. I, Fig. 1.

A pupa tem, nas costas, 4 fios ou tubos compridos de cêra, sendo elles luzentes, asperos e rigidos, com a superficie exterior longitudinalmente estriada; tendo cada um de 85 a 108 microns de diametro e de 28 mm. ou mais de comprimento. A pupa tem a côr pardo-escura, é coberta de uma fina camada de pó branca e tem uma franja branca, de cêra de 232 microns de largura, ao redor da margem. A fórma do corpo da pupa é oval, com um diametro longitudinal de 1,660 mm. e transversal de 1.116 mm., tendo a maior largura atraz da metade do abdomen. No dorso ha duas series de glandulas redondas, compondo-se uma dellas de 4 grandes glandulas compostas, cada uma com um comprido processo central, situadas na parte anterior do abdomen, e a outra serie, de cinco pares de glandulas agglomeradas, de fórma mais ou menos oval, situadas, um par na parte anterior do corpo e os outros 4 no abdomen, atraz das glandulas compostas. A margem do corpo não é crenulada, mas dentro della ha 3 ordens de pequenas glandulas simples e papilliformes e uma serie de sedas delgadas. Os segmentos do abdomen são bem distinctos. No dorso ha pellos muito finos.

O orificio vasiforme é grande e comprido, cordiforme, com a margem anterior recta e a parte posterior terminada em uma projecção. As margens lateraes são enrugadas ou reforçadas com dobras.

O operculo é transversalmente rectangular, com os angulos arredondados; a margem posterior, mais convexa do que a anterior, tem duas sedas. A lingula é grande, de fôrma conica, com a parte posterior arredondada e guarnecida de quatro espinhos. A lingula contem-se inteiramente no orificio vasi-forme, e tanto ella como o operculo tem a sua superficie aspera.

A *fêmea adulta* tem cêrca de 2,250 mm. de comprimento; suas asas são grandes e manchadas de pardo. A cabeça e o thorax são escuros, as pernas mais claras, e o abdomen de côr amarellada. As asas do primeiro par têm cêrca de 2 mm. de comprimento e 1,200 de largura, sendo presentes as nervuras mediana, radial e cubital. Os olhos compostos são grandes e mais escuros do que o restante da cabeça. A frente ou o vertice é um pouco saliente e de fôrma conica. As antenas compõem-se de sete articulações. Ha individuos maiores cujas asas chegam a ter 2,670 mm. de comprimento e 1,550 mm. de largura.

*Hab.* — Esta especie, primeiramente encontrada na Republica Argentina, em uma planta indeterminada, existe nas collecções do Museu Paulista, havendo sido colligida pelo Sr. Ernesto Schwebel na Cantareira, em uma planta silvestre e pelo Dr. Frederico Hoehne, em Butantan, em folhas de *Struthanthus ftericaulis* Mart. A prêsente especie foi incorporada ás collecções do Museu Paulista sob os N.ºs 20.070 e 20.535.

#### ALEURODICTUS FLAVUS Hempel.

A *pupa* tem a fôrma chata, largamente elliptica, com as extremidades arredondadas; o seu comprimento é cêrca de 1,240 mm. e a largura de 0,853 mm. a 0,930 mm. A margem é inteira e ha dentro della pelo menos tres carreiras de grandes glandulas circulares. Mais para dentro ha numerosas glandulas menores, tambem de fôrma circular, e no dorso todo ha muitas glandulas maiores, de fôrma circular, sendo estas mais numerosas no ultimo segmento.

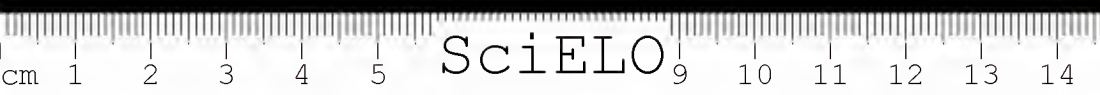

Ha cinco pares de glandulas compostas, sendo um par perto da margem cephalica e quatro no abdomen. Todas estas glandulas têm cêrca de 34 microns de diametro e são todas do mesmo tamanho.

O *orificio vasiforme* é largamente cordiforme, com a margem anterior truncada; tem cêrca de 100 microns de comprimento e 112 de largura. O operculo é transversalmente rectangular, de margens lateraes arredondadas, sendo a posterior ondulada e um pouco convexa no meio. A lingula é grande, achatada, com as margens lateraes quasi parallelas, mede 50 microns de largura e 106 microns da margem posterior do operculo até á sua extremidade posterior; possui quatro sedas compridas perto da extremidade posterior; e dista da extremidade posterior do corpo cêrca de 56 microns. Mais que a metade da lingula fica fóra do orificio, tendo tanto ella como o operculo a superficie aspera. O corpo tem a côr amarella e está quasi sempre occulto sob uma massa de fitas flocculentas de cêra branca, as quaes irradiam do animal para todos os lados. Ha uma carreira sub-marginal de pellos compridos, que se estende ao redor do corpo, em cuja margem posterior existem ainda duas sedas compridas. Não foram observados fios vitreos. Os insectos adultos tambem não foram observados

*Hab.* Bahia, no lado inferior das folhas do coqueiro. Colligido e remettido para a respectiva classificação pelo Snr. Gregorio Bondar. O typo foi incorporado ás collecções do Museu Paulista sob o No. 20.546.

ALEURODICUS MARITIMUS n. sp. Estampa I,  
Fig. 2.

A *casca pupal* é muito delgada, incolor e transparente, occultada em baixo de uma camada de cêra branca; tem a fôrma elliptica e mede cêrca de 1,178 mm. de comprimento e 0,775 mm. de largura.

No dorso ha sete pares de glandulas grandes, sendo um par composto, na parte cephalica; 4 pares de glandulas compostas no abdomen, e mais 2 pares

de glandulas em fôrma de campanula, com um pequeno tubo no centro, situados ao lado do orificio vasiforme e da lingula. Ao redor da margem ha uma faixa estreita composta de 3 a 4 carreiras de pequenas glandulas simples e de fôrma circular, e mais algumas glandulas maiores. Ha tambem uma carreira marginal de pellos grandes ao redor do corpo. Os insectos estão localizados na pagina inferior da folha e estão cobertos com um pó branco.

O *orificio vasiforme* é grande e de fôrma hemispherica. O operculo é pequeno, de fôrma transversalmente rectangular, com a margem posterior ondulada. A lingula é muito grande, estende-se fôra do orificio até quasi á extremidade posterior do corpo e termina em duas sedas grandes. A lingula á espatulada, tem 146 microns de comprimento e 90 de largura, tendo tanto ella como o operculo a superficie aspera. Na derme do corpo ha ainda algumas glandulas ovaes com um *septum* transversal, sendo umas maiores com cêrca de 12 microns de diametro longitudinal, e outras menores.

A *femea adulta* tem a cabeça, as antenas, as pernas e o abdomen de côr amarello-clara. Os olhos compostos são grandes e muito escuros. O corpo tem 1.860 mm. de comprimento. O vertice é truncado. As antenas compõe-se de 7 articulações. As pernas são compridas. As asas são hyalinas e cobertas de uma camada delgada de pó branco, tendo as do primeiro par as nervuras radial e mediana bem desenvolvidas. As asas do primeiro par medem 2,015 mm. de comprimento e 0,899 mm. de largura.

*Hab.* : São Sebastião, Estado de S. Paulo, onde foi encontrado em folhas de goiabeira, *Psidium* sp., pelo Conde A. A. Barbiellini. Os individuos localizam-se, geralmente, na pagina inferior das folhas. O typo foi incorporado ás collecções do Museu Paulista sob o N.º 20.536.

ALEURODICUS MARMORATUS n. sp. Estampa II,  
Fig. 1.

A *larva* tem o corpo de forma elliptica, a côr

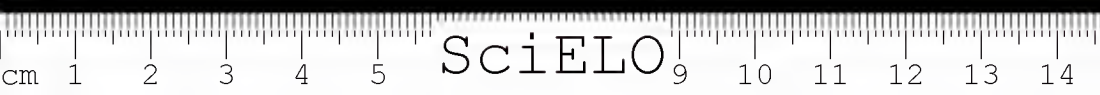

amarello-clara ; ao redor da margem do corpo vê-se uma franja de cêra branca, a qual tem cêrca de 0,300 mm. de largura. O dorso tem uma camada delgada de pó branco, e a superficie da follia tambem se revela coberta do mesmo pó. Na margem do corpo ha uma zona mais clara, quasi transparente, a qual tem crenulas indistinctas.

O *orificio vasiforme* é grande, sub-pyriforme, com a parte anterior mais larga. O operculo é pequeno, não chega á metade do comprimento do orificio, e tem a fórma transversalmente rectangular com as extremidades estreitas arredondadas ; é duas vezes mais largo que comprido. A lingula é grande, espessa, espatulada, mal alcançando a extremidade posterior do orificio, e tem, na extremidade posterior, dois pares de sedas grandes. Tanto o operculo como a lingula tem a superficie aspera. No dorso do corpo ha tres pares de pequenos pellos, sendo um logo em frente do orificio e dois pares perto da extremidade posterior. Além de diversas carreiras sub-marginaes de pequenas glandulas indistinctas de fórma circular, revelam-se ainda tres pares de grandes glandulas compostas, de fórma circular, sendo um na região cephalica medindo suas glandulas 31 microns de diametro. e dois no abdomen com glandulas de 38 microns de diametro. Estas glandulas compõem-se de dois anneis canelados, um dentro do outro, e dentro do anel interior ha um processo que attinge até 75 a 81 microns de comprimento. Estas glandulas compostas não são presentes nas larvas muito novas. Ha ainda uma seda marginal em cada lado do abdomen perto da extremidade posterior. O corpo tem 1.200 mm. de comprimento e 0,600 mm. de largura.

A *pupa* tem a fórma largamente oval, é chata, e tem seis tubos cerosos, de côr branca, no dorso, os quaes são provenientes das glandulas compostas ; alcançam até 8 mm. de comprimento e são sempre curvados para a extremidade anterior do corpo. Este tem a margem de côr amarello-clara ou então transparente, com a área central mais escura, e tem



os segmentos do abdomen distinctamente divididos, havendo, em esta parte, ainda, diversas carreiras transversaes de glandulas minutas. A margem do corpo tem as crenulas distinctas e minutas, e dentro della ha duas carreiras de crenulas muito maiores. O orificio vasiforme, a lingula e o operculo são como na larva. O comprimento dos individuos maiores é de 1,570 mm. e a largura de 1 mm.

A *femea adulta* é grande, com o corpo de côr amarello-clara e as asas largas e arredondadas e com manchas escuras; sendo estas em numero de 12 em cada asa anterior a 8 em cada asa posterior. O corpo tem 1,640 mm. de comprimento. As asas do primeiro par tem a nervura mediana e radial bem desenvolvida, como tambem a cubital, e medem 1,980 mm. de comprimento e 1,470 mm. de largura. As nervuras são escuras como é tambem uma parte da margem anterior das asas. Os olhos são grandes, de côr de chocolate. O vertice é arredondado. As antenas compõem-se de sete articulações. As pernas são compridas, de côr amarello-clara, com as extremidades das tibias e as articulações do tarso de côr escura; havendo, porém, exemplares em que estas partes tem a côr amarello-clara. O *macho adulto* pouco differe da femea, tendo, porém, o corpo, 2,140 mm. de comprimento, devido ao grande desenvolvimento das valvulas genitales, as quaes medem cêrca de 0,500 mm. de comprimento, e têm a extremidade posterior bastante curvada lateralmente.

O *ovo* tem a fôrma elliptica, com as extremidades arredondadas, e tem 0,365 mm. de comprimento e 0,155 mm. de largura, com o pèdunculo inserto um pouco de lado da extremidade, e mede 62 microns de comprimento. Os ovos têm a côr amarello-clara quando são novos, mas tornam-se depois de côr verde-escura, e são geralmente depositados em grupos e cobertos com um pó branco, podendo cada femea pôr de 50 a 80 ovos.

*Hab.*—Caconde, Itatiba e Ypiranga, Estado de S. Paulo, em folhas de *Baccharis genistelloides*.

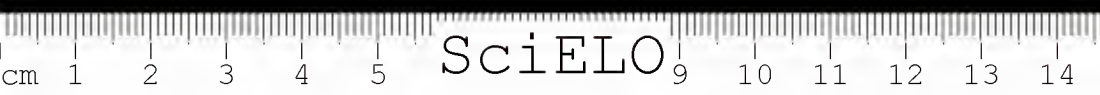

O typo foi incorporado ás collecções do Museu Paulista sob o N.º 20.537.

ALEURODICUS NEGLECTUS Quaintance & Baker.

As *larvas* e *pupas* são completamente escondidas por uma espessa camada de cêra branca e fofa, com fios encrespados, e compridos tubos cerosos, delgados e luzentes, ficando a pagina da folha inteiramente coberta desta secreção. A pupa tem a côr amarello-clara, a fôrma de lyra ou rabeça, com a extremidade posterior arredondada e as margens espessas, com numerosas glandulas grandes e pequenas. A casca pupal é transparente, e tem o comprimento de 1,380 mm. a 1,395 mm., a largura de 0,744 mm. a 0,821 mm. perto da extremidade anterior, e de 0,992 mm. a 1,085 mm., de largura atravez do abdomen. Ao redor da margem ha uma carreira de pellos espaçados e compridos e ha, na derme dorsal do abdomen, muitas glandulas pequeras e de fôrma irregular. Ha ainda 5 pares de glandulas compostas grandes e circulares, sendo um localizado na parte cephalica do corpo e 4 no abdomen. Além destas ha ainda, como no *Aleurodicus maritimus*, mais dois pares de glandulas em fôrma de campanula, situados ao lado do orificio vasiforme. Os segmentos do abdomen são indicados.

O *orificio vasiforme* tem a fôrma hemispherica, com a margem anterior recta. O operculo é relativamente pequeno, de fôrma transversalmente rectangular, com as extremidades arredondadas e a margem posterior saliente nas extremidades e convexa na parte central. Ha dois pellos compridos na margem posterior. A lingula é sub-pyriforme, estende-se muito além da margem posterior do orificio vasiforme, e tem a sua extremidade muito estreitada, ostentando dois pares de sedas compridas. Tanto o operculo como a lingula tem a superficie aspera. Ha duas sedas compridas no corpo perto da base do orificio vasiforme.

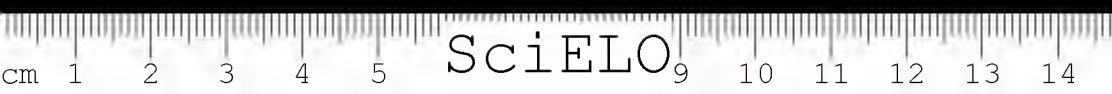

A *femea adulta* tem a cõr amarello-clara até castanho-clara ou cõr de sepia, e tem cêrca de 1,938 mm. de comprimento. Os olhos são grandes e de cõr pardo-escuro. As antenas têm 7 articulações. As pernas são muito compridas. As asas do primeiro par têm seis manchas dispostas em tres carreiras transversaes, e tem as nervuras radial e mediana bem desenvolvidas. Estas asas tem 2,433 mm. de comprimento e 1,627 mm. de largura. As asas do segundo par são hyalinas e sem manchas, tendo tanto ellas como as primeiras um reflexo iridescente na superficie. O vertice é truncado.

O *macho adulto* tem o corpo, as asas e as antenas como na femea. O corpo têm 2,573 mm. de comprimento, as valvulas genitales têm 1,023 mm. de comprimento, e têm a extremidade posterior bastante curvada. As asas do primeiro par têm 2,600 mm. de comprimento.

*Hab.*—Este insecto foi primeiramente colligido no Pará, em 1882, sobre folhas de goiabeira, pelo Snr. Albert Koebele. Posteriormente foi encontrado em Port of Spain, Trinidade, em folhas de *Anona reticulata*, *Anona squamosa* e *Cocos nucifera*. O nosso material foi colligido em Manãos, Estado do Amazonas, em Julho de 1920, sobre folhas de *Anona reticulata*, pelo Dr. Alfredo da Matta, e foi incorporado ás collecções do Museu Paulista sob o N.º 20.538.

Os presentes exemplares são maiores do que o typo e differem um pouco da descripção dada pelos autores. O typo é descripto como tendo 9 pares de glandulas compostas no dorso, assim dispostas: «Quatro pares na região abdominal, dois pares de glandulas menores na extremidade caudal da casca e duas em cada lado do orificio vasiforme. Na extremidade cephalica da casca ha tambem um par, porém são um tanto menores do que as glandulas no abdomen». *Classification of the Aleyrodidae*. Part I, by A. L. Quaintance and A. C. Baker, pg. 65. O certo entretanto, é que esta especie tem apenas 7 pares de glandulas compostas no dorso.

Na parte posterior do corpo ha dois compridos pellos sub-marginaes.

ALEURODICUS (LECANOIDEUS) GIGANTEUS  
Quaintance & Baker.

As *larvas* e *pupas* são completamente escondidas debaixo de uma espessa camada de cêra branca, composta de fios finos e encrespados, de outros chatos, largos e floccosos, e de outros em fôrma de tubos compridos e vitreos.

A *pupa* tem o corpo alongado, de fôrma elliptica, com as extremidades um pouco estreitadas e arredondadas, sendo a extremidade posterior mais pontuda do que a anterior. A margem do corpo é recurvada por baixo da superficie ventral em uma área de cêra de 125 microns de largura. Esta área é toda cheia de pequenas glandulas tubulares. No lado dorsal ha tambem uma área marginal da mesma largura da parte recurvada ou talvez um pouco mais larga. O corpo tem de 1,406 mm. a 1,814 mm. de comprimento e de 0,837 mm. a 0,931 mm. de largura, e tem a côr parda, mais clara ou mais escura, conforme o individuo. A casca pupal é de um pardo muito claro.

No dorso ha cinco pares de glandulas compostas, sendo um localizado perto da extremidade cephalica e mais quatro no abdomen, cujas glandulas são maiores do que as do primeiro par.

O *orificio vasiforme* tem a fôrma transversalmente oval, com a margem anterior recta, e tem 0,170 mm. de largura e 0,124 mm. de comprimento. O operculo é trapezoidal, com a margem posterior mais comprida e concava na parte central, e as extremidades arredondadas, e tem cêra de 140 microns de largura e 70 de comprimento. A lingua é grande, de fôrma espatulada, extendendo-se fóra do orificio. Ella tem a extremidade posterior muito afinada e termina em um par de sedas grandes. Proximo á extremidade ha mais outro par de sedas, porém menor, e no corpo ha um par de pellos pequenos vizinho á base do orificio vasiforme.

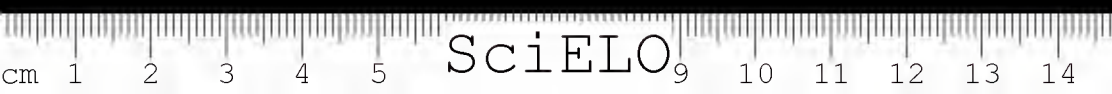

Tanto o operculo como a lingula são asperos. Na derme do dorso ha uma carreira sub-marginal de cerca de 24 pellos compridos.

A *femea adulta* tem cerca de 2,325 mm. de comprimento e tem a côr pardo-clara, com as antenas e as pernas mais claras. As antenas compõem-se de 7 articulações. As asas são hyalinas e cobertas por um pó branco, tendo as do primeiro par a nervura mediana e radial bem desenvolvida e a cubital também presente, porém menos desenvolvida. As azas do primeiro par têm 3,690 mm de comprimento e 2 mm. de largura.

O *macho adulto* tem a côr da femea, com as antenas também compostas de 7 articulações e as asas hyalinas. O corpo tem cerca de 2,945 mm. de comprimento. As valvulas genitales têm 0,806 mm. de comprimento, sendo a extremidade posterior pontaguda e muito curvada.

*Hab.*—Esta especie foi primeiramente colligida em Pernambuco em 28 de Dezembro de 1882, sobre uma planta desconhecida, pelo Sr. Albert Koobele. Os presentes exemplares foram colligidos em Santa Leopoldina, Estado do Espirito Santo, em folhas de louro, e foram remettidos pelo Dr. Carlos Moreira em 20 de Nov. de 1920, sendo elles incorporados ás collecções do Museu Paulista sob o N.º 20.539.

E' esta a maior especie conhecida desta sub-familia, si exceptuarmos o *Udamoselis pigmentaria* Enderlein, o typo da sub-familia *Udamoselinae*, conhecido e descripto de um exemplar de macho adulto.

#### ALEURONUDUS Hempel

Insectos de tamanho mediano, sem nenhuma secreção cerosa ou só com uma camada delgadissima de cera branca. A margem do corpo da pupa está, geralmente, destacada do restante do corpo e sem crenulas, porém dividida em largos denticulos com crenulações e glandulas minutas na base. O dorso é duro e chitinoso, com glandulas compostas-

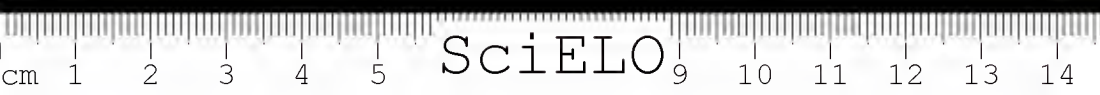

O orifício vasiforme é obtusamente cordiforme, com a parte posterior coberta por uma membrana chagrinada. A lingula é contida dentro do orifício. Especie-tipo: *Aleuronudus induratus* Hempel.

#### ALEURONUDUS INDURATUS Hempel

A pupa tem o corpo largamente oval, com o dorso um pouco elevado e duro, tendo de 1,270 mm. a 1,300 mm. de comprimento e 0,930 mm. a 0,980 mm. de largura. Sua cor é pardo-clara ou fuliginosa, sendo a margem e uma faixa transversal entre o thorax e o abdomen de cor parda muito clara até amarelada. A área sub-marginal é geralmente separada do dorso. A margem é delgada e inteira, porém dividida em denticulos largos, tendo cada um de 25 a 30 microns de largura e cerca de 12 microns de comprimento. Na base dos denticulos ha uma linha denteada para corresponder a estes, e é crenulada com 4 a 6 ou mais glandulas minutas, circulares, dentro da linha. Mais para dentro ha uma carreira sub-marginal de pellos curtos e finos. No dorso vêem-se sete pares de glandulas compostas, sendo um situado na parte cephalica e seis nos primeiros seis segmentos do abdomen. Todas estas glandulas têm a mesma forma, compondo-se de um tubo ou copo exterior, com um tubo central, interior, com a mesma altura do tubo exterior, que tem o contorno circular. As glandulas cephalicas e as dos primeiros tres pares abdominaes têm cerca de 25 microns de diametro, e as dos tres ultimos pares abdominaes têm cerca de 19 microns de diametro. As glandulas dos primeiros quatro pares têm, no centro, um grupo de 4 a 5 tubos de diametro diminuto, e as dos tres pares restantes, um tubo só. Na parte thoracica ha ainda dois pares de glandulas, de forma mais ou menos circular, que não podiam ser bem definidas. As divisões dos segmentos abdominaes são bem distinctas na parte dorsal.

O orifício vasiforme é grande, obtusamente cordiforme, com a margem anterior ondulada. O

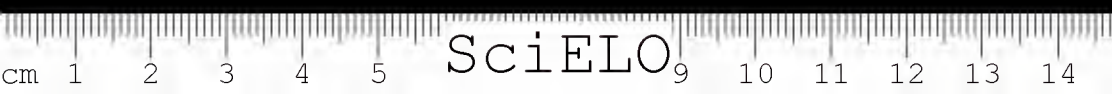

operculo é transversalmente rectangular, com os angulos posteriores arredondados e tem cerca de 94 microns de largura e 33 de comprimento. O orificio mede cerca de 100 microns de comprimento com uma largura igual. A lingula é muito larga na base, spatulada, com sedas na extremidade. Tanto a superficie da lingula como a do operculo é aspera. Perto da base do orificio ha um par de pequenos pellos, e a derme está chitinizada em duas pequenas áreas arcadas. No dorso ha diversas series de pequenos pellos e uma camada delgadissima de cera branca, a qual se quebra em placas irregulares.

*Hab.*—Bahia, em folhas de coqueiro. Colligido e remettido para a respectiva classificação, pelo Sr. Gregorio Bondar. O typo foi incorporado ás collecções do Museu Paulista sob o N.º 20.547.

#### CERALEURODICUS Hempel

Insectos grandes, com o corpo achatado e o dorso reforçado com cerca de 18 estrias radiadas, e coberto por uma camada delgada de cera. A margem do corpo da pupa é achatada e regularmente denteada. No dorso ha glandulas circulares, em forma de sino, com uma pequena ferrêta no centro, O adulto tem a nervura radial, mediana e cubital bem desenvolvida nas azas do primeiro par. O vertice é muito saliente. As antenas têm aparentemente 7 articulações. Especie-tipo: *Ceraleurodicus splendidus* Hempel.

#### CERALEURODICUS SPLENDIDUS Hempel

A casca da pupa é chata, de forma oval, e tem cerca de 2,900 mm. de comprimento e de 1,940 a 1,960 mm. de largura. A cor é transparente ou parda muito clara, com a margem lateral mais escura; o dorso é coberto por uma delgada camada de cera que se quebra em placas de forma irregular. Neste ha seis pares de glandulas grandes, sendo um localizado na parte anterior e cinco no abdomen. Estas glandulas têm a forma de um sino ou dedal,

com a borda circular e o fundo no interior facetado como um dedal, e tem uma pequena ferrêta no centro, a qual não sobresaie á borda. Estas glandulas têm cerca de 87 microns de diametro e são todas do mesmo tamanho.

O *orificio vasiforme* é grande, cordiforme, com a margem anterior recta. O operculo é pequeno, transversalmente rectangular, com as extremidades lateraes arredondadas, sendo a margem posterior recta e a anterior entalhada. A lingula é espatulada e se contem inteiramente dentro do orificio, não n'õ enchiendo por completo, e tem dois pares de pellos grandes, proximo á extremidade posterior. Não só o operculo como a lingula têm a superficie aspera. O orificio tem 150 microns de comprimento e 103 de largura, distando a sua margem posterior 0,550 mm. da margem posterior do corpo. A margem deste é delgada e regularmente denteada, com cerca de 10 denticulos em 100 microns de espaço. O dorso é reforçado com 16 estrias radiadas, as quaes sobresaem um pouco á margem do corpo.

A *femea adulta* é grande, tendo o corpo castanho amarellado, com a cabeça castanho escura, quasi preta. As antenas têm aparentemente 7 articulações. As pernas são curtas, e tanto estas como as antenas têm a côr castanho-amarellada. As asas são relativamente curtas, porém muito longas, sendo as nervuras radial, mediana e cubital bem desenvolvidas nas do primeiro par, as quaes têm cerca de 2,500 mm. de comprimento e 1,488 mm. de largura. Tanto as asas anteriores como as posteriores são densamente salpicadas de manchas grandes e pequenas, de fôrma irregular e côr fuliginosa. O vertice é muito produzido. Os ocellos são proeminentes. O corpo tem cerca de 1.890 mm. de comprimento.

O macho adulto tem o corpo, as asas e a cabeça semelhante aos da femea, tendo tambem mais ou menos o mesmo tamanho.

*Hab.*—Esta especie vive isoladamente em folhas

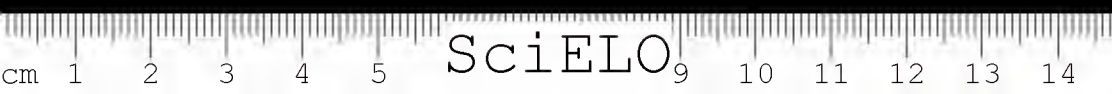

de coqueiro, na Bahia, onde foi colligida pelo sr. Gregorio Bondar, que remetteu os exemplares ao Museu para a devida determinação. O typo foi incorporado ás colleções do Museu Paulista sob o N.º 20.544.

NEALEURODICUS n. gen.

Insectos de tamanho mediano, tendo a pupa o corpo alongado, com o dorso convexo e coberto de placas de cêra. No dorso ha tambem glandulas compostas. O orificio vasiforme é semelhante ao de *Leonardius*. Especie-typo: *Nealeurodicus paulistus* n. sp.

NEALEURODICUS PAULISTUS n. sp.

Sua pupa tem a fórma oval, alongada, com as extremidades arredondadas e a extremidade posterior um pouco mais larga do que a anterior; tem cerca de 1,660 mm. de comprimento e 0,945 mm. de largura. O dorso é amarello-claro, com uma mancha em cada extremidade e duas em cada lado, de cor pardo-escuro, sendo estas manchas assim dispostas que deixam apparecer uma área longitudinal, mediana, de cor amarello-clara. Ao redor da margem, que é muito delgada, ha uma área amarello-clara, com cerca de 45 microns de largura. A margem é inteira, mas logo por dentro ha uma serie de crenulações dispostas de maneira que uma crenula simples se alterna com outra munida de uma glandula circular. Toda a superficie dorsal é coberta por uma camada de cêra bastante forte e dura, a qual se quebra em placas, quando é retirada, porém sem fórma definitiva. Ao redor da margem vê-se uma franja de fios de cêra branca, formada pelas glandulas da parte do corpo por dentro da área marginal. Esta franja pôde ter de 0,190 mm. a 0,250 mm. de largura ou mais. Ha ainda uma carreira marginal ao redor do corpo, com cerca de 24 pellos compridos, medindo cada um destes de 122 a 138 microns de comprimento.

Ha, no dorso, sete pares de glandulas compostas, sendo um localizado na parte cephalica e seis

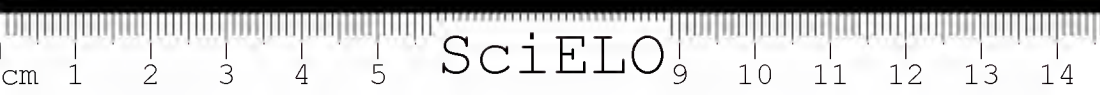

no abdomen, dos quaes o ultimo está situado perto da extremidade posterior do orificio vasiforme. As glandulas deste par são as menores, medindo cada uma cêrca de 12 microns de diametro. As restantes abdominaes medem 20 microns de diametro e as da parte cephalica 16.

O *orificio vasiforme* é grande, cordiforme, com as margens lateraes reforçadas com dobras. A margem anterior é pouco convexa e a extremidade posterior termina em uma pequena projecção. O orificio vasiforme é muito semelhante ao de *Leonardius lahillei* (Leonardi).

O operculo tem a fôrma transversalmente rectangular, com as extremidades lateraes arredondadas e a margem posterior um pouco mais comprida do que a margem anterior. A lingula é grande, espatulada, não ultrapassando a extremidade posterior do orificio. Na parte posterior ha dois pares de sedas não muito grandes.

As *larvas* têm o corpo de côr amarello-clara, sem as glandulas compostas no dorso e sem a camada de cêra. Tanto o corpo das larvas como o das pupas é chato, um pouco asymetrico e levemente curvado lateralmente.

Os *adultos* não foram observados, mas estudos feitos em uma pupa mostram que seus olhos são grandes, de côr pardo-escura, quasi preta, e o vertice é truncado, com a região mediana levemente indentada.

*Hab.*—S. Paulo, em folhas de jaboticabeira cultivada, sendo colligido pelo autor em 15 de Outubro de 1919. O typo foi incorporado ás collecções do Museu Paulista sob o N.º 20.540.

#### OCTALEURODICUS Hempel

Insectos grandes com o corpo achatado, de fôrma oval. O dorso tem reticulações irregulares e 4 pares de glandulas compostas. O orificio vasiforme é cordiforme. A margem do corpo é delgada, inteira, ornamentada com uma fileira de placas espatuladas, com a margem interior em fôrma de ziguezague. Os adultos têm as antenas aparentemente com 7

articulações. O vertice é proeminente, truncado e um pouco entalhado no meio. Especie-tipo: *Octaleurodicus nitidus* Hempel.

#### OCTALEURODICUS NITIDUS Hempel

A *casca pupal* é chata e tem a forma oval, com cerca de 2,200 mm. de comprimento e 1,320 mm. de largura. A casca é dura e resistente, transparente ou de cor pardo-clara e tem, na linha mediana, uma listra longitudinal, larga e interrompida, de cor pardo-escura ou fuliginosa. Na pupa há também, no lado dorsal, manchas transversaes de cor vermelha. Os segmentos do abdomen são marcados no meio do dorso. Na parte abdominal vêem-se quatro pares de glandulas compostas, em forma de tigella, com o contorno circular, com um espaço claro no centro do fundo, o restante do espaço facetado e a parede lateral crenulada. Os quatro pares de glandulas são todos de tamanhos diversos, sendo o maior, o primeiro par, situado mais perto da extremidade anterior, com glandulas de cerca de 56 microns de diametro, tendo as do segundo par cerca de 47 microns de diametro, as do terceiro 41, mais ou menos, e as do quarto approximadamente 35.

O *orificio vasiforme* é grande, cordiforme, com a margem anterior recta e a extremidade posterior terminada em uma pequena projecçãc. As margens lateraes são enrugadas ou reforçadas com dobras. O operculo é pequeno, de forma sub-hemispherica. A lingula é grande, porém contida inteiramente no orificio vasiforme e tem a base contrahida e o meio expande em forma de ponta de flecha, com a extremidade posterior arredondada. Perto da extremidade posterior ha quatro sedas comprimidas. A sua superficie é muito aspera, como a do operculo. O orificio tem cerca de 0,137 mm. de comprimento e 0,106 mm. de largura, e dista da margem posterior do corpo cerca de 0,290 mm.

Na margem do corpo nota-se uma franja com cerca de 50 microns de largura, composta de pequenas placas espatuladas, com a extremidade inte-



rior em fôrma de ziguezague, e dentro desta linha de ziguezague ha uma carreira de pequenas glandulas cerigeras simples. Estas placas têm cêrca de 19 microns de largura e são reforçadas por uma listra mediana, longitudinal. De espaço em espaço, ha um grupo de 3 ou 4 placas mais estreitas, formando uma especie de pente, na margem. Em roda de todo o corpo vê-se uma fita de cêra branca com cêrca de 56 microns de largura, porém na folha o insecto deixa uma franja de cêra branca que tem até 0,465 mm. de largura, a qual é estriada ou canelada transversalmente. No dorso ha oito tubos de cêra com cêrca de 1,085 mm. a 1,133 mm. de comprimento. Estes tubos são finamente estriados no sentido longitudinal e têm a extremidade distal curvada e unida entre si, formando um tufo de cêra. A superficie dorsal do corpo tem reiculações irregulares, as quaes são mais visiveis na região ao redor do orificio vasiforme.

A *femea adulta* tem o corpo amarello-claro. com as antenas aparentemente de 7 articulações. Seus ollios compostos têm a côr pardo-escura até preta. O corpo mede 1,500 mm. de comprimento. As asas do primeiro par têm as nervuras radial e mediana bem desenvolvidas e ha, na margem costal, uma borda estreita amarello-claro. O comprimento das asas do primeiro par é 1,813 mm. e a largura 0,868 mm. Estas asas anteriores mostram tres manchas estreitas e transversaes de côr pardo-claro. O vertice é proeminente. com a margem anterior truncada e levemente emalhada no meio.

O *macho adulto* é semelhante á femea : attinge o seu corpo cêrca de 2.108 mm. de comprimento. As valvulas genitales. que têm a extremidade posterior curvada, medem cêrca de 0,574 mm. de comprimento. As asas anteriores são manchadas como as da femea. As posteriores, entretanto, não têm manchas.

*Hab.*—Bahia, em folhas de coqueiro, onde vive isoladamente. Colligido pelo Snr. Gregorio Bondar e remetido para a respectiva classificação. O typo

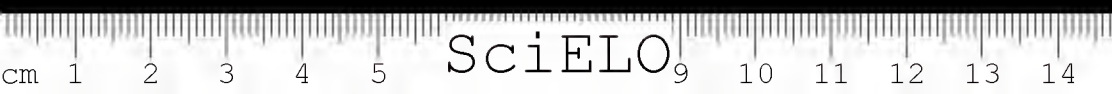

foi incorporado ás collecções do Museu Paulista sob o N.º 20.545.

Os ovos são depositados separadamente, na superfície das folhas, em linhas espirais, ovaes.

### PSEUDALEURODICUS Hempel

Insectos de tamanho médio, tendo a casca pupal grandes glandulas compostas no dorso. As antenas da femea adulta têm cinco articulações. As nervuras radial e mediana são bem desenvolvidas nas asas do primeiro par. Especie-tipo: *Pseudaleurodicus bahiensis* Hempel.

#### PSEUDALEURODICUS BAHIENSIS Hempel, Est. II, Fig. 2

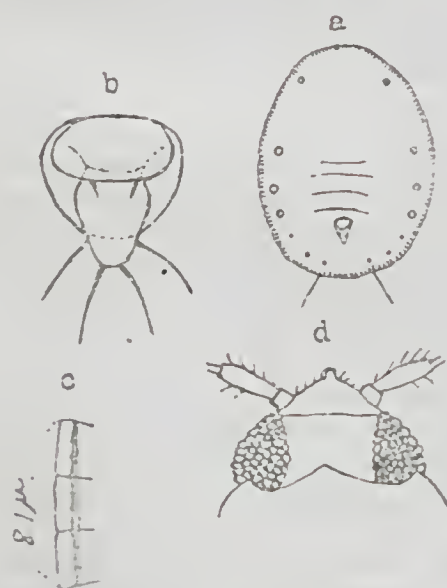

*Pseudaleurodicus bahiensis* Hempel

a) — Casca pupal, b) Orifício vasiforme com operculo e a lingula, c) Margem da casca pupal, d) Cabeça do adulto.

A casca pupal tem a fôrma oval, sendo mais larga na parte posterior do abdomen, e tem de 1,271 mm. a 1,348 mm. de comprimento e 0,960 mm. a 1,038 mm. de largura. A margem é crenulada, tendo cada divisão duas, tres ou mais glandulas cerigeras, ellipticas, as quaes produzem as pequenas fitas largas e chatas de cera branca, que

cobrem o dorso da pupa. Estas pequenas fitas de cera são curvadas e estriadas no sentido longitudinal, e cobrem completamente a larva e a pupa. No dorso

ha sete pares de grandes glandulas compostas, cerigeras, sendo um par na parte anterior do corpo e seis no abdomen. Os ultimos tres pares de glandulas são menores do que os restantes. Os segmentos abdominaes são indicados no dorso.

O *orificio vasiforme* é sub-cordiforme e tem a margem anterior recta. O operculo tem a fôrma elliptica, com as extremidades arredondadas. A lingula é grande e larga, com a extremidade mais estreita, onde tem quatro sedas grandes. Na margem posterior do operculo ha tambem duas sedas. A superficie, tanto do operculo como da lingula, é aspera. Na margem posterior do corpo ha dois pellos curtos. As glandulas sub-marginaes, dorsaes, maiores (4 pares anteriores) têm cerca de 40 microns de diametro e as menores (3 pares posteriores) cerca da 22 microns de diametro.

A *femea adulta* tem a côr amarella, os olhos compostos, grandes e de côr preta. As pernas e as primeiras duas articulações das antenas são pardo-claras. A cabeça tem a côr pardo-escura. As asas são largas, immaculadas, tendo as do primeiro par 1,860 mm. de comprimento e 1,085 mm. de largura. A margem anterior da cabeça tem, no meio, um pequeno tuberculo. O abdomen é formado de dois pares de chapas triangulares e caracteristicas, em fôrma de asas extendidas de uma borboleta.

*Hab.* — Bahia, em folhas do coqueiro, *Cocos nucifera*, onde foi colligido pelo sr. Gregorio Bondar, em Setembro de 1921. O typo foi incorporado às collecções do Museu Paulista sob o N.º 20.541.

### Sub-Familia ALEYRODINAE

#### BEMISIA POINSETTIAE n. sp.

A *casca pupal* é delgada e transparente, chata, elliptica, com a extremidade posterior um pouco mais pontuda do que a anterior; tem cerca de 0,822 mm. a 0,852 mm. de comprimento e 0,543 mm. a 0,600 mm. de largura. A margem lateral do corpo é fina e irregularmente denteada e tem uma franja

estreita, de cêra branca, com cêra de 20 microns de largura. A pupa tem a côr castanho--clara, com uma mancha amarella em cada lado do abdomen. Na margem posterior ha duas sedas grossas as quaes têm cêra de 100 a 125 microns de comprimento, e no dorso ha mais cinco pares de sedas semelhantes de 119 a 138 microns de comprimento, localizadas, um par na parte cephalica, dois no thorax e dois no abdomen. Todas estas sedas têm a sua origem em tuberculos proeminentes.

O *orificio vasiforme* é longamente cordiforme, com a base de linha recta e tem cêra de 88 microns de comprimento e 56 de largura, com a margem interior irregularmente entalhada e listrada. O operculo, de fôrma hemispherica, tem cêra de 38 microns de comprimento. A lingula, estreita e comprida, mede, na parte mais larga, cêra de 66 microns de comprimento e 22 de largura. A parte coberta pelo operculo, cuja fôrma é a da ponta de uma seta, tem 31 microns de comprimento. Tanto a lingula como o operculo tem a superficie aspera. Ha um pello curto em cada lado, perto da base do orificio vasiforme. As divisões do abdomen são distinctamente indicadas na parte mediana do abdomen.

A *femea adulta* tem o corpo, a cabeça, as pernas e as antenas de côr amarello-clara, sendo os olhos compostos de côr preta. O corpo tem 0,675 mm. de comprimento. As asas são transparentes e sem manchas, tendo as do primeiro par 0,900 mm. de comprimento e de 0,341 mm. a 0,356 mm. de largura. As asas anteriores têm a nervura radial simples e a cubital indicada, faltando a mediana. As antenas têm 7 articulações, das quaes a terceira é a mais comprida. O rostro tem 2 articulações e mede approximadamente 0,188 mm. de comprimento; sua extremidade é preta.

O *macho adulto* tem a mesma côr que a fema, porém é um pouco menor, tendo o corpo apenas 0,558 mm. de comprimento. As valvulas genitales são fortes, com cêra de 77,5 microns de

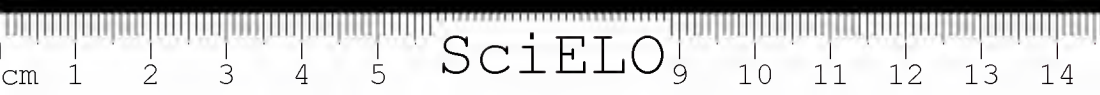

comprimento e têm a extremidade posterior um pouco curvada para cima. As asas são transparentes, sem manchas, tendo as do primeiro par 0,760 mm. de comprimento e 0,356 mm. de largura.

*Hab.* — Bello Horizonte, Minas, em folhas de *Poinsettia heterophylla*, onde foi colligido pelo Prof. P. H. Rolfs. O typo foi incorporado às collecções do Museu Paulista sob o N.º 20.543.

PSEUDALEYRODES n. gen.

Não ha dobras ou sulcos thoracicos na região tracheal da pupa, mas ha placas ovaes dentro da margem, com 3 ou 4 divisões ou denticulos. Dentro da margem da extremidade posterior do corpo nota-se tambem uma placa oval com 4 divisões ou dentes. O orificio é grande, cordiforme, com a lingua e o operculo pequenos. Especie-typo: *Pseudaleyrodes depressus* n. sp.

PSEUDALEYRODES DEPRESSUS n. sp.

A *casca pupal* é chata, de fôrma oval ou sub-circular, mais larga atraz do meio do corpo, e tem 1,355 mm. de comprimento e 1,100 mm. de largura. A margem é finamente denteada. Sua cor é transparente ou um pouco amarellada, com uma barra escura, de cêrca de 93 microns de largura, em volta da borda. Ha uma pequena área amarellada ao redor do orificio vasiforme. A linha que separa o thorax do abdomen é bem distincta, e, no meio, curva-se para a extremidade anterior. Os segmentos do abdomen são indicados, especialmente na margem do corpo. As áreas tracheaes, thoracicas e a da extremidade do corpo, são de fôrma oval, tendo as primeiras os pentes com 3 dentes e a ultima, o pente com 4 dentes.

O *orificio vasiforme* é pequeno, de fôrma obtusamente cordiforme, com a borda anterior levemente convexa, e tem 46 microns de diametro longitudinal e 37 microns de diametro transversal. A margem interior e posterior é revestida por uma membrana com dobras. O operculo é pequeno, em

fôrma de meia lua, fechando menos da metade do orifício. A lingula é muito estreita e curta, com a extremidade posterior um pouco dilatada. Ha, na margem posterior do corpo e um pouco afastado do meio, um pello comprido em cada lado. O orifício vasiforme tem a sua extremidade posterior distante cerca de 153 microns da extremidade posterior do corpo. Ao redor da margem ha uma carreira simples de crenulas com cerca de 21 crenulas em 156 microns de espaço. Na região tracheal a margem é, em cada lado, levemente entalhada, e ha uma placa oval com 37 microns de comprimento e 28 de largura, na qual se vê um pequeno pente composto, usualmente, de 3 dentes, porém, ás vezes, ha 4 dentes. Na margem posterior do corpo ha outra placa oval com 37 microns de largura e 43 de comprimento, com um pente composto de 4 dentes. No dorso, na região thoracica, e perto da linha mediana, ha, em cada lado, um grupo de dois pellos ou glandulas filiformes.

*Hab.* — Ypiranga, no jardim botânico deste Museu, na pagina inferior das folhas de *Maytenus aquifolium* Mart., uma planta cultivada, onde foi colligido pelo sr. H. Luederwaldt, em Setembro de 1919. O typo foi incorporado ás collecções do Museu Paulista sob o N.º 20.550. Este insecto excreta grande quantidade de mel, pois as folhas da planta hospedeira estão cobertas por uma camada de fuligem. O adulto sae da pupa por uma fenda longitudinal que se estende, no dorso, da extremidade anterior do corpo até o abdomen.

ALEYRODES ALBESCENS n. sp.

A *casca pupal* é transparente, com a derme muito delgada, de fôrma longamente elliptica e tem cerca de 0,820 mm. de comprimento e 0,565 mm. de largura. Ao redor da margem ha uma carreira simples de crenulas pequenas, dispostas para ter 16 crenulas em 100 microns de espaço. A margem é ondulada para corresponder ás crenulas e parece ter uma carreira dupla de crenulas, quando ha uma só

carreira. As crenulas dão origem a uma franja de cera branca que irradia da margem, alcançando os fios, que constituem a franja, 0,755 mm. de comprimento ou mais. No dorso observa-se também um pouco de cera branca.

O *orificio vasiforme* é hemisférico em forma e tem cerca de 32 microns de largura, distando a sua extremidade posterior cerca de 81 microns da extremidade posterior do corpo. O operculo é muito estreito e tem a forma transversalmente elliptica. A lingula é pequena, com a extremidade estreita sobresahindo um pouco ao operculo, mas inteiramente contida dentro do orificio. No dorso ha tres pares de pellos grandes, sendo um na região thoracica, outro ao lado do orificio vasiforme e outro entre o orificio e a margem posterior do corpo. Ha ainda um pello menor em cada lado, na margem posterior do corpo e um pouco afastado da linha mediana.

Os insectos *adultos* não foram observados.

*Hab.* — Monte Alto, Jaboticabal, Estado de S. Paulo, em folhas de caféiro, onde foi colligido em Agosto de 1914, pelo sr. Rodolpho von Ihering. O typo foi incorporado ás colleções do Museu Paulista sob o N.º 20.551. Os individuos localizam-se na pagina inferior das folhas.

#### ALEYRODES LATUS n. sp.

O corpo da *larva* é um pouco elevado no dorso, tem a forma largamente oval, a cor pardo-clara ou amarellada, e tem 0,605 mm. de comprimento por 0,496 mm. de largura. A margem do corpo é reforçada e distinctamente denteada com uma carreira simples de crenulas irregulares, dispostas para incluir cerca de 12 crenulas em 94 microns de espaço.

O *orificio casiforme* é sub-cordiforme, com a extremidade posterior arredondada e a margem anterior convexa e tem cerca de 44 microns de com-

primento. O operculo é grande e cordiforme, enchendo quasi todo a área do orificio. A lingula é estreita, com a extremidade posterior um pouco dilatada, sendo, porém, obscurecida pelo operculo. Na margem posterior do corpo, perto da linha mediana, ha dois pellos grossos, com cerca de 200 microns de comprimento, e, afastado da linha mediana, vê-se mais um pequeno pello em cada lado da margem. Os segmentos do abdomen são bem indicados na parte mediana. Perto da margem anterior ha, em cada lado, uma pequena mancha ocular, escura e de fôrma circular.

*Hab.*—Ypiranga, em follias de *Baccharis genistelloides*, onde foi colleccionado pelo autor em 8 de Dezembro de 1921. O typo foi incorporado ás collecções do Museu Paulista sob o N.º 20.554.

NEALEYRODES n. gen,

Pupa grande, pyriforme; abdomen não separado da margem, porém um pouco elevado; margem distinctamente crenulada. Sulcos thoracicos ausentes; orificio vasiforme hemispherico ou sub-circular em fôrma; operculo hemispherico em fôrma; lingula estreita, com a extremidade posterior um pouco dilatada e aspera e inteiramente contida dentro do orificio.

O adulto, de azas finamente pontuadas, tem nas do primeiro par, o sector radial bem desenvolvido e a nervura cubital indicada. As antenas são compostas de sete articulações, das quaes a terceira é a mais comprida, sendo mais comprida do que as articulações 4-7 inclusives. O macho tem uma especie de pente na margem interior da extremidade das valvulas genitales. Especie-typo: *Nealeyrodes bonariensis* n. sp.

NEALEYRODES BONARIENSIS n. sp.

A pupa e a casca pupal são pyriformes, com a maior largura perto da extremidade posterior do abdomen. O corpo tem 1,500 mm. de comprimento e 1,178 mm. de largura, e tem a extremidade

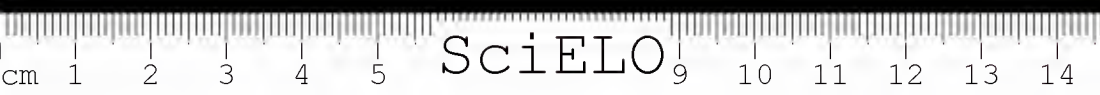

anterior arredondada e a posterior truncada ou um pouco entalhada na parte mediana. A casca pupal é amarelo-clara. Ha, na margem, uma carreira simples de crenulas, tendo, ás vezes, a apparencia de ser dupla. As crenulas são, ás vezes, irregulares e a área sub-marginal, especialmente na extremidade anterior, tem numerosas pequenas glandulas circulares. A derme, no dorso, é aspera, devido á presença de dobras ou espessuras. O abdomen, na linha mediana, é um pouco elevado e os segmentos são distinctamente indicados. Na margem ha ainda pequenas carenas para corresponder ás crenulas.

O *orificio vasiforme* tem a fórma hemispherica ou sub-circular, com 70 microns de comprimento e 82 de largura, e dista da margem posterior do corpo 206 microns. O operculo é hemispherico, com a margem anterior recta e a posterior truncada e concava. A lingula é estreita e sobressae um pouco á margem posterior do operculo, porém é contida dentro do orificio e tem o extremidade posterior um pouco dilatada, aspera e, aparentemente, com dois pellos compridos. Ha, no dorso, um par de pellos perto, e ao lado da base do orificio, e outro proximo á margem posterior do corpo. As crenulas são dispostas para comportar cêrca de 12 em 187 microns de espaço. Ha em cada lado, na margem posterior, na crenula 22 ou 23 e, na margem anterior, mais ou menos na crenula 14, um pello. Alguns exemplares mostram, na região thoracica, 8 a 11 crenulas menores do que as outras. Ao redor da margem ha uma estreita franja de cêra branca com cêrca de 63 microns de largura. No dorso não foi notado nenhum deposito de cêra.

A *femea adulta* tem o corpo grosso, de côr pardo-clara amarellada, com as pernas e antenas um pouco mais claras e os olhos compostos grandes e pretos. As antenas compõe-se de sete articulações, das quaes a terceira é a mais comprida, tendo cêrca de 244 microns de comprimento. O corpo tem 1,490 mm. de comprimento. As asas são relativamente grandes, finamente pontuadas, o

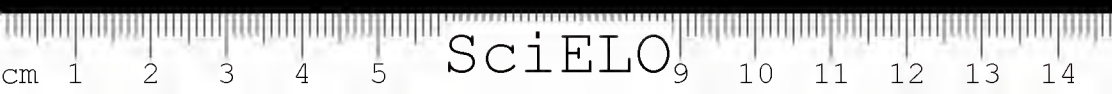

que as torna levemente opacas, e tem ao redor da margem uma pequena franja, composta de denticulos com a margem exterior rectilinear ou um pouco envezada, disposta para conter cêrca de 27 denticulos em 187 microns de espaço. As asas do primeiro par têm 1,580 mm. de comprimento e 0,70<sup>0</sup> mm. de largura.

O macho adulto tem a côr egual á da femea, porém é menor, tendo o corpo apenas 0,915 mm. de comprimento. As valvulas genitales são grossas e curvados para cima, com muitos pellos e perto da extremidade posterior, na margem interior, ha uma especie de pente composto de 4 ou 5 dentes, dos quaes o ultimo é o mais forte e comprido. As valvulas genitales têm 155 microns de comprimento. As asas do primeiro par medem 1.163 mm. de comprimento e 0,446 mm. de largura.

*Hab.* — Buenos Aires, Republica Argentina, em folhas e talos de *Eryngium pandanifolium*, onde foi colligido em Abril de 1906, pelo Dr. Carlos Spegazzini; o typo foi incorporado ás collecções do Museu Paulista sob o N.º 20.556.

#### ALEUOTRACHELUS ATRATUS Hempel

A pupa tem a fôrma elliptica, com as extremidades arredondadas. Na parte mediana do corpo ha uma carena longitudinal e outra lateral na area sub-marginal. O insecto descança sobre uma camada delgada de cêra branca que se irradia da margem e, ás vezes, o dorso apresenta-se tambem coberto de uma camada delgada de cêra branca e floccosa. A secreção sobresa á margem cêrca de 0,310 mm. O corpo, que é preto, mede 1,054 mm. de comprimento por 0.635 mm. de largura. Ao redor da margem ha, aparentemente, uma carreira simples de crenulas, porém alguns exemplares mostram uma segunda carreira. As crenulas tem o apice truncado e as margens denteadas, e não são muito regulares, pois ha umas mais largas e outras mais estreitas, porém ha cêrca de 17 crenulas em



187 microns de espaço, ou seja 11 microns para cada crenula.

O *orifício vasiforme* é pequeno, de forma hemispherica, com a margem anterior recta; tem cerca de 44 microns de diametro transversal e dista da extremidade posterior do corpo cerca de 90 microns. O operculo é espesso, de forma transversalmente rectangular. A lingua é obscurecida pelo operculo e apenas sobresaie um pouco á margem posterior deste. Na extremidade posterior do corpo ha um par de sedas que tem cerca de 137 microns de comprimento e, afastado da linha mediana, mais ou menos na crenula 15, contada da extremidade posterior do corpo, ha, em cada lado, um pello fino e curto. No dorso, perto da base do orifício, nota-se um par de pellos curtos e na região thoracica um par de sedas maiores do que as da extremidade posterior do corpo. Na extremidade anterior, na crenula 9, ha um pello em cada lado.

Os ovos são ovaes, um pouco curvos para um lado, de casca luzente, côr pardo-clara e pedunculo muito curto. Elles têm 187 microns de comprimento e 87 de diametro transversal.

*Hab.*—Bahia, em folhas do coqueiro, na pagina inferior, onde vivem em grupos. Colligido pelo Sr. Gregorio Bondar e por elle remettido a este Museu para a devida classificação. O typo foi incorporado ás collecções do Museu Paulista sob o N.º 20.549.

ALEUROTRACHELUS DISTINCTUS n. sp.

A *pupa* tem a forma oval, um pouco mais larga posteriormente do que na parte anterior, de côr pardo-escura até preta, e tem cerca de 0,852 mm. de comprimento por 0,635 mm. de largura. Ao redor da margem ha uma carreira dupla de crenulas, formando a carreira exterior uma banda ou faixa, de côr amarello-clara, com 17 a 21 microns de largura, a qual tem, na margem interior, pequenas perfurações de forma triangular, dispostas para incluir de 14 a 17 em uma extensão de 187 microns. Irradiando da margem, ha uma copiosa secreção de

cêra, branca e luzente, disposta em fitas, algumas estreitas e outras largas, arcadas e transversalmente onduladas, as quaes podem alcançar até 1,400 mm. ou mais de comprimento. No dorso ha tambem uma carreira mediana e uma sub-marginal em cada lado, longitudinaes, de cêra branca, porém não sempre presentes e definidas. As crenulas exteriores são reforçadas por pequenas carenas radiantes e têm as bordas denteadas.

O *orificio vasiforme* é pequeno, tem a fôrma hemispherica, com cêra de 25 microns de largura e outro tanto de comprimento e tem a extremidade posterior afastada da extremidade posterior do corpo, cêra de 62 microns. O operculo é comprido, transversalmente rectangular, com os angulos arredondados e a margem posterior concava. A lingula é obscurecida pelo operculo e apenas passa a margem posterior deste. Na margem posterior, na crenula 12, ha, em cada lado, um pello e no dorso ha tres pares, sendo um par no lado do orificio vasiforme, outro entre o orificio e a extremidade posterior do corpo e o outro na região thoracica, bastante afastado da linha mediana. A casca pupal é transparente, e ha, na margem anterior, em cada lado, na crenula 10, um pello.

Os *adultos* não foram observados.

*Hab.*—Blumenau, Santa Catharina, em folhas de um arbusto silvestre, onde foi colligido pelo Sr. H. Luederwaldt, em Junho de 1919. O typo foi incorporado ás collecções do Museu Paulista sob o N.º 20,532. Temos tambem material da mesma especie de Christina, Minas. e do Ypiranga, em folhas de uma especie de *Solanum*.

ALEUROTRACHELUS FENESTELLAE n. sp. Estampa II,  
Fig. 3

A *pupa* e sua *casca* são pequenas, de fôrma largamente elliptica, com as extremidades arredondadas, de côr pardo-escuro até preto e têm 0,887 mm. de comprimento e 0,573 mm. de largura. Na margem do corpo ha, aparentemente, uma carreira

simples de crenulas e dentro desta carreira ha uma carreira de pequenas perfurações como janellas. Esta parte da margem é apenas um pouco mais clara do que o restante do corpo. As crenulas estão dispostas para conter cerca de 24 em 187 microns de espaço, e as áreas perfuradas correspondem com as crenulas da margem. Das crenulas irradia uma franja espessa de delgados fios de cera branca; tem cerca de 200 microns de largura, mas nos individuos agrupados chega a cobril-os todos, até ao ponto de ficarem elles escondidos por baixo da camada fofa e lanuda de cera branca. Nos individuos ha tambem uma carreira mediana, longitudinal de cera branca.

O *orificio vasiforme* é pequena, de forma hemispherica, com a margem anterior recta, e dista da extremidade posterior do corpo 125 microns. O operculo é tambem hemispherico, porém mais estreito do que o orificio. A lingula não foi observada, sendo obscurecida pelo operculo. No lado dorsal ha dois pares de pellos grossos e conpridos, sendo um par na base e ao lado do orificio e o outro perto da extremida posterior do corpo. Toda a superficie dorsal é aspera, devido á presença de pequenas projecções na derme. Ha uma carreira submarginal de pequenos pellos e um pello em cada lado da margem posterior do corpo na crenula 16, e na extremidade anterior do corpo na crenula 9.

A *femea adulta* tem o corpo, as antenas e as pernas de cor pardo-clara, sendo a cabeça mais escura. O vertice é fortemente saliente e arredondado. As asas têm a forma linear e são levemente pardas, tendo as do primeiro par 1,085 mm. de comprimento e 0,410 mm. de largura. O corpo mede 0,760 mm. de comprimento.

O *macho adulto* tem o corpo de cor igual á da femea. As asas tambem têm a mesma forma, sendo, porém, menores, pois as do primeiro par medem 0,884 mm. de comprimento por 0,233 mm. de largura. O corpo tem cerca do 0,667 mm. de comprimento e as valvulas genitales, que são curtas e robustas, têm 100 microns de comprimento.

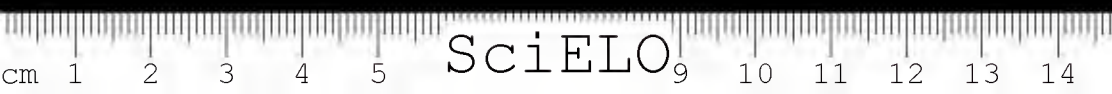

*Hab.*—Christina, Minas, onde foi colligido pelo Snr. H. Luederwaldt, em Agosto de 1912, em folhas de *Baccharis genistelloides*. O typo foi incorporado ás collecções do Museu Paulista sob o N.º 17.358.

ALEUROTRACHELUS STELLATUS Hempel.

A *casca pupal* é preta, de fôrma obtusamente oval, coberta por uma delgada camada de cêra transparente e luzente e com a margem crenulada em carreira dupla, com as crenulas denteadas e a área sub-marginal sulcada na superficie superior para corresponder ás crenulas. Ao redor da margem ha uma franja de fios de cêra transparente e luzente que se reúnem para formar 14 a 20 raios, dando ao insecto a apparencia de uma estrella com muitas pontas. Estes fios de cêra têm, geralmente, 0,700 mm. de comprimento, mas podem tambem alcançar até 0,930 mm. de comprimento. A casca tem 0,938 mm. de comprimento e 0,720 mm. de largura. A margem é um pouco entalhada em cada lado, perto da extremidade anterior, na região espiracular e na extremidade posterior. Na margem posterior ha dois pares de pellos, sendo um mediano, grande, e o segundo menor, um pouco mais afastado da linha mediana, na crenula 15 ou 16. Na margem anterior, na crenula 12 ou 13, ha tambem um pelio em cada lado.

O *orificio vasiforme* tem a fôrma hemispherica, alongada, e dista da extremidade posterior do corpo cêrca de 45 microns. O operculo tem a fôrma transversalmente oval, com a margem anterior recta e a posterior convexa, e mede 28 mm. de largura por 13 microns de comprimento. A lingula é muito larga, tem a extremidade arredondada, é contida inteiramente dentro do orificio, e sobresaé ao opérculo cêrca de 10 microns. No dorso ha 4 pares de pellos grossos, os quaes têm as extremidades distaes arredondadas e um pouco achatadas. Estes pellos estão localizados, um par perto da base do orificio vasiforme, um na região cephalica e dois na região

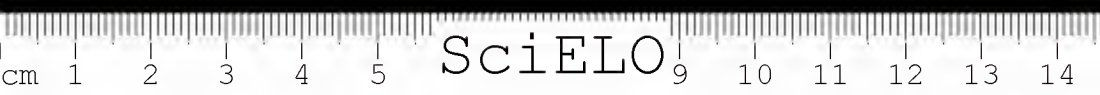

thoracica. As crenulas são espaçadas para conter cerca de 8 em 69 microns de espaço.

*Hab.*—Bahia, em folhas do coqueiro, sendo localizado na pagina inferior da folha. Colligido pelo Sr. Gregorio Bondar e por elle remettido a este Museu para a respectiva classificação. O typo foi incorporado ás collecções do Museu Paulista sob o N.º 20.548.

LUEDERWALDTIANA n. gen.

A casca pupal é pequena, de fôrma oval, côr pardo-clara, com a margem distinctamente crenulada e côr amarello-clara de enxofre. O dorso tem uma elevação mediana longitudinal. O orificio vasiforme é grande, de fôrma rectangular, com os angulos arredondados e a parte posterior coberta por uma membrana aspera; é situado no centro de uma grande área de fôrma largamente oval, terminado posteriormente em um bico arredondado, o qual, ás vezes, sobressae á margem posterior do corpo. O operculo é grande e a lingula tambem, sendo esta estreita, com a extremidade posterior circular e longitudinalmente expandida, setosa e guarneçada de, pelo menos, dois pares de sedas compridas. No dorso ha, pelo menos, 10 pares de poros cerigeros, de fôrma circular, na parte abdominal, sendo cinco pares na elevação mediana e cinco glandulas em cada lado desta elevação. A extremidade anterior do corpo é, ás vezes, um pouco pontuda e tem, perto da margem, duas pequenas manchas oculares, transparentes.

Especie-typo — *Luederwaldtiana eriosemae* n. sp.

LUEDERWALDTIANA ERIOSEMAE, n. sp.

A casca pupal tem a côr pardo-clara, com uma zona marginal transparente; tem a fôrma oval e mede 0,930 mm. de comprimento e 0,650 mm. de largura. Ao redor da margem ha uma carreira dupla crenulada, com uma faixa exterior de cerca de 32 microns de largura, transparente e ondulada, para corresponder as crenulas exteriores. Nas extremidades anterior e posterior, esta zona é mais

estreita. Ha cêrca de 15 crenulas em 187 microns de espaço. No dorso ha uma elevação mediana, longitudinal, a qual tem, na sua extremidade posterior, uma grande área, largamente oval, em cujo centro está situado o orificio vasiforme. Esta área oval termina posteriormente em um bico arredondado e, ás vezes, sobresaie á margem posterior do corpo.

O *orificio vasiforme* é grande, de fôrma rectangular, com os angulos arredondados e é situado no centro da área oval; tem a parte posterior, até a metade, coberta por uma membrana aspera. O operculo é grande, hemispherico, com as duas extremidades truncadas. A lingula é estreita e tem a extremidade posterior de fôrma circular, grandemente expandida, aspera e guarneçada por, pelo menos, dois pares de sedas compridas, e sobresaie á margem posterior do orificio. No dorso ha 20 glandulas cerigeras, de fôrma circular situadas, cinco em cada lado, na elevação mediana, e cinco em cada lado, entre a margem lateral e a elevação mediana, mas perto desta. Ha ainda outras glandulas menores no dorso e tambem tres pares de pellos compridos, sendo um na base do orificio vasiforme, um perto da extremidade posterior da área oval e um menor, na parte thoracica. Na margem posterior do corpo, e afastado da linha mediana, ha um pello em cada lado. A extremidade anterior é, ás vezes, um pouco pontuda e ha, perto della, em cada lado, uma mancha ocular, transparente, de fôrma irregular. Ao redor da margem do corpo ha uma secreção abundante de cêra branca, disposta em fitas radiadas, transversalmente onduladas, as quaes alcançam 0,850 mm. de comprimento. No dorso ha tambem uma carreira mediana, longitudinal, de cêra branca e dois pequenos tufos perto da extremidade posterior, tambem de cêra branca.

*Hab.*—Ypiranga, Estado de S. Paulo, na pagina inferior de folhas de *Eriosema heterophyllum* Beth. (Leg.), onde foi colleccionado em Maio de 1922. pelo Snr. H. Luederwaldt, zelador de Museu. O typo foi incorporado ás collecções do Museu Paulista sob o N.º 20.553.

ALEUROTHRIXUS AEPIM (Goeldi).

Sua *pupa* e *casca* têm a fôrma largamente elliptica, com a extremidade anterior formando um angulo obtuso e a posterior arredondada ou truncada, e tem a côr pardo-clara amarellada, com grandes manchas oculares. de fôrma irregular e côr pardo-escura até quasi preta. O corpo tem 0,900 mm. de comprimento e 0,573 mm. de largura, sendo a maior largura antes do meio do corpo. Ao redor da margem ha uma carreira dupla de crenulas distinctas, sendo a carreira exterior composta de crenulas irregulares e dispostas para comportar cêrca de 22 crenulas em 187 microns de espaço. Na região sub-marginal da parte anterior do corpo e extendendo até um pouco além da metade do corpo, ha sete pares de espinhos fortes e agudos, sendo os do terceiro par da parte anterior collocados mais para dentro do que os demais. Ha ainda, no dorso, tres pares de grossos pellos compridos, sendo um na região thoracica. um perto da base do orificio vasiforme e um proximo á margem posterior do corpo. havendo ainda um par de pellos menores na margem posterior, afastado da linha mediana, e outro na extremidade anterior mais visinho á linha mediana.

O *orificio vasiforme* é pequeno, um pouco elevado, hemispherico, com as margens escuras e reforçadas; tem 38 microns de largura por 32 de comprimento e dista da margem posterior do corpo 94 microns. Na margem posterior do orificio ha uma franja composta de 4 a 8 pellos de tamanhos diversos, sendo mais compridos os da parte mediana. O operculo é pequeno, de fôrma hemispherica, com a margem posterior truncada. A lingula é estreita, extendê-se apenas até a margem posterior do operculo e é obscurecida por este. O corpo é, geralmente, coberto por uma massa irregular, lanigera, de cêra branca, formada de fios delgados e irregularmente encrespados.

A *femea adulta* tem o corpo de côr pardo-clara, com as pernas e antenas mais claras, ama-

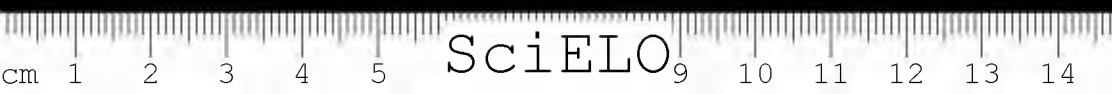

relladas, e os olhos compostos grandes e pretos. As antenas compõem-se de sete articulações, das quaes a mais comprida é a terceira, que, attingindo 125 microns de comprimento, é mais longa que as quatro ultimas articulações juntas. As asas são hyalinas, têm a fôrma linear e medem 1,116 mm. de comprimento por 0,380 mm. de largura, sendo as do segundo par menores.

O macho adulto não foi observado.

*Hab.*—Rio de Janeiro, onde foi colligido pelo Dr. Emilio Gceldi, em folhas de mandioca doce, em 1886, e tambem pelo Dr. F. Noack, provavelmente em 1898. Temos exemplares encontrados no Ypiranga, em Maio de 1921, em folhas de um arbusto do campo, com o N.º 20.558, e outros de Santo Amaro, em folhas de laranjeiras cultivadas. Estes ultimos exemplares têm a parte mediana do abdomen um pouco elevada e de côr fuliginosa e a secreção cerosa do dorso é escassa. A figura da pupa, na obra de Quaintance & Baker, é muito boa, faltando apenas os dois pellos delgados na margem da extremidade anterior.

#### ALEUROTHRIXUS MICONIAE E. sp.

A pupa e a casca pupal têm a fôrma largamente elliptica, com as extremidades arredondadas; sua côr é pardo-escuro (fuliginosa) até preta, com uma zona marginal, crenulada, mais clara, e mede 0,930 mm. de comprimento por 0,600 mm. de largura. Ha, aparentemente, uma só carreira de crenulas, muito regulares, cada uma reforçada com uma carena mediana, e dispostas para ter cerca de 20 crenulas em 187 microns de espaço.

O orificio vasiforme é sub-circular em fôrma; tem 28 microns de comprimento por 31 de largura e dista da extremidade posterior do corpo 94 microns. A zona crenulada tem cerca de 19 a 25 microns de largura. O operculo é transversalmente elliptico, e sua margem anterior mais recta que a

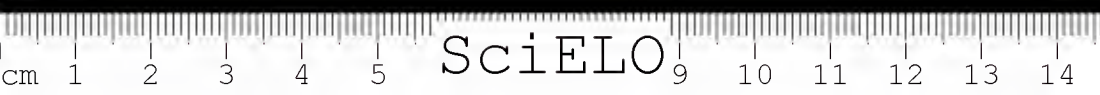

posterior. A lingula é estreita, sobresaie um pouco á margem posterior do operculo e estende-se até á margem posterior do orificio vasiforme. No dorso ha tres pares de pellos grandes, sendo um na região thoracica, um no lado do orificio vasiforme e um entre este e a extremidade posterior do corpo. Ha ainda um pello menor em cada lado, na crenula 15, na margem posterior do corpo e na crenula 11, na margem anterior do corpo. Existe tambem um sulco sub-marginal de cerca de 82 a 90 microns de largura, que separa a região marginal do restante do corpo. Radiando da margem, ha numerosos fios delgados de cera branca, os quaes são cres-pados na extremidade distal e virados para cima, até esconder o insecto, sendo estes fios mais desenvolvidos nos exemplares velhos, chegando elles a ter 1,085 mm. de comprimento ou mais.

A *femea adulta* tem o corpo, as antenas e as pernas de cor pardo-clara, medindo o primeiro cerca de 0,600 mm. de comprimento. Suas asas são hyalinas, tendo as do primeiro par 0,755 mm. de comprimento e 0,318 mm. de largura. As articulações das antenas não puderam ser observadas.

*Hab.* — Ypiranga, Estado de S. Paulo, no jardim botanico do Museu, na pagina inferior da folha de *Miconia* sp. aff. á especie *chartacea*, onde foi colligido pelo Snr. H. Luederwaldt, em Julho de 1918 e pelo autor em Setembro de 1919. O syppo foi incorporado ás colleções do Museu Paulista sob o N.º 20.555.

PSEUDALEUROLOBUS n. gen.

A *pupa* é grande, chata, de forma sub-circular ou largamente oval, com a parte sub-marginal separada do restante do corpo por um sulco. A margem do corpo é distinctamente crenulada. Os sulcos tracheaes são indicados, terminando cada um em uma área circular, ás vezes mal fechada no lado exterior, e tendo, no interior, uma figura tri ou qua-

dridentada; os dentes medios são os mais compridos. Na parte mediana da margem posterior do corpo ha outra área igual á das tracheaes.

O *orificio vasiforme* é cordiforme, com a parte posterior coberta por uma membrana transparente, a qual está dividida em pequena áreas de fórmãs diversas. O operculo é grande e cordiforme. A lingua é estreita, extendendo-se um pouco além da margem posterior do operculo, porém inteiramente contida dentro do orificio, e tem a extremidade posterior expandida e aspera.

Espezie-tipo. *Pseudaleurolobus jaboticabae*, n. sp.

PSEUDALEUROLOBUS JABOTICABAE n. sp.

A *pupa* e a *casca* são grandes, de fórmula achatada, largamente oval ou sub-circular, sendo mais larga na parte posterior do abdomen. O corpo tem a cor amarello-clara, com os olhos compostos grandes, de cor pardo-escura até preta, e tem 1,566 mm. de comprimento e 1,133 mm. de largura; ha, porém, individuos parasitados que são maiores. A margem do corpo é espessa, de cor escura e distinctamente crenulada, sendo as crenulas irregulares e arredondadas na extremidade exterior, dispostas para incluir 28 em 187 microns do espaço. A área submarginal é separada do restante do corpo por um sulco raso, porém distincto, e tem cerca de 65 microns de largura; tem estrias transversaes, sendo, porém, estas menores em numero do que as crenulas marginaes. Todo o dorso, tanto da área submarginal como do abdomen, é finamente pontuada e a área do abdomen é tambem dividida em pequenas áreas de fórmula irregular. Os sulcos tracheaes são distinctos e terminam, na margem do corpo, em uma área circular, incompletamente fechada na parte exterior, e tem, no interior, tres ou quatro dentes arredondados, sendo os medianos os mais compridos. Na margem posterior do corpo ha tambem uma área igual ás áreas tracheaes.

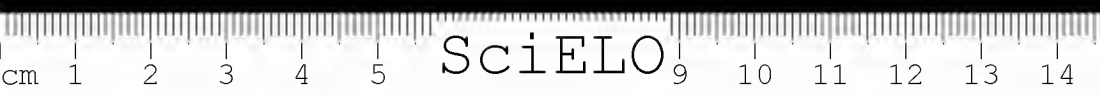

O *orificio vasiforme* é grande, cordiforme e tem mais que a metade fechada por uma membrana transparente, dividida, na margem, em pequenas áreas de diversas formas. O operculo é cordiforme; a lingula estreita e comprida, estendendo-se além da extremidade posterior do operculo, porém contida inteiramente dentro do orificio vasiforme. O orificio tem 50 microns de comprimento e 33 de largura e dista da extremidade posterior do corpo 125 microns.

O insecto adulto não foi observado.

*Hab.* — S. Paulo, no lado inferior de folhas da jaboticabeira. *Eugenia jaboticabae*, onde foi colleccionado pelo autor em 15 de Outubro de 1919. O typo foi incorporado ás collecções do Museu Paulista sob o N.º 20.557.

Descriptions of New or Little Known Hemiptera of the  
Familia ALEYRODIDAE

BY

ADOLPH HEMPEL

Subfamily ALEURODICINÆ

LEONARDIUS LAHILLEI (Leonardi). Plate I, Fig. 1

On the dorsum of the *pupa* there are 4 long, white, glistening, rough, rigid wax tubes, the outer surface of which is longitudinally striated, and which have a transverse diameter of 85 to 108 microns and a length of 28 mm. or more. The pupa is dark brown in color, and is covered by a thin layer of white dust, and has a fringe of white wax around the margin, about 232 microns wide. The shape is oval; size 1.660 mm. by 1.116 mm., being wider across the posterior part of the abdomen. On the dorsum there are two series of large, circular glands, one of which is composed of 4 large compound glands, situated on the anterior part of the abdomen, each of which has a long central process; while the other series is composed of five pairs of agglomerate glands, of a more or less oval shape, which are situated, one pair on the anterior part of the thorax, and four pairs on the adomen behind the compound glands. The margin of the body is not crenulated, but within the margin there are three rows of small, simple, papillae-like glands and one row of fine setae. On the dorsum there are many fine hairs, and the segments of the abdomen are distinct.

The *vasiforme orifice* is large and long, cordate, with the anterior margin straight and the posterior part terminating in a prominent projection. The lateral margins of the orifice are wrinkled or

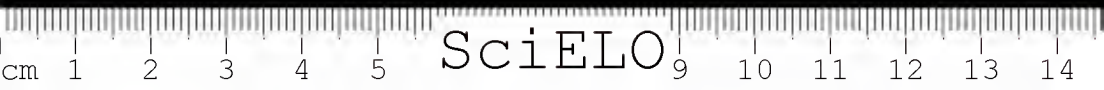

strengthened by folds. The operculum is transversely rectangular, with rounded angles, and bears two spines on the posterior margin, which is more convex than the anterior. The lingula is large, conical, with the posterior extremity rounded and armed with four spines, and is entirely contained within the orifice. Both the operculum and lingula are setose.

The *adult female* is about 2.250 mm. long, and has large wings marked with dark brown spots. The head and thorax are dark, the legs are light, and the abdomen is yellow. The wings of the first pair have the media, radia and cubitus present, and are 2 mm. long and 1.200 mm. wide; however occasionally larger individuals are present that have these wings 2.670 mm. long and 1.550 mm. wide.

*Hab.* — This species, first found in the Argentine Republic, on an unclassified plant, is represented in the collection of this Museum, having been collected by Mr. Ernest Schwebel in the Cantareira, on a forest plant, and by Dr. Frederico Hoehne, in Butantan, on leaves of *Struthanthus flexicaulis* Mart. The species was incorporated in the collection of the Museum Paulista with the N.<sup>os</sup> 20,070 and 20,535.

#### ALEURODICUS FLAVUS Hempel

The *pupa* is flattened, broadly elliptical in shape, with the extremities rounded, and is about 1.240 mm. long and from 0.853 mm. to 0.930 mm. wide. The margin is entire and within it there are at least three rows of large, round glands. Farther within the margin there are numerous smaller glands and on the dorsum there are many larger glands, more numerous on the last segment, all of which are circular in form. There are 5 pairs of compound glands present, one pair being located on the dorsum near the cephalic margin, and four pairs on the abdomen. All of the compound glands are

of the same size, and are about 31 microns in diameter.

The *vasiforme orifice* is broadly cordate, with the anterior edge straight, and is about 100 microns long and 112 microns wide. The operculum is transversely rectangular, with the lateral edges rounded, and the posterior undulated and slightly convex in the center. The lingula is large, flattened, with sides nearly parallel, being 56 microns wide, and passes the posterior edge of the operculum 106 microns, and is separated from the posterior extremity of the body by 56 microns. The lingula is armed with 4 large spines on the distal extremity, more than half its length is extruded, and both it and the operculum are setose. The body is yellow in color and is nearly always hidden beneath a mass of flocculent ribbons of white wax, which radiate in all directions from the insect. Extending around the body, there is a submarginal row of long hairs, and on the posterior margin of the body there are two long bristles. Glassy rods were not observed. The *adult* forms were not observed.

*Hab.* — Bahia, on the under side of leaves of the cocoa-nut palm. Collected and sent for classification by Mr. Gregorio Bondar. The type was incorporated in the collections do Museu Paulista with the N.º 20,546.

ALEURODICUS MARITIMUS n. sp. Plate I, Fig. 2

The *pupa case* is very thin, colorless and transparent, hidden beneath a dense layer of white wax; is elliptical in form and measures 1,178 mm. by 0,775 mm. On the dorsum there are seven pairs of large glands, of these, one pair of compound glands is situated on the anterior part. 4 pairs of compound glands are situated on the abdomen, and two pairs of bell-shaped glands with a small central tube, are situated at the side of the vasiform orifice and the ligula. Around the margin of the body there is a narrow zone composed of 3 or 4 rows of small, simple, circular glands and some

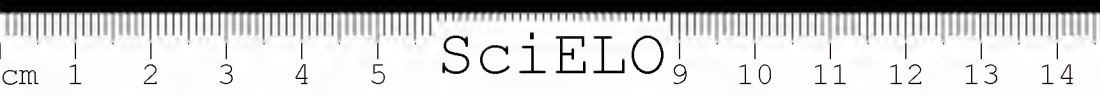

larger ones. There is also a marginal row of large hairs around the body. The insects are grouped on the under side of the leaves which become covered with a white powder.

The *vasiform orifice* is large and hemispherical. The operculum is small, transversely rectangular in form, with the posterior margin undulated. The lingula is very large, spatulate, 146 microns long and 90 microns wide, exerted, nearly reaching to the posterior edge of the body, and bears two large bristles at its caudal extremity. Both the lingula and the operculum are setose. Scattered over the derm of the body there are some oval glands with a transverse septum, some of which are larger, with a longitudinal diameter of 12 microns, and others smaller.

The *adult female* has the head, antennae, legs and abdomen yellow. The compound eyes are large and dark. The body is 1.860 mm. long. The vertex is straight. The antennae are composed of 7 joints. The legs are long. The wings are hyaline, and covered by a fine layer of white powder. The anterior wings have the radia and media well developed, and are 2.015 mm. long and 0.899 mm. wide.

*Hab.* — São Sebastião, State of S. Paulo. Collected on the leaves of guava, *Psidium* sp., by the Count A. A. Barbiellini. The type was incorporated in the collections of the Museu Paulista with the N.º 20.536.

ALENRODICUS MARMORATUS n. sp. Plate II. Fig. 1

The *larva* is elliptical in form, light yellow in color, and around the margin exists a fringe of white wax that is 0.300 mm. in width. On the dorsum there is a thin layer of white powder which also spreads over the surface of the leaf. On the margin of the body there is a zone that is lighter, nearly transparent, which is indistinctly crenulated.

The *vasiform orifice* is large, subpyriform, being widest across the anterior part. The operculum is small, transversely rectangular, with the



narrow lateral extremities rounded, is twice as wide as long, and does not reach to half the length of the orifice. The lingula is large, thick, spatulate, hardly reaching to the posterior edge of the orifice, and bears two pairs of large bristles on its caudal extremity. The body is 1.200 mm. long and 0.600 mm. wide, and bears three pairs of small hairs, one of which is situated cephalad of the orifice, and two pairs near the caudal extremity. Aside from the several submarginal rows of small, indistinctly circular glands, there are present three pairs of large compound, circular glands, of which one pair, with glands that measure 31 microns in diameter, is situated on the cephalic region, and two pairs, with glands that measure 38 microns in diameter, are situated on the abdomen. These glands are composed of two corrugated rings, one within the other, and within the inner ring there is a central process that measures from 75 to 81 microns in length, and are not present in very young larvae. There is also a marginal hair present on each side near the caudal extremity.

The *pupa* is broadly oval, flat, with the margin light yellow or transparent and the central area darker, with the abdominal segments distinct, and with several transverse rows of minute glands on this part of the body, which is 1.570 mm. long and 1 mm. broad in the largest individuals. The margin of the body is distinctly and minutely crenulated, and within the margin there exist two rows of much larger crenulations. The vasiform orifice, lingula, and operculum are as in the larva. On the dorsum there are present six white wax tubes, produced by the compound glands, which attain a length of 8 mm., and always curve towards the anterior extremity of the body.

The *adult female* is large, light yellow in color, 1.640 mm. long, with large, round, dark-spotted wings, there being 12 spots in each anterior wing, and 8 in each posterior wing. The anterior wings are 1.980 mm. long and 1.470 mm. wide,

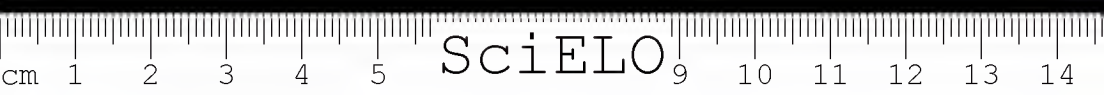

and have the media and radia well developed, the cubitus also being present. The veins and a part of the costal margin are dark. The compound eyes are large, and chocolate colored. The vertex is rounded. The antennae are composed of 7 joints. The legs are long, light yellow, with the distal extremity of the tibia and the tarsus dusky; there are, however, some specimens in which these are light yellow.

The *adult male* differs but slightly from the female, the body measuring 2.140 mm. in length, due to the well-developed genital valves, which are 0.500 mm. long, and have the distal extremity curved laterally.

The *egg* is elliptical, with the ends rounded, and is 0.365 mm. long and 0.155 mm. wide, with the peduncle inserted a little to one side of the extremity. The peduncle is short, measuring 62 microns in length. The eggs are light yellow in color when freshly laid, but change to a dark green color, and are generally deposited in groups and covered with a white powder. Each female lays from 50 to 80 eggs.

*Hab.* — Caconde, Itatiba e Ypiranga, State of S. Paulo, on leaves of *Baccharis genistelloides*. Collected by the author. The type was incorporated in the collections of the Museu Paulista with the N.º 20.537.

#### ALEURODICUS NEGLECTUS Quintance & Baker

The *larvae* and *pupae* are entirely hidden beneath a dense layer of white, fluffy wax, composed of curled threads and long waxy tubes; the entire surface of the leaf becomes covered with this secretion. The waxy tubes are glistening and fine. The pupa is light yellow in color, has the form of a lyre or violin, with the margins thick and the posterior extremity rounded. Scattered over the body there are many large and small glands. The pupa case is transparent, and is from 1.380 mm. to 1.395 mm. long and 0.744 mm. to 0.821 mm. wide near

the anterior extremity, and from 0.992 mm. to 1.085 mm. wide across the abdomen. Around the margin there is one row of long hairs, sparsely inserted, and on the dorsum of the abdomen there are many irregular, small glands. There are also present five pairs of large, circular compound glands, one pair being located on the cephalic extremity, and the other 4 pairs on the abdomen. Aside from these, there are also present, as in *Aleurodicus maritimus*, two more pairs of bell-shaped glands, situated at of the side of the vasiform orifice. The abdominal segments are distinct.

The *vasiform orifice* is hemispherical, with the anterior edge straight. The operculum is relatively small, transversely rectangular in form, with the sides rounded, and the posterior edge prominent at the lateral extremities and convex in the center, and bears two long hairs. The lingula is sub-pearshaped, extends greatly beyond the posterior edge of the vasiform orifice, and bears two pairs of long bristles on the narrowed extremity. Both the operculum and the lingula are setose. There are two long hairs on the body near the base of the vasiforme orifice.

The *adult female* is light yellow to light brown or sepia in color, and is about 1.938 mm. long. The compound eyes are large, and dark brown in color. The antennae have 7 joints. The legs are very long. The fore wings have the radia and media veins well developed and possess six spots each, arranged in three transverse rows. The wings are 2.433 mm. long and 1.627 mm. wide. The posterior wings are hyaline and without spots, and both these and the anterior wings have their surfaces iridescent. The vertex is truncated.

The *adult male* has the body, wings and antennae as in the female. The body is 2.573 mm. long. The genital valves are 1.023 mm. long and have the posterior extremity strongly curved. The anterior wings are 2.600 long.

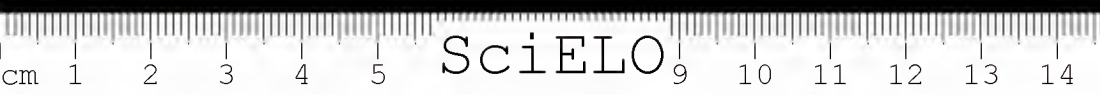

*Hab.* — This species was first collected at Pará, in 1882, on guava leaves, by Mr. Albert Koebele. Afterward it was found at Port of Spain, Trinidad, on leaves of *Anona reticulata*, *Anona squamosa* and *Cocos nucifera*. Our material was collected at Manaus, State of Amazonas, in July of 1920, on leaves of *Anona reticulata*, by Dr. Alfredo da Matta, and was incorporated in the collections of the Museu Paulista with the N.º 20,538.

The specimens that comprise our material are larger than the type, and differ a little from the description given by the authors. The type is described as having 9 pairs of dorsal compound glands, distributed as follows: « Four pairs on the abdominal region, two pairs of smaller pores on the caudal end of case, and two on each side of the vasiforme orifice. On the cephalic end of the case, is also a pair, though they are somewhat smaller than the pores on the abdomen ». *Classification of the Aleurodidae*, Part. I, by A. L. Quaintance and A. C. Baker, pg. 65. The fact is that this species has but seven pairs of compound glands on the dorsum. On the posterior part of the body there are present two long submarginal hairs.

ALEURODICUS (*Lecanoideus*) GIGANTEUS  
Quaintance & Baker

The larvae and pupae are entirely hidden beneath a dense layer of white wax, composed in part of fine curled threads, others that are broad and flocculent, and others in the form of long, glassy tubes.

The *pupa* has the body long, elliptical, with the extremities slightly narrower and rounded, the posterior extremity being more pointed than the anterior. The lateral margin of the body is deflexed ventrally, forming an area about 125 microns wide, full of small tubular glands. On the dorsal margin there is also an area as wide or wider than the recurved part. The body is from 1.406 mm. to 1.814 mm. long by 0.837 mm. to 0.931 mm. wide,



and varies in color from light to dark brown, according to the individual. The pupa case is very light brown in color. On the dorsal surface there are present 5 pairs of compound glands, one pair being located near the cephalic end, and four pairs, with larger glands, on the abdomen.

The *vasiform orifice* is transversely oval in form with the anterior edge straight, and is 170 microns wide and 124 microns long. The operculum is trapezoidal with the posterior margin longer than the anterior, and concave in the middle, the lateral edges rounded, and is about 140 microns wide and 70 microns long. The lingula is large, spatulate, exerted, with the posterior extremity very much narrowed, where it bears one pair of large hairs and another pair near the end, composed of smaller hairs. Near the vasiform orifice there are situated two small hairs, and on the dorsum there is a submarginal row of 24 long hairs. Both the operculum and the lingula are setose.

The *adult female* is about 2.325 mm. long, light brown in color, with the antennae and legs lighter. The antennae are composed of 7 joints. The wings are hyaline, covered with a white powder; the first pair measuring 3.690 mm. by 2 mm., and have the radia and media well developed, and the cubitus also present, but less distinct.

The *adult male* has the body longer than that of the female, attaining 2.945 mm. in length, has the antennae composed of 7 joints, has hyaline wings, the body the color of the female. The genital valves are 0.806 mm. long and have the posterior end pointed and much curved.

*Hab.* — This species was first collected at Pernambuco, on December 28th, 1882, on an unknown plant, by Mr. Albert Koebeler. Our specimens were collected at Santa Leopoldina, State of Espírito Santo, Brazil, on laurel leaves, and was sent by Dr. Carlos Moreira, on November 20th, 1920, and incorporated in the collections of the Museu Paulista with the N.º 20,539.

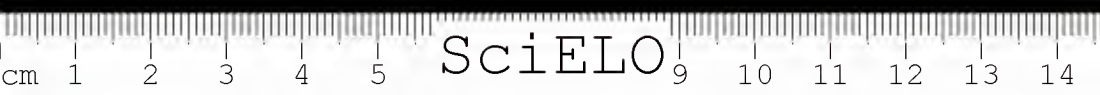

This is the largest species known of this subfamily, and the largest of the family, if we except *Udamoselis pigmentaria* Endenlein, the type of the subfamily *Udamoselinae*, described from a single specimen of the adult male.

#### ALEURONUDUS Hempel

Insects of average size, without any waxy secretion, or with only a very thin layer of white wax. The margin of the pupa case is generally separated from the rest of the abdomen, is not crenulated, but divided into wide marginal teeth with minute glands at their base. The dorsum is hard, chitinous, and bears compound glands. The vasiform orifice is obtusely cordate, with the posterior part covered by a chagrined membrane. The lingula not exerted. Type species, *Aleuronudus induratus* Hempel.

#### ALEURONUDUS INDURATUS Hempel

The *pupa* has the body widely oval, with the dorsum hard and slightly elevated, and from 1.270 mm. to 1.300 mm. long by 0.930 mm. to 0.960 mm. wide. The color is light brown or fuliginous, with the margin, and a transverse band between the thorax and abdomen, of a very light brown or yellowish. The submarginal area is generally separated from the dorsum. The margin is thin and not crenulated, but divided into wide teeth, each of which is from 25 to 30 microns wide and about 12 microns long. At the base of these teeth there is seen a denticulate line to correspond to the teeth, which is crenulated, and bears 4 to 6 or more minute, circular glands. Farther toward the center there is a submarginal row of fine, short hairs. The dorsum bears seven pairs of compound glands, one pair being situated near the cephalic end, and six pairs on the first six abdominal segments. These glands are all similar in shape, being circular, and composed of an outer tube and an inner central tube



of the same length. The cephalic glands and those of the first three pairs of the abdomen are 25 microns in diameter and have a central process composed of 4 or 5 very fine tubes, while those of the remaining three abdominal pairs are 19 microns in diameter and have the central process composed of a single tube. On the thorax there are two other pairs of subcircular glands that are not well defined. The segments of the abdomen are distinct on the dorsum.

The *vasiform orifice* is large, obtusely cordate, with the anterior edge wavey, and is about 100 microns long and of the same width. The operculum is transversely rectangular with the posterior angles rounded, and is about 94 microns wide and 38 microns long. The lingula is very wide at the base, spatulate, bearing large bristles at the posterior extremity. Both the lingula and operculum are setose. The derm is chitinised in two small arched areas and also bears a pair of small hairs near the base of the orifice. On the dorsum there are several series of small hairs, and a very fine layer of white wax, that breaks up into irregular plates.

*Hab.* — Bahia, on leaves of the cocoa-nut, where it was collected and sent for classification by Mr. Gregario Bondar. The type was incorporated in the collections of the Museu Paulista with the N.º 20,547.

#### CERALEURODICUS Hempel

Large insects, with the body flat and the dorsum reinforced by about 18 radiating ridges, and covered by a fine layer of wax. The pupa has the margin of the body flattened and regularly dentated. On the dorsum there are circular, bell-shaped glands, each one with a small central rod. The adult has the radius, media and cubitus of the anterior wings well-developed. The vertex is much produced. The antennae apparently have 7 joints. Type species, *Ceraleurodicus splendidus* Hempel.

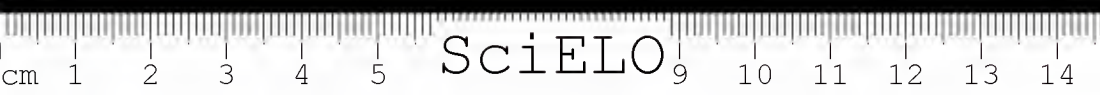

CERALEURODICUS SPLENDIDUS Hempel

The *pupa case* is flat, oval, transparent, or very light brown, with the margin darker, with the dorsum covered by a fine layer of wax that breaks up into irregular plates, and is about 2.900 mm. by 1.940 mm. to 1.960 mm. On the dorsum there are six pairs of large glands, one pair being located near the anterior extremity, and 5 pairs on the abdomen. These glands have the shape of a bell or thimble, with the edge circular and the bottom of the interior faceted like a thimble, and have a small central rod that does not extend beyond the edge of the respective glands, that are all of the same size, measuring about 87 microns in diameter.

The *vasiform orifice* is large, cordate, with the anterior edge straight; being 150 microns long and 100 microns wide, its posterior margin being 0.550 mm. distant from the posterior edge of the body. The operculum is small, transversely rectangular, with the lateral extremities rounded, the posterior edge straight and the anterior indented. Lingula spatulate, not exerted, not filling the orifice completely, bearing two pairs of large hairs near the posterior extremity. The margin of the body is thin, and regularly crenulated with about 10 teeth in 100 microns of space. The dorsum is reinforced by 18 radiating ridges which extend slightly beyond the edge of the margin.

The *adult female* is large with the body 1.890 mm. long, and yellowish brown in color, and the head dark brown, nearly black, with the antennae apparently composed of 7 joints. The legs are short, being yellowish brown in color like the antennae. The wings are relatively short, but broad, having the radia, media and cubitus well developed in the anterior wings, that measure about 2.500 mm. by 1.488 mm. Both the anterior and posterior wings are densely spotted with large and small, irregular, fuliginous spots. The vertex is very prominent, as are also the ocelli.



The *adult male* has the body, wings and head similar to those of the female, and is also about of the same size.

Hab. This species lives isolated on the leaves of the cocoa-nut, at Bahia, where it was collected by Mr. Gregorio Bondar, and sent to this museum for identification. The type was incorporated in the collections of the Museu Paulista with the N.º 20,544.

NEALEURODICUS n. gen.

Insects of medium size. The pupa is elongated, with the dorsum covered with plates of wax and bearing compound glands. The vasiform orifice is like that of the genus *Leonardius*. Type species, *Nealeurodicus paulistus* n. sp.

NEALEURODICUS PAULISTUS n. sp.

The pupa is oval, elongated, with the extremities rounded, the posterior being wider than the anterior, and is about 1.660 mm. long by 0.945 mm. wide. The dorsum is light yellow in color, with a dark brown spot at each extremity and two on each side, these spots being so arranged as to form a longitudinal, median area, light yellow in color. There is also a light yellow marginal area about 45 microns wide. The margin is very thin and entire, but just within the margin there is a row of crenulations in which one simple tooth alternates with one that bears a circular gland. The entire upper surface is covered by a hard, thick layer of wax, that breaks up into plates of irregular shapes. Around the margin there is seen a fringe of white waxy threads, formed by the glands within the marginal area. This fringe may reach a breadth of from 190 to 250 microns or more. There is also present a marginal row of about 24 long hairs, each of which is from 122 to 138 microns long. On the dorsum there are seven pairs of compound glands, one pair being situated on the cephalic part,

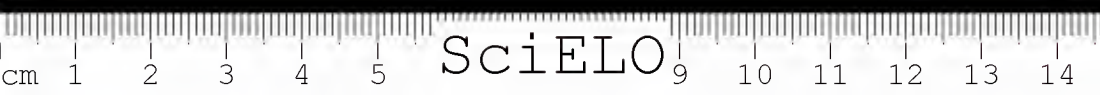

and six pairs on the abdomen, the last pair being situated near the posterior extremity of the vasiform orifice. The glands of this pair are the smallest of all, measuring about 12 microns in diameter, those of the cephalic pair measure 16 microns in diameter, and the rest 20 microns.

The *vasiform orifice* is large, cordate, with the lateral margins strengthened by folds, the anterior edge being slightly convex, and the posterior extremity ending in a small projection; the orifice being very similar to that of *Leonardius lahillei* (Leonardi). The operculum is transversely rectangular, with the lateral edges rounded and the posterior edge slightly longer than the anterior. The lingula is large, spatulate, does not extend beyond the posterior edge of the orifice, and bears two pairs of medium sized hairs on the posterior part.

The *larva* is light yellow in color, and lacks both the compound glands and the waxy layer on the dorsum. The body of the larva and of the pupa is flat, slightly asymmetrical and slightly curved laterally.

The *adults* were not observed, but a study of the pupa showed that the eyes are large, dark brown or nearly black in color, and that the vertex is truncated and slightly indented in the middle.

*Hab.* S. Paulo, on leaves of the cultivated jaboticaba; collected by the author on October 15th, 1919. The type was incorporated in the collections of the Museu Paulista with the N.º 20,540.

#### OCTALEURODICUS Hempel

Large insects with the body flattened and oval. The dorsum is irregularly reticulated and bears four pairs of compound glands. The vasiform orifice cordate. The margin of the body thin, entire, and ornamented with a row of spatulate plates with their interior edge zig-zag in form. The antennae of the adults apparently composed of 7 joints. The vertex prominent, truncated, and slightly indented in the middle. Type species, *Octaleurodicus nitidus* Hempel.

OCTALEURODICUS NITIDUS Hempel

The *pupa case* is flat, oval, hard and resistant, transparent or light brown in color, with a wider, dark brown or fuliginous, median, longitudinal, interrupted line on dorsum, and measures about 2.200 mm. long by 1.320 mm. wide. The pupa also is marked on the dorsum with several red, transverse blotches. The abdominal segments are indicated in the middle of the dorsum. The dorsum bears 4 pairs of round, bowl-shaped glands, each with a clear space in the center of the bottom, the rest of the bottom being faceted, and the sides crenulated. The glands of the four pairs are all of a different size, those of the first pair, situated nearer to the anterior extremity, are 56 microns in diameter, those of the second pair about 47 microns, those of the third pair about 41 microns, and those of the fourth pair 35 microns in diameter.

The *vasiform orifice* is large, cordate, with the anterior edge straight, and the posterior end terminating in a small projection; lateral margins reinforced by folds; length 0.137 mm. by 0.106 in width, and is separated from the posterior edge of the body, by 0.290 mm. The operculum is small, sub-hemispherical in form. The lingula is large, entirely contained in the orifice, has the base contracted, and the middle expanded, so as to form an arrow-head with the extremity rounded, where it bears 4 long hairs. Both the lingula and the operculum are setose.

At the margin of the body there is a fringe, about 50 microns wide, composed of small spatulate plates, with the interior ends terminating in a zig-zag line, and within this line there is a row of small, simple wax glands. These plates are about 19 microns wide, and are strengthened by a longitudinal, median ridge. Now and then there is present a group of 3 or 4 narrower plates, forming a kind of comb on the margin. Around the entire margin there is seen a fringe of white wax, about 56

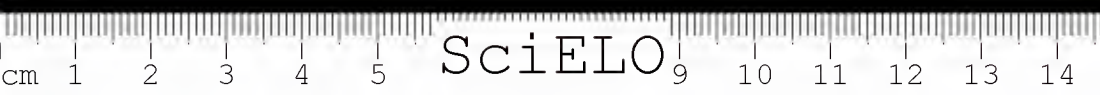

microns wide, but when the insect is detached from the leaf, it leaves a fringe of white wax that is 0.465 mm. wide, and has transverse striae or grooves. On the dorsum there are 8 wax tubes, from 1.085 mm. to 1.163 mm. long, that are finely striated longitudinally, and have their distal ends curved and united to form a tuft of wax. The dorsal surface presents irregular reticulations that are more plainly visible in the region around the vasiform orifice.

The *adult female* is light yellow in color, with the compound eyes dark brown to black; measures 1500  $\mu$ m. in length, and has the antennae apparently composed of 7 joints. The anterior wings have the radia and media well developed, and on the costal margin there is a narrow, light yellow border, and there are present three narrow, transverse light brown spots. These wings measure 1.813 mm. long by 0.968 mm. wide. The vertex is prominent, with the anterior margin truncated and slightly indented in the middle.

The *adult male* is similar to the female, its body measuring 2.108 mm. in length. The genital valves are about 0.574 mm. long, and have the posterior extremity curved. The anterior wings are spotted as in the female, but the posterior wings are unspotted.

*Hab.* Bahia, isolated, on leaves of the coconut, where it was collected by Mr. Gregorio Bondar and sent for classification. The type was incorporated in the collections of the Museu Paulista with the N.º 20,545

The *eggs* are deposited singly, on the surface of the leaves, in oval spirals.

#### PSEUDALEURODICUS Hempel

Insects of medium size, with large compound glands on the dorsum of the pupa case. The antennae of the adult female composed of five joints. The radial and median veins well developed in the anterior wings. Type species, *Pseudaleurodicus bahiensis* Hempel.

PESEUDALEURODICUS BAHIENSIS Hempel

Plate II, Fig. 2

The *pupa case* is oval, widest across the posterior part of the abdomen, and measures 1.271 mm. to 1.348 mm. long by 0.960 mm. to 1.038 mm. wide. The margin is crenulated, each division bearing 2, 3 or more elliptical wax glands, which produce the wide, flat ribbons of white wax that cover the dorsum. These small ribbons are curved and longitudinally striated, and completely cover the larva and pupa. On the dorsum there are situated 7 pairs of large compound wax glands, one pair being located on the cephalic part, and six on the abdomen. The last three pairs have smaller glands than the others, these measuring about 22 microns in diameter, while those of the first four pair measure 40 microns.

The *vasiform orifice* is subcordate with the anterior edge straight. The operculum is elliptical with the lateral extremities rounded, and bearing two hairs on the posterior margin. The lingula is large and wide, with two pairs of long hairs on the narrow extremity. Both the operculum and the lingula are setose. On the posterior margin of the body there exist two short hairs. The abdominal segments are indicated on the dorsum.

The *adult female* has the body yellow, the large compound eyes black, the legs and the first two joints of the antennae light brown, and the head dark brown. The vertex is produced to form a small tubercle. The wings are wide, unspotted; the anterior ones measuring 1.860 mm. long by 1.035 mm. wide. The abdomen is formed of two pairs of characteristic triangular plates, having the appearance of the expanded wings of a butterfly.

*Hab.* Bahia, on the leaves of the cocoa-nut, *Cocos nucifera*. Collected by Mr. Gregorio Bondar, em September of 1921. The type was incorporated in the collections of the Museu Paulista with the N.º 20,541.

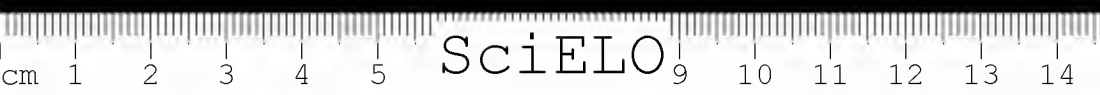

Sub-family ALEYRODINAE

BEMISIA POINSETTIAE n. sp.

The *pupa case* is thin and transparent, flat, elliptical, with the posterior end slightly more pointed than the anterior, and measures from 0.822 mm. to 0.852 mm. long by 0.543 mm. to 0.600 mm. wide. The margin of the body is finely and irregularly dentated, and has a narrow fringe of white wax about 20 microns wide. The pupa is light brown in color with a yellow spot on each side of the abdomen. On the dorsum there are 5 pairs of long hairs, from 119 to 138 microns long, and are situated, one pair on the cephalic part, two pairs on the thorax, and two pairs on the abdomen. On the posterior margin of the body there are two pairs of thick hairs from 100 to 125 microns long. All of these hairs have their origin in prominent tubercles.

The *vasiform orifice* is elongate, cordate, with the base straight, and the inner margin irregularly indented and ridged, and measures about 88 microns in length by 56 microns in width. The operculum is hemispherical and about 58 microns long. The lingula is narrow and long, and measures about 66 microns in length and 22 microns wide on the widest part. The part of the lingula not covered by the operculum is arrowshaped and 31 microns in length. Both the lingula and operculum are setose. There is a short hair on each side near the base of the vasiform orifice. The abdominal segments are distinctly indicated in the middle of the abdomen.

The *adult female* has the body, head, legs and antennae light yellow in color, the compound eyes black, and is 0.675 mm. long. The wings are transparent and unspotted, the anterior ones measuring 0.900 mm. long by 0.341 mm. to 0.356 mm. wide, and have the radia simple and the cubitus indicated, the media being absent. The antennae are composed of 7 joints, of which the third is the longest.

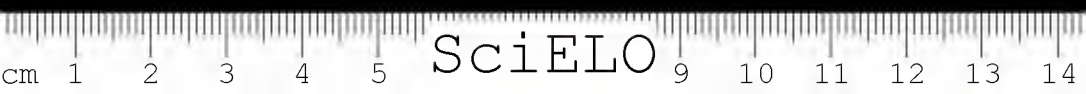

The rostrum has two joints, has the distal extremity black, and measures about 188 microns in length.

The *adult male* is colored as the female, but is smaller, the body measuring but 0.558 mm. in length. The genital valves are thick, with the distal ends slightly curved upward, and are 77.5 microns long. The wings are transparent, without spots, the anterior ones measuring 0.760 mm. long by 0.356 mm. wide.

*Hab.* Bello Horizonte. Minas, on leaves of *Poinsettia heterophylla*. Collected by Prof. P. H. Rolfs. The type was incorporated in the collections of the Museu Paulista with the N. 20,543.

PSEUDALEYRODES n. gen.

Pupa without tracheal folds on the thorax, but with oval plates within the margin, each one having 3 or 4 divisions or teeth. In the margin at the posterior end of the body, there is a similar plate with 4 teeth. The vasiform orifice is large, cordate, with the lingula and operculum small. Type species, *Pseudaleyrodes depressus* n. sp.

PSEUDALEYRODES DEPRESSUS n. sp.

The *pupa case* is flat, oval or subcircular in form, widest behind the middle of the body, and measures 1.255 mm. in length by 1.100 mm. in width. The margin is finely dentate. The color is transparent or slightly yellowish, with a dark marginal band about 93 microns wide, and a small yellowish area around the vasiform orifice. The separating line between the thorax and abdomen is very distinct, and arched towards the anterior end in the middle. The abdominal segments are indicated, especially at the margin of the body. The thoracic tracheal areas and that in the margin of the posterior end of the body, are oval in form, and with three and four teeth respectively.

The *vasiform orifice* is small, obtusely cordate, with the anterior edge slightly convex; measures 46

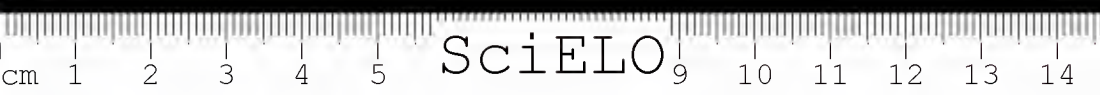

microns in length and 37 microns in width, and is separated from the posterior edge of the body by about 153 microns. The interior and posterior margins of the orifice are lined by a membrane in folds. The operculum is small, in the shape of a half moon, closing less than half of the orifice. The lingua is narrow and short, with the posterior extremity slightly expanded. On the posterior margin of the body there is an oval plate, 34 microns wide by 43 microns long, with a comb composed of 4 teeth, and a little removed from the median line, there is a long hair on each side. In the thoracic tracheal areas on each side there is an oval plate, 28 microns wide and 37 microns long, with a comb composed ordinarily of 3 teeth, although at times, some specimens are found with the comb composed of four teeth. Around the margin there is a single row of crenulations, about 21 of which are included in a distance of 156 microns. On the dorsum of the thoracic area, near the median line, there is, on each side, a group of two hairs or filiform glands.

*Hab.* Ypiranga, on the under side of *Maytenus aquifolium* Mart., a plant cultivated in the botanical garden of this museum. Collected by Mr. H. Luederwaldt, in September of 1919. The type was incorporated in the collections of the Museu Paulista with the N. 20,550. This insect excretes a large quantity of honey dew, as the leaves of the host plant are covered with a dense layer of fungus mycelium. The adult leaves the pupa by a longitudinal dorsal slit, that extends to the abdomen.

ALEYRODES ALBESCENS n. sp.

The *pupa case* is transparent, with the derm very thin, elongate, elliptical, and measures about 0.820 mm. in length by 0.565 mm. in width. Around the margin there is a single row of small crenulations, about 16 of which are included in a space of 100 microns. The submarginal space is undulated, to correspond to the crenulations, and seems to have a double row of crenulations, when but one is present.

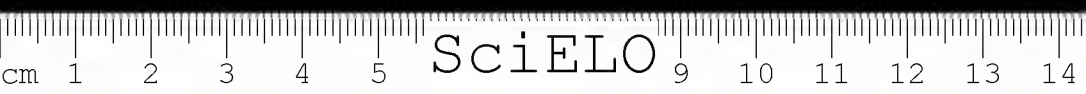

Radiating from the marginal crenulations, there is a fringe of white wax, the threads of which reach a length of 0.755 mm. There is also a thin layer of white wax on the dorsum.

The *vasiform orifice* is hemispherical, 32 microns in width, and is situated about 81 microns from the posterior margin of the body. The operculum is very narrow, and transversely elliptical. The lingula is small, not exerted, with the posterior end narrow and slightly passing the operculum. On the dorsum there are three pairs of large hairs, one pair being situated on the thoracic region, one at the side of the orifice, and the other between the orifice and the posterior margin of the body. There is also a smaller hair on each side on the posterior margin of the body and a little removed from the median line.

The *adults* were not observed.

*Hab.* Monte Alto, Jaboticabal, State of São Paulo, on leaves of cultivated coffee. Collected by Snr. Rodolpho von Ihering, in August of 1914. The type was incorporated in the collections of the Museu Paulista with the N. 20,551. The individuals are grouped on the under side of the leaves.

#### ALEYRODES LATUS n. sp.

The *larva* is broadly oval in form, light brown or yellowish in color; the dorsum slightly elevated, and measures 0.605 mm. in length by 0.496 mm. in width. The margin is reinforced and distinctly crenulated with a single row of irregular teeth, 12 of which are included in 94 microns of space.

The *vasiform orifice* subcordate, with the posterior edge rounded and the anterior convex, and measures about 44 microns in length. The operculum is large, cordate, nearly completely filling the interior of the orifice. The lingula is narrow, with the posterior extremity slightly expanded and obscured by the operculum. On the posterior margin of the body, near the median line, there are two thick

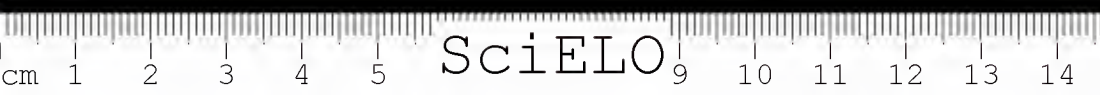

hairs about 200 microns in length; and somewhat removed from the median line there is a small hair on each side. Near the anterior extremity, there is, on each side, a small, dark, circular, ocular spot. The abdominal segments are indicated on the dorsal median line.

*Hab.* Ypiranga, on leaves of *Baccharis genistelloides*. Collected by the author in December, 1921. The type was incorporated in the collections of the Museu Paulista with the N. 20,554.

NEALEYRODES n. gen.

Pupa large, pyriform, abdomen slightly elevated, not separated from the margin, which is distinctly crenulated. Thoracic folds absent. Vasisiform orifice hemispherical or subcircular; operculum hemispherical; lingula narrow, with the posterior end slightly dilated, setose, and entirely contained within the orifice.

Adult with wings finely punctate, the radial sector well developed in the anterior wings, and the cubitus is indicated. The antennae are composed of 7 joints, of which the third is the longest, being longer than joints 4-7 inclusive. The male has a kind of comb on the interior margin of the distal extremity of genital valves. Type species, *Nealeyrodes bonariensis* n. sp.

NEALEYRODES BONARIENSIS n. sp.

The *pupa* and *case* are pyriform, with the anterior extremity rounded and the posterior truncated or slightly indented in the middle, measuring 1.500 mm. in length by 1.178 mm. in width, being widest near the posterior extremity. The pupa case is light yellow in color, and has a single row of crenulations on the margin, which sometimes appears to be double. The crenulations are irregular in some specimens, and the submarginal area, especially on the anterior end, bears many small, circular glands. The dorsal derm is roughened by folds or ridges, the



abdomen being slightly elevated on the median line where the segments are distinct. In the submarginal area there are small ridges to correspond to the marginal crenulations.

The *vasiform orifice* is hemispherical or sub-circular, measuring 70 microns in length by 82 microns in width, and is separated from the posterior end of the body by 206 microns. The operculum is hemispherical, with the anterior edge straight and the posterior truncated and concave. The lingula is narrow and extends slightly beyond the operculum, being, however, entirely contained within the orifice; the distal end is slightly expanded, setose, and apparently bears two long hairs. The crenulations are rather wide, 12 of them being included in a space of 187 microns. On the dorsum there is one pair of hairs near the base and laterad of the orifice, and another near the posterior end of the body. On each side of the posterior margin, on crenulation 22 or 23, and on the anterior margin near the 14th crenulation, there is a hair. Some specimens have from 8 to 11 crenulations smaller than the others, in the thoracic region. Around the margin there is a narrow fringe of white wax, about 93 microns wide. No specimens were observed with wax on the dorsum.

The *adult female* has the body stout, light yellowish brown with the legs and antennae lighter, and the large compound eyes black. The antennae are composed of seven joints, of which the third is the longest, being about 244 microns long. The body is 1.490 mm. long. The wings are relatively large, finely punctate, which makes them slightly opaque, and have a narrow marginal fringe formed of small teeth, that have the exterior margin straight or slightly beveled; about 27 of these marginal teeth being contained in 187 microns of space. The anterior wings measure 1.580 mm. in length by 0.700 mm. in width.

The *adult male* is of the same color as the female, but the body is smaller, being but 0.915 mm.

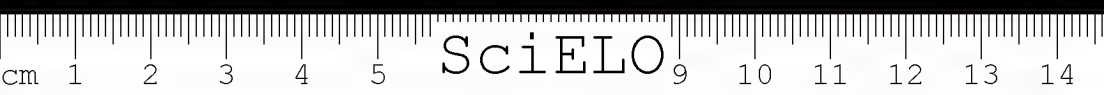

long. The genital valves are thick, curved upwards, furnished with many hairs, and on the inner margin, near the distal end, there is a comb composed of 4 or 5 teeth, the last of which is the longest and stoutest. The genital valves are 155 microns long, and the anterior wings measure 1.163 mm. in length by 0.446 mm. in width.

*Hab.* Buenos Aires, Argentine Republic, on leaves and stalks of *Eryngium pandanifolium*. Collected in April, 1906, by Dr. Carlos Spegazzini. The type was incorporated in the collections of the Museu Paulista with the N. 20,556.

ALEULOTRACHELUS ATRATUS Hempel.

The *pupa* is elliptical, with the extremities rounded, there being present a longitudinal median ridge, and another, lateral, on each side, in the sub-marginal area. The insect is fixed on a thin layer of white wax, which radiates from the margin, and sometimes the dorsum is also covered with a thin layer of white, flocculent wax. The marginal secretion is about 0.310 mm. wide. The body is black and measures 1.054 mm. in length by 0.635 mm. in width. Around the margin there is apparently a single row of crenulations, but some specimens show a second row. The crenulations have the apex truncated and the margins toothed and are somewhat irregular, some being narrower and some wider, but about 17 are included in a space of 187 microns, or 11 microns to a crenulation.

The *vasiform orifice* is small, hemispherical, with the anterior edge straight; has a transverse diameter of 44 microns, and is separated from the posterior extremity of the body by 90 microns. The operculum is thick and transversely rectangular. The lingula is obscured by the operculum and extends but slightly beyond the posterior extremity of the operculum. On the dorsum there is a pair of long hairs, about 137 microns in length, on the posterior margin, and on the same margin, on the



15th crenulation, there is a fine, short hair, on each side, as well as on the anterior margin, on the 9th crenulation. Near the base of the orifice there is a pair of short hairs, and on the cephalic region there is another pair of hairs, larger than those on the posterior extremity of the body.

The *eggs* are oval, slightly curved laterally, surface polished, light brown in color, peduncle very short. The egg measures 187 microns by 87 microns.

*Hab.* Bahia, on leaves of the cocoa-nut, grouped on the under side of the leaf. Collected by Mr. Gregorio Bondar and by him sent to this Museum for classification. The type was incorporated in the collections of the Museu Paulista with the N. 20,549.

ALEUROTRACHELUS DISTINCTUS n. sp.

The *pupa* is oval, slightly wider posteriorly than anteriorly, dark brown to black in color, measuring about 0.852 mm. in length by 0.635 mm. in width. Around the margin there is a double row of crenulations, the outer row forming a light yellow band from 17 to 21 microns wide, which has small triangular perforations on the inner margin, 14 to 17 of which are included in a space of 187 microns. An abundant, white, shining, waxy secretion radiates from the margin, formed of wide and narrow ribbons, that are curved and transversely undulated, and that reach a length of 1.409 mm. or more. The dorsum also has a longitudinal median row and a submarginal one, on each side, of white wax, but not always present and distinct. The crenulations have the edges serrated and are reinforced by small radiating ridges.

The *vasiform orifice* is small, hemispherical, measures about 25 microns in width and the same in length, and is separated from the posterior margin of the body by 62 microns. The operculum is long, transversely rectangular, with the angles round-

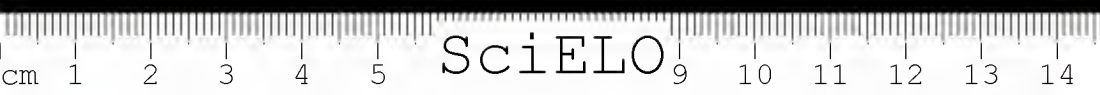

ed and the posterior edge concave. The lingula is obscured by the operculum, and reaches just beyond the posterior edge of same. The pupa case is transparent and bears, on each side of the posterior margin, on the 12th crenulation, one hair; and on the anterior margin on the 10th crenulation, on hair; also bearing on the dorsum, one pair of hairs at the side of the orifice, one between the orifice and the posterior margin of the body, and one pair on the thoracic part.

The *adults* were not observed.

*Hab.* Blumenau, Santa Catharina, on the leaves of a forest shrub. Collected by Mr. H. Luederwaldt in June, 1919. The type was incorporated in the collections of the Museu Paulista with the N. 20,552. We also have material and specimens of the species from Christina, Minas, and from Ypiranga, on leaves of a species of *Solanum*.

ALEUROTACHELUS FENESTELLAE n. sp. Plate II,  
Fig. 3.

The *pupa* and its *case* are small, broadly elliptical in form, with the extremities rounded; dark brown to black in color; measuring 0.887 mm. in length by 0.573 mm. in width. There is apparently a single row of marginal crenulations, and within this row there is another of small perforations, like windows; this part of the margin being but slightly lighter than the rest of the body. 24 crenulations are included in a space of 187 microns, and the perforations correspond with these. Radiating from the marginal crenulations, there is a heavy fringe of fine threads of white wax, about 200 microns in width; but in grouped individuals, the threads form a fluffy, woolly mass of white wax, that entirely hides the insects. On the dorsum there is also a median, longitudinal line of white wax.

The *vasiform orifice* is small, hemispherical, with the anterior edge straight, and is separated

from the posterior margin of the body by 125 microns. The operculum also is hemispherical but narrower than the orifice. The lingula was not observed, being obscured by the operculum. On the dorsum there are two pairs of thick, long hairs, one pair being located at the side of the orifice, and the other, near the posterior extremity of the body. There exists a submarginal row of small hairs, and there is a hair on each side of the posterior margin of the body, on the 16th crenulation, and on the anterior margin, on the 9th crenulation. The entire dorsal surface is rough, due to the presence of small dermal projections.

The *adult female* has the body, antennae and legs light brown in color, the head being darker. The vertex is much produced and rounded. The wings are linear in form, very light brown; the anterior ones measuring 1.085 mm. in length by 0.410 mm. in width. The body is 0.760 mm. long.

The *adult male* is colored as the female; the wings also having the same form, but being somewhat smaller, measuring 0.884 mm. by 0.233. The body is about 0.667 mm. long, and the genital valves, which are short and thick, are 100 microns long.

*Hab.* Christina, Minas. Collected by Mr. H. Luederwaldt, in August of 1912, on leaves of *Baccharis genistelloides*. The type was incorporated in the collections of the Museu Paulista with the N. 17,358.

#### ALEUROTRACHELUS STELLATUS Hempel.

The *pupa case* black, obtusely oval, covered by a thin layer of shiny, transparent wax; margin with a double row of serrated crenulations, and the submarginal area with the surface transversely ridged to correspond to the crenulations. Around the margin there is a fringe of shiny, transparent wax threads, united to form 14 to 20 rays, giving to the insect the appearance of a many-pointed star. These wax threads are usually 0.700 mm. long, but also attain

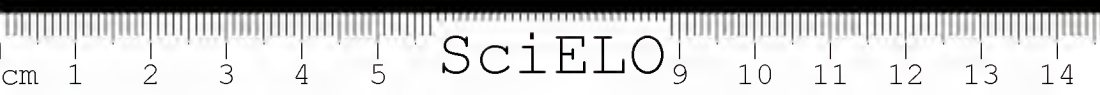

a length of 0.930 mm. in some specimens. The case is 0.938 mm. long by 0.720 mm. wide; the margin being slightly indented in the thoracic tracheal region and on the posterior margin. Near the posterior margin there is one pair of large hairs; and on this margin, on the 15th or 16th crenulation, there is a smaller hair on each side. On the anterior margin, on each side, on the 12th or 13th crenulation, there also exists a small hair.

The *vasiform orifice* is hemispherical, elongate; separated from the posterior margin of the body by 45 microns. The operculum is transversely oval, with the anterior edge straight and the posterior convex; and measures 28 microns in width by 13 microns in length. The lingula is very wide; extremity rounded; entirely contained within the orifice, and reaching 10 microns beyond the posterior edge of the operculum. On the dorsum there are 4 pairs of thick hairs, that have their, distal extremities rounded and slightly flattened; these hairs being localized, one pair near the base of the vasiform orifice, one pair on the cephalic region, and two pairs on the thoracic region. The marginal crenulations are spaced so that 8 are included in a space of 69 microns.

*Hab.* Babia, on leaves of the cocoa-nut, the under side of which they infest. Collected by Mr. Gregorio Bondar, and by him sent to this Museum for classification. The type was incorporated in the collections of the Museu Paulista with the N. 20,548.

#### LUEDERWALDTIANA n. gen.

The *pupa case* is small, oval, light yellow, with the margin distinctly crenulated and light yellow or sulphur colored. The dorsum has a longitudinal median elevation. The vasiform orifice is large, rectangular, with the angles rounded and the posterior part covered by a roughened membrane; and is situated in the center of a large, broadly oval area with a posterior terminal process that sometimes extends beyond the posterior margin of the body.

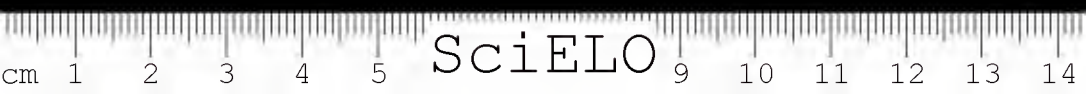

The operculum and lingula are large, the latter being narrow, with the posterior extremity circular, longitudinally expanded, setose and bearing at least two pairs of long hairs. On the dorsum there are at least 10 pairs of wax pores, circular in form, five pairs being situated on the elevated median part and five glands on each side of the elevated ridge. The anterior extremity of the body is sometimes slightly pointed and bears two small, transparent, eye spots near the margin. Type species, *Luederwaltiana eriosemae* n. sp.

LUEDERWALTIANA ERIOSEMAE n. sp.

The *pupa case* is oval, light brown in color, with a transparent marginal zone, and measures 0.930 mm. in length by 0.650 mm. in width. Around the margin there is a double row of crenulations with an exterior transparent band, about 32 microns wide, and undulated to correspond to the exterior crenulations. At the anterior and posterior extremities this band is narrower. About 15 crenulations are contained in 187 microns of space. On the dorsum there is a longitudinal median area which terminates, distally, in a large widely oval area, in the center of which the vasiform orifice is situated. This oval area terminates posteriorly in a rounded projection that sometimes extends beyond the posterior margin of the body.

The *vasiform orifice* is large, rectangular in form, with the angles rounded; is situated in the center of the oval area, and has the terminal half covered; by a rough membrane. The operculum is large, hemispherical, with the two extremities truncate. The lingula is narrow, the posterior extremity being circular, greatly expanded, setose and bearing at least two pairs of long hairs, and extends beyond the posterior margin of the orifice. On the dorsum there are 20 wax glands, round in form, 5 of which are situated, on each side of the elevated median ridge, and five on each side, between the lateral margin and the ridge, but close to this. On the

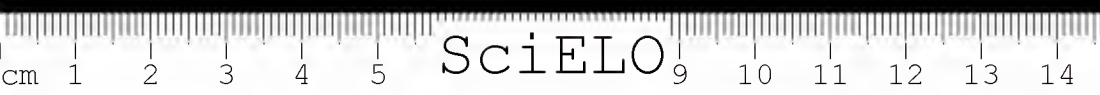

dorsum there are other smaller glands and three pairs of long hairs, one of which is situated at the base of the orifice, one near the posterior extremity of the body, and one on the thoracic part. On the posterior margin, somewhat removed from the median line, there is a hair on each side. The anterior extremity is sometimes slightly pointed, and bears an irregular transparent eye-spot on each side. Around the margin of the body there is an abundant secretion of white wax, arranged in radiating ribbons, that are transversely undulated and which reach a length of 0.850 mm. On the dorsum there are two small tufts near the posterior extremity, and a longitudinal, median line of white wax.

*Hab.* Ypiranga. State of S Paulo, on the lower side of leaves of *Eriosema heterophyllum* Beth. (Leg.). Collected in May of 1912, by Mr. H. Luederwaldt, curator of the museum. The type was incorporated in the collections of the Museu Paulista with the N. 20,553.

ALEUROTHIRIXUS AEPIM (Goeldi).

The *pupa case* is elliptical, with the anterior extremity forming an obtuse angle and the posterior extremity rounded or truncate: light yellowish brown in color. with two large, irregular, dark brown to nearly black eye spots. The body measures 0.900 mm. in length by 0.573 mm. in width, and is widest before the middle. Around the margin there is a double row of distinct crenulations, the outer row being composed of irregular crenulations 22 of which are included in a space of 187 microns. On the submarginal area of the anterior part of the body, and extending slightly beyond the middle, are seven pairs of strong, pointed spines, the third pair being placed farther mesad than the others. On the margin there are three pairs of long thick, hairs, one pair being located in the thoracic region, one near the base of the vasiform orifice, and one near the posterior margin of the body, where there is a fourth pair of smaller

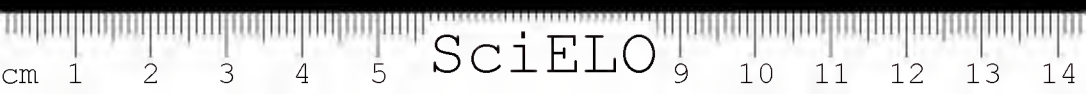

hairs, removed from the median line, and another on the anterior margin but nearer to the median line.

The *vasiform orifice* is small, slightly elevated, hemispherical, with the margins dusky and reinforced; and measures 38 microns in width by 32 microns in length, being removed from the posterior margin of the body by 94 microns. On the outside of the posterior margin of the orifice there is a fringe composed of from 4 to 8 hairs of various sizes, those in the middle being the longest. The operculum is small, hemispherical, with the posterior edge truncate. The lingula is narrow, extending just to the posterior margin of the operculum, by which it is obscured. The body is usually covered by an irregular, woolly mass of white wax, formed of fine, irregularly curled threads.

The *adult female* has the body light brown in color, with the antennae and legs lighter, yellowish, and the compound eyes, large and black. The antennae are composed of 7 joints, the third being the longest and longer than the last four joints combined, reaching a length of 125 microns. The wings are hyaline, linear, the anterior measuring 1.116 mm. in length by 0.380 mm. in width; the posterior wings being smaller.

The *adult male* was not observed.

*Hab.* Rio de Janeiro, where it was collected on leaves of sweet cassava, by Dr. Emilio Goeldi, in 1886; and by Dr. F. Noack, probably in 1898. We have specimens collected in Ypiranga in May, 1921, on leaves of a campo shrub, numbered 20,558, and others from Santo Amaro, on leaves of the cultivated orange. These last specimens have the median part of the abdomen somewhat elevated, dusky, and the dorsal secretion scarce. The drawing of the pupa in the paper by Quaintance & Baker is very good. Only the two fine hairs on the anterior margin of the body are missing.

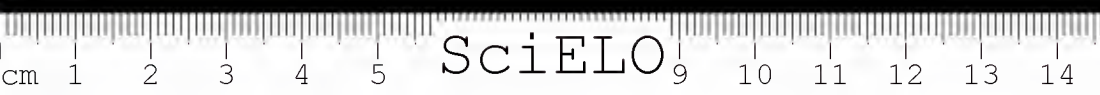

ALEUROTHIRIXUS MICONIAE n. sp.

The *pupa* and *case* are broadly elliptical; extremities rounded; dark brown (fuliginous) to black in color, with a crenulated marginal zone that is lighter, measuring 0.930 mm. in length by 0.600 mm. in width. There is apparently a single row of very regular crenulations, each one with a median ridge, 20 being included in a space of 187 microns, this zone being from 19 to 25 microns wide.

The *vasiform orifice* is subcircular, measuring 28 microns in length by 31 microns in width and is separated from the posterior margin of the body by 94 microns. The operculum is transversely elliptical, with the anterior edge straighter than the posterior. The lingula is narrow, extends beyond the posterior margin of the operculum and extends to the posterior margin of the vasiform orifice. On the dorsum there are three pairs of long hairs, one pair being located on the thoracic region, one at the side of the vasiform orifice, and one between the orifice and the posterior margin of the body. On the 15th crenulation of the posterior margin there is a small hair on each side, as also on each side of the anterior margin on the 11th crenulation. A submarginal furrow, about 82 to 90 microns wide, separates this area from the rest of the abdomen. Radiating from the margin, there are numerous fine threads of white wax, more abundant on the old specimens, and that reach a length of 1.085 mm., that have the distal ends curled and curved upwards until they hide the insect.

The *adult female* has the body 0.600 mm. long; body, antennae and legs being light brown in color. The wings are hyaline, those of the first pair measuring 0.755 mm. in length by 0.318 mm. in width. The joints of the antennae could not be observed.

*Hab.* Ypiranga, State of S. Paulo, in the botanical garden of the museum, on the under side



of the leaves of *Miconia* sp. aff. to the species *char-tacea*. Collected by H. Luederwaldt in July, 1918, and by the author in September, 1919. The type was incorporated in the collections of the Museu Paulista with the N. 20,555.

PSEUDALEUROLOBUS n. gen.

The pupa is large, flat, subcircular or broadly oval in form, with the submarginal area separated from the rest of the body by a groove. The margin is distinctly crenulated. The thoracic tracheal folds are indicated but not distinct. These terminate in a circular area, sometimes barely closed on the exterior, and have a three or four-toothed figure in the center, the median teeth being the longest. There also exists a caudal area on the posterior margin of the body, similar to those of the thoracic region.

The vasiform orifice cordate, with the posterior portion covered by a transparent membrane that is divided into small areas of various shapes. The operculum is large, cordate. The lingula is narrow, extending slightly beyond the posterior margin of the operculum, but is entirely contained within the orifice and has the distal end expanded and setose. Type species, *Pseudaleurolobus jaboticabae* n. sp.

PSEUDALEUROLOBUS JABOTICABAE n. sp.

The pupa and case are large, flat, broadly oval or subcircular, being widest across the posterior part of the abdomen; light yellow in color, with the large compound eyes dark brown to black, and measure 0.566 mm. in length by 1.133 mm. in width, some parasitized specimens, however, being larger. The margin of the body is thick, dark colored, and distinctly crenulated, the crenulations being irregular and rounded on the distal end, 23 of them being contained in a space of 187 microns. The submarginal area is separated from the rest

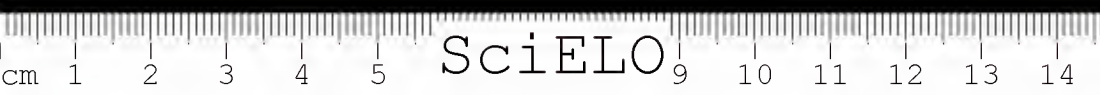

of the body by a shallow but distinct groove; is 65 microns wide and transversely striate, the striae, however, being less in number than the marginal crenulations. The entire dorsal area, both in the submarginal region and on the abdomen, is finely dotted, the abdominal region also being divided into small, irregular areas. The thoracic and caudal tracheal grooves are distinct, and terminate, on the margin of the body, in a circular area not entirely closed on the exterior margin, that bear 3 or 4 rounded teeth in the central portion; the median teeth being the longest.

The *vasiform orifice* is large, cordate, and has more than the posterior half covered by a transparent membrane divided, on the margin, into small, irregular areas. The operculum cordate; the lingula narrow and long, extending beyond the posterior edge of the operculum, but entirely contained within the vasiform orifice, which measures 50 microns in length by 53 microns in width, and is separated from the posterior extremity of the body by 125 microns.

The *adults* were not observed.

*Hab.* S. Paulo, on the under side of the leaves of the cultivated jaboticabeira, *Eugenia jaboticabae*. Collected by the author on October 15th, 1919. The type was incorporated in the collections of the Museu Paulista with the No. 20,557.



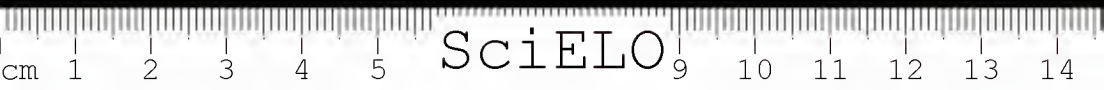

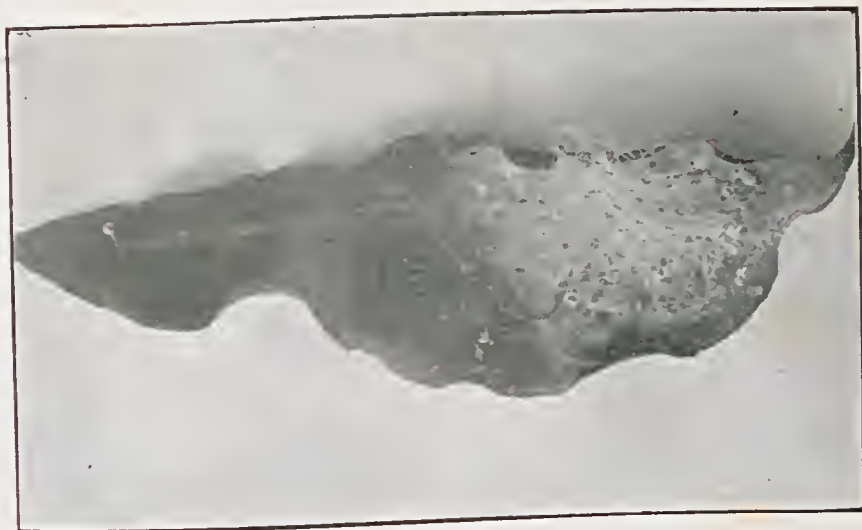

1



2

1. *Leonardius lahillei* (Leonardi)
2. *Aleurodicus marifimus* n. sp.

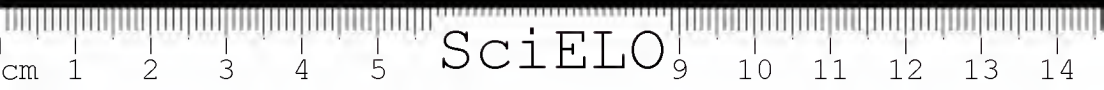

SciELO

9

10

11

12

13

14

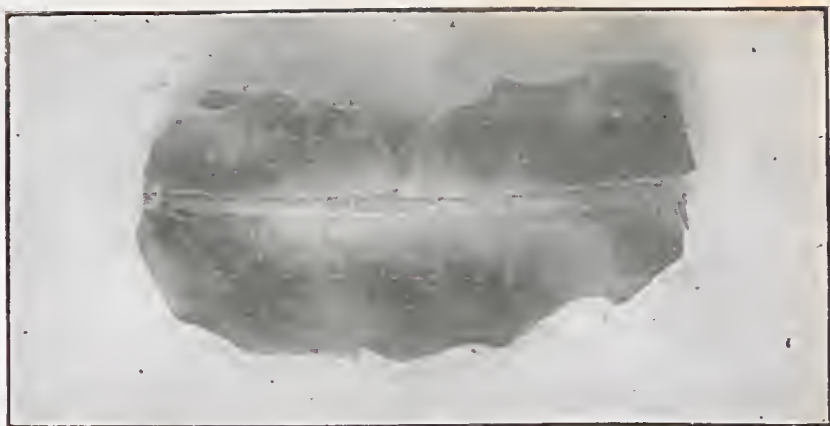

1

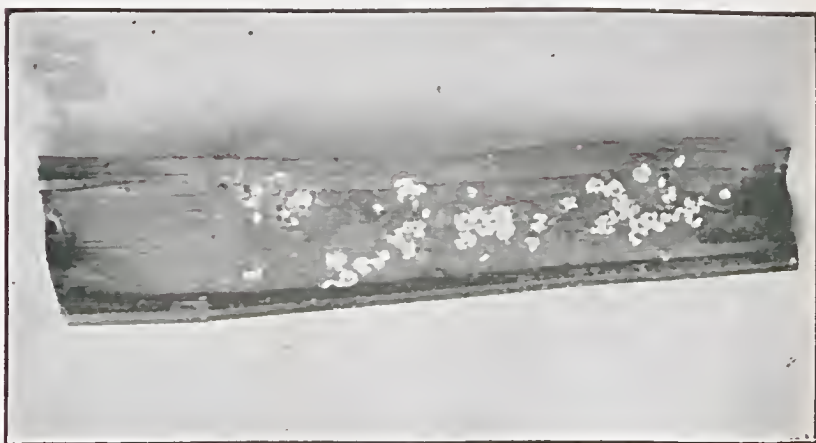

2

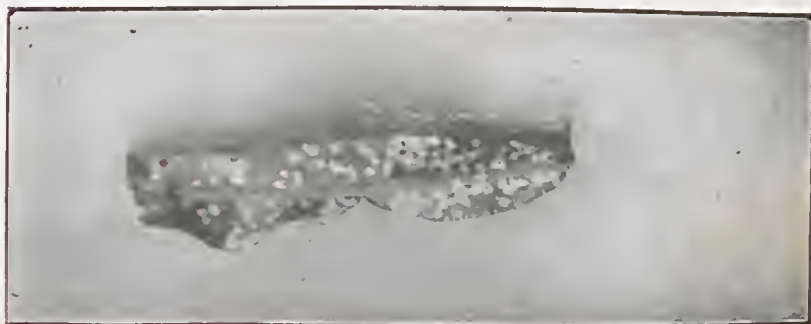

3

1. *Aleurodicus marmoratus* n. sp.
2. *Pseudaleurodicus bahiensis* Hempel.
3. *Aleurotrachelus fenestellae* n. sp.

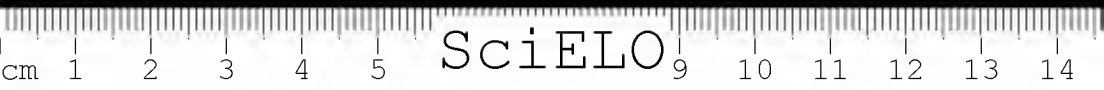

SciELO

9 10 11 12 13 14

47

# Enigma arcadio

— PELO —

Prof. Alberto Childe

Do Museu Nacional do Rio de Janeiro

---





## ENIGMA ARCADIO

Lí certo dia, num daquelles occultistas que avançam as proposições mais ousadas sem as alicerçar de argumentos, esta sentença perturbadora: « não esqueçamos que povos existiram, cujos nomes mostram que não conheceram a Lua » (1), e o autor prosegue: « o leitor deve apenas entrever aquelle mysterio e não iremos alem ». O bom kabbalista não fornecia citação alguma, nem dizia quaes esses povos. Sob tal forma, semelhante asserção não merece commentario.

Como este mysterio, porém, intrigou bastante a antiguidade, e como se acha relatado, as vezes, em obras modernas, tentámos esclarecer a origem e o sentido de tão curiosa affirmacão.

\*  
\* \*

V. Duruy na sua « Historia dos Gregos », cuja traducção hespanhola cito, escreve: « Los Arcadios aseguran que Licosura era la mas antigua ciudad del mundo, aunque tambien creian haber nacido antes que la Luna enviase á la tierra sus pálidos rayos ». (2) São effectivamente os Arcadios que se reclamavam de tão singular prioridade sobre os demais povos do mundo antigo.

Dos velhos lexicographos, o byzantino Suidas é dos mais recentes que relatam a gabolico arcadia. No vocabulo Βεζσελέηνες (3) escreve: « Antiquè. Hoc est stultissime. — Palavia derivada de προσέληνος. Chamavam προσέληνους (Proselenitas) aos Arcadios, muito antigos na realidade e que se diziam nascidos antes da Lua. (4) Βεζσελέηνες portanto, assim como

(1) PAPUS. — *Traité élémentaire de science occulte* 7.<sup>e</sup> edition. — Paris, 1903. P. 238.

(2) V. DURUY. — *Historia de los Griegos*. — Trad. hespanhola. T. I. P. 36.

(3) SUIDAS. — *Colonia Allobrogum, apud Petrum de la Rouière*, (1619).

(4) τολι γάρ Ἀρκάδας ἀρχαιοτάτους, καὶ πρὸ τῆς σελήνης τῆσκειντας γεγονέναι, προσελέηνους ἐκάλουν.

προσέληνε é empregado pela mesma razão acima exposta. Este Βεζκεσέληνε porém, provém da historia seguinte : ... » e Suidas relata a historia contada por Herodoto a respeito de Psammetico, quando este Pharaoh procurou descobrir qual o povo mais antigo do mundo. (1) E assim conclue : « Βεζκεσέληνε significa portanto *antigo*, sendo palavra composta de Βέζκος, pão, segundo a lenda citada e σελήνη, nome da Lua. (2)

Num outro artigo, sob o mesmo vocabulo, repet<sup>e</sup> a mesma explicaçã e glosa : « Entretanto elles (os egypcios de Psammetico) interpretaram erradamente e foram tidos por tolos e estupidos. A propria historia cobre-os de ridiculo. (3)

D'ahi resulta que a palavra Βεζκεσέληνε significaria textualmente : « *tão velho como o pão e a Lua.* » Não entrarei agora na discussão do significado de pão, attribuido pelos egypcios é palavra Βέζκος ou Βέζκος, sobre o testemunho invocado de um vocabulo phrygio, — já o commentei em trabalho anterior ; (4) mas do exposto, parece-me que a palavra Βεζκεσέληνε foi creada por occasião daquella lenda, nos tempos de Psammetico I, e applicada por irrisão aos povos que se diziam os mais antigos do mundo. A palavra, sendo de composição grega e não egypcia, foi sem duvida creada pelos Gregos que conheceram a anedota, no Egypto, isto é os Gregos estabelecidos em Naucratis, nos meados do VII seculo, portanto. (5)

Não vejo porém, passagem da palavra Βεζκεσέληνε a προσέληνε, como o quer Suidas. A ultima significa anterioridade, a primeira comportaria apenas o sentido de contemporaneidade. Se a segunda fosse posterior, encareceria a mofa da primeira, mas Sui-

(1) HERODOTE. — *Histoires* — II. 2.

(2) SUIDAS. — *Colonic Allobrog. ap. Petrum de la Rouière.* (1619).

(3) « *Malé enim audiebant, et carpebantur ut amentes et stupidi. Per istam igitur dialectum ipsos deridet, et cavillus perstringit.* » — SUIDAS, obr. cit. s. v. Βεζκεσέληνε. traducção latina.

(4) A. CHILDE. — *A' propos de l'origine du langage.* — Cordoba. Revista de la Univ. de Cord., out. e nov., 1918.

(5) A. WIERMANN in *Zweit. Buch. Herodot.* já tinha chegado á mesma conclusão.

das deriva a primeira da segunda, e creio poder deduzir desta affirmação que os Arcádios, aos quaes foi applicada, segundo o lexicographo, já se davam a segunda antes da pesquisa do Psammetico. Quando esta investigação foi conhecida e espalhada, os Gregos de Naucratis, ridicularizando os Arcádios e tomando em parte a descoberta a serio, pareciam responder-lhes: « pelo menos Βεζκεσελήγους! » Assim mesmo a composição está um pouco forçada.

Na palavra προσέληνοι. Suidas escreve: « Antelurares. Herodotus ita vocat Arcadas, hoc est, antiquos et natos ante lunam ».

Herodoto cita os Arcádios in: I. 66 e 44; II. 471; V. 49; VI. 74; VII. 202; VIII. 26 e 75. Revistei todos aquellos trechos no texto (edição Firmin Didot), e não encontrei em parte alguma o epitheto προσέληνοι applicado aos Arcádios. Não será este o unico erro de citação apontado neste estudo.

\*  
\* \*

A pretensão dos Arcádios está consignada em outros autores antigos. Diz Ovidio nos *Fastos*:

Orta prior Luna (de se si creditur ipsi)  
A magno tellus Arcade nomen habet (Liv. I)

e ainda:

Ante Iovem genitum terras habuisse feruntur  
Arcades et luna gens prior illa fuit. (Liv. II) (1)

Notemos que no pensamento do poeta ha gradação aqui no tempo, na antiguidade, — elles precederam Jupiter e precederam mesmo a Lua. A indicação tem o seu valor. Ovidio provavelmente não ia até as fontes de Hesiodo e consignava apenas tradições mais recentes. Ora segundo Hesiodo, Jupiter-Zeus nascera em Creta e fora criado pela deusa Rhea, no monte Ida. A mythologia de Hesiodo conservava tradições antiquissimas, guardadas sem duvida em Orchomenos da Beocia, onde o poeta se retirára. Mas a tradição de Zeus em Creta, é uma assimilação de um deus sem nome, deus pelagico, o Zeus do

---

(1) PUBL. OVIDII NASONIS. — *Fastorum* — Lib. VI. *Antuerpiae ap. Hier. Verdussen, 1722.*

Olympo e de Dodona, ao guerreiro Velchanos dos Cretenses, o verdadeiro filho de Rhea. (1) Os Arcadios se pretendiam já anteriores a este Zeus; entendamos o Zeus pelasgico.

Apollonio de Rhodos, nos Argonauticos, tambem se refere a pretensão arcadia: « Ainda não era possível aos descobridores achar todas as maravilhas que evluem na aboboda celestial, nem tampouco o povo veneravel dos Danaenses; unicos porém, viviam os Arcadios do Peloponnesio, os Arcadios cantados, antes mesmo da Lua. » (2)

Apollonio que vivia em Alexandria no III Sec. ant. J. C. e foi bibliothecario no Museu daquela cidade, não podia deixar de conhecer a historia contada por Herodoto e sem lhe alludir, porém, celebra depois, a propria antiguidade dos Egypteos:

« quando até então, a terra fertil e feliz entre-  
[ tanto celebrada ]

« era o Egypto, mãe dos primeiros homens

« e Triton, o mais bello dos rios, pelo qual é  
[ toda regada. » ] (3)

Recebera o poeta possivelmente esta tradição arcadia dos ensinamentos de Kallimachos, ou das obras de Cleon de Curium, ou ainda de Epimenide de Knossos, aos quaes, segundo Asclepiades de Myrtea, deveu muito. Epimenide viveu cerca de 650 ant. de J. C., contemporaneo portanto de Psammetico I. Notemos entretanto que Apollonio que de Kallimachos sem duvida, tirou o epitheto de Ἀπειρανῆες, conferido aos Arcadios, não emprega em parte alguma o vocabulo Βεζζετέλγνοι.

(1) H. R. HALL. — « Aegean Archeology » — P. 147: « When the Cretans came to the North, Zeus was the god who corresponded best to their Velchanos; when the Achaeans and Dorians came to Crete, Velchanos alone represented the male godhead, and could be identified with Zeus. »

(2) APOLLONIO RHODES. — *Argonauticôn* — L. IV. vv. 263 e 264:

οἱσι δ' ἔσταν Ἀρκάδες Ἀπειρανῆες,  
Ἀρκάδες, οἱ καὶ πρόσθε σεληναίης ὕδρόντα.

(3) *Id.*, vv. 267 - 269.

As scholias de Apollonio fornecem-nos os nomes dos auctores antigos que citaram a tradição da antiguidade arcadia. São : Dionysios Chalcos ( V seculo ), Theodoros ( IV seculo ), Ariston de Chios, Mnáséas e Duris ( III seculo ), Eudoxe de Cnida ( II seculo ). Ora segundo a época em que viveram, nenhum delles foi anterior ao tempo em que teve origem a anedota do Herodoto.

\*  
\* \*

Devemos neste assumpto distinguir dois pontos : um é a origem da palavra Βεκεσέληνε, e jeio que acima mostrei, muito provavelmente nasceu em Naucratis ; o outro é a pretensão arcadia em se incontestavelmente anterior. pois segundo Suidas, a palavra creada no tempo de Psammetico foi applicada a este povo por causa de tal pretensão. Elles já se diziam, refere Suidas, πρoσέληνοι ; que podiam elles significar com isto ?

\*  
\* \*

Vejamos como os Scholiastes explicaram estes trechos e vocabulos : Theodoros pretende que « a Lua appareceu um pouco antes da lucta de Herakles contra os gigantes ». ( 1 ) Esta tradição nos conduz apenas aos tempos da nau Argo : isto é, duas gerações antes da guerra de Troia. Theodoros invocando Heraklés não ignorava sua participação portanto na expedição á Colchida, e esta, sendo um facto historico, elle o não podia entender sob ponto de vista mythico-astronomico, sob o qual foi mais tarde considerado tambem. Os Arcadios eram um povo real e não mythico, seria illogico elucidar suas pretensões em terreno puramente allegorico.

Dionysios Chalcos es appellida « Selenitas ». Notemos que representa a autoridade a mais antiga, citada pelos commentadores e não emprega entretanto a denominação de « proselenitas ». ( 2 )

Aristoteles segundo o mesmo Scholiaste ( H. Estienne ), « em sua constituição dos Tegeates, refere

---

( 1 ) ὀλίγω πρότερον του πρὸς τοὺς γίγαντας πολέμου Ἡρακλέους. τὴν σελήνην φανήναι.

( 2 ) Nota 3 do Schol. de APOL. Ru. ( C. IV, v. 264 ).

que os barbaros habitavam a Arcadia, e foram expulsos pelos Arcadios, quando da occupação da região por estes, antes que a Lua surgisse, pelo que foram (os ultimos) chamados *προσέληνοι*.» (1)

Este trecho invocado de Aristoteles é muito curioso, porque como seu contemporaneo Theodoros, elle se deve naturalmente collocar no terreno real, historico e não mythico. De outro lado como sabio e sabio viajado, não ignorava as theorias astronomicas dos Egypcios e Babilonicos, e devia saber que a « Paut » primitiva heliopolitana contava Isis no numero de seus membros. Diodoro de Sicilia affirmou mais tarde que a palavra Isis significa « antiga » e marca a opinião dada entre os Egypcios da eternidade desta deusa. (2)

As proprias theorias cosmogonicas de Aristoteles estão em contradicção com a phrase citada. Estas se deduzem dos trechos seguintes: « A terra, a lua são espheras (*De celo*, B. 11. 291,<sup>b</sup> 14-17, 17-25); cada esphera tem como motor interno uma intelligencia (*Meteor.* A. 8, 10, 1075<sup>a</sup>, 26 e seq.) »; estas intelligencias não se movem de per se, são eternas; (*De celo*, B. 1, 284.<sup>a</sup>, 27-33). Ora o que é eterno é sempre tudo o que pode ser e não comporta, ipso facto, passagem alguma da potencialidade á actualção. (3) — « O mundo é eterno; (*De celo*, A. 3. 270.<sup>a</sup> 12-17); o céu sempre foi, sempre será tal qual é (*De celo*, B. 1. 284.<sup>a</sup>, 15-20).

Como entender portanto o « του ἐπιτελλαι » do Aristoteles?

Duvido portanto da autoria de Aristoteles a respeito deste trecho. Elle não se encontra na sua « Politica »; achei-o apenas em os « Fragmenta Aristotelis » publicados no fim da « Politica » (4). e é citado como um scholion as « Nuvens » de Aristophanes.

(1) ὅτι βάρβαροι τὴν Ἀρκαδίαν ὤκησαν, οἱ τινὲς ἐξεδήληθησαν ὑπὸ τῶν Ἀρκαδῶν ἐπιθεμένων αὐτοῖς, πρὸ τοῦ ἐπιτελλαι τὴν σελήνην, διέκλιτον ἐμάσθησαν προσέληνοι.

(2) DIODOR SIC. — I. v. I. Sec. I. VI.

(3) ARISTOTE. — *Clod. Pyat.* — As citações foram tiradas da mesma obra.

(4) Ἀριστοτέλους πολιτικῶν βιβλ. θ. cum perpetuo Dan. Heinsii... paraphrasi. Ienae — Anno MDCLX. Fragmenta Aristotelis. P. 48.

nes. Este Scholion por antigo que possa ser, não será anterior a nossa era, pois as primeiras allusões á « Política » se encontram em alguns scholiastes posteriores á Cicero. (1)

Duris diz que a Arcadia recebeu este nome de Arkas, filho d'Orkhomenos, d'onde tambem ser Orkhomenos o nome da capital da Arcadia. (2)

Outros ainda pretendem que Endymion descobriu as revoluções e os numeros (que regem o curso) da Lua, d'onde veio aos Arcadios o nome de « Proselepnitas », pois Endymion é Arcas. (3)

Esta interpretação pouco satisfaz; a época da descoberta das leis ás quaes obedece um phenomeno, não é a mesma do que a da appareição deste. Arkas chefe eponymo da nação e tendo descoberto as revoluções do astro, dahi resalta que o astro já existia e o povo que passou a ser chamado Arcadio, como tal fica posterior ao astro e ao conhecimento de suas leis.

Na realidade, tanto Duris como os outros commentadores, estão bastante perplexos para explicar a pretensão arcadia. De facto, os antigos depois de Psammetico concederam geralmente a prioridade aos Phrygios sobre os Egyptios; ora os Egyptios pareciam ser os primeiros que tivessem adorado a Lua, se por sua vez anteriores aos Babilonios e Chaldeus. Que os Phrygios os precedessem no mundo, como o relatava a tradição e estes assim se achavam anteriores á Isis ou pelo menos ao seu culto. Mostrei em outro trabalho, baseando-me sobre a origem da palavra *πέλας*, que os Phrygios de Psammetico não podiam ser senão os Pelasgos. (4)

\* \* \*

Herodoto por outro lado (5) reúne na mesma appellação os Arcadios e Pelasgos; em II.474, identifica-os de novo e affirma serem os unicos povos na Grecia, que conservaram depois da invasão dos Dorios, os ritos de Demeter (as Thesmophorias), reve-

---

(1) ARISTOTE. — *Politique* — Introd. de Ed. Laboulaye. Paris. Garnier, pp. VI e VII.

(2) Nota 3. — *Schol.* — AP. RHOD. (C. IV, v. 264.)

(3) *Id. Id.*

(4) Vide nota 4. — Pag. 1196.

(5) HERODOTE. — *Histoires*. L. I, ch. 146.

lados pelas filhas de Danaos, vindas do Egypto, ás mulheres dos Pelasgos. Ora, o mesmo autor ainda, em VII, 94 especifica que os Pelasgos do Peloponnesio, antes da chegada de Danaos e de Xuthos eram chamados Pelasgos-Egíales. Destes dados se deduz que os Arcadios deviam ser um ramo dos antigos Pelasgos, o que concorda aliás com a tradição. (1) E Pausanias relatando a origem dos Pelasgos diz: « os Arcadios referem que de todos (os homens) Pelasgus foi o primeiro que existiu neste paiz »; (2) e mais longe: « Lycaon, filho de Pelasgus erigiu Lycosura sobre o moute Lyceu ». (3)

Lembrarei a respeito da citação do Herodoto ( Liv. II, 471 ), que sob o mesmo nome de Demeter ( ou Cérés dos Latinos ), os antigos consideravam Carmenta (4), Themis (5) e Isis (6). Sabemos tambem pelo mesmo autor que « os Pelasgos adoravam Deuses aos quaes não davam nome algum e que designavam pelo nome geral de Deuses ». (7) Teriamos assim um

---

(1) « Seguindo PAUSANIAS 8.4.1., Arkas teria succedido á Nyktimos, um dos filhos de Lycaon, poupado por Zeus, — no imperio sobre os Pelasgos, que d'elle teriam recebido o nome de Arcadios. Arkas ter-lhes-ia dado o arado, a arte do tecelão, a fabricação do pão, etc ». ROSCHER, s. v. Ἀρκάς — *Ausfuhr. Lex. Gr. und Röm Mytholog.*

(2) PAUSANIAS — *De Veter. graec. regionib. Comment. Romul. Ainas Frid.* — Sylburg. Francof. 1624. L. VIII, 237.

(3) *Id.* — Liv. VIII, lin. 11.

(4) A tradição diz que Carmenta foi uma nymphá da Arcadia, que os Gregos chamaram Themis e Nicostrata. — M. BAÏREUX — *Tradução dos Fastos de P. Ovidio Naso.* Rouen, M.D.CCLXXXIII. Liv. 1. P. 59.

(5) E' deste nome que provem o das Thesmophorias.

(6) APULEIUS — *Metamorph.*, l. XI. Invecação á Lua: « Me primigenii Phryges Pessinunticam nominant deum matrem; hinc autochthones Attici Cecropiam Minervam: illinc fluctuantes Cyprii Paphiam Venerem; Cretes saggitiferi Dietynum Diaum; Siculi trilingues Stygiam Proserpinam; Eleusinii vetustam deam Cererem; Iunouem alii, Bellonam alii, Hecatam isti, Rhamunsiam illi: et... Aethiopes, Aethiopes, priscaque doctrina pollentes Aegyptii, ... appellant vero nomine reginam Isidem.

(7) HERODOTE — *Histoires.* Liv. II, ch. 52 e PLATO in *Cratylo.* P. 397.

modo de entender a prioridade dos Arcádios-Pelasgos sobre a Lua, pelo menos sobre o culto para ella instituido.

\* \* \*

Da introdução no Peloponneso do culto de Isis pelas filhas de Danaos, do proprio nome de Danaos (Dana-os), que podemos sem duvida, assemelhar os nomes paralelos : rei Den do Egypto primitivo, deus Aten do culto heliopolitano, — e da presença de nomes egypcios ou de origem egypcia entre as lendas do Peloponneso antigo, podemos deduzir que a população pelasgica primitiva, anterior a esta introdução e que não tinha nomes para suas divindades ou os não revelou, representava um fundo ethnico excessivamente antigo, fundo que estamos autorizados a considerar como parte da raça mediterranea de Sergi. (1) Raça que se espalhava particularmente nas bordas septentrionaes do Mar Mediterraneo oriental, nas ilhas, occupava aquellas regiões na época neolithica e constituiu provavelmente a primeira camada da população minoana na Creta.

Os gregos, que desde sua colónisação na Cyrenaica e no Delta, affeiçãoavam ligar como o fez Herodoto, suas instituições ás similares do Egypto, distinguiam mal os estratos successivos de civilisação na Grecia continental : assim é que na origem de suas lendas, encontramos quasi constantemente nomes de filiação nilotica. Uma outra scholia aos « Argonauticos » de Apollonius, confirma este facto. Traduzindo o epitheto de Ἀπειδανῆες, applicado aos Arcádios no verso 265, C. IV. Hoelzlin em sua pessima traducção latina (2) escreveu :

... sed soli ex Apidanensibus existebant  
Arcades...

e reproduzindo o commentario de H. Estienne : « dos Apidanes, dos Peloponnesios, de Apis, filho de Phoroneus ». (3)

(1) G. SERGI — Africa. Torino. 1897. P. 39.

(2) APOLLONII RHODII — *Argonauticorum* — Libri III.  
*Interpr. Ierem. Hoelzlini. Lugd. Bat. Anno 1641.*

(3) Ἀπειδανῆων δέ, τῶν πελοποννησίων ἀπὸ Ἀπειδῶς τοῦ Φερωνέως. (Not 2. Cap. IV, v. 263).

Hygino em suas fabulas esclarece : « Arcades res divinas primi diis fecerunt. — Phoroneus, Inachi filius, arma Iunoni primus fecit ». (1) E no cap. CXLV : « Niobe, sive Io, na nota b. escreve : *Niobae primae omnium mulierum mixtus est Jupiter, ut Graeci perhilent, de qua nascitur Apis, quem Serapim cognominant.* »

O mytho de Io (sive Niobe), que tambem sabemos ser filha de Inachus, estabelece-a como irmã e esposa de Phoroneus e mãe de Apis.

E' patente que temos aqui uma applicação de mythos e nomes egypcios a uma tribu pelasgica, anterior á introdução destes mythos no Peloponnesio, como o vimos acima : Io é Isis, Apis, — o Apis egypcio, Phoroneus, o titulo real Pharaoh. Nada nos autorisa a ligar estes nomes á época barbara dos Arcadics primitivos, comedores de bolotas.

\* \* \*

Por tudo que examinamos até aqui, parece claro que os Pelasgos Arcadicos não se gabavam de ter nascido antes da Lua-astro, e sim antes da introdução do culto lunar no Peloponnesio — portanto anteriores á deusa Io ou Isis, — enfim anteriores á deusa Lua.

De muito posterior a elles é a especulação de alguns atomistas que consideravam o Sol e a Lua como mundos outr'ora independentes (2), mais recentemente attrahidos no nosso.

\* \* \*

Se a idéa dos Arcadicos foi tal como a dissemos, ignoramos entretanto a forma exacta sob a qual revestiam este pensamento. E' pena que nenhum autor tenha citado a phrase arcadia « *ipsis verbis* ». Haviamos de ahi encontrar provavelmente um trocadilho. Os trocadilhos, as homonymias e allegorias são frequentes nos annaes da antiguidade. Os egypcios cul-

(1) J. HYGINI — *Fabularum, apud Mythographi latini.* — Amstelod. apud vid. Ioan. à Scmeren, 1680. Cap. CCLXXIV.

(2) E. ZELLER — *La Philosophie des Grecs*, II. Pp. 315 - 319.

tivavam este modo de se exprimir, que os hieroglyphos a miudo crystallisaram. Na Grecia e em Roma as respostas sybillinas eram tambem ambiguas. Que tenha havido uma palavra ambigua, pouco clara para quem não era arcadio, isto o provam explicações descontraídas dos commentadores que procuravam ligar o termo inexplicavel, a idéa para elles apparentemente absurda, á idéa que lhes fossem mais concebíveis. Já vimos tentativas neste sentido, vamos encontrar outras.

\* \* \*

Pollux no Onomasticon (1), cita os Arcadios comedores de bolotas, e um commentador Wolfgang Seberus explica o epitheto de βαλανηφάγοι pelas referencias de Plutarcho, Herodoto, Apollonios Rhod. etc. A estes elle junta ainda Lycophron, o autor da Cassandra: « Et Lycophron προσθεμήνης (undi dicti προσεληναίοι et προσέληνοι, licet hujus nominis alia ratio apud « Schol. Æschyl. » ad vers. 427. P. om.) τοῦς Ἀρκάδας βαλανηφαγῶν εἶπεν. »

Aqui temos nova palavra, ainda não encontrada nos outros rautores e que pode soffrer commentario instructivo.

A explicação de Seberus mostra que elle considera προσθεμήνης como o equivalente de προσέληνοι, isto é. « antes da lua » = προσθεμήνης. Lycophron portanto pretendia que os Arcadios antes da Lua existir, eram comedores de bolotas ou castanhas.

Teremos porventura aqui o termo ou parte do termo empregado pelos proprios Arcadios: προσε-ΜΗ'ΝΗΣ?

Suidas que explicou a palavra προσέληνοι, entretanto não menciona o vocabulo προσθεμήνης. Tudo leva a crer que era muito mais antigo do que o primeiro; a escolha do Lycophron, o meo alexandrino ao qual pertencia como o Apollonio, o deposito de documentos antigos que era o « Muzeion » de Alexandria nesta época, persuadem-me que elle não empregou sem fundamento o termo de προσθεμήνης. — gostava dos archaismos e da obscuridade, a ponto de

(1) JULII POLLUCIS — Onomasticon — RODOLPHI ZWALTHERI, MDCVIII. Francofurti P. 60.24. I. Ch. XII « De infrugiferis »: διὰ τοῦς βαλανηφάγους Ἀρκάδας...

que seu poema « Kassandra » passa pelo mais confuso da antiguidade, apesar dos commentarios de Tzetzés.

Μήνη, do radical μήν, é um nome singularmente archaico na realidade, que, em archeologia classica, evoca immediatamente o deus Men, deus da Lua. Para os Hellenos posteriores μήνη designava o crescente lunar, por opposição a σελήνη, que era a lua cheia. (1) (2)

E esta forma de crescente pareceu sem duvida mais typica e cheia de symbolos aos povos primitivos do Mediterraneo. Effectivamente é sob este aspecto que a Lua está representada nas joias myceneas (5), é sob esta forma tambem, que a vemos sobre a testa de Artemis (4) de H-kata, que são outras personificações da Lua. E' provavelm ute sob a mesma forma ainda que recebeu um culto nas grutas da Arcadia, antes que templos lhe fossem dedicados. (5).

Assim μήνη para os Arcadics como Pelasgos, foi um nome da Lua e encontramos este radical na composição de alguns nomes excessivamente antigos: citarei apenas o de Orchomenos. Houve diversas Orchomenos, duas particularmente celebres: Orchomenos dos Mnyos na Beocia, e Orchomenos da Arcadia. Orchomenos da Beocia era a cidadella avançada dos Pelasgos nos limites da Europa barbara e periclitou em consequencia da prosperidade de Thebas que lhe foi posterior. (5) Tres estabelecimentos foram descobertos no lugar pelas excavações, e que se tinham succedido. Orchomenos III com suas casas rectangulares, data do Minoano medio III e é contemporanea da catastrophe de Thera. E' a Orchomenos dos

---

(1) SAGLIO ET DAREMBERG — *Dre. des antiq. grecs, et rom. s. v. — meniscos.*

(2) ESCHYLE — *Les sept contre Thèbes. L'éclaircur...* Il porte sur ce bouclier un embleme orgueilleux, l'Ouranos, resplendissant d'astres; et au centre Sélène, eclatante et pleine, reine des étoiles, oeil de la nuit, rayonne. — P. 116. Trad. — LECOSTE DE LISLE, Paris, Lemerre.

(3) SAGLIO ET DAREMBERG — *obr. cit., s. v. Lunus.*

(4) PLUTARCH. — *Sympos.* — III. 10. especifica bem que Artemis é tambem a Lua.

(5) PORPHYR. — *De antr. nymphae*, 20.

(6) CHIZEZ ET DERROT. — *Histoire de l'Art.* — T. VI. 184. P. 85.

Minyos. Os autores antigos não se lembravam das Orchomenos anteriores. Esta já tinha desaparecido ao tempo de Strabo, como aliás a Orchomenos da Arcadia. (1) Antes della a Orchomenos II, com casas de planta elliptica, e ceramica dita « urfirniss » de Furtwaengler, era provavelmente contemporanea do começo do Minoano medio, e anteriormente ainda uma Orchomenos I, eneolithica, com habitações de planta circular e ceramica pintada de vermelho sobre fundo branco.

E' esta, provavelmente, a primeira residencia fixa das populações pelasgicas nesta região. Muito certamente estas tribus que tinham como centro a Thessalia, com Larissa, são as primeiras que occuparam a Grecia continental e recuaram para o Norte quando os Minoanos ahi vieram, por sua vez, se estabelecer. Mais tarde voltaram como Beocios, pois os Beocios, tambem chamados Arneos, do nome de Arnè, sua cidade principal, eram Pelasgos-Eolios. (2)

Mas os Arcadios pretendiam que Lycosura era a cidade a mais antiga do mundo; referiam-se naturalmente á Arcadia Pelasgica, e como vimos que suas pretensões á antiguidade primitiva são perfeitamente justificadas, tambem devemos crer que a Orchomenos pelasgica da Arcadia e a Lycosura *nère de toutes les villes pelasgiques et centre du royaume primitif* (3), eram anteriores ás Orchomenos da Beocia. Pela tradição que acabamos de lembrar, estabelece se tambem que Lycosura era anterior á propria Orchomenos da Arcadia.

Quando tritus mudam de residencias, fundam cidades novas que recebem nomes já dados ás que abandonaram. Assim o lembra tambem Casaubon em

---

(1) Στραβωνος Γεωγραφικων βιβλ. ε'. — Isaacus Casaubonus recens. — Eustath. Vignou Atrepat. MDLXXXVII. Libr. oct.. P. 267, 51-53 e P. 280.

(2) CHUPIEZ ET PERROT. — *Histoire de l'Art.* — T. VI. P. 41.

(3) V. BÉRARD — *Les Phéniciens et l'Odyssée.* — T I. Ch. II. P. 30: « Lycosura était la première des villes que produisit la terre et que vit le soleil.. En dehors de l'Arcadie la tradition panhellèn que acceptait la tradition de Lycosura. » (Cf. PAUSANIAS. VIII. 38,1.)

seus commentarios ao Strabo. (1) O primitivo nome nem sempre convém á segunda cidade. Orchomenos da Arcadia desapareceu. Lycosura entretanto deixou vestígios, e em 1899, encontrou-se no sitio antigo, grossseiras estatuetas de barro, representando mu'heres com cabeça de vacca, de ovelha, etc.. (2) Não cito o facto, senão para provar a realidade do archaico estabelecimento. O nome de Lycosura, entretanto, não se encontra em Suidas, mas a tradição suggere fortemente uma relação estreita entre Orchomenos e Lycosura, ao mesmo titulo e parallelamente com a relação entre Arcas, epónimo dos Arcadios, e Lycaon, o seu antepassado. \*

\* \* \*

« Os gregos encontraram já formadas aquellas lendas de Lycaon e os nomes congeneres do monte Lyceu e da cidade de Lycosura. Estes appellidos não eram gregos, mas elles os interpretaram pelos significados que tinham em grego os radicaes homonymos. Para conhecer o valor destes nomes devemos consideral-os como palavras pelasgicas », diz-nos Weizsäcker. (3) E elle escreve mais: « Lykaon pôde ser approximado do Lucumo etrusco. » (4)

Suspeito em Orchomenos uma transposição de Lycosura. S. Lycaon equivale á Lucumo, o radical Lyk equivale á Luc, (5) que não tem relação com a meá de « iobo », como o pensavam os Heilenes pos-

---

(1) Στραβόνος Γεωγρ... — Commentar. e castig. in Lib. IX. P. 145. 1. G.

(2) PERDRIZET — *Bull. Corr. Hellen.* — T. XXIII (1899). P. 635.

(3) ROSCHER — *Lexicon* — s. v. *Lykaon*. Col. 2171.

(4) *Serv. ad Eneid.* II. 278 (?): « lucumones qui reges sunt lingua Tuscorum ».

(5) PROPERT. — (IV. 1. 29.) « Lucumo » « Lucumo ».

teriores, e sim com a idéa de « bosque sagrado », — de lucus. (1) (2)

Orchomenos apresenta a mesma dupla interpretação. Orcho, de uma parte, está relacionado com « urka » — o lobo (5) e de outra com ὄρχαζ, ἄδος, fechado, enclausurado, — com ὄρχος, lugar cercado. É a segunda interpretação que devemos aceitar portanto, como no caso de Lycosura.

Menos, sendo a designação da Lua, Orchômenos será o « Lucus Lunae », a cerca, o sitio enclausurado ou a cidade da Lua, o que aliás corresponde á explicação de Suillas : « ἔνομα πόλεως καὶ κατὰ τῶν εἰδώλων » (4) : Orchomenos, sendo o santuario das imagens sagradas.

Lycosura deve ter a mesma significação. Não sei se estaremos autorizados a ligar a parte terminal do nome *ura*, com o radical ὄρχος, significando guarda, vigilante, em grego (cf. : ἔρχουρος = guarda da cerca); se assim fôr, a palavra derivaria talvez do

---

(1) VERGILIUS attribue aos Pelasgos a consagração de « luci » :

Silvano fama est veteres sacrasse Pelasgos,  
Arvorum pecorisque deo, lucumque diemque.

(Aeneid., VIII, 600, 601.)

(2) A erronea etymologia de Lycaou, como proveniente de λύκος, lobo, — e as lendas que de lá derivaram sobre sua metamorphose, sobre a lycanthropia, acceitas por V. Bérard, Ph. Berger e outros, conduziram estes, invocando mais os sacrificios humanos a Zeus Lyceu, a admittir o culto deste deus como de origem phenicia. Neste ponto como em tantos outros da antiguidade hellenica e prehellénica. é a miragem semitica que confundiu os autores. Basta lembrar mais uma vez que os Phenicios não puderam aportar a Grecia continental enquanto ella foi minoana, i. é. anterior ao estadio myceniano. Só com a XVIII dynastia os Phenicios começaram a singrar o mar Mediterraneo, e temos mostrado que Lycosura é anterior as tres Orchomenos da Beocia. Orchomenos III já nos recuando até ao 23.º seculo antes de nossa era.

(3) VON IHERING — *Præhistoria de los Indoeuropeus*. — P. 36 (traducção hespauhola)

(4) SUIDAS — ob. cita. s. o v. Ὀρχομένους.

pelagico, e o nome da cidade seria : « a cidade da vigia ».

\* \* \*

Não me posso agora estender sobre as razões que me fazem ligar o termo *ὄρα* (guarda, vigia) com os suffixos em *ωρ* (*ηρ, ρρ*), e possivelmente com o vocabulo egypcio *ir*, EIPE, (copto) = (olho, ver). Encontro nestes radicaes a idéa commum de *ver*, e portanto de *vigiar*. Os povos primitivos consideravam effectivamente os astros e especialmente o Sol e a Lua como *olhos* e *deuses vigilantes*. Os Pelasgos de certo partilhavam deste mesmo modo de pensar. Mostrei em outros trabalhos que ha certas relações linguisticas muito antigas, entre as populações pelagicas, e as lybicas que occupavam o norte da Africa e parte do Delta; sabemos que as populações etruscas tambem, eram aparentadas aos Pelasgos e que Evandros (1) e Oenotros, eram Arcadios. (2) Se portanto encontrarmos vocabulos de radicaes communs, tendo o mesmo sentido, nestes territorios, — além da orientação geralmente parallela do espirito humano nas diversas tribus primitivas — penso que estamos autorizados a consideralos como aparentados e resultando de um stock commum ou de intercambios e emigrações.

\* \* \*

As difficuldades que encontraram os commentadores para comprehender o sentido do epitheto com que foram gratificados os Arcadios ou com que se gratificaram a si proprios, suscitaram outras hypotheses ainda. Citei W. Seberus, annotador de Pollux (p. 41, supra), elle nos refere as scholias de Aeschyles, « *ad versum 427, Prometheus* ». A citação é aliás inexacta, o verso 447 é que fornece commentario á

---

(1) Embora a emigração de Evandros para a Italia, considerada historicamente, seja muito posterior á do Oenotros. Dionys. Halic. a fixava á cerca de 60 annos antes da guerra de Troya. 1. 30-33.40.

(2) PAUSANIAS. — Lib. VIII, 237 e VERGIL. MAR. — *Aeneid.*, Lib. VIII, vv. 51 e sqq.

palavra προσελούμενον (1) « em silencio e na meditação, devoro meu coração, vendo-me assim ultrajado ». O sentido é claro e não parece provocar comentarios; os dictionarios fornecem o verbo προσελέω — ὠ = insultar. « souiller »; de πρό, εἰς, ἔλος, francez = (trainer) dans la boue; — entretanto a palavra foi debatida: Aldina (Venetiis 1518) e Franc. Robortelli (Venetiis 1552) προσσιλλοῦμενον. — Adrianus Turnebus (Parisiis 1552). *Veram unctionem restituit Porsonus ex Etym. M.* (59) P. 690. 41. Προσέληνοι. Προσελλεῖν λέγουσι τὸ ὑβρίζειν καὶ οἱ Ἀρκάδες, ἐπειδήλοιδορητικοὶ εἰσίν, οὕτως ἐν ὑποὑπομνήματι Προμηθέως δεσμῶν. Legendum videtur προσέληνον ὑβριστικοί. et in fine δεσμῶτος. *Schol. A.* βλέπων ἑμαυτὸν οὕτως ὑβρίζομενον, τοῦτο γὰρ ἔηλοι τὸ προσελοῦμενον. ἔθεν καὶ οἱ Ἀρκάδες πρόσελοι ἢ προσέληνοι...

Assim o commentador attribue o epitheto dos Arcadios á fama deste povo, como insultuoso, ultrajante. Para elle, a etymologia seria commum a προσελέω, a πρόσελοι e προσέληνοι.

Casaubon in *Commentar. et Castig* in Lib. VIII. Strabonis, (2) lembra tambem estas scholias a Aeschyles; é muita honra!

Blomfield porém, in *Glossarium* á edição citada de Aeschyles, escreve: « Προσελούμενος. Contumelia affectus. Nequis autem Etymologo fidem haberet de isto Arcadium epitheto ». (3) E com justa razão.

---

(1) σίγην με συννοία δὲ δάπτομαι: κέαρ,  
ὄρων ἑμαυτὸν ὡς προσελοῦμενον.

(v. 447)

(Ἀισχύλου Προμηθέως δεσμότης. Carol. Jac. Blomfield. Lipsiae. MDCCCXXII p. 120)

(59) Foi-me impossível verificar esta ultima citação, porque o unico exemplar do *Etymologicum magnum* de 1594 da Bibliotheca Nacional do Rio de Janeiro desapareceu, apesar de figurar nas fichas do Catalogo em Agosto de 1921!

(2) Στραβῶνος Γεωγρ. βιβλ. ιζ. — Isaac Casaubon. recens. Eust. Vignou. Atrepat. MDLXXXVII. P. 139.2.C.

(3) Ἀισχύλου Προμηθ. δεσμῶτ. — C. J. Blomfield. Lipsiae. — M.DCCCXXII. Glossar. ad idem. P. 120.

\* \* \*

De toda a precedente exposição emana que os Arcádios se glorificavam acertadamente de sua prodigiosa antiguidade. Eles sabiram das florestas que cobriam em tempos neolíticos as fraldas do monte Lyceu e desceram pelos valles até ás costas da Triphylia, margem do rio Alph-u. Lycosura fora provavelmente a primeira cidade da região, uma especie de *gorodich'che* ou cêrca de defesa e sagrada, no alto dos montes. Anteriores ao culto da Lua na região, quando o receberam, este astro, ou esta deusa, foi honrado primei o, em outros no meio das florestas com «luci» em re-lor, — e recebeu o nome de Ménê; dahi para os Arcádios o jactancioso epitheto de *προσθηγήν*; mais tarde, que deste modo significaria não «antes da lua», e sim «anterior á deusa Menê» comprazendo-se elles no equívoco voluntario da palavra.

\* \* \*

Para melhor comprehender o valor deste *rebus*, bem no espirito da antiguidade, basta imaginar os Índios do centro do Brasil querendo um dia gabar-se de serem mais antigos que os conquistadores portuguezes. Podiam assim dirigir-se aos sacerdotes que os catechizam: «Somos muito mais antigos do que vós, pois que os nossos antepassados não conheciam a «Cruz no Brasil!» Ora a «Cruz no Bra-til» é propriamente o «Cruzeiro». Se portanto quizessem estabelecer equívoco sobre as palavras á moda egypcia, e sem duvida á moda arcadia, bastava que dissessem «Tão antigos aqui somos, que os nossos antepassados nem conheciam o Cruzeiro!»

Deixemos passar os seculos e olvidar a época da catechese e as lembranças do tempo da descoberta, ficando apenas a tradição desta jactancia india. — teremos ahi uma affirmação analoga á dos Arcádios, que intrigará singularmente os nossos netos daqui a tres mil annos.

Museu Nacional, 12 de Setembro de 1921.

Alberto Childe.

Conservador das antiguidades classicas e orientaes.  
Membro da Sociedade Brasileira de Sciencias.

18

Uma Nova Especie Termitophila de

DOHRNIPHORA Dahl (Diptera-Phoridae)

Com uma lista dos PHORIDEOS do Brasil até hoje conhecidos

— POR —

THOMAZ BORGMEIER O. F. M.





# Uma nova especie térmitophila de DOHRNIPHORA Dahl

( Diptera - Phoridae )

Com uma lista dos Phorídeos do Brasil até hoje conhecidos

— POR —

THOMAZ BORGMEIER O. F. M.

Do genero cosmopolita *Dohrniphora* Dahl até hoje só se conheciam quatro especies termitophilas: *D. transformata* Schmitz, *D. vorax* Schmitz, *D. assmuthi* Schmitz, e *D. schmitzi* Kohl. As tres primeiras vivem na India e a ultima na Africa. A estas venho accrescentar o primeiro representante termitophilo deste genero do Brasil. *Dohrniphora curvispinosa*, n. sp., uma especie bem caracteristica que encontrei no momento em que sahia de um ninho de cupins, no qual tinha provavelmente penetrado para nelle depôr os seus ovos. Acham-se na minha colleccção mais algumas especies termitophilas do mesmo genero, cuja descripção publicarei oportunamente.

Julguei util accrescentar uma lista dos Phorídeos do Brasil até hoje conhecidos, porque o Rev. P. H. Schmitz S. J. teve occasiã de ver e submeter a uma revisã critica os typos dos generos creados por Enderlein em 1912 sobre material proveniente na maior parte do Brasil. Elle acaba de publicar o resultado dos seus estudos no trabalho intitulado « Typenstudien an Phoriden » ( 1922 ).

Finalmente, cumpre-me agradecer ao Rev. P. H. Schmitz o auxilio amavelmente prestado na elaboraçã da presente descripção.

DOHRNIPHORA CURVISPINOSA n. sp. ♀

Cabeça de côr preta, sómente o epistoma um pouco mais claro e as partes genaes com uma mancha amarello-avermelhada. Fronte pouco abaludada, com brilho fraco e plugem escassa, mais larga



do que comprida nos lados, a região anterior um pouco prolongada, formando toda a área frontal um pentagono distincto; borda occipital cortante; com duas cerdas postantennae e tres fileiras a quatro cerdas de comprimento normal. Primeira fileira pouco convexa, sendo a distancia das cerdas interiores entre si duas vezes maior do que a destas das exteriores; as exteriores distam tanto das interiores como da margem ocular. Serie media direita, suas cerdas quasi equidistantes. A distancia das cerdas verticaes exteriores das interiores mais ou menos 1 1/2 vezes maior do que a das interiores entre si. Cerdas verticaes divergentes entre si, as da serie media quasi parallelas. Região lateral da cabeça com uma cerda genal e duas cerdas divergentes que se inserem nas bochechas. Olhos de tamanho normal, cilios oculares curtos. Antennas com o terceiro artigo bastante reduzido, de cor amarello-avermelhada, com a parte apical mais escura; aresta dorsal, de cor pardo-escura, bastante comprida e pubescente. Palpos cor de laranja, achatados, semeados de pellos finos no lado inferior e na borda exterior; na borda anterior se inserem 5 cerdas, das quaes, a partir da extremidade apical, 1, 3 e 5 são dirigidas para cima, 2 e 4 para baixo; de todas a quarta tem maior comprimento. Proboscida geniculada, o segmento terminal um pouco curvado, de cor amarella ou amarello-avermelhada, brilhante, delgado e comprido, excedendo o seu comprimento distinctamente a altura da cabeça.

Thorax de cor preta, com fraco brilho, semeado de muitos pellos finos densamente agrupados que são mais compridas perto da borda posterior, onde se inserem duas cerdas dorso-centraes finas. Escutello mais ou menos duas vezes mais largo do que comprido, chagrinado, de cor preta, mate; com 4 cerdas, sendo as posteriores 2-3 vezes mais compridas do que as anteriores. As pleuras bem como os quadris medios de cor preta; sutura dorsopleural distincta, se bem que não attingindo o estigma prothoracal. Propleuras, como em *D. chlorogaster*

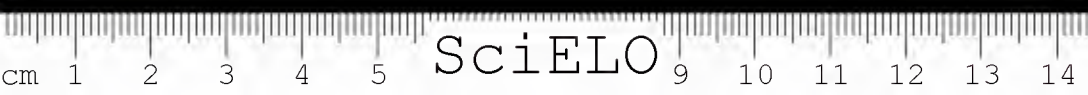

Becker, com uma cerda dirigida para cima, que nasce quasi no meio da borda posterior e attinge mais ou menos o comprimento das cerdas frontaes. Mesopleuras com alguns pellos mrdos em cima, na região anterior, logo atraz do estigma prothoracal.

Abdomen inclusive o lado ventral de côr cinzenta, com 4 placas tergitaes pretas nos anneis 1-4. Primeiro tergito não abreviado nos lados. 2.-4. trapeziformes, pouco a pouco reduzidos para traz. Abdomen de material conservado em alcool com estrias transversaes esbranquiçadas. Setimo segmento de cada lado como uma placa chitinoso, oval, de côr preta, cujo diametro é paralelo ao eixo longitudinal do corpo. Oitavo segmento na região dorsal com uma interrupção membranosa, o resto chitinizado, com finas rugas longitudinaes. Nono e decimossegmentos cada um dorsalmente representados por uma placa chitinoso microscopica de côr amarella; na plaquinha do decimo se acham dois pellinhos compridos e hirtos. Apophyses genitales ( cerci ) pequenas e indistinctamente destacadas, cada uma com um pellinho comprido e hirto.

Pernas pardo-amarellas, abstrahindo das coxas medias e dos femures na maior parte enfuscados; nos femures anteriores limita-se o enfuscamento ao lado exterior; os femures posteriores e medios são de côr pardo-ennegrecida, sendo apenas as extremidades basal e apical mais claras. Tibias anteriores com dois espinhos fortes, pretos, extremamente caracteristicos, ambos curvados perto da base; o espinho inferior se inserê no meio da tibia, o outro um pouco mais para cima. Alem disso se encontra uma cerdinha subapical e uma outra no fim do 1.º quarto da tibia. No lado posterior da tibia I se acha ainda uma fileira de 8-10 pellos. Tibia media perto da base com uma cerda anterodorsal e outra posterodorsal; na face dorsal com uma fileira de pellos dispostos em forma de paliçada de trajecto torto, extendendo-se desde a base até o fim do segundo terço da tibia. Pentes transversaes como sempre

em *Dorniphora*, flanqueadas de cada lado por cerca de 5 cerdinhas. Extremidade apical com um esporão terminal bastante comprido, de cada lado (na face anteroventral e posteroventral) duas cerdas pequenas desiguales, inserindo-se a cerda posteroventral um pouco mais para cima; além disso uma cerda subapical um pouco mais comprida na face anterior. Coxas posteriores pouco alargadas. Tibia posterior desprovida de cerdas isoladas, como em *D. chlorogastra* Becker; na extremidade apical com um esporão terminal na face ventral, de cada lado algumas cerdinhas; face dorsal com uma cerda terminal menos comprida do que o esporão terminal. No lado dorsal se encontra uma fileira completa de pellos muito finos dispostos em forma de paliçada; além disso no lado posterodorsal uma serie de 11 cirios finos e insignificantes.

Membrana das azas de cor cinzenta, ligeiramente enfuscada na borda anterior desde a extremidade da nervura costal até a embocadura da 4 nervura longitudinal; nervura costal muito escura, também as demais nervuras de cor pardacenta, com exceção da setima que é pouco accusada. Nervura costal não espessada, provida de cirios muito curtos, comprimento total = 0,57 do comprimento da aza, sendo as proporções das suas divisões approximadamente = 12:4:1. Nervura mediastinal curta e pouco distincta, 1. nervura longitudinal com a primeira metade uniformemente adelgada, atraz do meio curvada para a costa, mais escura, approximadamente direita e de espessura constante. Nervura forquilhada até a bifurcação quasi direita, com a ponta apical muito pouco espessada em forma de botão; bifurcação de angulo agudo. Quarta nervura longitudinal na sua totalidade com concavidade anterior. Quinta nervura approximadamente direita atingindo a orla da aza. Sexta nervura com a extremidade apical muito indistincta. No lugar da alula 1-2 pellos ciliados. Balancins com o capitulo ennegrecido e a hastezinha amarella.

Comprimento total  $3 \frac{1}{4}$  —  $3 \frac{1}{2}$  mm.



A descrição se baseia em 4 exemplares femeos tirados por mim de um ninho de *Calotermes castaneus* (?) Hag. Petropolis 27.2.22. Typos em minha collecção.

DOHRNIPHORA CURVISPINOSA, n. sp., ♀

Kopf schwarz, nur das Epistom etwas heller und die Wangen mit gelbrottem Fleck. Stirn schwach gewölbt, etwas glänzend, mit spärlicher Feinschbehaarung, deutlich breiter als an den Seiten lang, vorn vorgezogen, deshalb im Umriss ausgeprägt fünfeckig, hinten scharf gerandet. 2 Postantennalborsten vorhanden und 3 Reihen zu 4 normallangen Borsten. Vordere Reihe schwach konvex, die äusseren Borsten von den inneren etwa halbsoweit entfernt wie diese unter sich und gleichweit wie vom Augenrand. Mittelreihe gerade, ihre Borsten fast äquidistant. Die äusseren Verticalborsten etwa 1 1/2 mal so weit entfernt von den inneren wie diese unter sich. Verticalborsten unter sich divergierend, die der Mittelreihe fast parallel. Ausserdem 2 divergierende Backenborsten und 1 Wangenborste vorhanden. Augen von normaler Grösse, kurz bewimpert. 3. Fühlerglied ziemlich klein, gelbrot, an der Spitze verdunkelt; Arista schwarzbraun, von ziemlicher Länge und stark befiedert. Taster lebhaft orange, abgeplattet, auf der Unterseite und am Aussenrande behaart, vorn mit 5 Borsten, von denen, von der Spitze aus gerechnet, 1, 3 und 5 nach oben, 2 und 4 nach unten gerichtet sind; von allen ist die vierte am längsten. Rüssel gekniet, der Endabschnitt gelb bis gelbrot, glänzend, dünn und lang, deutlich länger als der Kopf hoch, vom Knie bis zur Spitze sanft gebogen.

Thorax schwarz, schwach glänzend, Feinbehaarung vor dem Schildchen länger, 2 dünne Dorso-centrale vorhanden. Scutellum 2 mal so breit wie lang, schwarz, chagriniert, matt, vierborstig, hintere Borsten 2-3 mal länger als die vorderen. Pleu



ren samt den Mittelhüften schwarz. Dorsopleuralnaht deutlich, allerdings nach vorn nicht bis zum Stigma reichend. Propleuren wie bei *D. chlorogastra* Becker mit einer etwa in der Mitte des Hinterrandes entspringenden, nach oben gerichteten Borste, die an Länge etwa den Stirnborsten gleichkommt. Mesopleuren nur hinter dem Prothorakalstigma mit wenigen Härchen, sonst nackt.

Abdomen grau, auch der Bauch, mit 4 schwarzen Tergitplatten am 1--4. Ring. 1. Tergit an den Seiten nicht verkürzt. 2--4 allmählich schmaler werdend, trapezförmig. An Alkoholmaterial Hinterleib mit grauweissen Querstreifen. 7. Segment an den Seiten mit je einer ovalen, schwarzen Chitinplatte rechts und links, deren Längsdurchmesser der Körperachse parallel verläuft. 8. Segment dorsal mit einer häutigen Unterbrechung, sonst chitinisiert, mit feinen Längsrinzeln. 9. und 10. Segment dorsal durch je eine mikroskopisch kleine, gelbliche Chitinplatte repräsentiert; auf dem Plättchen des 10. Segments stehen 2 lange dünne und steife Haare, ein ebensolches auch auf jedem der beiden kleinen, undeutlich abgesetzten Cerci.

Beine, abgesehen von den Mittelhüften und den grösstenteils verdunkelten Schenkeln, gelbbraun. Bei den Vorderschenkeln beschränkt sich die Verdunkelung auf die Aussenseite; die Hinterschenkel und Mittelschenkel sind nur an der Basis und Spitze hell, sonst braunschwarz. Vorderschienen mit 2 ausserst charakteristischen schwarzen kräftigen Dornen, die oberhalb ihrer Basis eine Krümmung zeigen; der untere Dorn steht in der Mitte der Tibie, der andere etwas höher. Ausserdem findet sich ein subapikales Borstchen und ein anderes am Ende des ersten Viertels der Tibie. Auf der Hinterseite der Tibie 1 noch 1 Reihe von 8 - 10 Haaren. Mittelschiene nahe der Basis mit einer antero und posterodorsalen Borste, dazwischen dorsal mit einer etwa schief verlaufenden Zeile von Palisadenhärchen, die sich von der Tibienwurzel bis zum Ende des 2.

Lista dos Phorideos do Brasil até hoje conhecidos

Sub-fam. Phorinae

DOHRNIPHORA Dahl 18 8

- D. anterospinalis* Borgmeier, i. litt.  
*D. aur.halterata* Borgmeier, i. litt.  
*D. brasiliensis* Borgmeier, in litt.  
*D. curvispinosa* Borgmeier, 1922. neste trabalho.  
*D. dispar* Enderlein, 1912, p. 20 (*Phora*)  
*D. fuscicoxa* Borgmeier, in litt.  
*D. gigantea* Enderlein, 1922, p. 18 (*Phora*).  
*D. heptacantha* Borgmeier, in litt.  
*D. impressa* Borgmeier, i. litt.  
*D. intrusa* Borgmeier, i. litt.  
*D. luteifrons* Borgmeier, i. litt.  
*D. schroederi* Schmitz, 1922, p. 12, Sep.

CREPIDOPACHYS Enderlein 1912

- C. longirostrata* Enderlein, 1912, p. 17.

HYPOCERA Liroy 1864

- H. semifurcata* Borgmeier, i. litt.  
*H. pachyc. stalis* Borgmeier, i. litt.

HYPOCERIDES Schmitz 1915

- H. anheuseri* Borgmeier, i. litt.

TRIN-UROCEPHALA Schmitz, 1922

- T. angustifrons* (Enderlein) 1912, p. 53 (*Hypocera*).  
*T. magnifica* Borgmeier, i. litt.  
*T. pubescens* Borgmeier et Schmitz, i. litt.

BECKERINA Malloch 1910

- B. fuscohalterata* Enderlein, 1912, p. 19 (*Dohrniphora*).

GYMNOPHORA Macquart 1840

- G. cymatoneura* Enderlein, 1912, p. 23.

APHIOCHAETA Brus 1913

- A. angustifurcata* Enderlein, 1912, p. 31.  
*A. catuarinensis* Enderlein, 1912, p. 40.  
*A. crinellcosta* Enderlein, 1912, p. 38.  
*A. enderleini* Brues, 1914, p. 117 (*minuta* Enderl. nec Aldrich).  
*A. femoralis* Enderlein, 1912, p. 30.  
*A. ferruginosa* Brues, 1914, p. 118 (*ferruginea* Enderl. nec Brunetti).  
*A. fialhoi* Borgmeier i. litt.  
*A. flavohalterata* Enderlein 1912, p. 29.  
*A. furcella* Enderlein, 1912, p. 32.  
*A. lüderwaldti* Enderlein, 1912, p. 39.  
*A. necrophaga* Enderlein, 1912, p. 49.

- A. obscurata* Enderlein, 1912, p. 35.  
*A. palpatrix* Enderlein, 1912, p. 35.  
*A. polita* Enderlein, 1912, p. 30.  
*A. prosthixantha* Enderlein, 1912, p. 39.  
*A. punctifemur* Enderlein, 1912, p. 33.  
*A. punctifemur var. fasciiventris* Enderlein, 1912, p. 33.  
*A. punctifemur var. fuscivertex* Enderlein, 1912, p. 34.  
*A. punctifemur var. immaculipes* Enderlein, 1912, p. 34.  
*A. setimarg.* Enderlein, 1912, p. 32.  
*A. striatula* Borgmeier i. litt.  
*A. sulphuriventris* Borgmeier et Schmitz, i. litt.  
*A. umbripennis* Brues, 1914, p. 135 (*fumipennis* Enderlein n. c. Brues).  
*A. xanthina* Speiser, 1907, p. 148. Borgmeier leg. Petropolis.

JOHCWIA Silva 1916

- J. ronchini* Borgmeier, i. litt.

PSEUDOHYPOCERA Malloch 1912

- P. nigrofascipes* Borgmeier et Schmitz i. litt.

PHALACROT PHERA Enderlein 1912

- Ph. bruesiana* (Enderlein), 1912, p. 21.  
*Ph. schmitzi* Borgmeier i. litt.

APOCEPHALUS Coquillett 1901

- A. brasiliensis* Enderlein, 1912, p. 24.  
*A. parvifurcatus* Enderlein, 1912, p. 25.

PHEIDOLONIYA Schmitz 1915

- Ph. alpina* Schmitz, 1915, p. 495.

SYNEURA Brues 1903

- S. infrapospita* Borgmeier et Schmitz, i. litt.  
*S. termitophila* Borgmeier, i. litt.

MELALONCHA Brues 1903

- M. colossia* Enderlein, 1912, p. 42 (*Udamochiras*).

PSEUDACTEON Coquillett 1907

- P. borgmeieri* Schmitz, in litt.  
*P. solenopsidis* Schmitz, 1914, p. 531 (*Plastophora*).  
*P. wasmanni* Schmitz, 1914, p. 528 (*Plastophora*).

PULICIPHORA Dahl 1857

- P. (Termitometecus) bicolor* Borgmeier et Schmitz, i. litt.

CHONOCEPHALUS Wandolleck 1893

- Ch. ectophilus* Borgmeier et Schmitz

ECITOPTERA Borgmeier et Schmitz i. litt.

- E. longiciliata* Borgmeier et Schmitz, i. litt.  
*E. schmitzi* Borgmeier i. litt.

ECITOMYIA Brues 1901

- E. luteola* Borgmeier et Schmitz, i. litt.  
*E. minuscula* Borgmeier et Schmitz, i. litt.

THALLOPTERA Borgmeier et Schmitz i. litt.  
*Th. quadrilunus* Borgmeier et Schmitz, i. litt.

TERMITOPHORIDES Borgmeier i. litt.  
*T. setigera* Borgmeier i. litt.

SCHMITZIPHORA Borgmeier i. litt.  
*Schm. spiniceps* Borgmeier i. litt.

ACONTISTOPTERA Brues 1902  
*A. brasiliensis* Schmitz, 1914, p. 527.

ECITOPHORA Schmitz 1914  
*E. comes* Schmitz, 1914, p. 524.

LEPIDOMYIA Borgmeier i. litt.  
*L. conitermis* Borgmeier, i. litt.

### Sub-fam. Platyphorinae

NEOPLATYPHORA Borgmeier i. litt.  
*N. reichenspergeri* Borgmeier, i. litt.

## Bibliographia

1919. J. Assmuth, Eine neue *Hypocera* vom Bismarck — Archipel. Tijdschr. v. Entom., vol. 62, p. 196 — 201.
1915. Charles T. Brues. A synonymic catalogue of the dipterous family Phoridae. Bull. Wisc. Nat. Hist. Soc., vol. 12, p. 85 — 152.
1912. G. Euderlein, Die Phoridenfauna Süd-Bra-iliens. Stett. Entom. Zeit., 1912, p. 1 — 45.
1912. G. Euderlein, Neue Gattungen und Arten ausser-europäischer Phoriden, *ibid.*, p. 46 — 52.
1914. H. Kohl, *Doruiphora schmitzi* n. sp. Eine neue termitophile Phoride aus dem Belgischen Kongo. Jaarboek van het Natuurhistor. Genootschap Limburg, 1914, p. 1 — 4 (Separ.).
1914. H. Schmitz, Die myrmecophilen Phoriden der Wassmannschen Sammlung. Zool. Jahrb. Abt. Syst., vol. 37, p. 509 — 566.
1914. H. Schmitz, Neue Beiträge zur Kenntnis der myrmecophilen und termitophilen Phoriden (2 — 15). Deutsch. Ent. Zeitschr. 1915, p. 465 — 506.
1915. H. Schmitz, Neue Beiträge zur Kenntnis der myrmecophilen und termitophilen Phoriden (16 — 22). Wien. Entom. Zeit., vol. 34, p. 311 — 330.
- 1918-1920. H. Schmitz, Die Phoriden von Holländisch Limburg, mit Bestimmungstabellen aller bisher kenntlich beschriebenen europäischen Phoriden. Jaarboek Nat. Genootsch. Limburg, 1. und 2. Teil 1917, 3. Teil 1918, 4. Teil 1919.
1922. Typenstudien an Phoriden. Jaarboek Natuurhist. Genootsch. Limburg, 1922, Separ.

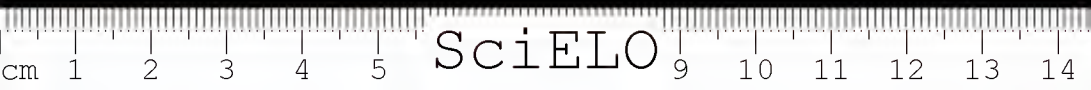



*DORNIPHORA CURVISPINOSA*, BORGMEIER



Duas Novas Especies de Anelidos Polychéto do Genero *Nereis*  
do Brasil — por A. L. TREADWELL

*NEREIS* (*LEPTONEREIS*) *ACUTA* n. sp.

A collecção continha quatro exemplares, nenhum dos quaes inteiro. O typo é o menor lesado de todos, faltando-lhe, aparentemente, apenas a região pygidial. Este exemplar tem cerca de 45 mm. de comprimento com a largura do prostomio de 1 mm. Em todos os individuos os somitos immediatamente atraz do postomio mostram um rapido augmento de diametro, de modo que, o somito 10 tem de 2,5 a 3 vezes a largura do somito primeiro. Do decimo somito ha uma gradual diminuição para a extremidade posterior, com um estreitamento mais accentuado na ponta.

No lado anterior cada parapodio tem, no lado dorsal, uma mancha de côr pardo-escura, no centro da qual ha o cirro dorsal incolor. Na região do 15.º somito apparece uma pequena mancha pigmentada na superficie latero-dorsal de cada somito, logo por cima do parapodio. Deste somito, até a extremidade posterior, os dois grupos de manchas pigmentadas são encontrados em cada somito; o grupo, na superficie latero-dorsal, tomando a fôrma de uma lista transversal atravessando o quarto exterior de cada somito até a base do parapodio. No typo estas eram bem proeminentes; em outros exemplares eram indistinctas, mas em todos os casos todo o pigmento torna-se mais saliente perto da extremidade posterior, todos os somitos posteriores tendo uma mancha pigmentada distincta em cada lado da superficie dorsal, a qual extendia-se até a mancha no parapodio, havendo, todavia, sempre um intervallo entre estas duas manchas. Esta pigmentação e a fôrma peculiar da extremidade anterior, são os traços mais caracteristicos da especie.



O prostomio, fig. 1, é um pouco mais largo do que comprido; os tentáculos têm um comprimento medio e são separados, nas suas bases, por uma distancia consideravel. Os palpos são bastante grandes e estendem-se além dos tentáculos. N'este material conservado, as articulações terminaes dos palpos são pequenas e muito contrahidas contra as extremidades das partes basaes. Os cirros dorsaes dos tentáculos do segundo par são os maiores, extendendo-se mais ou menos até o quinto somito, tendo os dorsaes anteriores mais ou menos a metade do comprimento destes, e sendo os ventraes muito mais curtos.

A pharynge estava invertida em todos os exemplares, mas a dissecção não mostrou nenhum traço de paragnathos, collocando este exemplar no genero *Leptonereis*. As mandibulas são pequenas, de côr clara, salvo no apice, e com uma serie de 12 dentes bastante salientes.

O primeiro parápodio (fig. 3) tem um notopodio formando lobulo simples e conico, e tem um cirro dorsal, foliaceo, de contorno triangular, preso a parede do corpo em cima da base do lobulo. O neuropodio tem um lobulo ventral bastante pesado e um lobulo setaceo com uma projecção anterior e outra posterior, sendo esta ultima a maior. A unica acicula estende-se dentro deste, e entre as duas projecções ha um tufo de sedas. Um cirro conico, ventral, é affixado á parede do corpo alguma distancia da base do neuropodio. Sedas no notopodio apparecem primeiramente no terceiro somito.

O decimo parapodio (fig. 4) tem um lobulo dorsal, conico, com um cirro dorsal foliaceo na parede do corpo alguma distancia da sua base, e uma mancha escura pigmentada entre ellas. O pigmento estende-se sobre a superficie dorsal do lobulo, mas e menos intenso lá do que na mancha. A parte setacea do notopodio tem projecções anteriores e posteriores, ambas obtusamente conicas, sendo a primeira muito menor. O notopodio é mais ou menos como no primeiro parapodio, com a excepção

que, relativo á porção setacea, o lobulo ventral e o cirro são menores. Uma acicula estende-se nas duas metades do parapodio, com a excepção de terem os lobulos mais delgados, os parapodios posteriores não differem destes. O pygidio com os cirros anaes foi perdido.

As sedas são muito delgadas e todas de uma só qualidade; a unica differença que pude constatar entre as da parte mais ventral do neuropodio e as demais, consiste em ter aquellas as articulações terminaes mais curtas, Ellas são todas muito delgadas (fig. 5) com as articulações terminaes compridas e delgadas, e finamente denticuladas em uma das margens.

O typo foi colleccionado em Santos, Brasil, e incorporado ás collecções do Museu Paulista, sob o N.º 580. Um paratypo desta especie acha-se nas collecções do U. S. National Museum ( Cat. N. 19030 ).

NEREIS ( NEANTHES ) PALPATA n. sp.

Uma especie pequena. O typo, que está quebrado em duas partes, mas estas aparentemente incluem o todo do animal, tem 45 mm. de comprimento, com a largura do prostomio de 2,75 mm., e compõe-se de 70 a 75 somitos. Toda a parte anterior da superficie dorsal tem a côr parda, sendo o prostomio a parte mais escura. Os palpos têm a côr muito mais clara, sendo a sua parte basal incolor, e estando as suas superficies dorsaes quasi inteiramente cobertas por um pigmento de côr pardo-clara. A maior parte da articulação terminal do palpo é incolor, porem tem uma cinta de pigmento pardacento na parte media. Os cirrophoros dos cirros tentaculares são mais escuros do que a parte terminal, tendo mais ou menos a côr do palpo. O peristomio é mais escuro do que os cirros tentaculares e mais claro do que o prostomio, esta côr escura estende-se, sem tornar-se muito mais clara, sobre as superficies dorsaes dos primeiros dez somitos, emquanto daqui posteriormente a côr torna-se, gradualmente, mais clara, ha uma concentraçào de côr ao

longo da linha dorsal mediana, mas este pigmento persiste até á extremidade posterior. Na parte anterior o pigmento cobre toda a superficie dorsal, deixando apenas os parapodios incolores. Toda a superficie ventral é incolor.

O prostomio, (fig. 6) tem o comprimento mais ou menos egual a sua largura, e as suas margens lateraes não estão abruptamente destacadas dos palpos, sendo os limites destas duas partes bem claramente indicados pela differença na pigmentação, sendo o prostomio muito escuro, e o palpo quasi sem colorido na sua base. O prostomio afina-se muito pouco para a margem anterior truncada, e os tentaculos conicos estão saporados nas suas bases por uma distancia mais ou menos egual ao seu proprio diametro na base.

Os palpos são muito destacados, e são mais largos na base do que o prostomio. A linha distincta de limitação, que geralmente separa a articulação basal do palpo da terminal, não é patente aqui, porque a parte basal estreita-se gradualmente para formar um «pescoco» e depois avoluma-se para formar uma parte terminal em fôrma de maçaneta. A figura é desenhada do typo. Em um outro exemplar, esta maçaneta terminal era muito mais em evidencia do que é aqui. Os olhos são muito obscurecidos pelo pigmento, sendo o posterior par apenas visivel como manchas de pigmento, posto que o par anterior, situado na margem do prostomio, tem lentes definitivas.

Dos cirros tentaculares, o posterior-dorsal é o mais comprido, extendendo-se até o quinto somito e tem um distincto cirrophoro. O lado ventral deste par e muito mais delgado do que o do lado dorsal, e tem apenas a metade de seu comprimento. Os do par anterior são intermediarios em tamanho entre os do lado dorsal e ventral do posterior par, sendo elles mais ou menos eguaes em tamanho e não se extendem até a extremidade dos palpos. Os cirros anaes, (fig. 7) são delgados, e têm mais ou menos o comprimento dos ultimos cinco somitos.

O primeiro somito é claramente mais largo do que o somito segundo é tem mais ou menos 2,5 vezes o comprimento deste.

As mandibulas (figs. 8 e 9) são muito escuras, relativamente bastante pessadas, e não têm dentes marginaes. Dos paragnathos, (fig. 9) I tem 2 em uma carreira longitudinal, II tem 3 carreiras transversaes, das quaes as carreiras posteriores são as mais compridas, compondo-se a carreira anterior de um dente apenas, III (fig. 8) tem 4 carreiras transversaes, das quaes a posterior tem os dentes menores, a segunda carreira tem os dentes maiores, e a primeira carreira tem o menor numero de dentes, IV duas fitas curvadas de 12 carreiras cada uma, tendo as posteriores os dentes maiores, extendendo-se as fitas quasi ás bases das mandibulas, V (fig. 9) um unico dente, VI, 2 no lado direito e 1 no lado esquerdo, VII e VIII, (fig. 8) 2 carreiras de dentes dispostos alternadamente, sendo os posteriores os maiores. Visto estarem presentes todas as carreiras typicas de paragnathos, pertence esta especie na divisão *Neanthes*.

O primeiro parapodio (fig. 10) tem um lobulo notopodial de fórma abtusamente conica, com um grande cirro dorsal, o qual tem a base muito espessa e estende-se até além do apice do lobulo dorsal. O notopodio não tem sedas. O lobulo setaceo do neuropodio é arredondado, tendo tanto a projecção anterior como a posterior, um pequeno processo em fórma de maçaneta, sendo o da projecção anterior, collocado um pouco mais alto do que o da projecção posterior. O lobulo neuropodial ventral tem o apice arredondado, e é um pouco mais comprido, mas não tão espesso, como o lobulo notopodial. O cirro ventral tambem é pesado, com o diametro reduzido na base, mas não se estende até a extremidade do lobulo neuropodial. Ha uma unica acicula neuropodial, de côr preta.

O decimo parapodio (fig. 11) tem os lobulos muito abruptamente arredondados, sendo o dorsal do notopodio e o ventral do neuropodio levemente

ponteagudos nos apices. A parte setacea do neuropodio é muito maior do que a do notopodio, e tem um tufo compacto de sedas, enquanto o tufo setaceo do notopodio é pequeno e composto de sedas muito pequenas. O cirro dorsal é relativamente muito menor do que no primeiro parapodio, mas tem mais ou menos o mesmo tamanho, ao passo que o cirro ventral é muito pequeno e delgado. A acicula ventral é muito grossa e muito maior do que a dorsal.

Um parapodio da região posterior do corpo. (fig. 12, do decimo do pygidio), mostra um muito grande augmento no desenvolvimento no lobulo notopodial dorsal, o qual se estende além do neuropodio para uma distancia igual ao comprimento do ultimo. A parte setacea do notopodio é maior anteriormente, porem o relativo augmento em tamanho do notopodio é devido, principalmente, ao seu lobulo dorsal. O cirro dorsal conserva-se grande, é situado perto da extremidade do lobulo dorsal, ao passo que o cirro ventral é delgado e conico, e é ligado á parede do corpo na base do lobulo neuropodial ventral. O tufo de sedas notopodiaes conserva-se pequeno, muito menos saliente, quanto ao numero e tamanho das sedas, do que o notopodial. As sedas são de tres especies. 1. As do feixe notopodial, e as mais dorsaes do neuropodial. Estas são delgadas, com o apice symmetricamente dividido até a parte basal, (fig. 13). A parte terminal é delicada, finamente ponteaguda, com uma carreira de pequenos denticulos em uma das margens. A extremidade de cada um destes denticulos dá origem a um delgado processo filiforme. 2. Uma fórma muito semelhante a 1 (fig. 15) no aspecto geral, mas maior e com o apice de parte basal symmetricamente bipartido. Esta «heterogompha» condição, em contraste com a condição «homogompha» das sedas da primeira especie, é considerada por McIntosh. (Monograph on the British Annelids. Ray Society Publications. Vol. II, pt. II, 1910, p. 256) como de pouca significação na classificação, visto as

duas poderem mostrar gradações. Nos exemplares que estão sendo discutidos, não pude encontrar nenhum traço de fórmulas intermediárias. Uma outra distinção no presente caso é que, emquanto a articulação terminal tem processos marginaes filiformes nas duas qualidades de sedas, não pude encontrar em 2 nenhum traço de denticulos marginaes taes como estão presentes em 1. No terceiro typo de sedas, estas são muito maiores e mais grossas, e são bem visiveis em todo o animal quando examinado por uma lente de pouco augmento. As suas articulações basaes têm a côr pardo-amarellada até perto de sua extremidade, sendo o apice de côr pardo muito escura. Este apice tem o character heterogompho, sendo a sua articulação terminal, a qual é tambem de uma côr parda muito escura, curta e espessa, tendo alguns processos filiformes na sua margem concava. (fig. 14). Ha alguma variação na forma da extremidade dos apices, sendo alguns bastante ponteados e outros obtusos. Esta ultima condição attribuo a avaria. A côr das extremidades destas sedas dá uma apparencia caracteristica aos parapodios.

O typo foi colleccionado na Ilha dos Alcatrazes, Estado de S. Paulo, Brasil, e está incorporado nas colleções do Museu Paulista sob o n. 596. Um paratypo desta especie achá-se nas colleções do U. S. National Museum ( Cat. n. 19031 ).

- Figs. 1 a 5, *Nereis (Leptonereis) acuta* n. sp.  
Fig. 1, extremidade anterior, augment da 18 vezes.  
Fig. 2, mandibula, augmentada 45 vezes.  
Fig. 3, primeiro parapodio, augmentado 45 vezes.  
Fig. 4, decimo parapodio, augmentado 45 vez-s.  
Fig. 5, seda, augmentada 250 vezes.  
Fig. 6, a 15 *Nereis (Neanthes) palpata* v. sp.  
Fig. 6, extremidade ant-rior, augmentada 6 vezes.  
Fig. 7, pygidio, augmentado 6 vezes.  
Fig. 8, aspecto ventral da tromba estendida, augmentada 4 vezes.  
Fig. 9, aspecto dorsal de tromba estendida, augmentada 4 vezes.  
Fig. 10, primeiro parapodio, augmentado 45 vezes.  
Fig. 11, decimo parapodio augmentado 45 vezes.

Fig. 12, parapodio posterior, augmentado 45 vezes.

Fig. 13, seda do notopodio, augmentada 250 vezes.

Fig. 14, grande seda neuropodial, augmentada 250 vezes.

Fig. 15, segunda fôrma de seda neuropodial, augmentada 250 vezes.



20

Two New Species of Polychaetous  
Annelids of the Genus *Nereis*  
from Brazil

*A. L. Treadwell*

---





Two New Species of Polychaetous Annelids of the Genus  
*Nereis* from Brazil. — A. L. TREADWELL

*NEREIS* (*LEPTONEREIS*) *ACUTA* n. sp.

The collection contained four specimens, none of which was entire. The type is the nearest complete of any, apparently lacking only the pygidial region. It is 45 mm. long with a prostomial width of 1 mm. In all individuals the somites immediately behind the peristomium show a rapid increase in diameter so that somite 10 is from 2.5 to 3 times the width of somite 1. From the 10th there is a very gradual diminution posteriorly, with a more rapid narrowing at the very posterior end.

Anteriorly each parapodium has, on its dorsal surface, a dark brown pigment spot, in the centre of which is the colorless dorsal cirrus. In the region of the 15th somite a small pigment patch appears on the dorso-lateral surface of each somite, just dorsal to the parapodium. From here posteriorly both sets of pigment patches are found in each somite, that on the dorso-lateral surface taking the form of a transverse line running across the outer quarter of each somite to the base of the parapodium. In the type these were very prominent, in others they were indistinct, but in all cases all of the pigment becomes more prominent toward the posterior end, all of the posterior somites having a prominent pigment spot on either side of the dorsal surface, continued out to the patch on the parapodium, though there was always a gap between these two patches. This pigmentation and the peculiar form of the anterior end are the most characteristic features of the species.

The prostomium, fig. 1, is a trifle wider than long, the tentacles of moderate length, separated at their bases by a considerable distance. The palps are rather large, extending beyond the tentacles. In

this preserved material, the terminal joints of the palps are small and much contracted against the ends of the basal portion. The dorsal tentacular cirri of the second pair are the larger, extending to about somite 5, the anterior dorsal about one half as long as these, the ventral much shorter.

The pharynx was inverted in all specimens, but dissection showed no trace of paragnaths, putting this in the genus *Leptonereis*. The jaws (fig. 2) are small, light colored, except at the apex, and with a series of 12 rather prominent teeth.

The 1st parapodium (fig. 3) has a notopodium of a single conical lobe, with a triangular outlined, leaf like dorsal cirrus, attached on the body wall, dorsal to the base of the lobe. The neuropodium has a rather heavy ventral lobe, and a setal lobe with an anterior and a posterior lip, the latter being the larger. Into this extends the single acicula and a tuft of setae arise between the two lips. A conical ventral cirrus is attached to the body wall at some distance from the base of the neuropodium. Notopodial setae appear first on somite 3.

The 10th parapodium (fig. 4) has a conical dorsal lobe with the leaf like dorsal cirrus on the body wall at some distance from its base, and a dark pigment patch between. Pigment extends over the dorsal surface of this lobe, but is less intense there than in the patch. The setal portion of the notopodium has anterior and posterior lips, both bluntly conical, the former much the smaller. The notopodium is much as in the, st parapodium, except that relatively to the setal portion, the ventral lobe and cirrus are smaller. An acicula extends into either half of the parapodium. Except that the lobes are more slender, posterior parapodia do not differ from these. The pygidium with anal cirri was lost.

The setae are all very slender and all of one kind, the only difference I could detect being that the ventralmost in the neuropodium, have shorter terminal joints than do the others. They are all



very slender (fig. 5) with long slender terminal joints finely toothed along one edge.

Type collected at Santos, Brasil, and incorporated in the collections of the Museu Paulista (Cat. N.º 580). A paratype of this species is contained in the collections of the U. S. National Museum (Cat. N.º 19.030).

NEREIS (NEANTHES) PALPATA n. sp.

A small species. The type, which is broken into two pieces, but these apparently include all of the animal, is 45 mm. long, has a prostomial width of 2.75 mm., and contains from 70 to 75 somites. The whole anterior dorsal surface is brown, the prostomium being the darkest. The palps are much lighter in color, their basal portion being colorless, but a light brown pigment covers most of their dorsal surfaces. The terminal joint of the palp is mostly colorless but has a band of brownish pigment around its middle portion. The cirrophores of the tentacular cirri are darker than the terminal portion, having about the same tint as the palp. The peristomium is darker than the tentacular cirri and lighter than the prostomium, and this dark tint is continued, without much lightening, over the dorsal surfaces of the first 10 somites, while from here posteriorly, there is a gradual lightening and concentration of color along the mid dorsal line, but this pigment persists to the posterior end. Anteriorly the pigment covers the entire dorsal surface leaving only the parapodia uncolored. The ventral surface is uncolored.

The prostomium, (fig. 6) has a length about equal to its width, and its lateral margins are not sharply marked off from the palps, the boundary between the two being indicated very sharply by the difference in pigmentation, the prostomium being very dark, the palp almost without coloration, at its base. The prostomium tapers very little toward its anterior truncated margin, and the conical ten-



tacles are separated, at their bases, by a distance about equal to their own diameter at the base.

The palps are very prominent, broader at the base than the prostomium. The sharp line of demarcation, which usually separates the basal from the terminal joint of the palp, is not in evidence here, for the basal portion narrows gradually into a definite « neck » and then enlarges to form a knob shaped terminal portion. The figure is drawn from the type. In another specimen, this terminal knob was much more in evidence than it is here. The eyes are much obscured by pigment, the posterior pair showing merely as pigment spots though the anterior pair, lying on the prostomium margin, have definite lenses.

Of the tentacular cirri, the posterior dorsal one is the longest, reaching to somite 5 and has a prominent cirrophore. The ventral one of this pair is much more slender than the dorsal and about half as long. Those of the anterior pair are intermediate in size between the dorsal and the ventral ones of the posterior pair, are about equal to one another and do not extend as far as the end of the palps. The anal cirri, (fig. 7) are slender, about as long as the last 5 somites.

Somite 1 is noticeably wider than somite 2, and is about 2.5 times as long as it.

The jaws, (figs. 8 and 9) are very dark, relatively rather heavy, and have no marginal teeth. Of the paragnaths, (fig. 9) I has 2 in a longitudinal row, II has 3 transverse rows, the posterior rows being the longer, and the anterior one a single tooth, III (fig. 8) 4 transverse rows, of which the posterior has the smallest teeth, the second row has the largest, and the first row the fewest in number of teeth, IV two curved bands of 12 rows each, the posterior ones containing the largest teeth, and the bands reaching nearly to the bases of the jaws, V (fig. 9) one single tooth, VI, 2 on the right and 1 on the left, VII and VIII (fig. 8), 2 rows of teeth arranged alternately, the posterior ones

being the larger. Since all of the typical rows of paragnaths are present, this species belongs under Kinberg's division *Neanthes*.

The 1st parapodium (fig. 10) has a bluntly conical notopodial lobe, with a large dorsal cirrus, very thick at the base, and extending beyond the apex of the dorsal lobe. The notopodium has no setae. The setal lobe of the neuropodium is rounded, both the anterior and posterior lips carrying a small knoblike process, placed a little higher in the posterior than in the anterior lip. The ventral neuropodial lobe is rounded at the apex, a little longer but not so thick, as the notopodial lobe. The ventral cirrus is also heavy, constricted at the base, but does not quite reach the end of the neuropodial lobe. There is a single, black neuropodial acicula.

The 10th parapodium, (fig. 11) has very bluntly rounded lobes the dorsal of the notopodium, and the ventral of the neuropodium, being very slightly pointed at the apices. The setal portion of the neuropodium is much larger than that of the notopodium, and carries a dense tuft of setae, while the setal tuft of the notopodium is small and made up of very small setae. The dorsal cirrus is relatively much smaller than in the 1st parapodium, but is of about the same size while the ventral one is very small and slender. The ventral acicula is very thick, much larger than the dorsal one.

A parapodium from the posterior end of the body, (fig. 12, of the 10th from the pygidium) shows a very great increase in the development of the dorsal notopodial lobe, which extends beyond the neuropodium for a distance equal to the length of the latter. The setal portion of the notopodium is larger than anteriorly, but the relative increase in size of the notopodium is due mainly to its dorsal lobe. The dorsal cirrus remains large, is carried near the end of the dorsal lobe, while the ventral cirrus is slender and conical.

attached to the body wall at the base of the ventral neuropodial lobe. The tuft of notopodial setae remains small, much less prominent, both because of number and of size of setae, than the notopodial. Setae are of three kinds. 1. Those of the notopodial bundle, and of the dorsalmost of the neuropodial. These are slender, with a symmetrically divided apex to the basal portion, (fig. 13). The terminal portion is delicate, sharp pointed, with a row of minute denticulations along one edge, a fine hair-like process arising from the end of each denticulation. 2. A form very similar to 1, (fig. 15) in general appearance, but larger and with the apex of the basal portion asymmetrically bifid. This «heterogomph» condition, as contrasted to the «homogomph» condition of the setae of the first kind, is regarded by McIntosh, (Monograph on the British Annelids. Ray Society Publications. Vol II, pt II, 1910, p. 256) as of little significance in classification, since the two may intergrade. In the specimens under discussion, I could find no trace of intermediate forms. Another distinction in this case is that while the terminal joint carries marginal hair like processes in both kinds of setae, I could find in 2 no trace of marginal denticulations such as occur in 1. The third type of setae are much larger and heavier, and in the entire animal under low magnification are very noticeable. Their basal joints are yellowish brown to near the end, the apex being a very dark brown. This apex is heterogomph in character and the terminal joint, also very dark brown in color, is short and thick, and carries a few hair-like processes on its concave margin. (fig. 14) There is some variation in the acuteness of the apices, some being quite sharp, others blunt. This latter condition I attribute to injury. The color of the ends on these setae gives a characteristic appearance to the parapodia.

The type was collected on the Ilha dos Alcatrazes, Estado de S. Paulo, Brasil, and is incorpo-



rated in the collections of the Museu Paulista (Cat. N. 596). A paratype of this species is contained in the collections of the U. S. National Museum (Cat. N.º 19031).

Figs. 1 to 5, *Nereis (Leptonereis) acuta* n. sp. Fig. 1, anterior end x 18, fig. 2, jaw x 45, fig. 3, 1st parapodium x 45, fig. 4, 10th parapodium x 45, fig. 5, seta x 250.

Figs. 6 to 15, *Nereis (Neanthes) palpata* n. sp. Fig. 6, anterior end x 6, fig. 7, pygidium x 6, fig. 8, ventral view of protruded proboscis x 4, fig. 9, dorsal view of protruded proboscis x 4, fig. 10, 1st parapodium-x 45, fig. 11, 10th parapodium x 45, fig. 12, posterior parapodium x 45, fig. 13, seta from notopodium x 250, fig. 14, large neuropodial seta x 250, fig. 15, second form of neuropodial seta x 250.









*Nereis (Leptonereis) acuta* n. sp.



SciELO

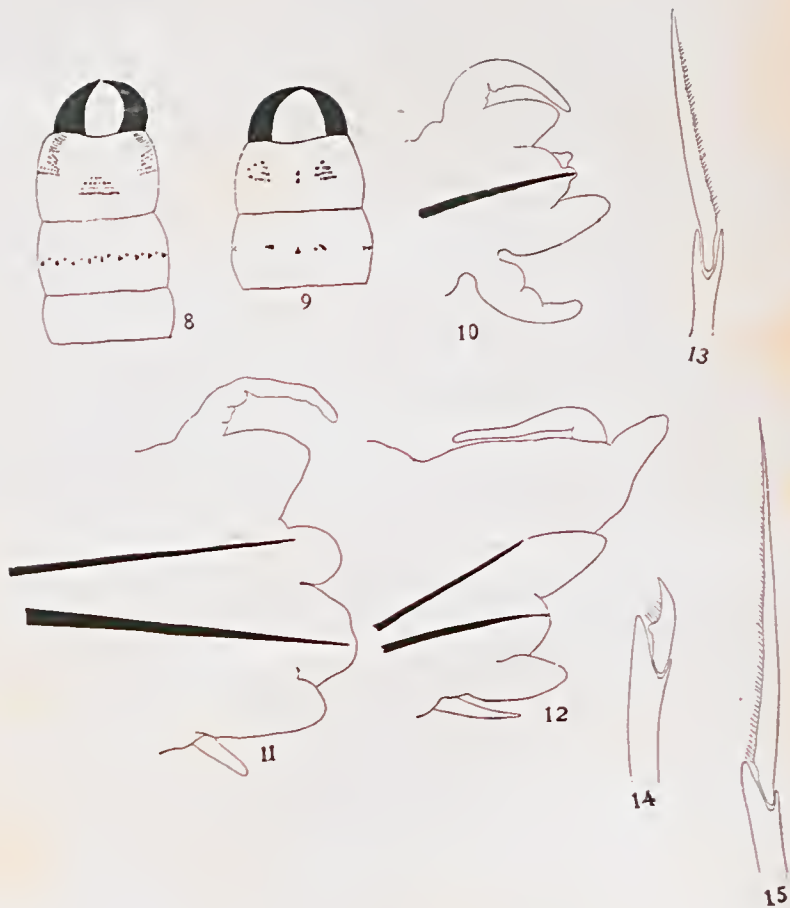

*Nereis (Neanthes) palpata*, n. sp.



F. C. HOEHNE

— E —

PROF. ROBERT PILGER

~~~~~

Novidades da flora mattogrossense do  
herbario da Comissão Rondon

=====





NOVIDADES DA FLORA MATTOGROSSENSE E DO HERVARIO DA  
COMISSÃO RONDON

F. C. Hoehne e Prof. Robert Pilger

Em começo do 1910, quando nos achavamos no Rio de Janeiro, de volta da primeira viagem feita a Matto-Grosso, na qual nos estendemos até ás margens do Rio Juruena, separamos diversas duplicatas da collecção de plantas feita no citado Estado e as mandamos ao Jardim e Museu Botanico de Dahlem, em Berlin, para serem identificadas, enquanto faziamos a segunda viagem. Accumulo de serviço e a preocupação com o estudo da flora africana pelo pessoal tecnico do referido estabelecimento scientifico, contribuíram para retardar as classificações do citado material. Mas, de tempo em tempo tem chegado algumas listas e tambem descripções. A maior parte das novidades constatadas foram publicadas no « Regni vegetabilis conspectus », « Notizblatt des Botanischen Gartens und Museums » e outros trabalhos e periodicos europeus e, como a enumeração destas especies poderá interessar aos que se occupam com o estudo da flora do longiuo Estado, daremos aqui a sua lista, aproveitando tambem o ensejo para dar a descripção de cinco novas especies, cujas diagnoses nos foram enviadas pelo Dr. R. Pilger.

Das *Euphorbiaceas* foram descriptas: *Manihot membranacea*, Pax et Hoffm. *Phyllanthus Hoehnei*, Pax.

Das *Lythraceas*: *Cuphea Hoehnei*, F. Koehne.

Das *Dioscoreaceas*: *Dioscorea Hoehneana*, Knuth e *Dioscorea galüflora*, Knuth.

Das *Zingiberaceas*: *Renealmia haplobotrya*, Loes. e *Renealmia Hoehnei*, Loes.

Isto do que tivemos conhecimento, mas, é possível, que outras tenham sido e ainda virão a ser descriptas daquella collecção enviada então á Europa.

Das novidades cujas diagnoses seguem, a primeira é uma *Graminea* que foi recolhida por nós em 1909 e, então, conforme já dissemos, enviada ao supra mencionado instituto. Mais tarde, porém, o Sr. *João Geraldo Kuhlmann*, voltando ás mesmas paragens, encontrou-a também, e, encarregando-se do estudo do material desta familia, desde 1918 verificára tratar-se de uma planta ainda desconhecida, fazendo, por isto, a sua descripção e desenho, que, infelizmente, não publicou até hoje. Existindo, portanto, dois autores que ao mesmo tempo se occuparam com o estudo do capim, pensamos que só poderemos resolver a questão publicando a diagnose do *R. Pilger* como em collaboração com o citado especialista, conservando porém o nome proposto pelo primeiro. A estampa da especie será publicada mais tarde pelo Sr. *Kuhlmann*, no trabalho que esta concluindo.

Para tornar as especies mais conhecidas, adoptamos desde o começo o systema de illustrar as descripções com estampas e isto fazemos também aqui com as duas interessantes *Hirtellas* que são descriptas pelo Dr. *Pilger*. Infelizmente, por não dispormos de material em condições, não nos foi possível fazer o mesmo com a nova especie de *Capparis* e a *Aniseia*.

A' medida que forem sendo estudadas as diversas especies que posteriormente foram colligidas pela Commissão, incluiremos também os numeros das que figuram entre as duplicadas que foram identificados pelo pessoal do Museu de Dalhem, de modo que possamos ter uma idéa do conjuncto do material que foi fornecido ao Museu Nacional pelo departamento de botanica da Commissão Rondon,

GRAMINEAE :

ANTHROPOGON SCABER, Kuhlmann & Pilger,  
( nov. sp. )

Culmus elatus, erectus, partes basales et innovationes nondum notae; internodia superiora 9 - 19 cm. longa, vaginis paulo longiora, internodium supremum sub panícula elongatum, 34 cm. longum, longius e vagina exsertum; foliorum culmeorum lamina rigida, parte inferiore culmum circumdans, late linearis, sensim angustata, nervoso-striata, 20 cm. longa, in vaginam transiens, supra pilis longis rigidis albis inspersa, vagina plus minusve albido-hirsuto-villosa, ligula margo brevissimus, breviter albido-pilosus; panícula laxiuscula, ambitu ovalis, 18 cm. longa; rachis stricta, sulcata, 18 cm. longa, ad nodos barbulate; rami tenuis stricti, erecto-patentes, subsinguli vel ad 4 subverticillati, ad 8 cm. longi, superne parce ramulosi; stipulae angustae, lineares, breviter pedicellatae, cum pedicello articulatae; callus obtusus satis elongatus, basi albido-hirsuto-barbatus, pilis callum circiter aequantibus; gluma fere tota longitudine aristiformis, scabra, basi tantum lamina perparva instructa, 15 - 18 mm. longa; secunda rigide membranacea, ovalis, sine arista 5,5 - 6 mm. longa, nervi 7 prominentes, plus minusve breviterque hirtuli, medianus et nervi laterales 2 tantum percurrentes, reliqui superne evanescentes, arista parum sub apice libera 9 - 12 mm. longa, stricta; tertia vacua (haud paleam fovens) lanceolato-ovalis, obtusa, marginibus tenuiter membranaceis inflexa, parte media rigidior, 5,5 mm. longa, ad medianum scabrum carinata; gluma quarta florifera tenuissime membranacea ovato-ovalis, 1 nervia, tenuiter apiculata, marginibus inflexa, aequilonga, palea perparva truncata, tenuissima; stamina 3, antherae lineales, obscure violaceae, 3 mm. longae, stigmata dense plumosa, lodiculas 2 cuneatae.

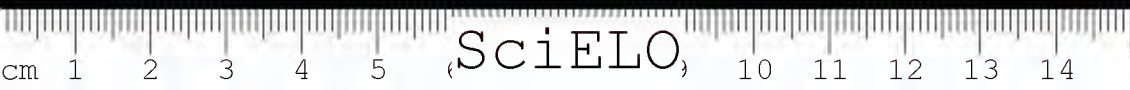

*Matto Grosso*: Hoehne n. 2016, nos campos de Juruena, etc., em Junho de 1909

Esta nova especie aparta-se consideravelmente das duas brasileiras: *Arthropogon villosus*, Nees, e *Arthr. xerachne*, Ekm., segundo se pôde deprender das respectivas descrições; aproxima-se de *Arthr. piptostachyus* (Griseb.) Pilger (nom. camb.) das Indias Occidentaes, que primeiro foi descripta pelo Sr. Griesebach como *Achlaena piptostachya* e depois por Hackell como *Arthr. stipitatus*.

CAPPARIDACEAE:

CAPPARIS MATTOGROSSENSIS Pilger (nov. sp.)

Arborescens; rami novelli plus minusve dense ac foliorum petioli breviter velutino tomentilli; folia juniora tenuiora breviter velutino-puberula, dein plus minusve glabrescentia et coriacea, ovalia vel elliptica vel obovato-elliptica, obtusa vel leviter emarginata vel breviter abrupte acuminata, 4-8 cm, longa, 22-50 mm. lata, distincte reticulato-nervosa, breviter petiolata, petiolus 3-7 mm. longus; racemi abbreviati terminales pauciflori, velutino-tomentelli; flores mediocres; sepala imbricata coriacea, lata, rotundato-obtusa, interiora 5 mm. longa; petala rotundato-elliptica, cymbiformia 13-14 mm. longa stamina numerosa 2-3 cm. longa, gynophorum cum ovario illis circ. aequilonga.

*Matto Grosso*: Robert n. 778 (Percy-Sladen Expedition) Corumbá, 12/902. — Hoehne, 827 (Commissão Rondon) Rio Jaurú, 11/908

Especie afflita da *Capparis cynophallophora*, L. da secção *Gynophalla*, mas della já distinguída á primeira vista pelo revestimento piloso e flores menores.

ROSACEAE:

HIRTELLA JURUENENSIS, Pilger (nov. sp.)

Arborescens; ramuli novelli densissime breviter hirsuto-tomentosi, cinero-brunescentes; folia supra

subplumbea tenuiter coriacea, elongata, obovato-ovalia vel fere ovalia, superne brevius angustata, apice breviter caudato-acuminata, basin versus sensim angustata, supra praeter medianum hirsutulum glabrata, subtus in nervis et nervulis parce setoso-inpersa, 21 cm. longa, 7 cm. lata, nervi, et nervuli supra parum prominuli, subtus medianus crassiusculus, nervi laterales adscendentes, margine conjuncti 11-12 et venae reticulatae prominentes, petiolus subnullus; racemus laxiusculus 17 cm. longus, rhachis et petioli brevissime pubescentes, bractee subulatae, glandulis sessilibus paucis instructae 3 mm. longae; flores breviter pedicellati, pedicellus 2 mm. circiter longus; floris axis anguste campanulatus; sepala brevissime puberula, ovata 3, 5-4, mm. longa; petala tenera, elliptica, nervata, 5 mm. longa; stamina 5-6, filamenta 16-17 mm. longa.

*Matto Grosso*: Hoehne ns. 1809 e 1810, Juruena, 4,909. — Tabula n. 1

Do grupo da *Hirt. americana*, Aub. della porém facilmente distinguida pelas folhas maiores, flores mui curto pedicelladas, estames em numero de cinco a seis e outros detalhes supra citados.

*HIRTELLA HOEHNEI*, Pilger (nov. sp.)

Arborescens; ramuli novelli dense fusco-hirsutotomentosi; folia coriacea, supra plumbea, subtus flavescenti-viridula, elliptico-ovata, superne rotundato-angustata et breviter acuminata, basi subrotundato-cordata, supra praeter nervos majores parce hirsutos glabrata, subtus ad nervos et nervulis setoso-hirsuto inspersa, 11-15 cm. longa, 6-8 cm. lata, nervi supra parum prominuli venulae subtiliter reticulatae prominulae, medianus et nervi laterales 8-10 adscendentes versus marginem bene conjuncti satis anguste prominentes, venae reticulatae prominulae, petiolus brevissimus, crassus, stipulae subulatae; panicula terminalis satis ampla floribunda, ambitu ovato-ovalis, 30 cm. longa; rhachis stricta, hirsuta; rami patentierecti, singuli, 6-7 cm. longi, inferne nudi, superne

subcorymboso - ramulosi; bracteae subulatae, circ. 5 mm. longae, bracteolae parvae lanceolatae vel lanceolato-ovatae, 3-5 mm. longae, glandulis breviter stipitatis vel subsessilibus plus minusve instructae; axis floris cylindraceo-ovoideus; sepala ovata, exteriora longius angustata et margine plus minusve glanduligera, 5-6 mm. longa; petala ovata, obtusa, nervata; stamina 7, filamentis 12-13 mm. longis.

*Matto-Grosso*: Hoehne n.º 2141, 2154 e 2155, Ponte de Pedra ad margines fluminem Sacuruiva, 6/909. — Tabula n. 2.

Facilmente reconhecida entre as da secção, pela forma da inflorescencia folhas e glandulas estipitadas.

#### CONVOLVULACEAE:

##### ANISEIA MINOR, Pilger (nov. sp.)

Caules plus minusve erecti, parvi, indivisi (non nisi florifero-ramosi), 16-25 cm. alti, aureo hirsuto-pubescentes vel demum plus minusve glabrescentes; folia sparsa obovato-lanceolata vel oblanceolata, apice breviter acutata vel obtusa, subtus parce aureo-hirsuto-pubescentia, supra glabrata, 3-4, 5 cm. longa, brevissime petiolata; flores in cymulas densas paucifloras congesti, cimulae longe pedunculatae (pedunculi, imprimis ex axillis foliorum inferiorum orti, foliis longiores, 4-6 cm. longi) pedunculi, bracteae, sepala exteriora aureo-hirsuto-pubescentia; bracteae subulatae, ad 13 mm. longae; sepala exteriora ovata, acuminata, 10-12 mm. longa, interiora e basi ovato-lanceolata longi acuminata; corolla (ut videtur) coerulea, anguste campanulata, 22-23 mm. longa; genitalia inclusa; stylus indivisus, stigma bilobatum, lobis ovalibus.

*Matto-Grosso*: Hoehne, n. 239, Bom Jardim prope S. Luiz de Cáceres et n. 335 et 350 ad Quilombo et Jacobina ibidem locum, Sept. 1908

Esta especie aparta-se das demais do genero pelo seu crescimento meio rasteiro. caules singelos e demais detalhes mencionados acima.



*Hirtella juruonensis*, Pilger.







*Hirtella Hochnei*, Tünger.



SciELO

# Description de quelques nouvelles fourmis du Brésil

Par le Dr. F. SANTSCI

---

*Les insectes qui font l'objet de cette étude m'ont été en grande partie envoyés par M. le Prof. Reichensperger de Fribourg., Suisse, et par M. Luederwaldt, de São Paulo Brésil. Qu'ils reçoivent ici mes plus vifs remerciements.*



l'autre. Face déclive bordée plus faiblement concave au centre, les bords un peu convexes en haut et concaves en bas, forment un angle net mais mousse avec la face basale. Ecailles aussi hautes que le gastre, deux fois plus hautes au dessus des pedicules que longues sur le profil, le sommet environ le double plus mince que la base, ou de dessus, il paraît deux fois et demi plus large que long au milieu, le devant convexe d'un côté à l'autre, la face postérieure plane. Le post petiole est légèrement plus long que large ses cotes convergent assez directement vers ceux de l'écaille.

Voisin *clavatula* Em. Mais beaucoup plus gracile, diffère aussi de *P. Schwebeli* par ses yeux beaucoup plus avancés.

Bresil : Santa Catharina, Blumenau ( Reichensperger leg ) ♂ ♀.

#### PONERA SCHWEBELI For

♀ (non décrite) Long. 2 a 2, 2 mm. Jaune roussâtre, derrière de la tête et le gastre brun jaunâtre, mandibules très luisantes, le reste un peu moins, pubescent. Tête plus large derrière. Yeux d'une facette au quart antérieur des côtés. Sillon frontal atteignant le milieu de la tête. Epistome plus large que chez *Reichenspergeri*; la carène distincte. Les huit premières dents mandibulaires petites mais assez distinctes suivies de trois ou quatre denticules.

Le scape atteint presque le bord postérieur de la tête. Articles 3 à 6 du funicule le double plus épais que longs, articles 7 à 9 aussi longs qu'épais, le 10<sup>e</sup> un quart plus épais que long. Le dernier aussi long que l'ensemble de trois précédents. Face déclive de l'épinotum bordée. Ecaille haute, à sommet plus aminci que chez *P. Reichenspergeri* et, 2 1/2 à 3 fois plus large que long et régulièrement arrondi dans son bord supérieur. Post-pétiole distinctement plus large que long.

Bresil : Sta Catharina, Blumenau ( A. Reinchensperger leg ).

1 ♀ en mauvais état correspond à la description de la ♀ décrite par m<sup>r</sup> Forel comme variété de *P. parva*, mais il s'agit d'une espèce bien distincte.

PONERE NEGLECTA n. sp.

♂ Long. 2,5 mm. Voisin de *trigona* et *opaciceps* mais plus ténue. Brun noirâtre du noir brunâtre, le gastre plus foncé, les appendices jaune brunâtre terne.

Submate. La tête presque mate, plus densément et finement ponctuée que le reste. Pubescence partout très abondante, grisâtre, quelques poils dressés aux deux bouts du corps.

Tête rectangulaire un quart à un tiers plus longue que large (bien plus étroite que chez *opaciceps* et *trigona*) aussi étroite derrière que devant, les cotés à peine arqués, le bord postérieur droit ou très faiblement concave, la face occipitale concave. Yeux de 1 à 2 facettes placés au cinquième antérieur des côtes. Sillon frontal dépassant à peine les arêtes frontales qui atteignent le tiers antérieur de la tête. Epistome assez court, carène a bord antérieur régulièrement arqué. Mandibules assez luisantes leur bord terminal un quart à un cinquième plus long que le bord interne et armé de 3 ou quatre dents distinctes devant et subdenticulées derrière. Le scape atteint le bord postérieur de la tête. Articles 2 à 10 du funicule beaucoup plus épais que longs à peu près come chez *clavatula* Em. Thorax encore un peu plus étroit que la tête, le dos très peu convexe sur le profil, la suture mésoépino-tale très imprimée mais l'épinotum reste sur le même plan que le mesonotum. Pronotum allongé ses épaules effacées. Le mesonotum est presque aussi long que large et aussi long que la face basale de l'épinotum. Celle-ci est assez déprimée, subbordée rectangulaire, environ un quart à un tiers plus longue que large. La face déclive un peu plus courte aussi large et également bordée que la basale, formant avec elle un angle net de 115° environ. Écaille plus haute que l'épinotum, dépassant même légère-



ment le post petiole. Vue de profil, elle est presque le double plus large à la base qu'au sommet lequel est arrondi, les deux faces légèrement convexes. Vue de dessus elle est d'un cinquième plus large que longue à la base, et le bord supérieur le double plus large que long et plus large que l'épinothum. Post petiole un quart plus large derrière que long. Segment suivant aussi long que large. Plus mate, tête plus étroite funicule plus épais que chez *P. opacior* For.

Bresil: Santa Catharina, Blumenau. 2 ♀

État de Rio 1 ♀.

(A. Reichensperger leg.)

*PONERA IDELETTAE* n. sp.

♀ Long 4,5 — 5 mm. Voisine de *P. Foreli*. Brune ou roux brunâtre, appendices roux brunâtres ou roussâtres, assez luisante, une fine ponctuation assez espacée sur le thorax, plus dense sur la tête et le gastre. Pubescence assez longue sur le gastre, plus courte sur la tête et les appendices, et plus rares sur le thorax. Une fine pilosité relevée sur le corps plus longue au bout du gastre et vers la bouche.

Tête d'un quart plus longue que large, les côtés arqués, le bord postérieur droit, la face occipitale concave. Les yeux, de une à deux facettes sont placés au quart antérieur de la tête. Le sillon frontal atteint environ le milieu de la tête. L'Epistome s'avance du milieu, il a une carène très nette derrière qui s'efface devant. Mandibules luisantes, lisses, espacement ponctuées armées de 6 à 7 dents bien distinctes suivies de quelques denticules. Le scape dépasse de son épaisseur le bord postérieur de la tête. Les articles 2 à 6 du funicule environ aussi longs que larges, 7 à 10 un peu plus longs qu'épais, le dernier un peu moins long que les trois précédents pris ensemble. Le thorax plus étroit que la tête, les sutures très nettes, le promesonotum forme sur le profil une convexité distincte de l'épi-

notum comme chez *P. Iheringi* For. La face basale de l'épinothum est plus droite. Vu de dessus le thorax est plus étroit que chez cette dernière espèce. Pronotum plus long que large. Mesonotum un peu plus large que long. La face basale de l'épinothum convexe d'un côté à l'autre, étroite devant, élargie et un peu échancrée derrière, aussi longue que la face déclive, celle-ci est plane bordée, et fait un angle de  $115^\circ$  avec la précédente. Ecaïlle aussi élevée que le devant du gastre, environ deux fois plus haute que longue sur le profil, la moitié plus courte au sommet qu'à la base, des deux faces légèrement convexes de haut en bas, le bord supérieur arqué. Vu de dessus elle est environ deux fois plus large que longue en demi cercle devant, faiblement arqué derrière. Post petiole un peu plus large que long, plus court que le segment suivant. Tarses d'un seul éperon.

Brésil: Santa Catharina, Blumenau. (A. Reichensperger leg.). Diffère de *P. Foreli* par ses yeux beaucoup plus petits, de *Iheringi* par son port beaucoup plus étroit.

ECITON LATIDEUS Sants var *moralis* n. var

♂ Noire. Diffère du type par ses ailes beaucoup plus sombres, noires (brun jaunâtres chez le type) thorax plus large que robuste, (3,5 mm au lieu de 3,2 mm). Les yeux plus petits, plus distant des ocelles. La large dent des mandibules est plus dégagée. Pubescence moins abondante, pour le reste comme chez le type.

Guyane française. St. Laurent du Maroni (Le Mout leg) 1 ♂.

ECITON DULCIUS For. Cette espèce ne paraît pas avoir de soldats et se place de ce fait, à côté de *E. rapax* Sm.

ECITON VAGANS Ol.

Les exemplaires cités par M. Luederwaldt dans ses « Neue Brasilianische Ameisen, São Paulo 1920

p 10 » sous le nom de *E. dulcius* et qu'il m'a envoyé avec les Ns. 18467 et 19101, se rapportent à *E. vagans*. dont la couleur varie un peu. Le type, d'après Latreille, est d'un brun noirâtre et a le gastre jaune, il provient de la Guyane ( le N° 18467 se rapporte au type). M. Luederwaldt m'a également envoyé sous le nom de var *francanum* Ihering (N° 17768 ) Franca, Etat de Sao Paulo, — des exemplaires d'un brun rougeatre assez clair et à gastre jaune clair. J'ai également reçu cette variété de M. Forel sous le nom de *quadriglume* San Bernardino Paraguay. ( Fubrig ) Je pense qu'on peut conserver le nom de *francanum* Ihering à cette variété plus claire, ce nom étant encore *m lit.* Les mandibules des ♂ sont variables, une dent apparait parfois au milieu de l'er bord interne.

#### ECITON QUADRIGLUME Hal

Cette belle espèce est facile à distinguer par sa couleur noir et mate chez les ♀ et dont la tête et le dessus du thorax vire au rouge sombre chez les ♂. Les épines epinotales sont bien plus longues que leur intervalle.

#### ECITON ( LABIDUS ) COECUM Latr. var GRASSATOR For

Cette variété est facile à distinguer des autres formes du *coecum* par sa couleur foncée. ( Le type est « fauve marron » d'après Latreille, les ♀ sont plus dimorphes que chez la var suivante.

Bresil : Blumerau et frontière Bolivienne ( A. Reinchensperger )

#### ECITON ( LABIDUS ) COECUM Latr. var SELYSI For

Les plus grands exemplaires que j'ai sous les yeux atteignent 5,2 mm. La tête n'est pas, relativement, plus grande que celle des ♀ plus petits. Cette variété est facile à distinguer par ses mandibules à bord terminal plus oblique, sa couleur roussâtre avec le front obscur.

Brésil : Santa Catharina, Encone alto ( Reichen-sperger ).

ECITON (LABIDUS) COECUM Latr. v. Sayi, Hald.

Les ♀ des Etats Unis (Texas, Austin, Wheeler) que j'ai sous les yeux ont les côtés du pronotum lisses et luisants alors qu'ils sont finement réticulés et sub opaques chez le type du Brésil, Le pédicule est plus long, moins fortement polymorphe, de couleur plus claire sans tache frontale. Haldeman a décrit un ♂ de *coecum* auquel je pense que se rapportent les ♀.

ECITON (ACAMATHUS) EMERYI Sant.

(Bul. Soc. Vaud. S. N. Vol 54. 1921 p. 92 note) (partim).

ECITON (ACAMATHUS) D'ORBIGNY Em (Mem. R. Acc. Soc. Bologna T VIII 1900 p. 515 et 526 pg. 11) non Shuckard.

ECITON (ACAMATHUS) EMERYI Sants. Vof. EXAGONA n. var.

♀ Long 14 mill. Brun chatain foncé, partie distale du funicule, tarsi, partie des tibias, bords des segments inférieur du gastre et genitalia brun rougeâtre jaune. Une pubescence abondante laisse voir la sculpture assez luisante et finement ponctuée.

La tête forme un hexagone irrégulier environ un tiers plus large que haut, (un quart plus large chez le type; voir la fig. e. c. p 526 fig. 11). L'espace entre les yeux et les ocelles plus long que l'intervalle entre ces derniers (à peu près égalé chez le type). Funicule plus épais à la base 1<sup>e</sup> article un tiers plus court que le suivant, lequel est environ un quart plus long qu'épais. Thorax beaucoup plus large que la tête, (3,4 mill) avec un profil comme chez *E. A. Strobili*. Mayr. Pétiole plus court que chez cette dernière espèce. les angles antérieurs arrondis et le dessus une peu plus convexe. Le bord postérieur est presque droit. Le dessous comme chez *Strobili*. Ailes roussâtres à nervures brun roussâtre, longues de 14 mm.

Perou. Cailoma (Le Mout) 1 ♂.



ROGERIA GERMAINI Em. st. MINENSIS n. st.

♂ Long. 3 mm. Rouge testace. Gastre brunâtre. Tête et surtout le thorax fortement rugueux des rides longitudinales plus ou moins anastomosées sur le fond et les jones, très irrégulièrement serpigineuses sur le thorax, transversales sur l'épinotum avec leurs intervalles assez luisants. Gastre et dessus des deux noeuds lisses et luisants. Pilosité dressée abondante et fine partout, plus courte sur le scape.

Tête rectangulaire un cinquième plus longue que large, les bords droits, les angles postérieurs arrondis, la face occipitale concave. Yeux médiocres, au quart antérieur des côtés, leur diamètre dépasse un peu la moitié de la longueur de l'intervalle qui le sépare du bord antérieur de la tête.

L'épistome est aussi lisse au milieu que sur les côtés, ses deux carènes sont si rapprochées au milieu qu'elles paraissent uniques avec un léger sillon median. L'espace frontal ogival et très imprimé. Mandibules lisses avec des points épars, armées de six dents subgales. Le scape n'atteint pas tout à fait le bord postérieur de la tête. Articles deux à huit du funicule transversaux, neuf et dix légèrement plus long qu'épais, la massue un quart plus longue que le reste du funicule. Thorax convexe dans sa première moitié sans suture sauf une crête et une impression transversale mesoepinotale. Sur le profil, la face déclive est fortement concave dans son tiers supérieur et très convexe dans le reste. Épines un peu plus longues que l'intervalle de leur base, légèrement écartées et un peu relevées sur le plan de l'épinotum. Vu de profil le noeud du pétiole est rectangulaire, un peu plus long que sa hauteur au dessus du pédicule et un peu plus long que ce pédicule. Le dernier a une petite dent dessous et devant. La face antérieure du noeud est verticale, la supérieure horizontale et légèrement convexe, la postérieure inclinée en arrière. Vu de dessus il paraît distinctement plus long que large. Post-pétiole un

peu plus large que le pétiole, aussi long que large derrière, reticulé et arrondi devant.

Brésil : Sud de Minas. Passa Quatro. (Reichensperger leg.) Diffère de *R. Germani*, Em, que je ne connais pas en nature, par sa taille la couleur du gastro sculpture de l'épistome, funicule et le pétiole.

RHOPALOTHRIX REICHENSBERGERI n. sp.

♂ Long 3-3, 2 mm. Brun rouge ferrugineux plus dilué sur les appendices. Mate. Tête et thorax avec de gros points sur ce dernier. Occiput, côté du thorax et gastre densément ponctué monis densément sur le gastre. Pilosité polymorphe. 1.° De gros poils en massue arquée dont 16 occupent le tiers postérieur de la tête on ils forment trois rangs transversaux, les autres espacés sur le thorax et le gastre. 2.° De petits poils en massue tres densément repartis sur les deux tiers antérieurs de la tête, les scapes, les cuisses et tibias, beaucoup plus rares sur le reste du corps. 3.° des poils en massue de grandeur et forme intermédiaire entre les deux façons précédentes et plus irréguliers, occupent les bords des scapes et le reste des pattes. 4.° quelques poils pointus épars sur le gastre. Funicule pubescent. Tête à peine plus longue que large derrière; son bord postérieur concave avec les angles saillants. Les yeux ont une dizaine de facettes et sont placés au tiers postérieur de la tête en arrière des quels les côtés forment un angle marqué dont le sommet est équidistant de l'oeil et de l'angle postérieur de la tête. Pas de carène d'un oeil à l'autre. Une ride longitudinale à la place du sillon frontal. Epitome assez plat au bord antérieur; ses côtés forment avec le lobe frontal une encoche pour recevoir en partie le lobe du scape. Mandibules triangulaires à côtés subegaux légèrement concaves et denticulées. Antennes de 7 articles, le scape aussi fortement lobé devant que chez *balzani* Em. Articles 3 à 4 du funicule environ un quart plus larges que longs. Le cinquième a peu près aussi long que large, le dernier aussi long que les deux précédents réunis. Thorax beaucoup plus étroit

que la tête, un bon tiers plus long que large avec un sillon mesoépinal. Promesonotum d'une pièce, fort convexe d'un côté à l'autre avec au tiers antérieur les épaules arrondies. Face basale de l'épinothum aussi longue que large avec une gouttière longitudinale. Les épines presque aussi longues que l'intervalle de leur base, dirigées en arrière et horizontalement, portent dessous une bandelette spongieuse qui se continue en bordant complètement les côtés de la face déclive. Pédicule du pétiole un quart plus long que le noeud avec une dent dirigée en avant presque au dessous de son articulation. Vu de profil le noeud a une face antérieure verticale qui n'est pas tout à fait aussi haute que le pédicule. Vu de dessus le noeud est un peu plus long que large en rectangle arrondi. Le post-pétiole deux et demi fois plus large que le noeud du pétiole et aussi long que lui ; sa face antérieure concave est beaucoup plus étroite que la face postérieure convexe. Premier article du gastre largement tronqué et concave devant, environ un quart plus long que large. Pattes assez longues et robustes.

Brésil : Santa Catharina, Blumenau (A. Reichensperger leg.).

#### STRUMIGENYS IMITATOR Hayi

Brésil. Blumenau (Reichensperger). (1)

---

(1) Este artigo não foi revisto pelo A. A Redacção da *Revista* procurou contudo quanto possível respeitar-lhe a orthographia e a syntaxe.

**Gregorio Bondar**

Notas biológicas sobre alguns buprestídeos brasileiros  
do gênero COLOBOGASTER Salier





## Notas biológicas sobre alguns Buprestideos brasileiros

### GENERO COLOBOGASTER, Salier

Este genero conta na America tropical 27 especies; dellas, 13 se encontram no Brasil, principalmente no Amazonas. O Estado de S. Paulo e outros estados do Sul só possuem duas especies: *Colobogaster cyanitarsis* e *Colobogaster chlorosticta* (C. Hopei). As duas especies tem influencia consideravel sobre as plantas em que se desenvolvem, tornando-se assim muito prejudiciaes á arboricultura — á arborisação das cidades, pomares e mattas. A primeira especie é muito parecida com *Colobogaster quadridentata*, e nas nossas publicações agricolas (Pragas da figueira cultivada) confundimos estas duas especies, visto a deficiencia da litteratura e da classificação do insecto nos museus. São porém duas especies bem diferentes. A ultima encontramol-a no Estado da Bahia, onde faz os mesmos estragos em figueiras diversas que *C. cyanitarsis* no Estado de S. Paulo e no Rio.

### COLOBOGASTER CYANTARSIS, Gory

*Elongatus, obscure-viridis, corpore subtus nitido, tarsis cyaneis, abdomine cyaneo annulato.*  
Compr. 11 lig. Larg 4 lig. 1/2.

De côr bronzcada escura, quasi preta. A frente da cabeça e o prothorax, sobretudo dos lados, apre-



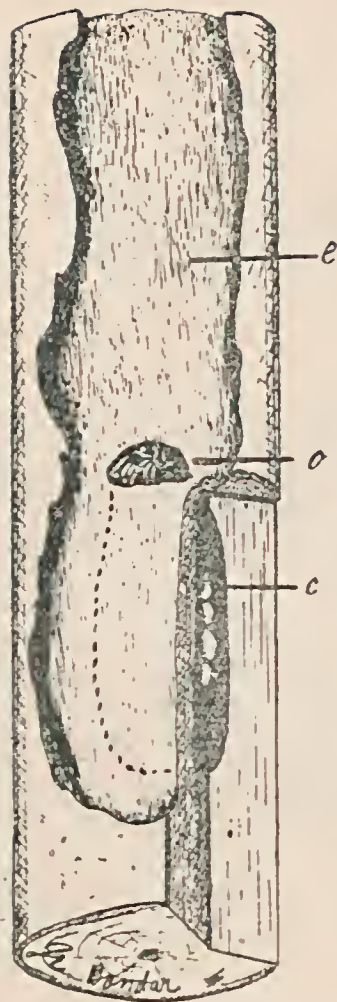

senta numerosas pontas, cujo fundo é verde brilhante. Elytros têm algumas linhas longitudinaes, salientes para traz, e uma impressão punctiforme na base. O corpo em baixo, patas e antenas de um bonito verde. Bordo posterior dos seguintes abdominaes, com excepção do primeiro, como tambem os tarsos de um azul brilhante. Differe do *C. quadridentata* por seu tamanho menor, e ausencia de linhas elevadas nos elytros, que se acham no *C. quadridentata*.

Desenvolve-se nas plantas da familia das *Moraceae*, na tribu de *Ficoideae*, *Ficus*.

É muito prejudicial á fructicultura, sendo a maior praga entre nós da figueira cultivada (*Ficus carica*). Como nossas cidades S. Paulo, Santos, e tambem outras: Rio de Janeiro,

Bahia plantam muitas figueiras na arborisação das ruas — o insecto torna-se muito nocivo a estas culturas, deformando e estragando por completo estas arvores ( Fig. 1 ).

Os ovos são depositados de outubro em diante nos ramos e tronco das arvores. A larva desenvolvendo-se desce no tronco, fazendo uma galeria larga, subcortical, que no primeiro tempo, externamente,

não se percebe. O comprimento total do canal feito por uma larva é de 60 cm. a um metro e meio.

Nos mezes de abril a junho do anno seguinte

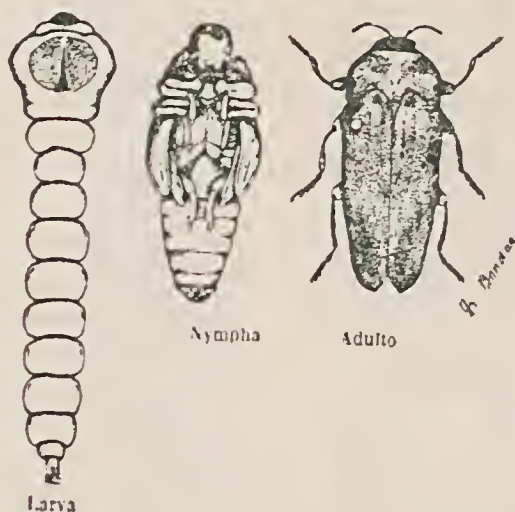

a larva se afunda no lenho, fazendo um casulo, dirigido para cima, ou para baixo, tampa o orificio de entrada e fica em repouso durante alguns mezes. A nympa se forma em setembro - outubro e os adultos sahem em outubro, novembro e janeiro, tendo assim completado o desenvolvimento em dois annos.

A larva, quando crescida, mede até 60 mm. de comprimento, branca, cabeça pequena, preta. O primeiro anel é 2 - 3 vezes mais largo do que o resto do corpo, tem uma placa arredondada no lado dorsal e outro no lado ventral e o ultimo segmento sub-cylindrico, ligeiramente bifido ( Fig. 2 ).

#### COLOBOGASTER QUADRIDENTATA Fab.

*Oblongus, viride-obscurus, tenuiter granulatum; capitis foreola cordiformi; elytris nigro-aeneis, apice unispinosis, corpore subtus viridicyaneo annulato; abdomine quadridentato.* Compr. 15 lig. Larg. 6 lig. 1/2.

Corpo alongado, com bordas lateraes quasi parallelas. De um verde de cobre escuro, punctuado;

o fundo das punctuações mais brilhante. A cabeça apresenta entre os olhos uma saliência cordiforme. Prothorax mais largo no meio, onde forma um angulo, e na base, de cada lado tem uma depressão punctiforme. Escudo bronzeado, escuro; elytros da mesma cor, quasi pretos, com finas punctuações, arredondadas na extremidade, apresentando no meio uma espinha. Superficialmente possuem algumas linhas longitudinaes, pouco salientes e forte impressão arredondada de cada lado na base. O baixo do corpo e patas são de bella cor cuprea, punctuada, pubescente. O Prosterno oferece uma ponta entre a inserção das patas anteriores. Bordo posterior dos segmentos abdominaes, à excepção do primeiro, e os tarsos-*ℓ*

Nas figueiras do Estado da Bahia, na arborisação das ruas o insecto exerce a mesma influencia ne-



fasta do *C. cyanitarsis* no Estado de São Paulo.

O cyclo evolutivo é bi-annual. Os estragos semelhantes aos da especie precedente, porém o canal muito mais comprido e largo, attingindo em comprimento até dois metros e em largura, na parte baixa até 5 cm. Ha differença no modo de penetrar no lenho para fazer o casulo da nymphagem. A entrada no casulo do *C. cyanitarsis* é horizontal, acha-se, de preferencia na parte media do canal, e no *C. quadridentata* a entrada é lateral, obliqua, relativamente enorme ( Fig 3 ).

A larva entra no casulo da nymphagem nos mezes de março a maio. e os adultos apparecem nos mezes de setembro e outubro em diante.

A larva crescida mede até 9 cm., e tem a ponta do ultimo anel escura, parecendo no resto com a precedente.

#### COLOBOGASTER CHLOROSTICTA Klug.

( *C. Hopei* Cast. )

*Cupreo-viridis*; *elytris violaceis*, *foveola basos*, *macula media et puncto ad suturam cupressis*. Compr. 9 lig., larg. 4 lig.

De um verde metallico muito brilhante. Cabeça granulada, com fina elevação transversal entre os olhos. Prothorax finamente punctuado. Elytros de um azul arroxeadado, denteados no terço posterior do bordo externo, com larga impressão verde na base, mancha um pouco transversal antes do meio e um ponto da mesma cor na sutura mediana. Segmentos abdominaes bordados de roxo.





O insecto desenvolve-se nas arvores da familia das *Meliaceas* na especie *guarea trichiloides*, conhecida no Estado de S. Paulo pelo nome vulgar de camboatá e no Rio pelo de carrapeta. Esta especie florestal praticamente é eliminada por este insecto das mattas do Estado. Os estragos são igualmente grandes nos parques e arborisação das ruas (Rio de Janeiro: Jardim Botânico e Quinta da Boa Vista).

O modo dos estragos differe do das especies precedentes.

Aquellas depositam ovos um por um e as larvas descem de cima para baixo nos ramos ou no tronco. Esta deposita ovos juntos, principaluente na base dos troncos. As larvas, crescendo, irradiam nas galerias, de baixo para cima, fazendo cada uma durante a existencia um canal de 40 a 50 cms. de compr.. Um canal segue ao lado de outro na parte vegetativa do tronco, immediatamente em baixo da casca. A superficie estragada ás vezes envolve metade do tronco, intercepta a circulação. Como estes estragos são frequentissimos, fica quasi o tronco inteiro coberto com estas galerias, o tronco principal morre, deixando nascer brotos, que por sua vez, quando crescidos, têm a mesma sorte.

O cyclo evolutivo é bi-annual. Os ovos postos de novembro em diante as larvas acabam o crescimento num anno e afundam-se um pouco no lenho, onde passam em



repcuso quasi um anno; de janeiro a setembro, os adultos sahem na segunda metade de outubro.

A larva desta especie é em tudo parecida á das especies precedentes, só de tamanho menor, attingindo, quanto muito 50 mm. de comprimento.

#### GENERO CONOGNATHA, Esch.

Este genero conta 32 especies da America intertopical, dellas 22 se encontram no Brasil. No

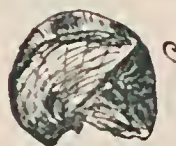

Estado de S. Paulo são frequentes *Conognatha amoena* Kirby, *C. preciosissima* Chev., *C. magnifica* Cast, cujo desenvolvimento tivemos o ensejo de estudar. Encontram-se além destas quatro, cinco outras

especies.

Todas as tres especies citadas vivem em arvores da familia das Myrtaceas, nas especies cultivadas — goiabeira, jaboticabeira, como nas especies sem importancia economica, como cambui, etc.

#### CONOGNATHA MAGNIFICA Gory

(*C. Comes* Cast.)

*Viridi-cyanea, profunde striata, flava, elytris aurantiacis, violaceo trifusciatis; pedibus violaceis.* Compr. 14 lign., larg. 6 lign.

De um verde azulado, finamente punctuado. Elytros apenas denteados ao longo do bordo externo, muito fortemente estriados de côr amarello laranja, com uma faixa sinuosa azul arroxçada perto da base e outra, mais larga no meio; a terceira cobre a extremidade dos elytros. De baixo o corpo é de côr verde-brilhante. O thorax no lado inferior e patas de côr azul-arroxçada.

Desenvolve-se nas goiabeiras (*Psidium guajava*) produzindo estragos consideraveis nestas fruteiras. Os ovos são depositados nos mezes de fevereiro, março, abril nos ramos ou no tronco da goiabeira, um por um. A larva, crescendo cava no tronco uma galeria achatada, expellindo em parte a serragem pelos orificios lateraes do canal. No mez de dezembro-janeiro a larva corta o tronco ou galho, que cahe e continua descendo no toco restante, que de novo corta alguns mezes depois. O comprimento total do canal feito chega a ser de metro e meic e quando falta o tronco, a larva explora a raiz da arvore. Acabado o crescimento a larva aprompta um casulo, geralmente perto da terra e passa a nympha e adulto, que apparece á luz do dia no mez de fevereiro (Fig. 4).



Observamos o insecto em Campinas, onde aniquilou algumas centenas de goiabeiras na fazenda do Snr. Antonio Alvaro de Souza Camargo.

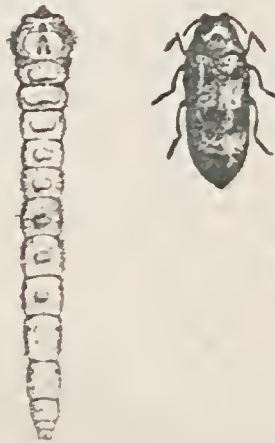

A larva, quando crescida, mede de 7 a 8 cm. de comprimento. O lado dorsal é semelhante ao ventral; coberta de pellos arruivados. Os aneis do segundo, ao nono possuem dos dois lados placas que servem para a movimentação. O ultimo segmento é bifurcado (Fig. 5).

CONOGNATHA AMOENA Kirby

*Violacea - cyanea : thorace haud sulcato, scutello oblongo : elytrorum fuscia lata postica transversa flava.* Comp. 9 l. larg. 3 lig, 2/3.

Azul-roxeada, finamente punctuada, prothorax estreito em diante, alargado para traz, com angulos posteriores prolongados. Elytros fortemente estriados, denteados no bordo posterior, bi espinhosos na extremidade, com larga banda transversal amarella para traz direita ou as vezes sinuosa.

O insecto desenvolve-se sobre Cambui-manso, cortando os troncos, como a especie precedente, é frequente em jaboticabeiras (*Eugenia cauliflora*) ocasionando as vezes prejuizos consideraveis ás plantas desta preciosa fructeira. A geração é bi-annual.

*Conognatha pretiosissima* Chev. Desenvolve-se no arbusto chamado vulgarmente cambui-bravo. A geração é bi-annual. Os adultos apparecem, como da especie precedente de principio de dezembro até o mez de janeiro e apanham-se nas flores duma composta chamado vulgarmente « cambará branco » (*vernonia puberula*) numa Leguminosa, « Unha de gato ». No campo de cambuis, perto do matadouro em Campinas nos dias de 15 a 20 de dezembro pode se apanhar uma boa centena deste lindo insecto, que tem valor commercial bastante elevado. Nas mesmas plantas, no mesmo tempo encontra-se tambem, porém raramente *Conognatha excellens*. Klug.

Julho, 1921.

*Gregoria Bandar.*

Entomologo da Secretaria da Agricultura  
do Estado da Bahia.

BIBLIOGRAPHIA :

*Gory*: Histoire naturelle et iconographie des insectes coleoptères.

*Herremans*: *Coboptera sternicornia*. Fam. Buprestidae. Genera Insectorum.

*G. Bondar*: Pragas da figueira cultivada. S. Paulo.

*G. Bondar*: Pragas das Myrtaceas. S. Paulo.

*Chacaras e Quintaes*: Abril, 1921, Caleg. chlorosticta, pelo auctor.

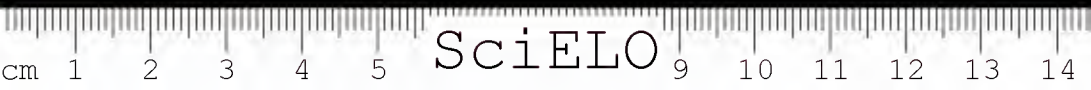

C. TASTEVIN

CORRIGENDA E ADDITAMENTOS

— A' —

GRAMMATICA TUPY

— E —

VOCABULARIO TUPY-PORTUGUEZ

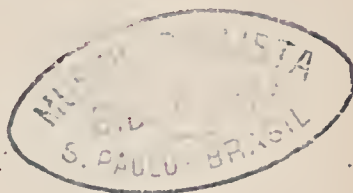



# CORRIGENDA

---

1. O leitor corrigirá por si mesmo os erros de português.

2. O ì ficou representado algumas vezes por i, í, î, j e 7.

| PAGINA | PARAG.  | EM VEZ DE                              | LÊR                     |
|--------|---------|----------------------------------------|-------------------------|
| 8 ou   | 542 4   | membina                                | membira                 |
| 11 ou  | 545 9   | nd iand etc...                         | ligar todas as palavras |
| 13 ou  | 547 14  | tapyhyra                               | tapihiya                |
| 14 ou  | 548 15  | Maparir                                | Mapari                  |
| 15 ou  | 549 15  | Catxixineri                            | Cutxixi-neri            |
| 16 ou  | 550 16  | Naua                                   | Mawa                    |
| 16 ou  | 550 17  | i-e                                    | supprimir               |
| 19 ou  | 553 22  | O ì, ã, o, e mudo                      | O ì figura e mudo       |
| 20 ou  | 554 23  | âi, iã                                 | âi, iû                  |
| 22 ou  | 556 29  | xü                                     | xii                     |
| 23 ou  | 557 31  | murauki                                | murauki                 |
| 23 ou  | 557 32  | mira e vira                            | mira e wira             |
| 24 ou  | 558 35  | iya rape                               | iga rape                |
| 26 ou  | 560 42  | tiwa                                   | tiwa                    |
| 26 ou  | 560 42  | iga                                    | iga                     |
| 26 ou  | 560 42  | taua, tana                             | tawa                    |
| 27 ou  | 561 44  | tapüra                                 | tapiira                 |
| 27 ou  | 561 44  | semehirva                              | semehiwa                |
| 28 ou  | 562 44  | tatiwa                                 | tatiwa                  |
| 28 ou  | 562 44  | teniwa                                 | teniwa                  |
| 28 ou  | 562 44  | retima                                 | retima                  |
| 29 ou  | 563 45  | reru                                   | riru                    |
| 30 ou  | 564 52  | munha                                  | munhã                   |
| 31 ou  | 565 55  | igara                                  | igara                   |
| 34 ou  | 568 67  | pi, piî                                | pi                      |
| 34 ou  | 568 68  | representadas pela<br>figura seguinte, | supprimir               |
| 35 ou  | 569 70  | yupirunyara                            | yupirungara             |
| 39 ou  | 573 87  | cousa                                  | « cousa »               |
| 39 ou  | 573 88  | Kwan                                   | Kwau                    |
| 41 ou  | 575 96  | A' cue                                 | Aicue                   |
| 47 ou  | 581 104 | Σε                                     | Σε (de)                 |
| 47 ou  | 581 104 | p. que de conheci-<br>mento            | p. de enchimento        |
| 49 ou  | 583 110 | e se m'o disserem<br>aquillo           | supprimir               |
| 50 ou  | 584 116 | do utinam preterito                    | do preterito            |

| PAGINA    | PARAG | EM VEZ DE           | LÉR           |
|-----------|-------|---------------------|---------------|
| 52 ou 586 | 120   | termiu              | temiu         |
| 54 ou 588 | 126   | observação          | abreviação    |
| 54 ou 588 | 129   | meneuhi             | mucuhi        |
| 56 ou 590 | 133   | passar etc...       | passaar et... |
| 57 ou 591 | 134   | apihawa             | apihawa       |
| 58 ou 592 | 135   | ayana, d'esse tempo | ayana, basta! |
| 58 ou 592 | 136   | iki                 | ike           |

### Grammatica tupy

| N.º | EM VEZ DE | LÉR      |
|-----|-----------|----------|
| 136 | piterape  | piterape |
| 137 | mubire    | muire    |
| 138 | teem      | teente   |
| 141 | urame     | aramé    |
| 144 | xe        | ae       |
| 145 | títá      | aitá     |

### Vocabulario tupy-portuguez

| SOB O VOCALULO     | EM VEZ DE      | LÉR             |
|--------------------|----------------|-----------------|
| amaniu             | amauiú         | amaniu          |
| amu                | se amu ou amu  | se amu ou se mú |
| anama              | amana itá      | anamaitá        |
| ape                | perva          | pewa            |
| awa                | cuan           | cuau            |
| ayiwa              | em mou, estado | em mau estado   |
| b                  | mh             | mb              |
| beyu               | sniri          | miri            |
| cáa                | wa             | xa              |
| candea             | reru           | riru            |
| cu                 | designar       | designar        |
| cuera,             | amria          | amira           |
| igapepu            | igdra          | igara           |
| igara              | banôa          | canôa           |
| iwa                | vesicolor      | versicolor      |
| iwirpe             | mrapewa        | mrapewa         |
| i                  | terreira       | terceira        |
| iacuau ima         | ie             | i. e.           |
| iue                | ne             | re              |
| ira                | yarandaira     | yandaira        |
| Ke                 | Kiti           | kiti            |
| Kia etc.... até ki | Ki...          | ki...           |

SOB O VOCABULO

ma  
 >  
 máã  
 máiri  
 makítí  
 manicuya  
 maraá imbiara  
 matapi  
 mayane  
 merupi  
 mexira suaiwara  
 miãa curera  
 Mu  
 muapica  
 muapisaca etc...  
 mucuãsi  
 manhítawera  
 mupícatu  
 mupssasu  
 mupítum  
 muranku  
 murú  
 musasara  
 mutimu  
 muwapíca  
 muyanti  
 paa  
 palú  
 pari  
 pipica  
 peyu  
 pisa  
 piãawa  
 pipica  
 pupe  
 puruã  
 putira  
 rete  
 s  
 sacu  
 saire  
 seuhi  
 seyusi  
 sica  
 sicanta  
 tasiwa  
 teapu  
 temeíwa  
 teóweru

EM LEZ DE

observação  
 makítí  
 ayíwa  
 mayíwa  
 makítí  
 iwa  
 maraaimbiára  
 covo  
 mayane  
 pírungíta  
 quem  
 miãa curera  
 se mi  
 muapica  
 muapisaca  
 mucuãsi  
 muuhítawera  
 mupícatu  
 mupssasu  
 mupítum  
 muranku  
 yamaru catú  
 musasara  
 incommodo  
 muwapíca  
 muyanti  
 usem  
 usam-se  
 feitas  
 Bfogar-se  
 tauri  
 pisa  
 pitawa  
 jupe  
 pojada  
 Vipitera  
 rede  
 com o  
 tazuú  
 awe  
 seuhi  
 de cabeça comprida  
 sica  
 sicanta  
 tasiwa  
 tamurea  
 temeíwa  
 teóweru

LÊR

abreviação  
 ma kití  
 ayíwa  
 mayíwa  
 ma kítí  
 iwa  
 maraca imbiara  
 cofo  
 mayawe  
 pírungíta  
 que  
 mîra curera  
 se mu  
 muapica  
 muapísaca  
 mucuirí  
 muugítawera  
 mu piã catu  
 mupíساس  
 mupítuu  
 murankí  
 yamuru catu  
 musasiãara  
 incommodar  
 muwapíca  
 muyuanti  
 u suú  
 usa-se  
 feita  
 Afogar-se  
 tawári  
 pisa  
 piãawa  
 pupe  
 pejada  
 Vejam pítera  
 rete  
 como  
 tacúa  
 ouve  
 seuhi  
 de cauda comprida  
 sica  
 sicanta  
 tasiwa  
 tamura  
 temeíwa  
 teóweru

| SOB O VOCABULO | EM VEZ DE   | LÊR         |
|----------------|-------------|-------------|
| ticuere        | tîpîati     | tîpîrati    |
| timiari        | sumão       | sumo        |
| tunma          | porta       | ponta       |
| urubu macaõ    | macaõ       | mucaõ       |
| wapicawa       | wapicawa    | wapicawa    |
| waúrana        | roseas      | roxas       |
| y              | produzido i | produzido y |
| yticu          | yticu       | yaticu      |
| ytinu          | ytimn       | yatimu      |
| y]wa wawiru    | roto        | rato        |
| ywica          | ywica       | y]w]ca      |
| ymú            | ymú         | yumú        |
| yumapatuca     | yumapatuca  | yumuapatuca |
| yumapîri       | ynmapîri    | yumuapîri   |
| yamucurui      | yamucurui   | yumucnrui   |
| yumuíte        | respeitar   | respeitado  |
| yuej]pia       | ynne]pia    | yuu]pia     |
| yutuca         | rino        | sino        |

### Nomes de plantas e animaes

| SOB O NOME     | EM VEZ DE      | LÊR                  |
|----------------|----------------|----------------------|
| anambé         | fracco -       | froco                |
| >              | snkiu          | sukira               |
| anaroira       | auaroira       | anawira              |
| anuya          | mandü          | mandii               |
| cmapi          | arbusto        | cipó                 |
| >              | embriagante    | estupefactiva        |
| >              | fructos        | succo                |
| camará         | lantana camara | lantana brasiliensis |
| criyú          | criyú          | cariyú               |
| coerana        | coerana        | coerana              |
| inambu         | ikia           | i. kia               |
| >              | ia su          | i. asu               |
| ipe            | ipiranga       | i. piranga           |
| >              | itiuga         | i. tinga             |
| ira manha      | irapuú         | ira puã              |
| macaca kiwana  | k]wana         | kiwawa               |
| maparayna      | maparayna      | mapara iya           |
| manisoba       | mandioba       | mandioca             |
| masuye         | sowa           | sorva                |
| memoa          | ambua          | ambua                |
| m]ira k]kinha  | k]kinha        | k]kinha              |
| mongaba        | mongaba        | monguba              |
| murucututu iwa | murventostu    | murucututu           |
| mu'ü           | craxa lector   | crax alector         |

| SOB O NOME    | EM VEZ DE   | LÉR         |
|---------------|-------------|-------------|
| pári miri     | pari        | pái         |
| panema        | wasu        | wasu        |
| pitíma rama   | rama        | rana        |
| sorococa      | sorococa    | sorococa    |
| suasu taya    | nani        | nami        |
| sucu iwa rama | rama        | rana        |
| tapicurú      | cayennenses | cayennensie |
| tayasu        | suaiwara    | suaiwara    |
| tui           | vermelha    | amarella    |
| urubú         | rxama       | ruxawa      |
| nrubú parama  | parama      | parawa      |
| warumã rama   | rama        | rana        |
| way m'ra      | way         | waya        |
| Yacaré Kysawa | kysawa      | kisawa      |
| yawaaca       | yawaaca     | yawacaca    |
| ynrara tayay  | tayay       | taya        |



SciELO

# ADDENDA

## Vocabulario tupy-portuguez

*igacua*: panella.

*mèni*: mesmo, palavra portugueza.

*marauna*: mau augurio. Assim cantar de dia é *ma-rauna*.

*pípica*: gotta de chuva.

*rusica*: attingir, acertar. Litt. *sica iru* chegar com; *u rusica ana iwaca i uñca rupi*, attingiu o ceu com a sua frecha.

*tenhõ*: não. *Tenhõ pe yuca se memira* Não mateis o meu filho.

*tuuma*: lama, sujo.

## Nomes de plantas e animaes

*dawicu*: Arvore pequena de cuja fructa encarnada se preparam limonadas. Da madeira se tiram caibros e travessões.

*makubì*: Cipó de que se preparam açoites para as festas.

*macuri*: Passarinho preto, de rabo branco que sobe muito alto no Ceu e por isso tem o appellido de *curaci*

*manha*: mãe do sol.

*urubú resa*: Mandioca ou antes maniva de grelo preto.

1. *Acãwera*. — Espectro nocturno que geme nas matas. Em realidade é o ouriço caixeiro americano.

2. *Anãra puampé*. — Trepadeira: o cosimento da raiz cura a ictericia. Litt. Unha de morcego, devido aos seus espiuhos.

3. *Apui* ou *iwapui*. — Arvore parasita que se implanta na forquilha das outras arvores, e d'ahi emite raizes aereas das quaes umas vão ao chão e as outras apertam a arvore sustentaculo até mata-la.

4. *Iwawasu* ou *wawasu*. — Palmeira sylvestre de coco grande, de que se extrae um oleo apreciado. Com a palha se cobrem as casas.

5. *Kamayua*. — Junco alto que cresce nas campinas humidas e nos matupás.

6. *Kjõi*. — Nome proprio do tamanduaí quando era gente. Excelente frechador fez um caniuhõ de frechas, da céu á terra, para que o sol pudesse subir ao firmamento.

7. *Kjraba*. — Avenocurna agourenta.

8. *Murú titica*. — Cipó que contém uma agua que cura as palpitações do coração.
9. *Wacuráwa repoti*. — Herva molle, rasteira, cujo latex cura a ophtalmia.
10. *Wauyara caa*. — Arbusto cuja raiz cura as feridas. Litt. planta da sereia.
11. *Yacami* ou *yacami caa*. — Arbusto. O cosimento das folhas cura as orchites.
12. *Yanzwî*. — Lontra pequena e mui brava que vive em baudos nos igarapés.
  1. Kiti. — Recortar v. g. *i kiti coa rimiu!*, recorta essa comida.
  2. muacapica. — Pentear, v. yacapica.
  3. muirî. — Alguns, em certos casos, v. g. *mujrî ara u menare riri*, alguns dias após o seu casamento.
  4. mutimu. — Balançar, fazer balançar. v. g. *u pîsica taîna, imutimu iru*: pegou a criança, balançou-se com elle.
  5. Piama. — Procurar.
  6. Po. — 1 talvez, veja-se ipu.
    2. então, veja-se paa: *mai mu po ya munhã?* como ainda poderíamos fazer?
  7. tenhê. — 1. não: *tenhê pe yiuca*: não mateis!
    2. ainda assim: *pe ruri tenhe*: trazam sempre!
  8. wapjcasáwa. — A acção de se assentar.
  9. yawakî. — mexer, attentar, provocar; v. *yzukî u yawakî i ruayara itá*: attentava os seus cuhados.
  10. yumungîta. — Concertar, combinar, assentar, resolver em conselho.

NECROLOGIO

Frei Mansueto Barcatta de Val Florianana

—







FR. MANSUETO BARCATTÀ DE VAL FLORIANA  
(1863 - 1921)



SciELO

## Frei Mansueto Barcatta de Val Florianiana

Foi com o maior pezar que no Museu Paulista se divulgou a triste nova da morte do excellente amigo do Instituto e erudito conhecedor das linguas indigenas do Estado de S. Paulo que era o piedoso e venerando missionario cujo nome epigrapha estas linhas.

Falleceu em Taubatê no convento de Santa Clara, de sua Ordem a 1.º de Fevereiro de 1921. Noticiando o seu passamento assim nos exprimimos no *Correio Paulistano* de 11 de fevereiro seguinte :

Dizem-nos de Taubatê que alli acaba de fallecer, no seu convento de Santa Clara, o venerando missionario frei Mansueto Barcatta de Val Florianiana, da Ordem dos Capuchinhos do Estado de S. Paulo, e um dos professores mais conceituados do seminariô daquella cidade. Tal noticia não poderá deixar de entristecer sobremaneira todos os que tiveram o ensejo de conhecer tão distincto sacerdote e perfeito cavalheiro.

Correram-lhe os annos asperos e trabalhosos, como a quem adopta como norma de vida a regra franciscana, mas cheios de contentamento intimo, como ainda a quem, no ministerio sacerdotal, preencheria as instigações da vocação e da profunda fé. Longo tempo fazia que no Brasil estava, consagrando-se ás missões evangelicas ou á christianisação dos nossos selvícolas. Largamente conviveu com os Kainjgangs, aproveitando a occasião para— a respeito desta grande nação indigena, cutróra tão numerosa e espalhada no sul do Brasil e hoje em via de extincção — adquirir um cabedal glottologico verdadeiramente precioso. Prestou, assim, relevantes serviços á ethnographia e philologia brasilicas,

pois as suas observações compendiou-as em volumosas memorias, insertas ou por inserir na « Revista do Museu Paulista ».

No tomo X desta publicação appareceram dois destes artigos : “ Ensaio de grammatica Kainjgang ” e “ Critica ao vocabulario Kainjgang do visconde de Taunay ”, umas cem paginas in-8.º, que os americanistas sobremodo apreciaram, consagrando-lhes valiosas criticas no Brasil e fóra do paiz. No tomo XII, a sair dentro em pouco, apparecerão seus dictionarios “ Kainjgang-portuguez ” e “ Portuguez-Kainjgang ”, com cerca de 400 paginas, in-8.º, obra que constituirá repositorio insubstituivel de conhecimentos sobre o idioma destes nossos indios.

Aos dictionarios ainda annexou frei Mansueto numerosas notas grammaticaes, observações, criticas, emfim, uma série de escriptos eruditos.

Cheio de piedade, modestia, desinteresse e caridade, escoou-se-lhe a vida na prégacao e no estudo, na meditação e pratica do bem. Honrou, como raros, a sua humilde estamemha e o seu ministerio o bom evangelizador, que tanto amou os nossos indios e, em pleno seculo XX, seguia as pégadas de Anchieta e de Nobrega.

A saudade dos que o conheceram, cheia de pesar, o acompanha ao vel-o transpor os limites da sua vida terrena.”

Com prazer aqui transcrevemos as notas biographicas, que sobre o nosso venerando amigo recebemos de um seu companheiro de ordem.

« Nasceu Frei Mansueto em Valtloriana, pequena cidade do Trentino, no dia 27 de Maio de 1863. Coursou humanidades no Gymnasio Imperial de Trento. Sentindo aberta propensão para a vida monastica, ingressou na Ordem dos Capuchinhos, em Trento, no dia 16 de Outubro de 1879, emittindo os votos solemnes no dia 2 de Julho de 1884. Dois annos depois recebia a sagrada ordem de

presbytero. A provincia religiosa dos Capuchinhos de Trento havia escolhido em 1889 o Estado de S. Paulo como sêde de uma missão, enviando para aqui, nesse mesmo anno, os primeiros missionarios, que se estabeleceram, provisoriamente, na cidade de Tietê, passando, poucos mezes depois, para Piracicaba, onde fundaram convento com egreja propria. Em 1890 chegava a Piracicaba Frei Mansueto com mais tres compacheiros de habito. Durante os primeiros annos de sua estadia no Brasil dedicou-se com muito zelo a pregar missões percorrendo diversas localidades de S. Paulo. Dedicadamente estudioso por indole e vocação, não se limitava o novel missionario tão sómente ao estudo das sciencias ecclesiasticas, em que era profundamente erudito, mas tambem ás linguas, ás sciencias naturaes e á historia. Augmentando, mais tarde, o numero das casas religiosas, com a acceitação por parte dos Padres Capuchinhos dos conventos de S. Francisco, na Capital, e de Santa Clara, em Taubaté, foi Frei Mansueto eleito superior deste ultimo. Em 1895 fundou-se, em Taubaté o Collegio Seraphico para a formação de vocações e Frei Mansueto foi dos que nelle mais trabalharam como lente de diversas materias.

Dessa epoca em diante distinguiu-se sempre pelo tino e actividade como superior; cargo que exerceu repetidas vezes em diversas casas religiosas. Como conselheiro e auxiliar do Padre Commissario Provincial prestou optimos serviços na fundação do convento e da egreja da Immaculada Conceição, em S. Paulo, das casas religiosas de Botucatu, Monte Alegre, Pennapolis e, ultimamente, de S. Manoel do Paraiso.

Em 1911, desejaram os Superiores da missão levar a effeito a idéa de iniciar a catechisação dos indios Coroados, nas margens do rio Paraná. A idéa afigurava-se viavel e a empreza promissora por quanto devia estar ainda viva nesses selvicolas a memoria de outro missionario capuchinho, Frei Thimoteo de Castronovo que entra elles passara

uns 20 annos e entre elles morrera em 1895, por todos amado e respeitado. Offereceu-se Frei Mansueto aos superiores para ser enviado para a Colonia do Jatahy, no Paraná, e para lá seguiu effectivamente em Outubro de 1911 afim de se iniciar na lingua dos indigenas. Do resultado destes estudos occupou-se o Dr. Affonso de E. Taunay, director do Museu Paulista num artigo do *Correio Paulistano* publicado a 11 de Fevereiro de 1921.

Frei Mansueto exercia proficientemente o magisterio, leccionando varias materias importantes no Seminario Episcopal de Taubaté quando a morte a 1.º de Fevereiro de 1921, o victimou ».

---

---

# RELATORIO

REFERENTE AO ANNO DE 1920

apresentado a 18 de Janeiro de 1921, ao Ex.<sup>mo</sup> Snr.

Secretario do Interior, dr. ALARICO SILVEIRA.

pelo Director, em commissão, do Museu Paulista,

Alfonso d'Escragnolle Taunay



*Exmo. Sr. Dr. Alarico Silveira,*

Digníssimo Secretario dos Negocios do Interior

A V. Exa. tenho a honra de apresentar o relatório das principais occorrencias do Museu Paulista, referentes ao anno de 1920, em que o Instituto teve os seus serviços funcionando com toda a regularidade.

Em meados de maio, poucos dias depois da sua posse deu V. Exa. a honra de sua visita ao Museu, verificando então de visu quanto se impõe a solução de diversos problemas prementes a resolver para a vida do nosso Instituto, entre outros a falta de espaço que ha no Monumento para o alojamento do material, dia a dia a avolumar-se, a impossibilidade de se augmentar o numero de salas abertas ao publico.

Ficou V. Exa. mal impressionado com a ausencia de dados relativos ao inventario de nossa bibliotheca. D'ahi as providencias extraordinarias logo tomadas para se sanar tal inconveniente, providencias estas que vieram promptamente melhorar e muito a situação, como adiante exponho.

### **Directoria**

Mantive-me sempre á testa do Museu, a não ser durante as férias regulamentares e nas pequenas ausencias feitas durante o anno, em excursão.

### **Visitantes do Museu**

Durante o anno de 1920 até o mez de outubro a frequencia de visitantes deste Instituto foi de 72.248 pessoas, ou sejam mais 14.521 do que em igual periodo de 1919. Crescia continuamente a frequencia de visitantes ás nossas salas, mostrando o interesse do publico pelo Museu. O estado de adeamento dos trabalhos da Avenida Independencia forçou o Sr. Dr. Mario Whately, Digno Engenheiro Chefe da Comissão da Avenida solicitar de V. Exa., por meu intermedio, o fechamento do Museu, por tempo indeterminado, o que se realisou a 1.º de novembro. A medida tornava-se inadiavel, tal o estado de revolvimento do solo nas visinhanças do nosso Instituto.

Frequentado como é o Museu, enorme quantidade de lama trariam os visitantes para as nossas salas, que iriam inutilizar os nossos soalhos. E o peor é a poeira que o excavador da Avenida provoca immensa dentro das nossas salas que precisamos manter fechadas.

## Pessoal

Exonerou-se do cargo de servente o sr. André Soares Pinheiro, nomeado porteiro do Grupo Escolar José Bonifácio, tendo em seu lugar sido nomeado o jardineiro Angelo Amadio e na vaga deste o sr. Valeut m Pagotto. Despedindo-se o sr. Pinheiro deste Instituto, onde durante longos annos trabalhára com muita dedicação e afino, tive o prazer de lhe passar um attestado lembrando os excellentes serviços por elle prestados ao Museu, sobretudo por occasião do assalto nocturno de um meliante á sala onde se guardam os objectos preciosos da Collecção Campos Salles.

Não houve funcionario algum que pedisse licença e alguns gozaram férias.

## Secretaria e Archivo

O encarregado destes serviços, da Secretaria e Archivo, sr. Henrique Pinto Cardoso, desempenhou-se cabalmente de seus encargos, achando-se ambos em perfeita ordem.

## Bibliotheca

Continuaram os serviços da catalogação decimal morosamente, pelo facto de ser escasso o tempo e muito subdivididas as occupações do traductor-bibliothecario, o sr. Andréa Dó e ainda exigir o systema uma grande quantidade de indicações como V. Exa. sabe.

A grande sala da entrada, A 3, está prompta, inteiramente catalogada. O amannense sr. Cardoso continuou a empregar sempre as suas horas de folga na Bibliotheca a auxiliar o bibliothecario. As fichas para o systema decial, trabalho longo e que demanda attenção, são feitos fóra do Museu, como desde 1919, por D. M. de Faria Cardoso, que passa a machina as indicações recebidas do bibliothecario. Como os nossos armarios tivessem absolutamente a sua capacidade exgottada, mandei arrancar-lhes o fundo e separal-os. Já os mandara fazer muito largos para este fim. Assim conseguimos lugar para muitos milhares de volumes mais.

Durante a visita que V. Exa. fez ao Museu, em maio de 1920, impressionou-se mal com o facto de saber que dezenas de milhares de volumes da nossa livraria não estavam catalogados, determinando que se procedesse ao seu inventario methodico. Resolvi então que se fizesse a fichagem de todos os livros em duas séries de cartões: uma relativa aos nomes de autores e outra dos titulos de obras. Desta serviço incumbiu se o sr. Professor Adolpho Hempel, entomologo do Instituto Agronomico de Campinas e actualmente em commissão no Museu, e tem-n'o realzado com singular dedicação, pertinácia e intelligencia do serviço. Tomei

para o auxiliar o sr. Gouçalo Francisco dos Santos, que tem sido muito dedicado ao serviço.

Realisaram estes dois catalogadores consideravel serviço. Basta dizer que já fixaram, em seis mezes de trabalho, para cima de quatorze mil volumes. Comprei para este fim cartões e classificadores especiaes. Espera o Professor Hempel, talvez, termiuar o serviço completo de fichagem da bibliotheca em 1.º de Janeiro de 1922, prestando assim relevante serviço ao Museu.

Naturalmente, teremos depois de fazer a catalogagem decimal de todos estes volumes.

Esta tem progredido; os dados a seu respeito vão no relatorio do Bibliothecario.

Com a cessação da guerra, avolumou-se muito e sempre a remessa de livros á nossa Bibliotheca.

Durante o anno as compras feitas pela Bibliotheca foram muito pequenas, de algumas centenas de mil réis. Adquiri alguns livros de grande utilidade e constaute procura de naturalistas.

### Antigas salas de Exposição

Temos, como já por diversas vezes frizei em relatorios, um mobiliario velho e disgracioso, fechando mal, exposto aos ataques dos insectos que destróam o material exposto. Fez-se ô possivel para a sua conservação. Ha muita falta de armarios, pois elementos de exposição temol-os de sobra, sobretudo nas colleções zoologicas e botanicas. Os unicos moveis de que nos poudemos utilizar foram duas vitruvas collocadas em frente á sala de botanica, com uma bella colleção de fungos, systematisada e valiosa. Espero obter do interesse de V. Exa. pelo Museu um auxilio para o reforço do mobiliario, por parte do Almojarifado da Secretaria do Interior.

Comportam as salas de passaros, ophidios, peixes, amphibics, insectos, mammiferos, etc., enorme augmento das colleções, si o Museu obtiver armarios e vitrinas em numero sufficiente. Assim, outra seria a impressão dos visitantes, a quem hoje cala desagradavelmente o aspecto nú de taes salas.

Precisamos muito, agora, de armarios para as salas das aves e dos mammiferos, onde ha consideravel espaço, aproveitavel ajuda, como já o dissemos no passado relatorio.

Os srs. Gaibe, Luederwaldt, Lima, Pinto da Fonseca e Lima Junior contiunaram a cuidar da conservação das colleções. O taxidermista avolumou o numero de exemplares de aves e mammiferos expostos, notadamente, substituido mnitas peças velhas por outras novas e collocando grupos que causam excellente impressão.

As novas exposições inauguradas foram, sobretudo este anno, a de Batrachios, de que apresentamos riquissimo material, rigorosamente determiuado pelo sr. Professor Alipio de

Miranda Ribeiro e a de biologia de insectos, organizada pelo sr. Luederwaldt, uma vitrina que é uma das mais bellas peças do nosso Museu, pela variedade, gosto, criterio e interesse de sua organisação.

Na secção de Historia reforçaramse tambem bastante as exposições, no que diz respeito aos antigos aspectos de São Paulo

Executou o piuter J. Wasth Rodrigues grandes quadros por encomenda minha: — a *Rua do Rosario em 1854 e 1858*, a *Rua da Gloria em 1859*, a *Casa da Camara de São Paulo em 1628*. E fiz executar, por diversos artistas, outras telas, como: — *Ladeira do Açú, Largo de São Bento em 1880*, e *Rua Alegre (N. Petrilli)*; *Rua Tabatinguera (B. Worms)*; *Rua Alegre (Neifini)*; *Ladeira da Gloria e Quartel (J. Barros)*; *Antigo Palacio Episcopal, 1822*, e *Santa Casa de Misericordia, 1858 (A. Figurey)*; *Theatro São José, 1858 e 1880 (D. Luiza Pompeu de Camargo)* etc.

Alguns novos e valiosos documentos foram tambem expostos. Para as salas de indumentaria adquirir, entre outros, interessantes colleções de estribos, ferros de encommar, chaves e fechaduras. Para o do mobiliario, uma curiosa escrevaninha do seculo XVIII, pertencente outr'ora ao Conselheiro Martim Francisco de Andrada, que a houvera por herança. Mandeí reparar algumas das nossas antigas cadeiras, que ficaram excellentes, avaliando-as o colleccionador lord Colum Stuart em dezenas de libras cada uma.

A colleção de cartographia tambem se accresceu de excellentes elementos, como, sobretudo, dos curiosissimos — *Moppa das Minas de São Paulo (principios do seculo XVII)*; — *Minas de ouro de São Paulo e Costa do Mar que lhe pertence (principios do seculo XVIII)*; — *Brasiliae Pars Capitaniae S. Vicenti cum adjacentibus*, e sobretudo da carta preciosissima para o estudo das luctas dos paulistas com os castelhanos: *Parte de la America meridional em que trabaja el zelo de los Religiosos de la Compañia de Jesus en la Provincia dicha del Paraguay*.

Emfim, em todas as secções do Museu houve augmento, ás vezes avultado, de material exposto.

### Visitantes eminentes

Dnante o anno diversas visitas eminentes, extranhas a S. Paulo, conton o Museu. Assim tivemos a honra e o prazer da visita do Exmu. Sr. Dr. C. F. de Mello Leitão, digno lente na Escola Superior de Agricultura de Niteroy e nosso presado collaborar; do illustre mestre de historia nacional, Dr. Capistrano de Abreu; do erudito e dedicadissimo Secretario Perpetuo do Instituto Historico Brasileiro, Dr. Max Fléiuss; dos distintos naturalistas americanos Drs. Field e Colt. Visitaram-u'o tambem os Drs. Juan Bue-ro, chanceller do Uruguay, e José Saraiva, deputado ao

parlamento uruguayo e o eminente jurista argentino Dr. José Leon Suarez; o illustre bacteriologista brasileiro Dr. Henrique da Rocha Lima; os distinctos professores da Polytechnica do Rio e da Escola Nacional de Bellas Artes, Drs. Roberto Marinho de Azevedo e Heitor Lyra da Silva; a missão intellectual argentina chefiada pelo Dr. Suarez; os srs. Dr. Horacio Basualdo, Luchini e Pampuerdi; o erudito prelado inglez, abbade de Abingdon, D. Oswald Hunter Blair, O. S. B.; o consul britannico Sir. Arthur Abbott; Dr. Juan A. B. Gomez, distincto director da Instrucção Publica em Buenos Ayres; o reputado esculptor Petrus Verdié, da Escola Nacional de Bellas Artes; o Capitão J. Pessoa Cavalcante de Albuquerque, distincto official brasileiro que fez a grande guerra no exercito francez, onde alcançou as mais brilhantes recompensas; o Conde Xavier Orłowsky, diplomata distincto que a Polonia acabou de acreditar junto ao nosso governo, etc.

### **Collecções em séries; duplicatas; reservas**

Durante o anno procedeu-se sempre a substituição do alcool velho das collecções em série por alcool novo. Pouco ha que fazer agora neste sentido, para se ultimar tal substituição tão importante. Infelizmente estamos já faltos de vidraria e precisamos pensar em adquiril-a, o que pelos preços actuaes custará elevada somma.

A conservação das pelles, couros de aves e mamíferos, esteve a cargo dos srs. Lina e Lima Junior e do continuo José Barroso. Infelizmente, muitos numeros de taes collecções se deterioraram pelo facto de os atacarem as substancias graxas naturaes. Os nossos processos de desengorduramento são falhos; precisaríamos adquirir uma machina especial para o caso. Pensei realisal-o no decorrer de 1921; depois desisti de o fazer, á vista do orçamento que me apresentaram.

Do Serviço Sanitario, por determinação do sr. Dr. Arthur Neiva, sempre solícito pelas cousas da sciencia, recebemos alcool, ether, benzina, naphtalina, formol, acidos, amoniac, sulfureto de carbono, etc.. de modo que fizemos uma boa provisão de que nos estamos utilizando. Aqui mais uma vez lhe consigno os agradecimentos desta Directoria e os mais reconhecidos. O sr. Dr. Neiva mostrou-se sempre um amigo dedicado do nosso Instituto.

Os srs. Garbe, Luederwaldt e Pinto da Fonseca, com grande zelo, mantiveram em perfeito estado o material em alcool e entomologico.

### **A Revista do Museu Paulista**

Apezar de havermos annunciado, no prefacio do tomo, que reduziríamos a 760 o numero de paginas do volume 12, em via de impressão, sahe elle com quasi mil. Não nos foi possivel deixar de lhe incorporar um numero avultado de

excellentes artigos e memorias, cujos originaes receberamos desde bastante tempo, sob pena de desatueção para com dedicados e eruditos collaboradores. Assim, tal exteusão tomou o volume que nem lhe podemos annexar a resenha bibliographica, já prompta, e que no tomo XIII, em adeantada elaboração, tomará largo espaço.

Passo em ligeira revista a materia que o tomo XII conterà :

Os dictionarios *Kainjgang - portuguez e Portuguez - kainjgang*, e o *Supplemento á Grammatica Kainjgand*, da lavra do rev. Padre-frei Munsueto de Val Floriania, constitue dos mais valiosos documentos da philologia brasileira, quer pela auctoridade de quem os assigna, quer pela pormenorisação erudita dos assumptos estudados e riqucza dos elementos colligidos.

Não menos valiosa, embora menos extensa, a collaboração do rev. Padre-frei Antonio Salá, com o seu *Ensaio de Grammatica Kaiapó e Vocabulario*.

Conhecedor profundo dos idiomas do Brasil Central, reservou-nos o rev. Padre Salá um dos seus bellos estudos sobre a linguística brasileira. Em numerosas revistas americanistas, e das mais cotadas do Universo, delle ha bella bagagem scientifica.

Muito generosa contribuição nos traz ainda agora o grande amigo do nosso Museu, que tem sido o sr. Professor Alipio de Miranda Ribeiro, cuja vasta série de memorias sobre a fauna brasiliense já constitue um acervo de proporções grandiosas. Honrou nos com a sua optima *Revisão dos pistacideos brasileiros* e mais sete memorias em que resume as descobertas feitas no exame das nossas collecções de bratrachios; estudos excellentes, visto como graças a elles poude á Sciencia incorporar numerosas fórmas novas, e discutir com abundancia de argumentos varios pontos controvertidos e importantes da zoologia brasileira. Basta dizer que da sua revisão do nosso material ganhou a Sciencia o conhecimento de nove novas formas.

O nosso dedicado e proficiente naturalista sr. João Leonardo de Lima concorre ao presente tomo com um artigo em que descreve algumas fórmas novas.

Ao sr. Professor Adolpho Hempel devemos quatro trabalhos valiosos. Em dous estuda pragas da nossa pomicultura no terceiro e no quarto revela a existencia de nada menos de quatorze formas novas para a sciencia, de eccidas, especialidade em que alcançou a mais alta auctoridade, como niuguem ignora.

O sr. Curt Schrottky tem uome feito como hymenoptero'logo e solida repntação de especialista. Nas suas bellas memorias não só revela muitas novas fórmas, como, em uma dellas faz a revisão de um grupo importante com a maier abundancia de documentação.

A estes artigos segue-se mais outra contribuição do nosso dedicado Custos, o sr. Hermann Luederwaldt, sobre *Dorylineos* brasileiros, assumpto ventilado com a segurança alcançada pelo digno naturalista em assumptos da myrmecologia brasileira e ueotopica em geral.

O rev. Padre Lougiuo Navás, hemiptorologo hespauhol de reputação mundial, obsequiou-nos com um pequeno artigo, o primeiro de uma série de trabalhos com que pretende honrar as paginas de uossa *Revista*, estudando os hemipteros brasileiros.

O sr. Julio Melzer versa ajuda umas paginas sobre o seu assumpto predilecto, tratando de lougicorneos uovos ou poucos couhecidos no Brasil, e sabem os nossos leitores quanto este dedicado amigo do nosso Museu conhece bem o campo em que com tauta afinco e resultado trabalha.

Um artigo do uosso brilhante collaborador Dr. Alberto Childe, publicado no tomo X da uossa *Revista* iuspirou ao sr. Frederico Sommer, dedicado amante dos estudos de glottologia comparada, uma série de deducções assaz interessantes no seu *Conceito de metal nos nomes proprios dos povos e paizes*.

Com a devida venia, transcrevemos da *Informação Goyana* as curiosissimas e valiosas notas do sr. Capitão Dr. Autouio Pyrneos de Sousa sobre os costumes e a lingua dos nhambiquaras. Vivendo entre estes indios, poude este benemerito civilisador dos nossos sertões — um dos membros proeminentes da Comissão Rondon, — colher numerosos elementos que incorporou com destaque a summula dos couhecimentos da nossa ethuographia.

Completa o volume o relatorio para o anno de 1919, que tivemos a hora de apresentar ao então Secretario do Interior, o Exmo. sr. Dr. Oscar Rodrigues Alves, relatorio que traz diversos appensos como as relações das tres viagens de collecta de material feitas duraute o auuo pelos naturalistas do Museu, das dadiuas recebidas pelo Instituto, das cousultas por nós respondidas, permutas realizadas, o relatorio do bibliothecario-traductor, um projecto de alargamento do Instituto, attendendo-se á proxima commemoração centuarua de 1922 c, afinal, os topicos relativos ás reclamações do ex-director Dr. Ihering sobre livros e periodicos a que pretende ter direitos.

Embora já esteja bastaute melhorada a parte illustrada dos nossos textos, muito longe se acha ajuda do que esperavamos viesse a ser. Não uos foi possivel mais fazer, dada a extraordinaria carestia das coutribuições das artes graphicas no momento actual.

E, desta vez, ainda cabe-nos agradecer, penhorados, o zelo e a delicadeza com que no *Diario Official* foi acompanhada a impressão do presente tomo, pelos dignos funcionarios desta repartição. Fiquem aqui consiguados os nossos muito especiaes agradecimentos aos srs. Horacio de Carvalho e Dr. Bento Lucas Cardoso, d. d. Director e Gerente. O

sr. Ruben Leal, dedicado Chefe das Officinas, com a sua habitual solicitude intelligente, muito serviu ao Museu, fazendo o possível para adeantar a impressão do volume. Assim tambem os seus dedicados auxiliares, srs. Pascual Gonzalez e Antonio Cerrica Netto. Quanto ao Chefe da Encadernação, sr. Julio Moreira, e o pessoal que dirige, cabem-lhes os nossos agradecimentos muito sinceros pelo modo com que se houveram na entrega do tomo XI, grosso livro de quasi mil paginas.

Contamos em Maio proximo poder distribuir o tomo XII, cuja impressão, desde dezembro de 1920, achta-se terminada, faltando apenas annexar-lhe as estampas para se proceder a terminação do volume. Muitas destas estampas tem demorado por causa das difficuldades da industria no momento presente.

O tomo XI foi distribuido a todos os correspondentes do Museu, em maio e junho; o tomo XIII já está em adeantamento e coute tenha umas 800 paginas. Nelle figurarão algumas boas e extensas memorias.

A distribuição da *Revista* pesa fortemente sobre nosso minguido orçamento. Custa-nos mais de um conto de réis annualmente e agora, com a elevação das taxas postaes, creio atinja a um conto e quinhentos mil réis.

Era bem justo que ás nessas publicações, que tanto concorrem para o bom renome scientifico do Brasil, concedesse o Governo Federal a franquia de correio que outr'ora tiveram e de que gozam os estabelecimentos federaes congengeres ao nosso.

### Novas salas de exposição

Ainda este anno uão nos foi possível abrir á visita publica a nova sala B-12, desde muito em preparo, consagrada á reproducção dos mais antigos documentos iconographicos conhecidos, tradnzindo aspectos da vida na Provincia de São Paulo, ha quasi um seculo.

São quasi todos da autoria de Hercules Florence, o notavel artista francez que, como V. Exa. sabe, foi o verdadeiro patriarcha da nossa iconographia regional.

Desenhista da expedição de naturalistas chefiada pelo Barão de Laudsdorff, embarcou Florence em Porto Feliz, no anno de 1826, com destino a Matto Grosso, o que lhe deu o ensejo de fixar nos seus albuns numerosissimos aspectos da vida de outr'ora, na região por elle atravessada. Fixou-se alguns annos depois em Campinas, onde foi lavrador e constituiu familia, e veio a fallecer em 1879, tendo deixado copiosissima obra iconographica, quasi toda inedita até hoje, e preciosa, insubstituivel por assim dizer.

Pertenciam os seus melhores desenhos ao archivo da expedição Langsdorff e até 1917 estavam em Moscow, propriedade que então eram do governo russo. Felizmente,

ficaram em poder de sua familia muitos esboços e mesmo desenhos acabados. Postos á disposição da Directoria do Museu, graças á extrema gentileza dos dignos filhos do illustre artista, srs. Prof. Paulo Florence e Dr. Guilherme Florence, serviram para a organização da actual collecção de quadros a inaugurar-se no Ypiranga.

A estes assumptos, devidos ao lapis de Florence, annexam-se ainda outros, oriundos de fontes diversas, como os do lapis e dos pinceis de Amado Adriauro Taunay, o naturalista companheiro de viagem de Florence, afogado no Guaporé em janeiro de 1828; de J. B. Debret, o notavel membro da missão artistica de 1816; Kidder e Fletcher, os dois tão apreciados viajantes norte-americanos, de São Paulo, em 1839 e 1852, etc.

Todos estes documentos iconographicos, agora transportados para a pintura a oleo, obedecem a diversas séries.

Assim, sobre monções, ha :

*A benção das canôas, em Porto Feliz; — Carga de canôas, em Porto Feliz; — A partida, de Porto Feliz; — Pousou, no sertão bruto; — Encontro de duas monções.*

Sobre scenas de estradas :

*O pousou de Jundiahy; — Viajante dormindo num rancho, na estrada de Sorocaba; — O pousou de Juquery; — Viajantes na Provincia de São Paulo; — A ponte do Cubatão e a subida da serra; — A calçada Lorena, no caminho do Mar.*

Sobre antigas lavouras de canna, em Campinas :

*Côrte do connavial, junto ao café novo; — Moagem de canna e Fabricação de assucar no engenho de D. Thereza Pompeu.*

Sobre as feiras de Sorocaba :

*Côrte de tropa; — Tropa brava entrando em Sorocaba; — Redemoinho de bestas; — Tropeiro paulista.*

Sobre as primeiras lavouras de café no Oeste :

*O carrêto (machina primitiva de beneficiar café); — Negros voltando á noite do trabalho; — Negros no eito almoçando; — A fazenda da Cachoeira; — A fazenda da Solidade; — Derrubada; — Cafesal novo.*

Sobre cavalhadas em Sorocaba :

*Entrada das cavalhadas; — Alcancia de cannas; — Escaramuça de um fio; — Escaramuça de dois fios; — Argo-linha, vencedor premiado; — As cabeças; Mascarada.*

Sobre indumentaria :

*Senhora rica e sua aia, em Porto Feliz; — Alvares Machado e sua familia, em Campinas; Mulheres do povo em dia de festa; — Índios mansos de Porto Feliz.*

E, afinal :

*Entrada para as minas e — Combate de millicianos de Mogy das Cruzes com botocudos do sertão de Curityba.*

Foram todos os documentos rigorosamente reproduzidos pelos diversos artistas incumbidos de os transportarem á pintura a oleo, os srs. Oscar Pereira da Silva, Benedicto Calixto, Aurelio Zimmermann, Alfredo Norfini, Henrique Tavola, Nicoló Petrilli e Ad. von Emelen. Quasi todas as telas representam factos occorridos em torno de 1830, sendo os mais recentes os que se referem a meados do seculo XIX.

Dois quadros, apenas, deixam de ser cópia de documentos: *Cavallhada em Campinas, por occasião da visita de D. Pedro II* (1846), executado pelo sr. Benedicto Calixto segundo nma descripção de Hercules Florence, e *O carretão, piutado do natural* pelo sr. Alfredo Norfini, da velha machina, existente em Campinas, e cujos proprietarios, srs. Coronel Elisiario Penteado & Irmãos, acabam de offerecer ao Museu.

Todos estes quadros mandei-os fazer com os recursos extraordinarios recebidos do sr. Dr. Oscar Rodrigues Alves e de V. Exa., e importaram em uns vinte contos de réis.

Faltam, para completar a collecção, diversos assumptos a pintar ainda.

Tendo sabido da existencia, na Bibliotheca Nacional de Paris, de um album de Hercules Florence, com numerosos e variados desenhos de *São Paulo antigo*, incumbi o sr. Dr. Alberto Rangel de os mandar reproduzir e estou á espera de suas photographias.

---

Teucionando poder apresentar aos visitantes do nosso Museu, por occasião do Centenario, uma maquette representando o que era o antigo São Paulo, por occasião da proclamação da Independencia, contractei os serviços do habil modelador hollandez sr. Henrique Bakkenist, para que fizesse essa construcção.

Encetou este serviço em março de 1920, sobre um estrado de madeira de 5,1 x 6 metros, que lhe fiz installar na nossa sala A - 15, esplendido salão onde cabe com toda a largueza.

Antes de qualquer trabalho, reuni as velhas plantas da nossa Capital, as de Rufino Felizardo e Costa, de 1808, 1810 e 1841, as de Bresser (1841), de Jacques Ourique (1842), a cadastrada do Marechal Lima e Silva (1843). E do cotejo destes elementos com os actnaes, fornecidos pela Camara Municipal, fiz proceder á confecção rigorosa de uma planta em grande escala, que vai sendo reproduzida fielmente sobre o terreno da maquete, cousevando-se tambem a escala do relevo do terreno. Com os elementos topographicos obtidos daquellas plantas posteriores

a 1822, que fiz reproduzir do Archivo Militar e recebi da São Paulo Railway (a de Bresser) e cotejando-as com os da planta iuedita de Felizardo — a de 1808 e a mais antiga conhecida de nossa cidade — creio que poderemos dar uma idéa exacta quanto possível do que era o São Paulo de 1822, até da área occupada pela edificação, indicada pela planta cadastrada de Lima e Silva. Quanto ao aspecto das casas, muitos elementos reuui para que tambem seja a reproducção fiel.

Acredito que a restauração possa vir a ser quasi perfeita, com os elementos da planta de Felizardo (1841) e os fornecidos pelas diversas cartas militares, graças ás photographias obtidas em 1858. Até esta data pouco progredira São Paulo e se differenciara de 1822.

Já o artista modelador acabou os edificios como os de São Bento, São Francisco, Carmo, São Pedro, Casa da Camara e a Sé.

Creio que terá terminuado o trabalho em mais uns quinze mezes, e estou certo de que esta recoustituição do velho São Paulo, a primeira no genero que se faz em uosso paiz, será uma das maiores attracções do nosso Museu.

### **O Salão de Honra e a escadaria do Museu**

No Salão de Honra do Museu fiz collocar quatro dos cinco grandes medalhões decorativos que devem acompanhar o notavel quadro de Pedro Americo. Assim fiz executar os retrates a oleo de D. Pedro I, José Bonifacio, José Clemente Pereira e Diogo Antonio Feijó pelo uosso acreditado pintor, sr. Oscar Pereira da Silva que com a sua habitual proficiência artistica executou quatro excellentes télas. Outro porém, o aspecto do nosso Salão com a collocação dos medalhões que apresentam magnifico conjuncto. Ao uivel do quadro de Pedro Americo para os lugares deixados pelo architecto para a collocação de dous grandes paineis, resolvi installar figuras femiuiinas para variar o tom geral da oruamentação da sala, e reuder homenagem aos vultos de mulheres patrioticas que tambem contribuíram para a nossa emancipação politica revelando attributos de firmeza e coragem que geralmente não são o apanagio do seu sexo. Um destes paineis representa a heroína da campanha da Independencia na Bahi-, D. Maria Qui eria de Jesus Medeiros. Fiz reproduzir a conhecida e popular estampa de Mrs. Graham e da factura deste quadro, se encarregou o habil piutor Cav. Domenico Failutti cujo trabalho foi sobremodo digno de sua reputação artistica.

Muito falta ainda para se completar a decoraçào do Salão, estão vages es espaços em face ao quadro de Pedro Americo e destinados a quadros historicos; assim possamos este auno preencher estes claros como já tive a honra de sub-metter a apreciação de V. Excia.

Para a decoração da escadaria tambem pedi projectos e propostas para as estatuas que devem completal-a. Recebi maquettes do eminente esenlptor Prof. Luigi Brizzolara que me mandou um Fernão Dias Paes Leme e um Antonio Raposo Tavares, absoltamente admiraveis como movimento. realidade e elegancia da factura. Tambem muito bom o projecto para estatuas de bandeirantes apresentado pelo Prof. Amadeu Zani, bello artista. Procurei rennir as effigies dos homeus notaveis da Independencia que devem ser reproduzidos nos lugares especialment para elles deixados pelo architecto do Monumento. Consegui achar os retratos de unnerosos brasileiros illustres que se suppunham não existir, graças a repetidos e instantes pedidos feitos pela imprensa de todo o Brasil.

Deve o Museu especiaes obsequios aos Sars. Drs. Americano e Ribeiro da Silva, graças a quem obtive o retrato do Marechal Curado, Dr. Sebastião Vieira de Carvalho (que nos mandou o do Marechal Oliveira Alvares); Tancredo de Paiva que muito se interessou pela obtenção do de Ledo e do Brigadeiro Luiz da Nobrega; ao Sr. Anatolio Valladares pelo dos Visconde de Magé; ao Sr. Marechal Francisco de Paula Argollo pelo do Visconde de Cajetyba.

Apezar de longos e pertiuazes esforços ajuda não obtive o retrato do illustre Joaquim Gonçalves Ledo embora possua um que me parece revestido de todos os caracteres da autenticidade. Muito grande a correspondencia que manteve a proposito da obtenção de muitas destas diversas effigies; felizmente foi em geral proficua. Quanto ao projecto para o revestimento de marmore da nossa escadaria tenho orçamento deste trabalho prompto.

Grças a generosa dadiva do Automovel Club de S. Paulo, na importancia de 3:000\$000 presente devido muito especialmente á acção do Sr. Dr. Henrique de Souza Queiroz, um dos vice-presidentes do Club, e, em geral, ao espirito esclarecido e patriotico dos seus dignos companheiros de directoria, pude mandar fazer quatro grandes medalhões a oleo, que foram collocados nos lugares adrede deixados pelo architecto, sobre a escadaria e a galeria que unem as duas alas do nosso edificio. Foram estes medalhões executads pelo nosso distincto pintor Sr. Oscar Pereira da Silva, e sahiram excellentes. Representam: Antonio Carlos e Martin Francisco de Andrada, Conego Januario da Cunha Barbosa e Joaquim José da Rocha.

A iniciativa do Dr. Henrique de Souza Queiroz, digna de seu espirito culto e do seu patriotismo, assim seja imitada por outros amigos do Museu, que tanto tambem espera do amparo e do interesse do publico como em toda a parte do mundo se dá.

## Trabalhos scientificos realizados no Museu

Muito animados continuaram os trabalhos scientificos realizados neste Instituto durante o anno de 1920. O sr. Luederwaldt proseguiu nos seus estudos especiaes sobre formigas, filicieas e crustaceos e terminou a grande e magnifica collecção de biologia de insectos uteis e nocivos, casos de mimetismo, etc., que opulenta hoje a nossa exposição entomologica.

Herborizou e colleccionou nos arredores de São Paulo o sr. Julio Melzer proseguiu os seus estudos coleopterologicos, haveudo determinação numerosas especies nas nossas collecções, embora eucontrando alguma difficuldade por falta de bibliographia. Nas mesmas condições frequentou o Museu o sr. Bruno Pöhl, que estuda com grande afino o lepidopteros, assumpto em que já adquiriu competencia.

O sr. João Leonardo de Lima, além de seus serviços habituaes estudou mammiferos e passaros, determinuando especies e sub-especies novas de aves.

O Dr. Frederico Hoehne estudou diversas familias do nosso material, fazendo numerosas determinações. O Prof. Adolpho Hempel, estudando avultado material de coccidas e aleurodidas teve o cusejo de descobrir varias especies novas que serão descriptas na *Revista*.

Ao Dr. João Florencio Gomes substituiu com dedicação e proficiencia no estudo do nosso material de ophidios o Sr. Dr. Afranio do Amaral, a quem já devia e deve o Museu excellentes serviços.

Em dezembro de 1919 veio realizar o nosso eminente zoologo patricio Prof. Alipio de Miranda Ribeiro o seu antigo plano de rever a nossa rica collecção de batrachios; uella descobriu diversas especies novas, havendo-se demorado em São Paulo um trimestre, em que trabalhou continuamente. Dos seus estudos resultaram para a Sciencia o conhecimento de numerosas formas novas, a solução de diversos problemas e para o Museu a revisão de enorme e muito rico material. Assignalados serviços prestou ao nosso Instituto e á zoologia brasileira o illustre naturalista patricio.

Frequentaram com afino os nossos laboratorios diversos estudiosos com iutenção de se aperfeiçoarem num ou noutro grupo zoologico e botauico, como o Dr. Rodolpho Hermann, o R. P. D. Francisco de Assis Empting O. S. B. e Irmão Wolfgang Kretz, estudiosos da nossa flora e o R. P. Zacharias van der Hoeven (do Gymnasio de Santo Antonio, S. João del Rey, Minas), coleopterologo sempre assiduo aos seus estudos, os dcus moços Lane tambem entomologos principiantes.

Além dos meus estudos especiaes de historia colonial de S. Paulo e do Brasil, trabalhei com afino no sentido de

cutinnar o grande resumo bibliographico sobre sciencias naturaes no Brasil, de 1917 a 1920, estudos que condensei em numerosos artigos de resumo a saber no tomo XIII da *Revista*.

Continuei tambem os meus estudos de cartographia brasileira antiga e especialmente paulista.

### Dadivas

Por intermedio do Exm.<sup>o</sup> sr. Presidente do Estado, foram feitas ao Museu as seguintes: do deputado estadual sr. Dr. J. A. Marrey Junior, uma colleção de sete cédulas do Imperio, que circulavam na antiga provincia do Ceará, em 1833; do sr. Euclides do Oliveira, duas estatuas do seculo XVII, que figuravam numa capella em ruinas, do municipio de S. Roque entio'ora na fazenda de Pedro Vaz de Barros.

Por iniciativa generosa de um de seus vice-presidentes, sr. Dr. Henrique de Sousa Queiroz, unanimemente apoiado por seus dignos collegas de directoria, o Automovel Club de São Paulo offereceu quatro grandes medalhões, pintados a oleo, representando os retratos de Antonio Carlos, Martim Francisco de Andrada, Conego Januario da Cunha Barbosa e José Joaquim da Rocha, afim de figurarem na galeria dos grandes vultos da Independencia.

Os srs. Eliziario Penteado & Irmão, abastados fazendeiros em Campiua, offereceram um grande *carretão*, enxada e primitiva machina de beneficiar café, dataudo dos primeiros annos da lavoura cafeeira no Oeste de São Paulo, machina que já beneficiou mais de um milhão de arrobas e desde muito deixada em inactividade, peça valiosissima sob todos os pontos de vista.

Do sr. Dr. Oscar Rodrigues Alves, tivemos uma caixa artistica de madeira, contendo um rico volume de Historia do Brasil, vertido para a lingua syria.

Do sr. Joaquim de Araujo Dias, lavrador residente em Cabo Verde, Sul de Minas, recebemos avultada colleção entomologica.

Offereceram ainda ao Museu: os srs. — Dr. Daker, uma colleção de musgos; Dr. Ad. Hempel, varios insectos, plantas e peixes da Ilha de Santo Amaro; Schwebel, orchidaceas vivas, diversas coccidas e outros insectos e uma colleção de sementes e fructos; Antonio Salles Teixeira, de Batataes, um grande phasmideo; Antonio de Magalhães Junior, escorpões; D. Francisco Empting, O. S. B., diversos insectos; Julio Conceição, de Santos, dois insectos raros; Curt Schrottwy, de Puerto Bertoni, Paraguay, diversos hymenopteros daquelle paiz; D. Anua Paiva, um grande cerambycideo; Dr. Diego Faria, diversas tineidas destruidoras de pelles; Dr. Francisco T. da Silva Telles, de Santos, quatro preguiças vivas, para o Horto do Museu; Dr. Martim Francisco de Andrada, um mappa antigo da capitania de São Vicente,

acompanhado de commentarios autographos de José Benifacio; Dr. Eduardo Vautier, um quadro com as armas do Imperio entalhadas em alto relevo, privativa dos facultativos a quem a corôa distinguia com o titulo de medico da casa imperial; Padre J. Rick, do Rio Grande do Sul, uma grande collecção de cogumellos; Dr. F. C. Hoehue, sementes de fructes; Gutkind, orchidaceas vivas; Andréa Dó, varias mcédas estrangeiras; Henrique Schwebel, varias moedas nacionaes e estrangeiras; Genesio Braulio Rodrigues, uma pasta antiga para archivar papeis e um documento commercial antigo; Bertho Moser, varias moedas de prata e cobre, estrangeiras; E. Garbe, um minerio de ouro de Morro Velho, Minas; Dr. Waldomiro de Oliveina, um fulgorideo; D. Maria Rita de Oliveira, um graude esphyngydeo; A. Magalhães Junior, de Campinas, um arachuideo; E. Garbe, diversas moedas allemãs; Padre Witte, Sauta Catharina, pelles de aviculidae; Augusto de Mello, plantas para o herbario; Dr. Affouso Taunay, um par de oculos antigo; J. Gutkind, varias orchidaceas para o Horto; A. Barbiellini, pequena collecção de insectos; José Pinto da Fonseca, uma collecção de mineraes, fructos e raizes petrificadas; Padre Antonio Salá, de Goyaz, uma avultada collecção de insectos; Dr. Carlos Brusch, varios exemplares de tipulideos argentinos; Dr. Emilio Martins Ribeiro, um « Cará de porco », encontrado no estomago de um porco selvagem; Julio Melzer, uma collecção de bezours e coccidas; Americo Martins dos Santos, de Santos, uma collecção de insectos e um mineral; Victor de Miranda Ribeiro, de Theresopolis, uma collecção de coleopteros; Ycalim Salim Mussi, de Barretos, um moeda de prata turca; Amador Bueno da Ribeira, de Saraphy, uma espada que um embaixador da China offereceu a Pedro II.

### **Alargamento do Museu**

Nada se fez ainda no sentido de se alargar o Museu, que no emtanto está absolutamente abarrotado, como V. Exa. teve o eusejo de notar, a ponto de se impressionar com a nossa falta de espaço. Couviria encetarmos a construcção annexa ao Museu, que, dentro em breve, não se poderá absolutamente expandir por falta de espaço. A tal proposito já apresentei ao antecessor de V. Exa. um projecto.

### **O edificio do Museu**

Está bem conservado e os reparos foram, por assim dizer, insignificantes. As construcções annexas ao Museu estão tambem bem conservadas, a não ser a casa dos jardineiros, que precisa de reparos serios no telhado.

Hicve muita falta d'agua durante o anno e por mezes, o que causou enormes transtornos aos nossos estudos e manipulações. A pedido de V. Exa., a Repartição de



Aguaa procede actualmente á revisão de nossa rêde de abastecimento, julgando que tal possa melhorar muito as condições do abastecimento.

### **O parque e os terrenos em frente ao Museu**

Executando-se os trabalhos da grande avenida que se ha de traçar do edificio do Museu á cidade, deixei de tratar do parque.

### **Horto Botanico**

O Horto Botanico refez-se bastante dos prejuizos enormes causados pela grande geada de 1918. O sr. Luederwaldt, com carinho, presidiu a todos os trabalhos nelle realisados. Numerosas arvores foram transplantadas, vindas da Cantareira e das mattas da Serra. Cresceu muito a collecção de orchidaceas, agora augmentada com numerosos specimens vindos da Ilha dos Alcatrazes.

O sr. Luederwaldt fez diversos tanques e cercados, onde está estudando a biologia de varios animaes. Uma grande érea está ainda a ser aproveitada e estou tratando de ver se até 1922 fica o Horto ajardinado inteiramente.

### **Excursões scientificas e outras**

Partiu, em março passado, para a Amazonia, o sr. Ernesto Garbe, naturalista viajante, que alli deve ficar um anno em excursão de collecta de material zoologico. Escreveu-me por vezes de Santarem.

Realisou caçadas e pescarias no Tapajós e no Amazonas, tendo ellas sido muito proficinas, sobretudo no tocante á obtenção de aves, pequenos mammiferos e insectos. Pretende o sr. Garbe voltar em abril proximo.

Os srs. Luederwaldt e Pinto da Fonseca realisaram uma excursão á Ilha dos Alcatrazes, em outubro e novembro, de que vai desenvolvida noticia em annexo. Foi sobremodo proveitosa.

Asentei-me tres vezes de São Paulo, em visita a diversos pontos de antiguidades. Assim, fui ao Cruzeiro, onde adquiri o velhoengenho de pilões, outrora pertencente ao Major Novaes, conhecido fazendeiro do norte do Estado; fui a Tres Poços, no Estado do Rio, receber nma dadiua dos Padres Trapistas, e examinar antigo machinario, que infelizmente não pude acceitar, porque o seu desmonte e despesas de transporte custariam avultada somma. Assim, tambem fui á Serra da Bocaina, durante a Semana Santa, de onde trouxe algum material entomologico.

## Permutas

Insignificante foi o serviço de permuta durante o anno de 1920. Assim, tivemos as do Instituto Oswaldo Cruz, de Bello Horizonte, uma cobra; Carlos Bruch, formigas e tipulídeos; A. Faz, Valparaíso, insectos, crustaceos, escorpiões e moluscos; Horto Botânico do Rio de Janeiro, diversas plantas; Julio Nelzer, insectos; Museu Nacional de Buenos-Ayres, molluscos; Museu de Ithaca, Nova-York, cobras e batrachios; Gregorio Bondar, Piracicaba, colopteros.

## Principaes aquisições

Foram as principaes aquisições do Museu as diversas pinturas a oleo com que se reforçou a collecção de antigos aspectos de São Paulo, e se desenvolveu a *Collecção Iconographica Paulista Antiga*, que deve constituir a nova Sala a abrir-se ao publico; os quatro medalhões e o painel da Sala de Honra, todos já mencionados e o antigo e grande engenho de beneficiar café, de pilões, que pertenceu ao Major Manoel de Freitas Novaes, adquirido por dois contos de réis (2.000\$000); uma escrivania do seculo XVIII, adquirida por oitocentos mil réis (800\$000) do Dr. Martim Francisco de Andrada; uma mesa do Regente Feijó, adquirida por seiscentos mil réis (600\$000), do sr. Jorge Nidmeyer; uma collecção de estribos, outra de ferros de engommar, do Coronel J. Raposo; um grande relógio de pesos, datando de 1845 e feito em Campinas, adquirido ao Coronel Raposo por duzentos mil réis (200\$000). Autographos e documentos, de Joaquim Mendes, por cento e cincoenta mil réis (150\$000); pinturas coloniacs, compradas do Coronel Raposo por trescentos e novecentos mil réis (390\$000).

## Material scientifico determinado

Além do muito avultado material de batrachics determinado e revisto pelo professor Alipio de Miranda Ribeiro, durante a sua estadia aqui, e de que já me referi, tivemos mais material determinado pelos srs.: Dr. Mello Leitão, que tem revistado avultado material de arauhas, grupo em que adquiriu real saber; Dr. Angelo Moreira da Costa Lima, insectos; Dr. Carlos Moreira, varios crustaceos. O sr. Julio Melzer determinou cerambycideos, chrysomelideos, etc.; Dr. Afranio do Amaral, ophidios; Dr. M. Bernhauser (Vienna), staphylinideos; Smithsonian Institution (Washington), invertebrados, especialmente marinhos; Dr. Rosenstok (Allemanha), pteridophytas; Curt Schrotzky (Paraguay), apideos; Prof. F. Silvestri (Napoles), termitideos; Dr. S. S. Rohrer (Washington), terebrionideos; Theodoro Hertzog (Allemanha), musgos; Prof. A. Lutz (Rio), dipteros; Padre Rick (Rio Grande do Sul), cogumelos; Dr. F. C. Hoehne, pha-

nerogamos; Geraldo Kuhlmann (Rio); cyperaceas; Dr. Florentino Fellipone (Montevideo); molluscos; H. Potel, algas; Bruno Pohl, lepidopteros; Miss. Mary Rathbun (Washington), crustaceos; Olan Mains (Allemanha), coleopteros; J. Drahe (Nova-York), hemipteros.

### Visitas collectivas ao Museu

Foram as nossas salas visitadas por mais de mil creanças, alumnas das *Escolas Sete de Setembro*, e algumas vezes por turmas de escolas publicas. Realizando exercicios praticos, os alumnos da Escola Superior de Agricultura, de Nitheroy, guiados pelo Dr. C. F. de Mello Leitão, visitaram o Museu, examinando-lhe as collecções em série. Aproveitou o sr. Dr. Mello Leitão o ensejo para fazer uma prelecção sobre o assunto, já no Rio marcada, e em que teve a occasião de mostrar a seus discipulos peças raras de nosso material, algumas unicas no Brasil e mesmo nas collecções de Institutos congeneres ao nosso.

### Consultas scientificas

As consultas recebidas e attendidas pelo sr. Professor Adolpho Hempel foram as seguintes:

De Frei Thomaz Borgmeier, Petropolis, sobre a identificação de *Orthezia longipes* n. sp. De Cyro de Godoy, sobre o meio de transportar o *Novius cardinalis*. Da Revista *Chacarv e Quintaes*: sobre *Uredo flavidula* Winter, sobre Aphideos em pecegueiros, sobre *Septoria lycopersici* em tomateiro, sobre Acarinos e Fusarium em cebollas, sobre um pulgão em jaboticabeiras, sobre uma lagarta em aboboras. A Barbiellini, classificação de *Aleurodicus martinus* n. sp. em folhas de goiabeira de São Sebastião; classificação de *Icerya purchasi*, var. citriperda em citrus, proveniente de São Sebastião. Ernesto Sixt, Campinas, sobre a larva de um lepidoptero em folhas de uma especie de cactus. Rosario Averua, Piracicaba, identificação de um coleoptero em capulhos de algodão. José Sigro, Nova Friburgo, Rio, sobre *Alternaria dianthi* e aguilhallas em craveiros. Jorge Niemeyer pedindo informação sobre fungicidas e insecticidas. Dr. Rodolpho Hermann sobre um coleoptero em mobilias de couro. Dr. Carlos Moreira, Rio, sobre *Eriococcus*. Fansto Lex, Tatnby, sobre uma aranha que ataca a *Icerya purchasi*. Dr. Alfredo A. da Matta, Mauaos, pedindo classificação de *Aleurodicus mattae*, n. sp. em folhas de Anona reticulada, e desejando tambem a determinação da *Orthezia insignis* Dougl sobre *Mirabilis jalapa*. L.

O Custos, sr. Luedewaldt, attendeu ás seguintes consultas: de A. Barbiellini, diversos insectos do Estado de São Paulo; José Deeke, Santa Catharina, lepidopteros; Julio Melzer, sobre coleopteros.

Ainda sobre questões de numismática, attendeu o Museu a diversas consultas dos seguintes senhores :

Antonio de S. Rego, J. Bardini, Dr. Carvalho e Silva, Tenente Julio Xavier, de S. Paulo; Antonio de Moraes, de Santos; P. Salomon, de Concepcion (Paraguay); José da C. Motta, Rio de Janeiro; Antonio Cabral Pontes.

Além destas, respondi a numerosas pessoas que me escreveram sobre questões da antiguidade paulista e brasileira, como os srs. Dr. Nelson Tobias de Mello, Americo Martins, Ignacio Tautico e Professor Martins Filho.

S. Paulo, 18 de Janeiro de 1921.

(a) *Affonso de E. Taunay.*





ANNEXOS



6  
12

1



RELATORIO do movimento de Taxidermia, no periodo decorrido de Janeiro a Dezembro de 1920, apresentado ao Exmo. Snr. Dr. Director do Museu Paulista.

Como nos annos anteriores, cuidou-se da collecção seriada. Esta collecção já muito desenvolvida com rico material, requer muita attenção mormente no que diz respeito aos couros de mamíferos, salientando-se a dos Simios e a dos Carnívoros, cujas pelles geralmente contem muita graxa. De ha muito falta a este laboratorio lugar appropriado; apparelhos especiaes para descugordurar pelles, fogão e tanque para cortume. A falta destes elementos indispensaveis muito difficulta a bõa conservação do grande material da collecção seriada. O modo de acondicionamento como o adoptamos actualmente, tambem deixa muito a desejar. As grandes caixas nas quaes são guardados muitos especimens, sobre postos uns aos outros não offerecem vantagens á boa conservação e durabilidade das pelles; deveriam ellas serem acondicionadas em armarios typo guarda-roupa, e ahí guardadas penduradas, em vez de sobrepostas uma as outras como acontece nas grandes caixas.

### Montagem

Foram moutadas e reunidas ás collecções expostas ao publico em substituição aos especimens estragados e mal emalhados, na maior parte os que pertenceram á collecção do antigo Museu Sertorio. Foi tambem classificado o material de aves e mamíferos colligido pelo sr. Ernesto Garbe no Estado da Bahia, pelo sr. José Pinto da Fonseca no Estado de Minas e pelo sr. H. Luederwaldt, na Ilha dos Alcatrazes.

Aves emalhadas e reunidas á collecção exposta 112 exemplares.

Aves preparadas e reunidas á collecção seriada 40 exemplares.

Mamíferos emalhados e reunidos á collecção exposta 21 exemplares.

Ophidios emalhados e reunidos á collecção exposta 5 exemplares.

Chelonios emalhados e reunidos á collecção exposta 2 exemplares.



Lacertílios empalhados e reunidos á collecção exposta  
1 exemplar.

Peixes empalhados e reunidos á collecção exposta 7  
exemplares.

S. Paulo 31 de Dezembro de 1920.

(a) J. Leonardo Lima, taxidermista do Museu.

## Excursões científicas

### A FLORA E A FAUNA DA ILHA DOS ALCATRAZES

E' a ilha dos Alcatrazes, como todos sabem, grande penhasco situado entre Santos e S. Sebastião, alcautilhado, sem praias de desembarque, estéril e deserto. Nella ha comtudo um certo numero de alqueires cobertos de terras, onde vive rala matta.

Distá uns oitenta kilometros de Santos e uns cincoenta de S. Sebastião e sua superficie orça por uns 135 hectares.

Com o fito de colleccionar elementos novos da flora e da fauna do Estado para ás já ricas collecções do Ypiranga, decidiu a Directoria do Museu Paulista que o naturalista do Museu, sr. Hermanu Luederwaldt, e o caçador auxiliar, sr. José Piuto da Fouseca ali se detivessem um mez a caçar.

No dia 6 de outubro proximo passado de Santos partiram estes dous funcionarios numa barca movida a gazolina, propriedade de pescadores, attingindo com bom mar, em seis horas de viagem, o porto dos Pharoleiros. O desembarque, si o mar está calmo, faz-se sem difficuldades, dependendo comtudo de alguma firmeza e agilidade.

Para este fim é preciso esperar o levante da onda; então, nesta occasião, effectna-se o pulo. O « saltador » ou porto, é uma pedra vertical mais ou menos concava na parte que fica submersa, evitando assim que a canôa encalhe na rampa. Se isto se der, será iufallivelmente quebrada.

E' a primeira impressão desagradavel; não passa a ilha de um bloco de granito açoutado pelas ondas, assolado pelos ventos que zunem em todas as direcções, entregue a lagartos innumerados e ás aves mariuhas, que lá incubam e fazem bases de suas operações em plena liberdade. E não é mais senão um rochedo de granito, homogeneo que se estende do Nordeste para Sudoeste, na extensão de dous kilometros e meio de comprido e com meio kilometro mais ou menos de largo. São as lombadas dos morros lizas e lavadas pela chuva, que levou toda a terra depositando-a nas explanadas, formando assim tenues camadas, onde nascem arbustos, formando pequenas capoeiras. Do centro da ilha no corpo principal, com uma altitude maxima de 200 metros, mais ou

menos, avança para o Norte uma península com o comprimento de um kilometro, talvez, a formar, com a ponta leste, um pequeno golfo, denominado « Sacco do funil ».

Na parte Oeste, acha-se o pico de maior altura, e tambem o mais notavel pelo formato. Assemelha-se a um ovo com a ponta voltada para cima. Segundo a Comissão Geographica e Geologica de São Paulo, tem a altura de 266 metros. Delle parte um espigão que mais ou menos no centro do ilha se bifurca. A Oeste do cumo mais alto, acha-se outro, denominado « Pico do Oratorio », tambem com a configuração de um ovo em pé. E entre dous pontos forma-se uma depressão estreita, fundo precipicio assemelhando se a um cano de paredes ingremes, com uada menos de trinta metros de altura, por onde o mar escachoa furioso. Do lado de fóra, ao Sul, é a ilha ingreme, toda em paredes onde arrebenta o mar em costa brava e de difficil accesso. A's lages inclinadas cobre limo verde e escorregadio.

Os nnicos pontos de desembarque favoravel são o « Sacco do Funil » e o porto dos « Pharoleiros ».

Circundam aos Alcatrazes varias ilhotas. A Sudoeste ha um grupo denominado « Laje Preta ». Para Noroeste acha-se a ilha do Paredão — que, vista de longe, se assemelha a uma tartaruga. Entre esta e os Alcatrazes existem mais quatro ilhotas, haveudo na mais proxima um Pharolete. Segundo os dados da Comissão Geographica e Geologica de São Paulo a área total dos Alcatrazes attinge 1.352.000 metros quadrados. E' a ilha em geral muito arida, eucontraudo-se sómente nas partes baixas algumas fontes de agua doce, que (excepto uma proxima ás habitações) não são pe-reunes.

Existem tres casas edificadas para os empregados do posto do pharol mas, actualmente, está a ilha deshabitada. Não necessita o pharol autophotico de empregados e as casas, que segundo se diz, custaram nns setenta contos de réis, acham se abandonadas, cercadas de mitto, em adeantado estado de ruina. De vez em quando andam por lá em romaria os « Caiçaras », nome pelo qual são conhecidos os moradores da ilha do Monte do Trigo e os praianos em geral, com fito de apanharem ovos das aves mariubas, aos milhares, principalmente de « fragatas » e « trinta réis ». A flora, si a compararmos á da costa, é para bem dizer pobre. As capoeirinhas e as mattas virgens inctactas, alcançam sómente a altura maxima de 8 a 10 metros. Alli faltam inteiramente tambem alguma das plantas mais assignaladas da nossa ilha, como: embaubas, samambaias. Como palmeiras, encontra-se em grande quantidade só o coqueiro jerivá. Os maiores bosques acham se geralmente na parte baixa do lado do Continente. A de cima é nua; quando muito, ás rochas e brem graminaceas e outras plantas rasteiras, notando-se sobretudo duas especies de bromelias, uma cactacea e uma begouia de folhas braucas. Quasi sempre, entre as mattinhas e os ar-



bustos, está o chão coberto de uma especie de bambú baixo (Taquari), muito denso e trançado, dificultando assim a abertura de picadas. Nas partes mais densas, vê-se o solo, geralmente desprovido de herva.

As arvores mais commun são: a aroeira vermelha e uma figueira. Das Filicineas, por motivo da secca raramente existem poucas especies, das quaes colleccionaram os naturalistas apenas uma meia dúzia. Pelo mesmo motivo, é muito reduzido o numero em individuos destas plantas.

Reuniram-se ao todo 170 especies de plantas mais ou menos  $\frac{3}{4}$  de todas as que existem lá.

Chama a attenção uma cactacea « mandacará », planta extranha, com cinco metros de altura, que dá loga na vista em muitos logares pedregosos.

Colleccionaram-se: Plantas vivas para o Horto Botânico — 19 especies, com setenta exemplares, entre as quaes algumas lindas orchideas; plantas para o Herbario — 141 especies.

Levando em conta não só as dimensões da ilha como as condições de subsistencia, é a fauna ornithologica relativamente rica, não só em individuos como em especies.

Dentre as aves marinhas, mencionam-se em primeiro lugar, as Fragatas, os Alcatrazes, que ahi se encontram em grande numero e deram o nome á terra. Este avulsado e admiravel volátil do Oceano, negro e de cauda bifurcada, com enorme papo alaranjado é o senhor da ilha. Ahi vive em numero avultado de individuos, chegando talvez a mil adultos, que por toda a parte esvoaçam, nidificam nas arvores, formando numerosas colonias, cada qual a disputar o melhor logar, ou a roubar o ninho aos outros. Dahi o facto dos que já estão collocados se defenderem, abrindo as longas azas sobre os ninhos, e, ao mesmo tempo, produzindo, com o papo cheio de ar, estridente granido.

Vêm depois as « Sulas » cu mergulhões, com seu aspecto domesticavel, em numero tambem consideravel, emergindo dos rochedos, onde fazem os ninhos, ou pairando sobre as ondas, soltando seu grito fauhozo, seguindo-lhes o exemplo os « *Larus* » com seu agudo grito, sempre na faina de querer roubar os ovos das Fragatas, ou catar os fragmentos de peixes abandonados pelos pescadores.

Preferem os « Trinta-réis » as illotas, esvoaçando em redor dellas, onde fazem os ninhos. O resto da população ornithologica da ilha é constituído por bom numero de aves do continente sendo mesmo algumas de vôo curto, como anis, bacuraus e outras mais que, mesmo em terra, não são eximias para o vôo e lá foram ter sem se saber como, talvez arrebatadas por alguma ventania.

Um facto que aos naturalistas despertou curiosidade, durante vinte dias de continuas e serenas observações, foi constatar a presença do anú pretc. O mesmo quanto a um tyrannides, o bem-te-vi de bico chato, passaro que vive



quasi exclusivamente na matta raras vezes visita os campos, e um bello dia lá appareceu. Morto este exemplar, não se constatou mais nenhum outro da mesma especie. E' de suppor que estas aves alcencem a ilha atravessando uada menos de 30 kilometros de mar do ponto de menor distancia: a ilha de S. Sebastião.

Dentre outras aves nos Alcatrazes existentes, em primeiro lugar merecem menção os varios bandos de saracras e de pequenos bem-te-vis, que não temendo as ondas, pousam nas rochas, á espera que as vagas tragam algum animalinho, e com audacia aproveitam o recuo das ondas para agarral-o.

Foram apanhadas falconídeos como o Gavião Carrapateiro dos nossos campos, em cujo estomago se encontraram sómente espinhas de peixe. E' um exemplo evidente a demonstrar que o Milvago já se vae adaptando ao meio natural da ilha, e que a lucta pela subsistencia é ahí renhida. Affirmam pescadores que, principalmente « Alcatrazes » e « Sulas » chegam a morrer de fome, e em ultimo recurso alimentam-se de folhas! Não raro vã dar ao littoral do continente dezenas de aves mariuhas mortas; este facto parece, talvez, confirmar o que dizem os pescadores. Um passaro muito comum é o « Sary », que vive espalhado por toda a ilha, em todos os cantos a saltitar soitudo o seu pipilar macio.

O total das aves colleccionadas durante 30 dias elevou-se a 53 exemplares, representados por 18 familias e 32 especies, incluindo tambem mais 6 observadas, mas que não foi possível apanhar, perfazendo-se assim um total de 38 especies e 20 familias.

Estão os reptis escassamente representados, pois delles sómente parecem existir tres especies; são dignos de menção em primeiro lugar, os « lagartos » variando um pouco das especies do continente. Este animal rasteiro lá vive, aos milhares de individuos, semi-esfaimado. Surge de todos os lados, quer nas feudas das pedras, quer no matto, em toda a parte. E tão ousados que, mesmo dentro de casa, é preciso estar se alerta, fechando-se as portas para não achar entrada, pois rouba tudo o que é comestivel, até mesmo as pelles de passaros a secar.

Incriveis o seu desembaraço e o nenhum medo que mostrava dos naturalistas. De justiça deveria a ilha chamar-se dos « Lagartos », assim como a ilha da Queimada foi justamente denominada pelo sr. dr. Afranio do Amaral, o « Paraíso das Cobras ».

De ophidios se encontrou uma especie de jararaca e esta mesma muito mal representado, por mais que se prestasse attenção chegando os naturalistas a procurar cobras debaixo dos capins revirando bromelias etc. Só depois de muito trabalho e de varios dias conseguiram encontrar sómente dous exemplares.

Provavelmente devoram os lagartos como de costume todas as cobras que encontram.

Sua alimentação habitual é, comtudo, baratas, de que ha tambem legiões, quasi todas de origem marinha.

Quanto aos peixes, só foi possível colleccionar quatro especies, devido ás circumstancias muito desfavoraveis para a pesca.

De outros grupos de animaes obtiveram-se os seguintes: Crustaceos, 8 especies; Amphibios, 2; Molluscos, 8; Vermes, 23; Arachuideos, grande numero de especies; Myriapodos, algumas; Estrellas do mar, 1 especie; Coccidas, 4 especies. Dos insectos colleccionaram-se; Coleopteros, 54; Lepidopteros, 28; Dpteros, 23; Hemipteros, 16; Neuropteros, 3 e Orthopteros, 9.

Quanto aos mamiferos, póle-se dizer que não existem na ilha. Nem mesmo ratos didelphideos, etc. As cevas de milho, carne, fructas, etc. conservaram-se intactas durante os trinta dias, da excursão. O unico visto foi um morcego. São as montanhas da Ilha de muito difficil accesso. Assim mesmo procuraram os naturalistas galgar alguns picos. Para tal fim, nas rampas abauladas das pedras onde havia touceiras de bromeliceas utilisaram-se destas como ponto de apoio até preparar outras bases por sobre os precipicios abertos a sens pés. Assim, com grande difficuldade, em risco de deslisar pelas rampas abruptas, iam pelas lombas dos morros, até galgar os cimos, onde a natureza offerece os mais grandiosos panoramas; a Leste o Oceano amplo e sereno, para baixo as ondas arrebetando com grande estrondo, subindo e tombando pesadamente sobre os rochedos.

Para o Norte, dominando a amplidão das aguas erguem-se magestosas as duas ilhas: o Monte do Trigo e S. Sebastião. E' o clima salubre, embora um pouco quente; as impetuosas ventanias contribuem comtudo para attenuar o calor. São as tardes encantadoras pelo esplendor dos jogos de luz sobre os rochedos e o mar. Não poderá a agricultura subsistir nos Alcatrazes. Ha vestigios de antigas roças de milho, mas a terra para tal fim não se presta mais. Os primeiros plantios ainda poderiam dar algum proveito, mas dentro em pouco seria o resultado negativo, infallivelmente salvo si largamente se empregassem adubos. E' a terra muito fraca, as poucas camadas existentes muito tennes, não permitindo o bom exito da cultura. Mandioca, batatas, eis as unicas cousas que poderão ali ser plantadas com algum resultado. Para a criação adapta-se talvez apenas para cabras.

O material recolhido ao Museu quer zoologico, quer botanico, foi muito avultado e valioso. Compensou de sobra as pequenas despesas de expedição.



## RELATORIO

sobre o movimento da Bibliotheca do Museu e  
Annexos, durante o anno de 1920

« Intra arma silent Musae » — As tremendas consequencias da guerra universal não podiam deixar de reflectir tambem neste Instituto dedicado ás Sciencias Naturaes e historicas brasileiras.

Muitas relações scientificas haviam sido interrompidas por completo, outras bastante reduzidas. Logo, porém, após a conclusão da paz reanimou-se a actividade, reataram-se velhas relações e appareceram novos apostolos no campo dos estudos o que se exprime um ligeiro exame do movimento de 1919-1920:

### A correspondencia

A Bibliotheca remetteu 43 correspondencias a endereços nacionaes e 156 a estrangeiros na sua quasi totalidade a instituições congeueres ou scientistas. As cartas para o Estrangeiro se distribuiram do modo seguinte: — Argentina, 11; Perú, 3; Uruguay, 2; Mexico, 3; Estados Unidos da America do Norte, 35; Canadá, 7; Inglaterra, 9; Hespanha, 4; França, 7; Tunisia, 5; Monaco, 2; Italia, 9; Alemanha, 21; Austria, 11; Belgica, 3; India Holandeza, 6; Dinamarca, 1; Noruega, 2; Suecia, 4; Finlandia, 2; Africa do Sul, 4; Japão, 2; Australia, 9; Hawaii, 4.

### As traducções

Apenas tres grandes traducções por escripto foram elaboradas por nós; innumeradas, porém, as de meior vulto, por escripto e especialmente verbaes.

### As consultas

Mediante recibos lançados no competente livro de movimento, foram no decurso do anno retiradas 312 obras, alem do avultado numero de consultas na propria Bibliotheca.

### As permutas

#### a) ENTRADAS

Aqui se accentuou especialmente um augmento significativo das nossas relações muito lisongeiras para o nosso Museu, como expressão clara de nossos creditos scientificos.



Durante o anno decurso recebemos um total de 2.852 publicações, descontadas as 178 dadivas e as 96 aquisições, restando 2.575 em permuta, isto é, 874 mais do que no anno de 1919.

Quanto á proveniencia distribuem-se as entradas como segue: Brazil 485; Argentina 31; Chile 8; Perú 5; Equador 14; Uruguay 2; Venezuela 5; Mexico 16; Estados Unidos da America do Norte 961; Cuba 2; Philippias 13; Canadá 34; Inglaterra 34; Portugal 20; Hespanha 39; França 326; Tunisia 1; Monaco 6; Italia 44; Suissa 11; Danzig 1; Allemanha 436; Austria 32; Belgica 29; Hollanda 2; Indias Hollandezas 7; Noruega 11; Suecia 59; Hungria 41; Finlandia 14; Irlanda 15; Africa do Sul 19; Japão 10; Australia 76; Ilhas Havaianas 7; e seis livros escriptos em latim.

#### b) REMESSAS

As remessas seguem o criterio de se permutarem as publicações com as iustituições e scieutistas de maior fama. Sob esta norma distribuiu-se o volume XI a 262 endereços nacionaes e 544 endereços estrangeiros, em todo o mundo.

Além disto tivemos de attender a pedidos de nossas publicações (das diversas anteriores) em numero de 342. Vendemos 11 volumes e trocamos 5 volumes contra publicações raras.

#### Assignaturas

São poucas as assignaturas periodicas que, per hora, o Museu tem subscriptas: *The Science*, *La Nature*, *L'Art Wytzman*; *Genera Insectorum* e *Brehm's Tierleben*, pela importancia de 424\$000. Com 96 obras monographicas se gastou 1:222\$000, e *The Zoological Record*.

#### Desiderata

Para não ficarmos abaixo do nivel da Scieucia urge assignar novamente as seguintes revistas scientificas, cuja aquisição foi suspensa após a conflagração europêa, a saber: *The Proceedings* e *The Transactions of the Zoological Society of London*, *Zoologischer Anzeiger*, *Zoologisches Zentralblatt*, *Naturwissenschaftliche Wochenschrift*, *Zeitschrift fuer Ethnologie*, *Globus*, *Petermanns Mitteilungen*, *Archiv fuer Naturgeschichte*, *Annales des Sciences Naturelles*, Pariz, *Neues Jahrbuch fuer Mineralogie*, *Deutsche Entom. Zeitschrift*, *Journal of New York Entomological Society*, *Engler's botanisches Jahrbuch*, *Physis*, Buenos Aires, — apenas para citar as publicações mais importantes, cujas collecções até 1914 representam justamente a literatura mais procurada pelos scieutistas.

#### Dadivas

A magnanimidade de varios doadores contribuiu com 178 volumes de valiosas obras para o complemento de nossa



bibliotheca. Como em annos anteriores, assim no decorrido, cabe a parte principal de nossos agradecimentos ao Director do Museu, dr. Affonso d'Escagnolle-Taunay, pela offerta de 161 obras.

### Encadernação

Além da falta de muitos livros indispensaveis ao Museu da Historia Natural e Historia Nacional, como o é o Museu Paulista, representam as brochuras a parte mais fraca da Bibliotheca. Um livro brochado torua-se por uatureza logo um farrapo de papel: a bôa conservação de uma bibliotheca exige o encadernamento de todos os livros. Apesar dos grandes esforços do actual Director existem aiuda 15.000 volumes, mais ou menos, brochados. Foram encadernados, no ultimo anno, em officinas particulares, 95 volumes com que se gastou 525\$000, e 611 tomos no *Diario Official*.

Seria de alta conveniencia contractar um encadernador que trabalhasse no proprio Museu, assim como se fazer um contracto com a Penitenciaría, que dispõe de uma officina de encadernação, bem montada e por isto podia fazer este serviço por preços sem competencia.

### Catologação

Além do systema decimal que serve exclusivamente para os fins de estudo e cuja elaboração progride á medida do tempo que nos resta de outros serviços, de immediata necessidade, resolveu o Director organizar um catalogo de titulos e autores para fins de inventariação. Este trabalho está a cargo do sr. Adolpho Hempel, entomologo do Instituto Agronomico de Campinas, auxiliado pelo professor sr. Gonçalo dos Santos.

### Despezas

Fóra das quantias supra meucionadas teve a Bibliotheca, ainda, a despesa de 735\$000 em ganchos, gavetas, fichas, etc. e 1:500\$000 com o franquia das publicações distribuidas.

Museu Paulista, em 14 de Janeiro de 1921.

ANDRÉA DÓ,

Secretario das linguas estrangeiras-trad.-bibliothecario.

Nota do prof. Adolpho Hempel:

De 15 de Junho a 31 de Dezembro de 1920, foram catalogadas e fichadas 14.445 publicações, comprehendendo 13.503 em brochura ou cartonados e 945 volumes encadernadas.

Foram feitas tres séries de cartões, sendo uma dos autores, uma dos titulos e a terceira das collecções.

(a) Ad. Hempel.



MUSEU PAULISTA  
S. BILHETEREA  
S. PAULO - BRASIL





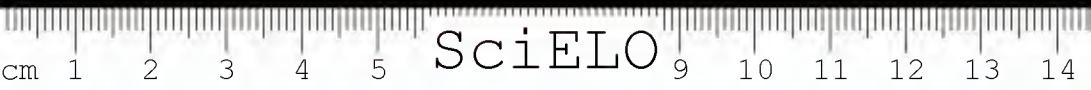

SciELO







SciELO



SciELO

HERNANDA TUENZ



SciELO<sub>9</sub>



SciELO

